

АРХИТЕКТУРНЫЕ ПАМЯТНИКИ

*Л.А. ШИТОВА*

СИМОНОВ  
МОНАСТЫРЬ  
ЗЕРКАЛО ИСТОРИИ

ИЗДАТЕЛЬСКАЯ ПРОГРАММА  
ПРАВИТЕЛЬСТВА  
МОСКВЫ



*Издание осуществлено  
при финансовой поддержке Департамента  
средств массовой информации  
и рекламы города Москвы*



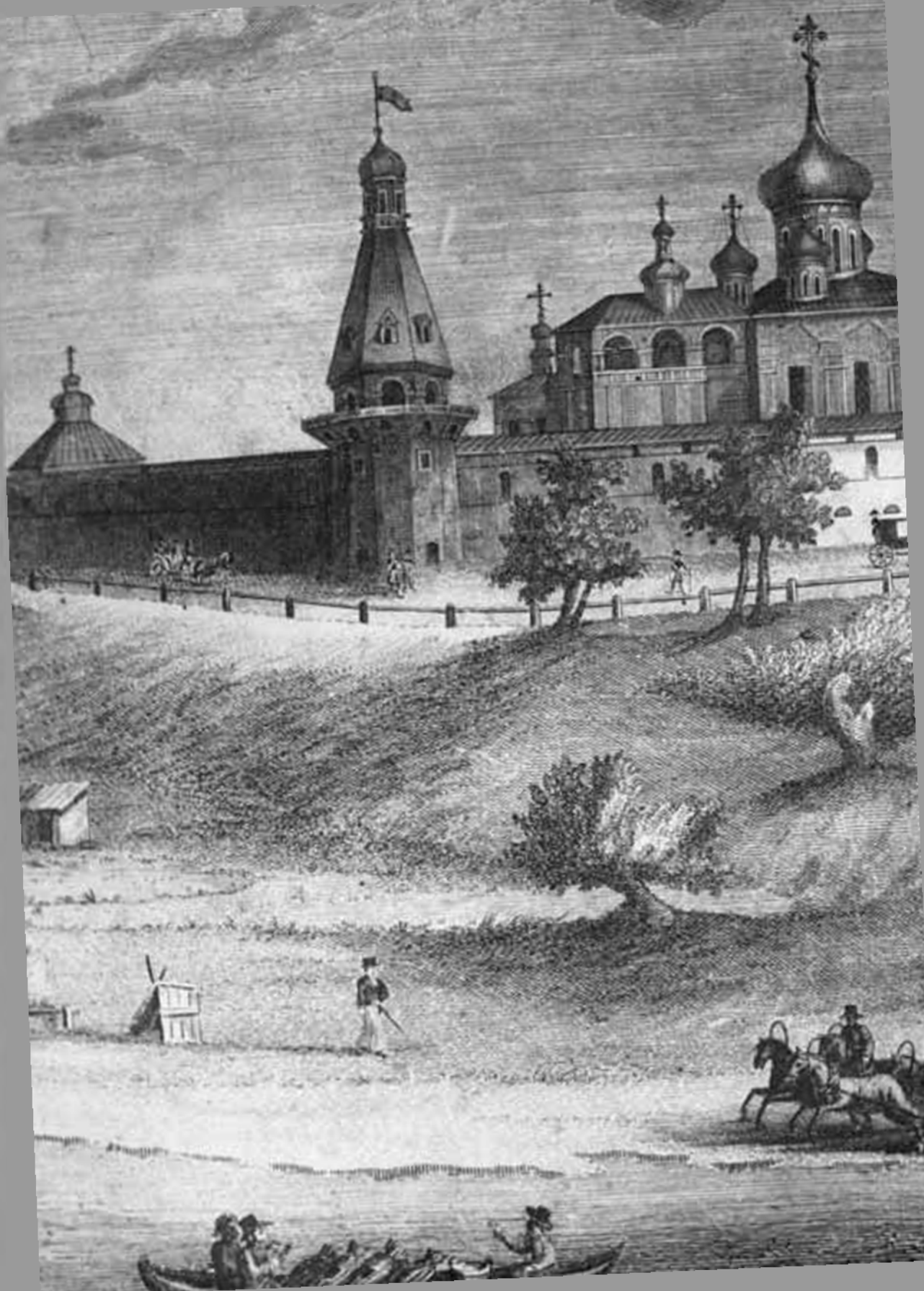





*Л.А. ШИТОВА*

СИМОНОВ  
МОНАСТЫРЬ  
ЗЕРКАЛО ИСТОРИИ

*ПРОГРЕСС-ТРАДИЦИЯ*

*МОСКВА*

ББК 85.11  
УДК 72  
Ш 55

*Научный редактор Сергей Васильевич Клименко,  
кандидат архитектуры, профессор кафедры истории архитектуры  
и градостроительства Московского архитектурного института  
(государственной академии)*

**Шитова Л.А.**

Ш 55 **Симонов монастырь: зеркало истории.** – М.: Прогресс-Традиция, 2016. – 736 с., ил.

ISBN 978-5-89826-473-4

Симонов монастырь был одним из самых известных и почитаемых монастырей Москвы. Его основание связано с именами свт. Феодора (племянника и воспитанника преп. Сергия Радонежского), великого князя Дмитрия Донского и свт. Алексия Митрополита. Почти сразу же монастырь получил статус ставропигиального и возглавлялся архимандритом. Из его насельников выбирались главы различных русских епархий, а во второй половине XV века три митрополита всея Руси начинали свою деятельность с монашества в Симоновом монастыре.

Жестокое разорение монастыря и уничтожение большей части его построек в начале 1930-х годов, многие десятилетия варварского отношения к сохранившимся зданиям привели бесценные памятники архитектуры в самое жалкое состояние. Работы по исследованию и реставрации уцелевших строений начинались и в 1950–1960-х годах, и в 1980-х, и в минимальном количестве в 2000-х годах, однако ни на одном здании реставрация так и не была доведена до конца. Архивные материалы и библиографические сведения о постройках Симонова монастыря собирались в течение многих лет в процессе изучения сохранившихся памятников, однако до последнего времени оказывались невостребованными. Именно это привело к осознанию необходимости публикации предлагаемой работы.

**УДК 72  
ББК 85.11**

*Переплет:* Новая трапезная. Внутрстенная лестница на башню-смотрильню.

*Оборот переплета:* Примыкание восточного прясла южной стены к стене Кузнечной башни. 1960-е гг.

*Фронтиспис:* Башня Дуло. Верхняя часть. 1950-е гг.

С. 2–3: Вид Московского... Симонова монастыря с северо-западной стороны.

Гравюра резцом с офортом. Грав. А. Афанасьев, 1823 г. ГНИМА, РПП-3603; V-24626.

*Форзац:* Новая трапезная. Изразцы раппорта из печного набора.

Чертеж Н.Н. Ильичёвой

*Нахзац:* Новая трапезная. Изразцы печного набора. Чертеж М.О. Пушкиной

ISBN 978-5-89826-473-4

© Шитова Л.А., 2016  
© Орлова И.В., оформление, 2016  
© «Прогресс-Традиция», 2016



## ОГЛАВЛЕНИЕ

- 10    Вместо предисловия
- 15    История изучения архитектурных памятников  
      Симонова монастыря. Архивные материалы и публикации
- 26    *Глава I*  
      *СИМОНОВ МОНАСТЫРЬ, ЕГО ОСНОВАНИЕ И ИСТОРИЯ*
- 92    Хронологическая таблица:  
      история Симонова монастыря
- 101   *Глава II*  
      *СТЕНЫ И БАШНИ СИМОНОВА МОНАСТЫРЯ*
- 128   Башня Дуло
- 138   Кузнечная башня
- 142   Солевая башня
- 149   Сторожевая и Тайницкая башни
- 157   *Глава III*  
      *ГЛАВНЫЕ ПОСТРОЙКИ МОНАСТЫРЯ,*  
      *РАЗРУШЕННЫЕ в 1930 г.*
- 157   Успенский собор
- 180   Колокольня
- 200   *Глава IV*  
      *РАЗРУШЕННЫЕ ХРАМЫ,*  
      *НАДВРАТНЫЕ И БОЛЬНИЧНЫЙ*
- 200   Церковь над западными воротами  
      Происхождения честных древ Креста Господня  
      (Всемилоостивого Спаса)
- 216   Церковь над восточными (Луговыми) воротами Знамения  
      Пречистыя Богородицы (Николая Чудотворца)
- 225   Церковь при больничном корпусе
- 231   *Глава V*  
      *О ПЕРЕИМЕНОВАНИИ ПРЕСТОЛОВ В МОНАСТЫРЕ*

241	<i>Глава VI</i> <i>НОВАЯ ТРАПЕЗНАЯ – КРУПНЕЙШАЯ</i> <i>СОХРАНИВШАЯСЯ ПОСТРОЙКА МОНАСТЫРЯ</i>
241	Историческая справка
279	Исследование и реставрация (1983–2008 гг.)
336	<i>Глава VII</i> <i>СОХРАНИВШИЕСЯ ХОЗЯЙСТВЕННЫЕ</i> <i>И ЖИЛЫЕ ПОСТРОЙКИ МОНАСТЫРЯ</i>
336	Старая трапезная (Келарский корпус)
356	Сушило (солодёжня)
371	Казначейские кельи
381	<i>Глава VIII</i> <i>РАЗРУШЕННЫЕ КЕЛЕЙНЫЕ КОРПУСА –</i> <i>НАСТОЯТЕЛЬСКИЕ ПОКОЙ, БРАТСКИЕ</i> <i>И БОЛЬНИЧНЫЕ КЕЛЬИ</i>
390	Заключение
394	Архивные источники, иконографические материалы
410	Библиография. Основные работы
435	<i>Приложение 1</i> <i>ВЫПИСКИ ИЗ АРХИВНЫХ ИСТОЧНИКОВ</i>
435	Выписки из опубликованных источников
461	Выписки из архивных дел
543	<i>Приложение 2</i> <i>ВЫПИСКИ ИЗ ОПУБЛИКОВАННЫХ РАБОТ</i>
543	Выписки из литературы, вышедшей до 1917 г.
609	Выписки из литературы, вышедшей после 1917 г.
726	Список иллюстраций
735	Список сокращений

*Светлой памяти  
Георгия Константиновича  
Игнатъева*

*Ложные факты в высшей степени вредны для прогресса науки, так как они часто долго признаются истинными; но ложные взгляды, если они поддержаны некоторыми доказательствами, приносят мало вреда, потому что каждому доставляет спасительное удовольствие доказывать, в свою очередь, их ошибочность...*

Чарльз Дарвин, 1871 г.

## ВМЕСТО ПРЕДИСЛОВИЯ

Симонов монастырь был одним из самых известных и почитаемых монастырей Москвы. Его основание в 1370-е годы связано с именем святит. Феодора, племянника и воспитанника преп. Сергия Радонежского, и великого князя Дмитрия Иоанновича Донского, во время правления и по настоянию которого (1362–1389 гг.), по благословию свт. Алексия Митрополита, и был основан монастырь. Почти сразу же (в 1383 г.) он получил статус ставропигиального и возглавлялся архимандритом<sup>1</sup>. Из его насельников выбирались главы различных русских епархий, а во второй половине XV века три митрополита всея Руси начинали свою деятельность с монашества в Симоновом монастыре. Достаточно назвать ныне почитаемых святых, чтобы понять, какую роль в истории церкви сыграл Симонов монастырь, откуда они вышли: святитель Феодор Симоновский, архиепископ Ростовский; святитель Иона, митрополит Московский и всея Руси чудотворец; святитель Иов, первый патриарх Московский и всея Руси; священномученик Ермоген, патриарх Московский и всея Руси чудотворец; преподобный Кирилл Белозерский; преподобный Ферапонт Белозерский, Можайский<sup>2</sup>.

Слава Симонова монастыря, возможно, стала причиной и его принципиально задуманного и осуществлённого уничтожения: только чудом сохранилась часть древних монастырских построек во время варварского разрушения монастыря в начале 1930-х го-

дов. В течение многих последующих лет даже оставшиеся памятники были приведены в аварийное состояние, так что до сих пор многие из них требуют безотлагательной работы и огромных средств для приведения в надлежащий вид.

Предлагаемая работа не замысливалась в качестве отдельного издания: архивные материалы и библиографические сведения о постройках московского Симонова монастыря собирались в процессе изучения тех памятников, которые сохранились на остатках его территории. Работа по исследованию и реставрации уцелевших строений проводилась с 1955 года в проектно-реставрационной мастерской, которую неофициально, но традиционно именуют «Либсоновской» (ныне, после ряда переименований – мастерская № 13 управления «Моспроект-2 им. М.В. Посохина»). Реставрация объектов шла трудно, с большими перерывами, и до сих пор уникальные постройки монастыря остаются в плачевном состоянии.

С самого начала и вплоть до своей скоропостижной кончины летом 1988 года архитектором, ведущим всю основную работу на памятниках Симонова монастыря, был Георгий Константинович Игнатъев, светлой памяти которого и посвящается эта книга. Им было просмотрено большое количество изданий и архивных дел по истории монастыря и его построек, но они из-за хронического недостатка финансирования проектных работ так и не были полностью использованы, за исключением сведений, вошедших в отдельные исторические справки по крепостным стенам и башням.

По сложившейся ситуации, весь объём собранных за эти 60 лет материалов, вместе с написанными в 2015 году историческими справками по сохранившимся объектам, оказался невостребованным. С другой стороны, появляющиеся популярные издания и заметки в периодической печати грешат таким количеством досадных неточностей и ошибок, что публикация этого исследования стала насущной необходимостью.

Безусловно, предъявляемая на суд читателей работа не может претендовать на полноту сведений даже о сохранившихся постройках монастыря: часть из них ещё не была подробно и полно исследована в процессе проходивших в 1950–1960-е годы ре-



ставрационных работ, поскольку они проводились на отдельных участках и не были закончены. Работы, довольно активно развернувшиеся на части строений монастыря в 1980-е годы, в начале 1990-х годов были прерваны на всех памятниках, и ни по одному из них отчёты о проведённых работах не могли быть выполнены. Заметки же о снесённых постройках, в силу понятных причин, носят вполне компилятивный характер и основаны преимущественно на материалах публикаций с учётом сведений, полученных при рассмотрении архивных дел.

Далеко не все архивные материалы были изучены. Прежде всего рассматривались архивные дела, связанные с историей ремонтов и перестроек существующих памятников: в основной своей массе они были изучены и учтены при написании исторических справок по отдельным постройкам и монастырю в целом. Выписки из архивных дел, за исключением опубликованного Р.А. Кацнельсон документа о строительстве новой трапезной, приводятся впервые. Архивные материалы, относящиеся к исчезнувшим памятникам, были изучены только выборочно, однако по возможности в работе приведены наименования архивных дел, содержащих сведения о них, извлечённые из указателей и описей фондов. Материалы, относящиеся к хозяйственной жизни и владениям монастыря, в течение многих лет изучались историком Л.И. Ивиной, сведения из публикаций которой были использованы в процессе написания текстов. Совершенно не рассматривались вопросы, связанные с внутренней жизнью и организационной структурой монастыря, – это отдельный аспект его истории, которым, вероятно, когда-нибудь займутся иные исследователи, благо один только монастырский фонд № 420, находящийся в Центральном государственном архиве г. Москвы, даёт для этого богатейший материал.

Обобщающей работы потребует история монастырского кладбища и захоронений при храмах. Этим вопросом уже занимались несколько исследователей, но сведения останутся неполными без археологических раскопок хотя бы той территории, которая прилегает к Солевой башне, где в 1990-е годы ещё раз была осуществлена подсыпка и уложено новое мощение, так что есть надежда, что под культурным слоем сохранился слой археологический. Это

тем более важно сделать, что именно в Солевой башне были найдены засыпанные землёй и мусором надгробия, которые теперь установлены у Тихвинского храма. Большую работу по определению мест захоронений провела в своё время Ирина Васильевна Языкова, которая собрала также обширные материалы по истории монастыря. Выражаю искреннюю признательность за предоставленную возможность ознакомиться с этими материалами.

Работа по изучению памятников архитектуры немыслима без сотрудничества с работниками архивов и музеев, хранителями их фондов. Пользуюсь случаем обратиться со словами бесконечной благодарности прежде всего, к Марии Георгиевне Рогозиной и Татьяне Александровне Дудиной, незаменимым сотрудникам Государственного научно-исследовательского музея архитектуры им. А.В. Щусева (ГНИМА), с помощью которых в своё время были достаточно подробно изучены материалы фототеки и фондов музея.

Подвигли на работу над записками и всячески способствовали их написанию мои коллеги из мастерской № 13: нас связывает многолетнее сотрудничество; профессиональные и дружеские контакты сохраняются до сих пор. Сердечно благодарю в первую очередь Ольгу Евгеньевну Галаничеву, обеспечившую возможность пользоваться материалами архива бригады и всячески поощрявшую создание этой работы, а также Михаила Викторовича Куранова, нашего бессменного инженера-конструктора. Благодарю моих коллег, в том числе молодых, пришедших в мастерскую в последние годы, но с которыми мы провели немало часов над чертежами и фотографиями монастырских построек: Елизавету Юрьевну Солоухину, Елену Александровну Александрову, Аллу Игоревну Винокурову, Алёну Олеговну Дмитриеву и, конечно, Наталью Петровну Александрову: с ней мы в течение многих лет вместе работали в архивах и обмеряли памятники архитектуры Симонова монастыря.

При разборке архива Георгия Константиновича Игнатъева, хранившегося в мастерской, выяснилось, что часть его выписок и рукописей текстов была в своё время оформлена в машинописном виде. Ветхие пожелтевшие листы машинописи – материалы

Г.К. Игнатъева – вместе с другими машинописными текстами были разобраны автором и переведены в компьютерный вариант героическими усилиями Ольги Яковлевны и Якова Николаевича Гольман при деятельном и заинтересованном участии Ильи Алексеевича Гуреева.

С удивительным вниманием отнеслись к идее публикации Юлия Гаврииловна и Сергей Васильевич Клименко, согласившиеся не только рекомендовать работу для издания, но и редактировать её. С сердечным участием отнёсся к работе Алексей Серафимович Щенков, заведующий кафедрой реконструкции и реставрации в архитектуре Московского архитектурного института (государственной академии). Моя благодарность им бесконечна!

И наконец, эта работа не могла состояться без сочувственной помощи и поддержки всей моей семьи, освободившей мне время и силы для этого труда.

Всем, кто заинтересованно и бескорыстно помогал сформироваться и осуществиться этому замыслу, моя искренняя и глубокая благодарность!

*Л.Ш.*

### Примечания

- <sup>1</sup> Надо сказать, что в середине XIX века в России было всего 7 ставропигиальных монастырей: Новоспасский, Воскресенский («Новый Иерусалим»), Симонов, Донской, Соловецкий, Спасо-Яковлевский-Дмитриев и Заиконоспасский.
- <sup>2</sup> См. «Историческое известие о всех соборных, монастырских, ружных, приходских и домовых церквах, находящихся в столичном городе Москве и Санкт-Петербурге... собранное из достоверных источников Г.С.». 2-е изд. М., 1848; Христианство: Энциклопедический словарь. Т. 2. М., 1995. «Жития святых – насельников Симонова монастыря города Москвы. М., без даты /1990-е гг./

*ИСТОРИЯ ИЗУЧЕНИЯ АРХИТЕКТУРНЫХ  
ПАМЯТНИКОВ СИМОНОВА МОНАСТЫРЯ.  
АРХИВНЫЕ МАТЕРИАЛЫ И ПУБЛИКАЦИИ*

*Архивные материалы*

Материалы по Симонову монастырю, отложившиеся в архивах Москвы и Санкт-Петербурга, необъятны. Однако изучение описей выявляет факт, что только незначительная их часть имеет отношение к строительству и ремонтам построек.

Все документы можно разделить на несколько типов в зависимости от содержания сведений: а) об основателе монастыря, его преемниках и подвижниках; документы о численности и составе его насельников; б) документы о связи монастыря с великокняжеской и царской семьёй; о вовлечении иерархов – выходцев из монастыря – во все важные церковные и государственные события; в) документы, фиксирующие великокняжеские, царские и крупные вклады иных донаторов (земельные, имущественные и денежные), позволявшие монастырю осуществлять масштабное строительство и проводить ремонты, чтобы поддерживать здания в надлежащем состоянии; г) документы, отражающие хозяйственную деятельность монастыря, в том числе тяжбы и судебные разбирательства по поводу захвата владений монастыря и притеснения монастырских крестьян.

Для исследования памятников архитектуры монастыря в работе использовалась только та часть документов, которая касалась истории монастыря, возведения и ремонтов его построек.

Историко-архивные и библиографические исследования, в значительной степени проведённые в мастерской № 13 управления «Моспроект-2» ещё в 1950–1980-е годы усилиями и под руководством архитектора-реставратора Георгия Константиновича Игнатъева (при участии Е.А. Дейстфельдт, 1960-е гг.; часть своих рукописей передала искусствовед Ю.И. Аренкова), касаются прежде всего материалов по истории строительства, ремонтов и перестроек монастырского комплекса. Наибольшее внимание уделялось постройкам, сохранившимся после разорения монастыря и варварского сноса значительной части его сооружений. По снесённым постройкам и по вопросам хозяйственной деятельности монастыря и его внутренней жизни было просмотрено минимальное количество архивного материала. Выписки из самых значимых дел приведены в *Приложении № 1*.

Наиболее доступными для исследователя являются летописи и архивные материалы, публикация которых была начата ещё в середине XIX века и продолжается поныне. Выписки из них Г.К. Игнатъева, сохранившиеся в машинописном виде или в рукописях, были проверены и дополнены при подготовке автором этой работы.

Порядок перечисления архивов принят по изданию каталога «Памятники архитектуры Москвы». (См. том, выпущенный в 2000 году; перечень архивных материалов по объекту № 568.) Названия архивных дел, по которым нет выписок, приведены по указателям, путеводителям по фондам, описям.

Чрезвычайно полно представлены исторические материалы по монастырю в Центральном государственном архиве Москвы, где хранится отдельный фонд Симонова монастыря (ЦГА Москвы, ф. 420), содержащий сведения обо всех сторонах его бытования. Строительные дела, касающиеся сохранившихся до нашего времени построек, занимают там довольно скромное место, и большинство из них были просмотрены и учтены в работе по исследованию и реставрации памятников. Значительное количество дел относится к истории постройки колокольни, возведённой по проекту архитектора К.А. Тона в 1830-х годах, и ремонтно-строительным делам по зданиям, варварски разрушенным в 1930-е годы, – в том числе собору, надвратным церквям, кельям.



Были просмотрены также материалы о строительных и ремонтных работах на стенах, башнях, соборе и церквях, хозяйственных и жилых постройках монастыря в архивах РГАДА, РГИА, РГВИА, ГИМ ОПИ.

Наиболее полное собрание архивных планов, обмерных и иконографических материалов по Симонову монастырю хранится в фондах и фототеке Государственного научно-исследовательского музея архитектуры им. А.В. Щусева (ГНИМА). Основная работа по сбору материалов была выполнена в 1950–1960-е и в 1980-е – начале 1990-х годов, когда велись исследовательские и реставрационные работы на сохранившихся памятниках. Однако по причинам минимального финансирования проектно-исследовательских работ эти материалы, вплоть до последнего времени, не могли быть оформлены должным образом.

#### *Опубликованные материалы*

Отдельные издания и публикации, содержащие сведения о Симоновом монастыре, чрезвычайно многочисленны, их список продолжает расширяться до последнего времени. Однако качество текстов далеко не равнозначно. Основная часть упоминаний об истории монастыря имеет одни и те же источники – наиболее ранние известия первых исследователей, в распоряжении которых, вероятно, имелись документы и предания об основании монастыря и событиях, с ним связанных.

Первая подробная библиография была приведена в работе В.В. Зверинского «Материалы для историко-топографического исследования о православных монастырях в Российской империи», вышедшей в трёх томах в 1890-е годы. Исследователем были просмотрены не только общие и специальные издания о монастыре, но также периодика и опубликованные к тому времени архивные документы. Среди современных изданий наиболее полные сведения об архивных источниках и библиографии содержатся в многотомном каталоге «Памятники архитектуры Москвы».

Безусловное предпочтение нужно отдать публикациям подлинных исторических документов: Полному собранию русских

летописей, Актам историческим и прочим изданиям, дающим исходные сведения об истории монастыря и его построек. Однако часть этих документов, весьма точных и интересных, имеет лишь косвенное отношение к истории его архитектуры.

В соответствии с изложенным, список литературы, помещённый в конце книги, приведён к следующей системе:

I. Издания, в которых опубликованы исторические источники.

В соответствии с краткими сведениями о содержании просмотренных документов, приведёнными в фундаментальном труде В.В. Зверинского, выделены наиболее информативные для истории архитектуры монастыря.

II. Общие работы, в которых имеются сведения о монастыре.

Перечислены в хронологическом порядке, поскольку более поздние публикации часто повторяют сведения из ранних изданий, иногда почти дословно.

III. Публикации, касающиеся истории Симонова монастыря и его архитектуры.

Приведены в основном те из них, которые заслуживают внимания как источники сведений о монастыре и его истории.

По тому же принципу выписки из литературных изданий, приведённые в *Приложении № 2*, начинаются с наиболее ранних публикаций. Из позднейших по времени изданий выписывались только данные, которых нет в более ранних публикациях или отличающиеся от опубликованных. В отдельных случаях использованы также статьи и заметки в периодике.

Работы, содержащие в основном сведения о хозяйственной и внутренней жизни монастыря, а также работы, посвящённые некрополю монастыря, вынесены в отдельные списки и должны послужить материалом для написания в дальнейшем соответствующих разделов его истории.

Первые монографические работы о Симоновом монастыре появились только в XIX веке. Более ранние «обзорные» работы о Москве и её достопримечательностях содержали о монастыре только самые общие сведения. Из них можно было узнать о месте расположения монастыря и о примечательных постройках вблизи него. Так, «Описание императорского столичного города Москвы...»

В.Г. Рубана (1782) только и определяет, что рядом с монастырём в XVIII веке располагались пороховые склады. Это подтверждается архивными планами, но читатели путеводителя могли рассчитывать только на привязку к знакомым ориентирам города.

Строки в «Истории государства Российского» Н.М. Карамзина, посвящённые событиям, происходившим у стен обители, и его популярная повесть «Бедная Лиза» пробудили интерес к Симонову монастырю, теснейшим образом связанному с царствующим домом и именами известнейших российских иерархов, как одной из важных достопримечательностей столицы.

Издание В.М. Колосова «Прогулка в окрестностях монастыря Симонова» (1806), вошедшее в библиографические списки, можно рассматривать только в качестве примера возросшей у литераторов популярности обители: в романтическом повествовании монастырь служит только фоном, но в тексте нет ни единой фразы о нём.

Опубликованная работа Н.Д. Иванчина-Писарева (1838 г., отд. изд. 1840 г.) представляла собой скорее историко-литературные заметки, чем исследование.

Первой серьёзной публикацией о монастыре необходимо признать работу Корнилия Тромонина, пользовавшегося для написания работы, вероятно, подлинными документами (1841). Все последующие авторы в той или иной степени обращались к этому труду, разумеется, в меру своих возможностей, присовокупляя новейшие доступные им сведения. Причём статьи о монастыре выходили не только отдельными брошюрами, но и помещались в периодических изданиях.

Чрезвычайно обстоятельной работой, всесторонне осветившей историю монастыря, является исследование Владимира Васильевича Пассека, посвятившего много времени изучению доступных ему материалов (1843). Судя по всему, в его распоряжение были предоставлены документы, хранившиеся в монастырском архиве. Дальнейшие публикаторы в уже сложившуюся традиционную историческую легенду о монастыре вносили сведения о наиболее близких их времени событиях. Так, С.А.Е. (симоновский архимандрит Евстафий) дал развёрнутое описание строи-

тельно-ремонтных работ, произошедших в середине XIX века при настоятеле архимандрите Мельхиседеке.

Среди работ конца XIX – начала XX века необходимо отметить труды о Симоновом монастыре И.Ф. Токмакова (1892) и Епископа Мисаила (1912). В работе последнего можно найти сведения об устройстве новейшей системы отопления здания трапезной вместе с церковью Тихвинской, ранее Сергиевской.

Особняком выделяются работы, посвящённые видным церковным иерархам, с чьими именами связано как основание обители, так и её развитие и процветание. Наиболее полные сведения содержатся в труде Амвросия Орнатского (1815 г.; включает в том числе текст об истории основания монастыря), в работах Иосифа Левицкого (1871) и П.М. Строева (1877).

Среди путеводителей, вышедших в конце XIX – начале XX века, достаточно полно и достоверно изложена история монастыря и его построек в работе И.К. Кондратьева (1893) и путеводителе для V съезда зодчих под ред. И.П. Машкова (1913). Тексты о Симоновом монастыре входили во все популярные издания о Москве и её святынях, а также приводились в специальных изданиях, посвящённых монастырям России.

Начало XX века отмечено появлением научных публикаций по истории русской архитектуры, не потерявших своей ценности до последнего времени: «Очерки древней русской гражданской архитектуры» А.А. Потапова, «История русского искусства» под ред. И.Э. Грабаря (т. II, 1905) и другие работы.

После 1917 года сведения о монастыре рассматривались в основном в научно-просветительских изданиях. В них пропагандировался организованный после закрытия монастыря Музей древней архитектуры XV–XVII вв. (Музей оборонного зодчества), материалы которого в основном располагались в обширной Новой трапезной (бывшей Тихвинской церкви). Но вскоре, в связи с грандиозными планами по разрушению монастыря и строительству на его территории культурно-просветительного центра завода ЗИС (ЗИЛ), появилось большое количество заметок в местных периодических изданиях, имевших агрессивный характер и работавших на идею скорейшего разрушения «оплота мракобесия».

Последней добротной краеведческой работой, написанной до разрушения монастыря, явилось исследование В.И. Троицкого и С.А. Торопова, выпущенное в 1927 году. В нём были приведены как сведения из предыдущих изданий, так и те, которые можно было извлечь только из неизвестных ранее архивных материалов и осмотра памятников в натуре.

Но наиболее последовательно история монастыря и его построек стала изучаться с 1940-х годов, когда вновь пробудился интерес к русскому зодчеству. Кроме сведений из публикаций всё шире стали привлекаться материалы архивов и результаты натурных исследований сохранившихся монастырских памятников. Значительную роль в уточнении истории и датировки монастырских построек, в том числе крепостных сооружений, сыграли работы В.В. Косточкина, М.А. Ильина, Р.А. Кацнельсон, П.Н. Максимова, Е.В. Михайловского и других. Тогда же были проведены первые (и, к сожалению, последние) археологические раскопки на территории монастыря, у северного фасада Новой трапезной. Резльтирующая исследования публикация Р.А. Кацнельсон появилась в научном сборнике «Архитектурное наследство» № 6 в 1956 году и долгое время оставалась наиболее полной и достоверной работой по истории строительства монастыря.

Параллельно шла исследовательская работа по осмыслению монастырей как собственников крупных землевладений: изучались документы, прослеживался процесс создания обширных владений монастырей и постепенное падение их имущественной независимости в результате действий государства по секуляризации церковных земель, начало которым было положено при Петре I. Особенно полно эти процессы были отслежены в работах Л.И. Ивиной.

Из научных публикаций 1980–1990-х годов, касающихся Симонова монастыря, необходимо отметить работы А.Л. Баталова, В.П. Выголова, В.А. Кучкина, Е.Г. Щеболевой, основанные на изучении летописей и архивных источников и уточняющие историю основания монастыря и его построек.

Послевоенные годы дали толчок для восстановления частично разрушенных или обветшавших памятников архитектуры, в том



числе церковных и монастырских строений. Однако выделявшиеся на это ограниченные средства в большинстве случаев не только не позволяли полностью восстановить памятники монастырского зодчества, чаще всего используемые для хозяйственных и производственных нужд, но и планомерно изучать их. В этом смысле послевоенная история Симонова монастыря служит тому наглядным примером: почти ни одно начинание по реставрации его построек не было доведено до конца из-за финансовых затруднений и постоянной эксплуатации зданий. Постепенно накапливающийся историко-архивный и библиографический материал до последнего времени не мог быть обработан и находился на стадии рукописных выписок или, в лучшем случае, машинописных разрозненных листов.

Даже при ведении реставрации в 1980-х годах, так и не законченной ни на одном объекте монастыря, все уточнённые историко-архитектурные данные и результаты натурных исследований остались только в пояснительных записках к томам проектной документации и не были доступны исследователям архитектуры. Публикации в периодической печати информационных материалов о планах реставрационно-восстановительных работ в монастыре с целью организации на его территории культурно-просветительного центра скорее выдавали желаемое за действительное, так как финансирование работ всё ещё было весьма ограниченным (с передачей монастыря Русской православной церкви финансирование проектно-исследовательских работ вовсе прекратилось на много лет).

Важная и всеобъемлющая работа была проведена в 1980-е годы при подготовке новых паспортов на памятники архитектуры монастыря, в которых были учтены данные не только архивных изысканий и новейших публикаций, но и результаты натурных исследований сохранившихся памятников. В уточнённом и расширенном виде эти материалы легли в основу текстов многотомного каталога «Памятники архитектуры Москвы», подготовленного сотрудником мастерских № 13 и 17 управления «Моспроект-2». Сведения о памятниках архитектуры Симонова монастыря опубликованы в томе «Юго-восточная и южная части территории между Садовым

кольцом и границами города XVIII века (от Земляного до Камер-Коллежского вала)», вышедшем в издательстве «Искусство» в 2000 году (научный редактор текста А.И. Комеч; научный редактор архитектурной графики В.И. Плужников). К сожалению, и этот материал недостаточно доступен массовому читателю.

Возрождение авторитета Русской православной церкви в общественной жизни страны породило мощную волну публикаций в многочисленных периодических изданиях, где стало возможным обнародовать факты варварского разрушения памятников культуры и привести документы, относящиеся к периоду агрессивного произвола. В 1990-е годы как отдельные храмы, так и монастыри стали возвращаться РПЦ, во многих из них возрождалась монастырская жизнь. Однако надо отметить, что значительная часть публикаций до последнего времени содержала большое количество легендарных по существу, документально не проверенных данных, извлечённых из ранних библиографических источников, взятых на веру без привлечения последних научно обоснованных выводов.

В это же время появились новые исследования, касающиеся монастырских некрополей, в том числе разорённых и уничтоженных полностью или частично. Прежде всего необходимо назвать работы А.Т. Саладина и С.Ю. Шокарева; по Симонову монастырю большая работа была проведена В. Суходоловым, любезно предоставившим свою рукопись для ознакомления.

Ограниченная доступность научных изданий и закрытость новой информации, полученной за последние десятилетия исследований памятников Симонова монастыря, стала косвенной причиной недостоверности многих популярных современных публикаций о нём. Есть надежда, что данная работа поможет лучше понять подлинную историю монастыря и его построек.

При подготовке работы автором были приведены в порядок, проверены и при надобности расширены выписки из литературы, сделанные в своё время Г.К. Игнатьевым и хранившиеся в виде машинописи или рукописей.

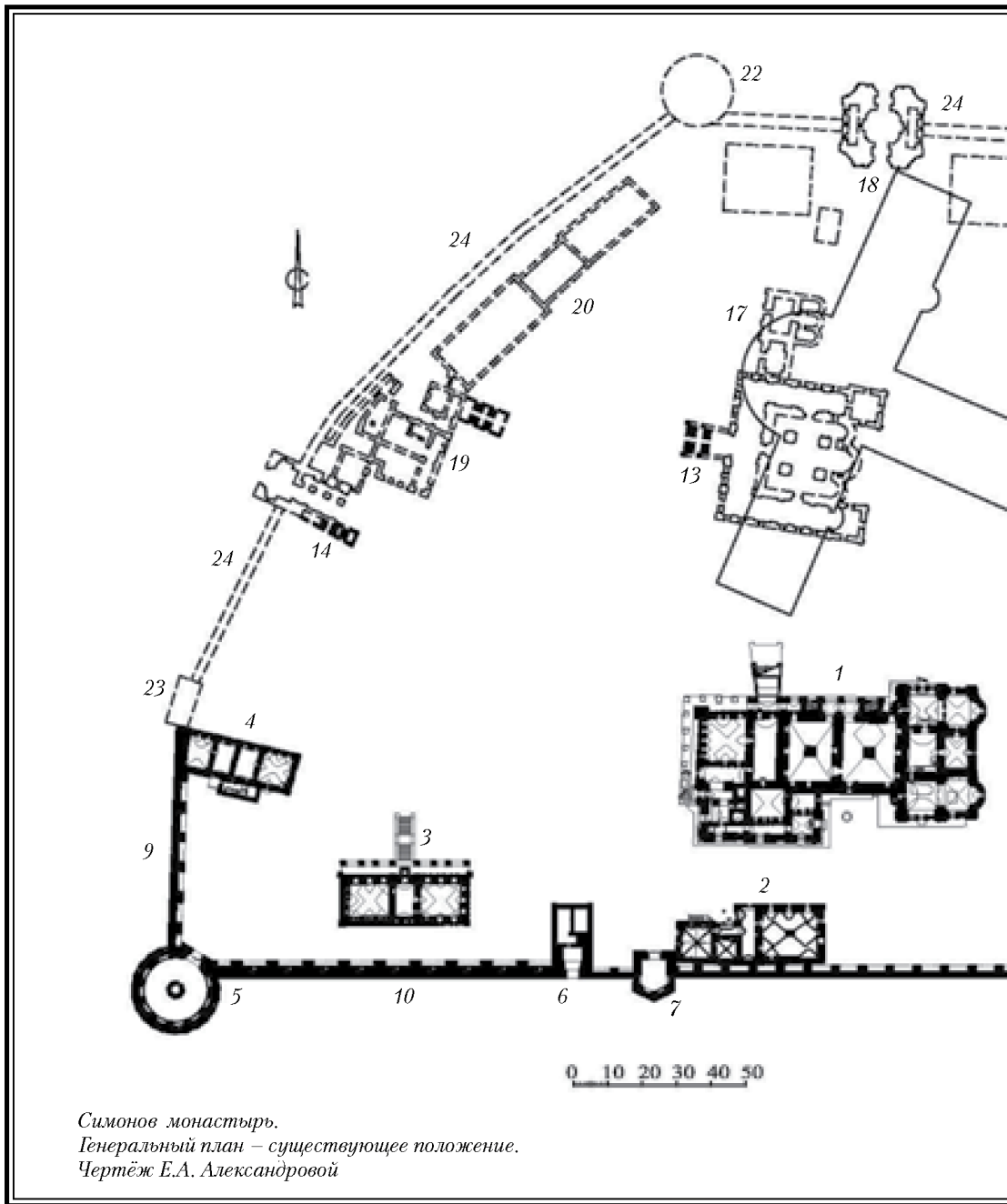

Симонов монастырь.  
 Генеральный план – существующее положение.  
 Чертёж Е.А. Александровой

## ЭКСПЛИКАЦИЯ К ГЕНПЛАНУ МОНАСТЫРЯ

### **Сохранившиеся и восстановленные постройки:**

1. Новая трапезная с церковью во имя иконы Тихвинской Божией Матери (бывшей Сергиевской)
2. Старая трапезная (Желарский корпус)
3. Сушило (Солодѣжня)
4. Казначейский корпус
5. Башня Дуло
6. Южные ворота с пристройкой
7. Башня Кузнечная
8. Башня Солевая
9. Западная стена монастырской ограды, прясло между башней Дуло и разобранными Водяными воротами
10. Южная стена, прясло между башнями Дуло и Кузнечной (юго-западное)
11. Южная стена, прясло между башнями Кузнечной и Солевой (юго-восточное)
12. Восстановленный фрагмент восточной стены у Солевой башни

### **Разрушенные постройки монастыря:**

13. Собор Успения Пресвятой Богородицы
14. Церковь Происхождения честных древ Креста Господня (Всемилоостивого Спаса) над западными воротами
15. Церковь свт. Николая (бывшая Знаменская) над восточными воротами с пристроенными новыми больничными кельями
16. Церковь прп. Александра Свирского (бывшая Ксенофоновская) при старом больничном корпусе
17. Первоначальная колокольня, разобранная при строительстве новой
18. Колокольня, построенная по проекту К. Тона
19. Настоятельские (архимандричьи) покои
20. Братские корпуса
21. Сторожевая башня
22. Тайницкая башня
23. Водяные ворота
24. Разобранные прясла монастырских стен
25. Контуром показано положение корпуса Дворца культуры ЗИЛ

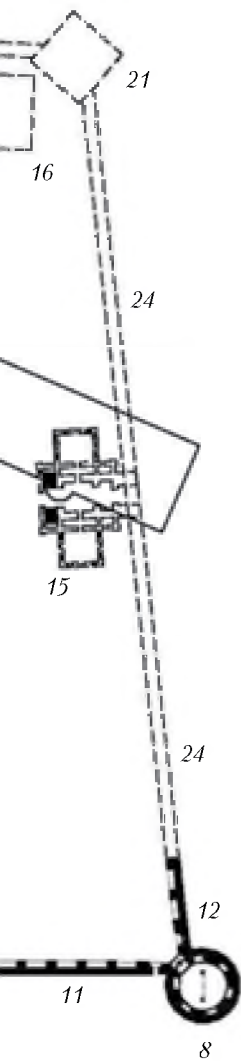

## *Глава I*

### *СИМОНОВ МОНАСТЫРЬ, ЕГО ОСНОВАНИЕ И ИСТОРИЯ*

В версиях легенды об основании московского Симонова монастыря, излагавшейся в литературе на протяжении всего XIX и вплоть до конца XX века, приводилась дата 1370 год или, осторожнее, «около 1370 года». Однако записи об этом событии в разных летописях варьируются в датировке от 1363 (6871) до 1377 (6885) года<sup>1</sup>.

В 1995 году было опубликовано исследование В.А. Кучкина, на основании документов точнее определившее дату и условия, связанные с основанием монастыря. Предваряя изложение своей версии события, исследователь пишет: «Глава «О Симоновском монастыри» Жития Сергия Радонежского являлась и до сих пор является главным источником, на основании которого излагается самая ранняя история знаменитого московского монастыря...

Проведенные в последние годы Б.М. Клоссом классификация списков Жития Сергия Радонежского и определение редакций этого произведения позволяют наметить последовательность изучения того раздела памятника, который посвящен истории основания Симонова монастыря, и значительно облегчают анализ рассказа об этом»<sup>2</sup>.

Уточнение даты начала строительства обители потребовало привлечения разнообразных документов, и доказательство аргументировалось так: «Поскольку выбор места под монастырь

был санкционирован митрополитом Алексием, делается очевидным, что это произошло до смерти митрополита, последовавшей 12 февраля 1378 г. (ПСРЛ. Т. XV, вып. 1. Стб. 120) Во всяком случае, к 3 июня 1378 г. Федор уже был игуменом, разумеется, Симонова монастыря. Стать настоятелем монастыря Федор мог, только будучи иеромонахом, т.е. схимником-священником. Согласно 14 правилу VI (Трулльского) вселенского собора священниками могли становиться служители церкви лишь по достижении 30 лет. Федор родился в 1341 г. Следовательно, реально претендовать на настоятельство в монастыре он мог только после 1371 г. Таким образом, время строительства Федором Симонова монастыря ограничивается хронологическими рамками 1371 г. – 12 февраля 1378 г. Сам рассказ о Симоновом монастыре помещается в Житии Сергия Радонежского после рассказа о присылке Сергию константинопольским патриархом Филофеем грамоты с рекомендацией ввести в Троицком монастыре общежительство... Свидание посланцев патриарха Филофея с Сергием Радонежским нужно относить к зиме 1376/1377 гг., точнее, к началу 1377 г. Следовательно, уход Федора из Троицы и строительство им Симонова монастыря нужно датировать весной-осенью 1377 г.»<sup>3</sup>.

Возможно, при дальнейшем изучении историками документов, остающихся пока в тени, будут предложены иные версии датировки основания Симонова монастыря, но на данный момент имеет смысл остановиться на этой дате, 1377 год.

Согласно опубликованному исследованию, события, приведшие к основанию нового монастыря-сторожа на юго-восточных подступах к Москве, были связаны не только с именем преп. Сергия Радонежского и митрополита Алексия, но, может быть, в первую очередь, с именем великого князя московского Дмитрия Ивановича Донского, которому удалось убедить преподобного Сергия, чаявшего оставить после себя в Троицком монастыре своего племянника Феодора и не желавшего отпускать его в Москву, что основание ещё одного монастыря вблизи стольного города является насущной необходимостью его защиты от нападения врага.

Приводя свидетельства документов второй половины XV – начала XVI века, автор указывает на подчинение Симоновой оби-

тели великокняжеской власти. Кроме того, он считает, что «важно подчеркнуть наличие в довольно раннее время рядом с Симоновым монастырем земель, принадлежавших московским великим князьям»<sup>4</sup>.

Название «Симоново», зафиксированное ещё в Житии Сергия Радонежского и присутствующее во всех работах, посвящённых монастырю, истолковывалось самым разным образом. Н.Д. Иванчин-Писарев считал, что Симоново – «урочище, бывшее некогда одно из сел Боярина Степана Кучки»<sup>5</sup>. Несколько позже и И. Милютин подтверждал: «Древние предания говорят, что села боярина Кучки были: Воробьево... Симоново – ныне слобода Симоновская; Кудрино...»<sup>6</sup> И.Е. Забелин, отследивший возникновение этой версии в работе Сумарокова «Краткая Московская Летопись», отнёсся к ней скептически: «...в новом пересказе добавил имена Кучковых сел: «Селения Кучки были *Воробьево* на Воробьевой горе; *Симоново*, где Симонов монастырь; *Высоцкое*, Петровский монастырь; *Кудрино* и *Кулижски*, тако и по ныне именуемая...»<sup>7</sup>

К. Тромонин сообщал, что монастырь основан «...при помощи некоего вкладчика Григория Ховры, как о том сказано во вкладной книге сего монастыря, скрепленной рукою Святейшаго Иосифа Патриарха всея Руси, Симоновым назван сей монастырь, от места, которое по имени владельца из семейства г-д Головиных, прозывалось *Симоново*»<sup>8</sup>. Симоновский архимандрит Евстафий, ссылаясь на Карамзина, считал, что «*Симоново* звалось в XII в. одно из сел *Кучковых*». Далее он в одном из примечаний к тексту уточняет: «По *родословной* книге князей и дворян, М., 1787 г., т. II и брошюре о *роде Князей Комниных* греческий Князь Стефан Ховрин, потомок Императора Мануила Комнина, с южного берега Крыма, из Кафы и Манкупы, в конце XIV в. выехал в Москву, приобрел имение на берегу реки, отдал оное на построение обители, и в иночестве, пред кончиною, принял имя *Симона*, как это значит-ся в старинных харатейных синодиках. Хотя он с семейством (из которого сын Григорий отстроивал соборную Симоновскую церковь) представился уже В.К. Василью Дмитриевичу в 1389 году, но естественно прежде за несколько даже лет подготовивши в Мо-

скве все для детей своих, как и для себя»<sup>9</sup>. И.Ф. Токмаков представлял свою версию возникновения названия местности: «Место С и м о н о в о получило свое название потому, что принадлежало фамилии Симоновых, впоследствии потомство Прокофия Симонова написано в бояр. книге 1627 г. Ср. стр. 132 и 133 двор. рода, внесен в общ. гербовн. Росс. империи. Сост. гр. А. Бобринский, ч. II, СПб., 1890, /in/ 8»<sup>10</sup>. М.И. Александровский считал, что владение землею в местности, где была поставлена церковь Рождества Пресвятой Богородицы, «прежде было связано с именами Симона Головина и Григория Ховрина»<sup>11</sup>.

В.А. Кучкин, в подтверждение довода о тесной связи возникшего монастыря с великокняжеской властью, приводит следующие аргументы: «Касаясь этого названия... один из первых исследователей истории Симонова монастыря В.В. Пассек писал о том, что свое название «место это получило от имени владельца из семейства Головиных», и называл конкретное лицо – Семен Ховрин. Ховрины-Головины очень многое сделали для Симонова монастыря в первой половине XV в., поэтому В.В. Пассек и помянул эту фамилию. Но Семен Ховра – лицо мифическое<sup>12</sup>. Тем не менее сама мысль В.В. Пассека о связи названия места с личным именем заслуживает внимания. Установив, что земли, прилегавшие к Симонову монастырю, были великокняжескими, естественно производить древнее для Епифания Премудрого название Симоново от имени великого князя Симеона Гордого. Очевидно, и само Симоново было старым великокняжеским владением. Принадлежность территории, где возник Симонов монастырь, московским великим князьям вполне объясняет и вставку-ремарку во II редакции Жития Сергия Радонежского, свидетельствующую о том, что Федор ушел на Симоново по настоянию великого князя, и указания различных источников XV–XVI вв. об исконной принадлежности Симонова монастыря московским великим князьям... Симонов монастырь оказывается детищем московской великокняжеской власти, он принадлежит к тому типу известных в средневековой Европе королевских монастырей, которые являлись центрами подготовки и воспитания тех духовных лиц, которые со временем занимали высшие посты в церковной иерархии и осуществляли



в церкви ту политику, которая устраивала светских государей. Не случайно поэтому, что из постриженников Симонова монастыря выбирались главы различных русских епархий, а во второй половине XV в. три митрополита всея Руси начинали свою деятельность с монашества в Симоновом монастыре. Не следует также забывать о военно-стратегических планах великокняжеской власти, способствовавшей строительству монастыря в месте, контролирувавшем путь с юга Орды или Рязани к Москве»<sup>13</sup>.

Авторы каталога «Памятники архитектуры Москвы» излагают несколько иную версию возникновения монастыря: «Возникшие здесь монастырские комплексы, по-видимому, изначально были связаны с великокняжеским московским домом и находились под его покровительством.

Полагают теперь, что Симонов монастырь появился значительно раньше 1370 г. – наиболее распространенной в научной литературе даты его основания – и связан с именем старшего сына Ивана Калиты – Симеона Гордого (1316–1353; великий князь с 1340 г.) Отсюда производят и название местности «Симоново». Поначалу это мог быть небольшой домовый монастырь при загородной резиденции князя (что вполне в традициях того времени).

Возможно, об этой обители «Святой Богородицы на Крутицах» упомянуто в духовной грамоте второго сына Калиты – Ивана Ивановича Красного (1326–1359; великий князь Московский с 1353 г.), унаследовавшего престол после Симеона Гордого. Изначально монастырь находился там, где теперь стоит церковь Рождества Богородицы «в Старом Симонове» (см. № 569). Возможно, в 1370 г. при Дмитрии Донском (1350–1389; великий князь Московский с 1359 г., Владимирский – с 1362 г.) и митрополите Алексии (1293–1378) Симонов монастырь приобрел иной статус, и его настоятелем, вероятно, возродившим обитель, стал племянник Сергия Радонежского, Феодор, в ту пору – духовник великого князя (впоследствии – архиепископ Ростовский). В 1379 г. монастырь был перенесен на теперешнее место, севернее первоначального»<sup>14</sup>.

Во всех работах о монастыре говорится, что вскоре после своего основания он был перенесён на новое место, более выгодное

в военно-оборонительном отношении. По выражению, приведённому С.К. Романюком, «через девять лет после основания монастыря по каким-то причинам заложили новый совсем недалеко, «яко дважды стрелить», чуть севернее старого»<sup>15</sup>. В.В. Зверинский о Новом Симоновом монастыре и его основателе пишет коротко: «Основан около 1379 г. игуменом Симонова Старого мон. Феодором, назначенным в 1390 г. первым архиепископом Ростовским и скончавшимся в 1395 г.; мощи его почивают в Ростовском Успенском соборе и память его чтится в день преставления 28 ноября»<sup>16</sup>.

Впрочем, Патриаршая (Никоновская) летопись об основании монастыря сообщает так: «И обретоша место подобно к строению монастырскому, зовется от древних Симоново, близ Москвы-реки недалече от града Москвы; пришедше и сам преподобный Сергий и виде яко добро место и потребно к строению монастырскому. И возвестиша Блаженному Алексею митрополиту и благословение от него получиша и токо по повелению и по благословиению его основаша церковь во имя пречистыя Богородицы, честного и славного ее Успения и поставиша церковь и трапезу и келий множество. Князи же и бояри и вельможи даяху имения много злато и серебро на строение монастырю и составиша общее житие со мною и великою крепостию по уставу великих преподобных отец: никому ничто не держать свое или звати своим, и все обща всем имети...»<sup>17</sup> В этом тексте нет упоминания о более раннем расположении монастыря.

Далее следует запись за 1404/1405 год о каменном Успенском соборе нового монастыря: «...Той же осени месяца октября в первый день, священа бысть церковь камена на Симонове Успения Пречистыя Богородицы юже основа Федор архимандрит, а сверши ее князь велики Василий Дмитриевич, а священа бысть по первом основании в 26 лето»<sup>18</sup>.

Сближение даты основания монастыря, предлагаемой исследованием В.А. Кучкина (1377 г.), и даты закладки первого каменного Успенского собора (1379 г.), которая с небольшими вариантами излагается во многих летописях,<sup>19</sup> даёт возможность представить рабочую гипотезу, исключаящую принципиальное

перенесение монастыря. Поселившись на некотором расстоянии от участка, где в скором времени должны были начаться строительные работы по возведению собора и, вероятно, первых монастырских стен, свт. Феодор обустроил спокойное место, где жил он и его немногочисленная братия до того времени, когда были построены основные монастырские здания. Безусловно, рядом с кельями должна была находиться и первая церковь, вместо которой позже был возведён каменный Рождественский храм.

При этом прежний «монастырь» (как место церкви и келий при ней), тесно связанный с вновь построенным монастырём, просуществовал весьма долгое время. К. Тромонин сообщает, что «Старо-Симоновская обитель оставалась не упраздненной, в некоторой зависимости от нового Симонова монастыря, до половины XVI столетия...». Возможно, её вернее будет назвать скитом, следуя определению, данному протоиереем Г. Дьяченко: «Скит – пустынная, уединенная обитель, где живут монахи, препровождая время в молитве»<sup>20</sup>. По сведениям Амвросия (Орнатского), преподобный Кирилл I, бывший настоятелем монастыря с 1390 по 1397 год, перед удалением «в Белозерские страны» «отошел на безмолвие в старый *Симонов монастырь*»<sup>21</sup>. В летописях сообщается также, что в 1510–1511 годах «...совершиша церковь кирпичну на старом Симанове Рожество пресвятыя Богородици; а священа месяца Сентября в 1 день, в неделю, пресвященным Симоном митрополитом всея Руси при архимандритстве Варлаамове»<sup>22</sup>. О дальнейшей судьбе первого храма симоновский архимандрит Евстафий писал: «Основанный же на прежнем месте храм в честь Рождества Богородицы надолго пребыл усыпальницею иноков и продолжал свое существование с кельями вокруг его для иноков под названием Рождественского *на медвежьем озерке*, или *на лисьином пруде*, а впоследствии просто с именем *Старосимоновского* монастыря до 18 стол., когда кельи и ограда разобраны, а церковь сделана приходской»<sup>23</sup>. Эту же версию приводит в своей работе И.К. Кондратьев<sup>24</sup>. М.И. Александровский считал, что церковь стала приходской «приблизительно с 1646 года, когда окладные деньги вносили уже белые священники, а не монастырь»<sup>25</sup>.

Авторитет основателя монастыря Феодора Симоновского был весьма высок: великий князь Дмитрий Иванович избрал его своим духовником и неоднократно посылал в Царьград к патриарху. В 1382 году, сообщает летопись, у великого князя Дмитрия Ивановича родился сын князь Андрей, и «крести его Феодор игумен Симановский»<sup>26</sup>. Один из летописных текстов повествует: «...въ лето 6891, бывшу Феодору игумену Симановскому... во Цареграде у патриарха Нила о управлении митрополии Руския, и възлюби его зело патриархъ, и постави его во архимандриты, и многую и велию честь поручи ему и высоту, паче инехъ архимандритовъ... и учини манастырь Симановский во имя патриарше, и грамоты свои даде Феодору, честному архимандриту, строити манастырь Симановский въ патриарше имя, и дома и села манастырские, и реки и озера и вся прочаа манастырская; а митрополиту ничимъ никоторыми делы не повиноватися, ни владети митрополиту манастыремъ Симановскимъ ничемъ... Не по мнозе же времени велиции князи и святитель начяша молити Феодора великимъ молениемъ, дабы былъ епископъ Граду Ростову...»<sup>27</sup>

В 1390 он был «хиротонисан во Епископа Ростовского», а настоятелем Симонова монастыря до 1397 года стал преподобный Кирилл (позже – Белозерский).

Как и все предыдущие исследователи XIX века, И.Ф. Токмаков отмечал: «После первых настоятелей Симоновская обитель воспитала в недрах своих знаменитых святителей церкви. Между ними первое место занимает св. Иона, митрополит московский... Архимандритами Симоновской обители были: патриарх Иосиф, митрополит Геронтий, благочестивый Варлаам, при котором открыты были мощи святителя Алексия. Из архимандритов Симонова монастыря посвящены в архиепископы ростовские: Иоанн и Вассиан, ученик св. Пафнутия Боровского, и в епископы коломенские: Иларион, а Сергей Азаков был епископом рязанским. Преподобный Ферапонт, основатель Ферапонтова Белозерского монастыря и Можайского Лужецкого, был постриженник Симоновской обители»<sup>28</sup>.

Внимание и почести, оказываемые преп. Феодору и его преемникам, безусловно, отражались на благосостоянии монастыря.

В письменных источниках неоднократно упоминаются документы, свидетельствующие о богатых вкладах в монастырь и земельных владениях, обеспечивавших его процветание. Н.Д. Иванчин-Писарев сообщал: «Известно по находившейся некогда в Симонове *Кормовой книге* монастыря, где первые строители означены Ховрины, и где Великокняжеские, Царские и Боярские даяния продолжали писаться до 1681 года, что значительнейшие вклады были от Дмитрия Донского... Также много было даяния от Василия Дмитриевича и Иоанна III, который, кроме соборного верха, построил там, в 1485-м, каменную трапезу...»<sup>29</sup> В.В. Пассек, перечисляя достопримечательные церковные вещи и книги, упоминает в числе прочих: «8) Книга под названием: Собрание копий или Копейная, писанная в лист, в 1666 году, старинным скорописным почерком. В ней собраны Симоновским Архимандритом Мисилом, по братскому приговору, копии с жалованных Симонову монастырю грамот, записей, данных, духовных, вкладных, закладных, купчих и прочих документов»<sup>30</sup>.

В.И. Троицкий и С.А. Торопов, изучавшие древние документы, касающиеся монастыря, писали: «На содержание вновь построенного монастыря Дмитрий Донской дал «воды Еллинские и Лелюховские на Волге, близ Нижнего Новгорода, с озерами, песками и заводами», вполне по-тогдашнему оборудованный Соляной завод у Соли Галицкой, с двумя солевыми колодцами, и Медвежьи озера в Московском уезде. Старший сын Дмитрия Донского Василий также давал этому монастырю земельные вклады, а младший Константин сам проживал в нем в качестве инок Кассиана и в нем же погребен. Около 1393 года был привлечен богатый вкладчик – греческий выходец Григорий Ховрин, о котором известно, что он «со своею женою Агрипиною в Симонове церковь большую каменную воздвигли и кельи многие поставили». И далее: «В половине XV века Симонов монастырь располагал уже значительными земельными владениями в Московском, Можайском, Ржевском, Белоозерском, Углицком, Костромском, Галицком, Нижегородском, Владимирском, Переславском и Муромском уезде... заводил доходные промыслы: соляные варницы... мельницы... рыбные ловли... которые были

освобождены от княжеских промысловых налогов и торговых пошлин»<sup>31</sup>.

По сведениям Л.И. Ивиной, в монастыре за вторую четверть XV века «появилось около 50 новых поселений (сел, селец, деревень), 5 селищ, 43 пустоши, варница, 5 участков земли и другие угодья»<sup>32</sup>.

О высоком статусе монастыря говорит также тот факт, что на подворье монастыря, находящемся в Кремле, в 1458 году, при митрополите Ионе, «Поставили церковь каменну Введение святыя Богородицы на Симановском дворе в городе», как об этом сообщается в летописи<sup>33</sup>. В.П. Выголов считает, что после достройки ховринского храма Воздвижения 1450 года в Кремле «следующее известное нам каменное культовое здание в Москве – церковь Введения на подворье Симонова монастыря в Кремле, у Никольских ворот», и приводит аналогичную запись: «того же лета (6966 г. – В.В.) создана бысть на Москве церковь камена Введение богородицы на Симановьского монастыря дворе у Никольских ворот»<sup>34</sup>. О времени возникновения этого подворья в Кремле пока ничего не известно. Как пишет В.П. Выголов, «косвенное известие о нем связано с уже упоминавшимся сильнейшим пожаром Москвы 1445 г., во время которого сгорел весь, очевидно, хранившийся здесь монастырский архив»<sup>35</sup>.

В этой же работе уточняются сведения о семействе Ховриных: «Двор Ховриных в Кремле... находился недалеко от Фроловских ворот, по правой стороне идущей к Соборной площади улицы (позднее получила наименование Спасской), сразу за Вознесенским монастырем. Как предполагают, он был пожалован Стефану Васильевичу, деду В.Г. Ховрина и родоначальнику этой фамилии. Грек по происхождению, богатый сурожский гость, он вместе со своим сыном Григорием Ховрой выехал в Москву из Крыма, где имел владения в Судаке и Кафе, еще при великом князе Василии Дмитриевиче, около 1403 г.»<sup>36</sup>.

«Конечно, не случайно строителем первого каменного здания /в Кремле/ рассматриваемой эпохи выступил В.Г. Ховрин, один из богатейших людей своего времени, «гость да и боярин великого

князя», пользовавшийся к тому же доверием Василия Темного и митрополита Ионы и занимавший высокое положение среди придворной знати»<sup>37</sup>.

Есть также сведения о том, что при Введенской церкви на подворье Симонова монастыря в Кремле, как и на митрополичьем дворе, была палата. «Палаты, видимо, должны были служить трапезными для торжественных поминальных обедов («кормов») и местом хранения книг и казны»<sup>38</sup>.

Местоположение монастыря способствовало выполнению той роли, которая предназначалась ему при основании: быть защитным форпостом города. Находки археологов куфических монет IX века вблизи Симонова монастыря подтверждают наличие древнего торгового пути – Болвановской дороги, которая вела через Коломну далее на юг<sup>39</sup>. Н.Н. Воронин отмечал: «...В кольце перечисленных выше монастырей – сторожей Москвы Симонову принадлежала особо важная роль. Расположенный в чрезвычайно выгодных с военной точки зрения условиях, он прикрывал подступы к Москве с юга по Коломенской дороге, тогда как старый Данилов монастырь на другом берегу реки прикрывал дорогу от Серпухова»<sup>40</sup>.

Однако древнюю топографию местности можно реконструировать только отчасти по имеющимся сообщениям и старым планам. И.К. Кондратьев так определял его местоположение: «Этот монастырь находится на левом, очень крутом берегу Москвы-реки, отделяясь лугом от воды на ½ версты; расстоянием же от Кремля он на 6 верст». И уточнял, по более ранним описаниям, что местность «была мокрая, болотистая, почему и слыла среди поселенцев под прозвищем «постылой». Тем не менее местность отличалась живописностью»<sup>41</sup>. Симоновский архимандрит Евстафий утверждал, что монастырь в 1370 году «основан был... среди соснового бора, близ урочища, известного под именем: *медвежье озерко* (у поселившихся в этой местности оно, как уже болотистое, прозвалось *постылым*), или *лисьин пруд*, мужеский монастырь в честь Рождества Богородицы, названный *Рождественским*». Местность же Нового Симонова монастыря автор определяет как

обширное и живописное<sup>42</sup>. П.В. Сытин, скрупулёзно изучивший все известные ему топографические материалы по Москве, отмечает, что на плане города Москвы, составленном Марченковым и изданном Кольчугиным в 1789 году, на этой территории показано пустынное болотистое место. «Здесь в виде островов лежали только «пороховые магазейны» и Симонов монастырь»<sup>43</sup>. В.И. Троицкий и С.А. Торопов определяют местоположение монастыря с некоторым уточнением: «Он расположен на возвышенности, окруженной с трех сторон рекою Москвою, а с четвертой – громадным Сукиным болотом, теперь почти высохшим»<sup>44</sup>.

С наименованиями и местоположением озерка и прудов, которые практически все исчезли к концу XIX – началу XX века, разобраться трудно. Н.Д. Иванчин-Писарев пишет: «Этот пруд [который начал рыть Св. Феодор] назывался *Лисий*, от множества лисиц, в окрестности водившихся (еще при Донском упоминается: «*перевесище* близ Симонова для охоты»)»<sup>45</sup>. В.В. Пассек приводит своё мнение о вырытом при основании монастыря пруде: «...не в дальнем расстоянии от монастыря, на ровном, возвышенном и песчаном месте, находится довольно глубокий и никогда не иссыхающий пруд (в окружности его 150 сажен, глубина его по середине до 6-ти аршин), обнесенный валом и обсаженный берегами. Этот пруд, по общему преданию Московских жителей, почитается ископанным руками св. Сергия и досель называется преимущественно Сергиевым прудом». И добавляет, что ежегодно происходит освящение пруда в день Преполовения<sup>46</sup>.

На первом геодезическом плане, озаглавленном «План Императорского Столичного города Москвы, сочиненной под смотрением Архитектора Ивана Мичурина в 1739 году», южнее монастыря показаны жилые кварталы; пруды не указаны вовсе. Столь же лаконичен план Москвы 1806–1808 годов<sup>47</sup>.

На опубликованном чертеже 1782–1784 годов «План Москвы прожектированный городу и предместьям» Симонов монастырь показан только в очертаниях стен. Между монастырём и пороховыми погребами, западнее их, – один очень протяжённый по оси юг–север пруд<sup>48</sup>. Более информативен «План Симонова монастыря в Рогожской части»<sup>49</sup>. На чертеже кроме «пороховых амбаров»





*Топографическая карта окрестностей Москвы.  
Снята под руководством Генерал-Лейтенанта Шуберта... 1848 г.*

и схематического плана монастыря, на котором уже показана новая колокольня, но ещё нет пристроек к трапезной южного и северного приделов, показаны два пруда, расположенные западнее монастыря. Середина ближайшего из них, удлинённого, находится как раз против Тайнинской башни.

На «Плане участков земли Московского Ставропигиального Симонова монастыря» 1910 года, не соотнесённого с территорией монастыря, показан фрагмент застройки вдоль шоссе к заводу Бари, между Судаковским и Лизиным проездами. В середине

небольшого квартала обозначен Сергиев пруд. Судя по планам Москвы, близким по времени, участок, вероятно, расположен южнее монастыря, недалеко от Рождественской церкви<sup>50</sup>. В издании «Из истории Москвы 1147–1913 годов. Иллюстрированные очерки В.В. Назаревского» помещена иллюстрация, на которой изображен общий вид монастыря с юга, с прудом, обсаженным деревьями, на переднем плане. Можно предположить, что это и есть знаменитый Лизин пруд. В тексте Рождественская церковь обозначена как «храм Рождества Богородицы близ Медвежьего или Лосинога (впоследствии Лизин пруд) озера». На «Топографической карте окрестностей Москвы» 1848 года «Лизин пруд», обсаженный деревьями, показан в Симоновой Слободе за пределами Камер-Коллежского вала<sup>51</sup>.

Последние сведения о монастырских прудах относятся ко второму десятилетию XX века. В 1914 году руководство монастыря пишет о Сергиевском пруде у Старого Симонова, что засыпка пруда с целью возведения доходных домов в Симоновской слободке не предполагается и засыпан только овраг у пруда. При этом отмечается, что в праздник здесь «свершался крестный ход для освящения воды». В апреле 1916 года Московское археологическое общество направляет письмо «о недопущении новых построек у стен Симонова монастыря» и получает ответ, что монастырь «не предполагает сдавать землю близ монастыря в аренду»<sup>52</sup>.

Однако дальнейшие события проигнорировали намерения сохранить исторический пруд. Вероятно, локализация названных небольших озер и прудов сейчас, после такой кардинальной застройки всей территории вокруг монастыря, практически невозможна. Наличие воды рядом с монастырём прежде придавало местности дополнительную привлекательность во многих отношениях. Московские жители, как об этом сообщалось во всех путеводителях, любили гулять в живописных окрестностях монастыря. «Августа в 1-е число, ежегодно совершается здесь празднество, установленное при Греческом Царе Мануиле и Цареградском Патриархе Луке, в ознаменовании победы над Сарацинами, у нас же принятое при Великом Князе Андрее Георгиевиче и Киевском Митрополите Константине, в возблагодарение за победу

над Болгарами. В этот день тысячи народа стекаются к монастырю и гуляют в его окрестностях и на широком лугу Москвы реки. Хорош вид этой картины с террасы, построенной над братскою трапезою»<sup>53</sup>.

Обширные луга использовались в качестве пастбищ. «Под Москвой находились княжеские заливные луга, на которых паслись табуны княжеских коней: «луг великий» за Москвой-рекой, луга на Москве-реке «под Крутицей» и против Симонова монастыря»<sup>54</sup>. Из летописей известно также, что рядом с монастырём находился ногайский торг: «...в 1534 г. от Шидяк-мурзы и других в Москву пришло 4700 гостей вместе с послами, пригнавших 8000 коней; в 1563 г. – 1000 человек с таким же числом лошадей и т.д. Эти громадные табуны ставились на лугу у Симонова монастыря, где первоначально и производился торг»<sup>55</sup>.

Уже к середине XV века Симонов монастырь представлял собой довольно значительный комплекс различных деревянных построек, среди которых главенствовал каменный Успенский собор (1379–1405). Ссылаясь на публикации документов и работы исследователей, В.П. Выголов пишет: «К рассматриваемой эпохе относится значительное каменное строительство в Симоновом монастыре, являвшемся одной из крупных подмосковных обителей того времени. Сведения об этом строительстве содержатся во Вкладной и кормовой книге этого монастыря, которая хотя и не указывает времени его осуществления, но называет имя того, на чьи средства оно производилось. Это уже известный нам Владимир Григорьевич Ховрин, видный московский «гость» и боярин. Согласно записи в книге, он «в дому Пречистые Богородицы на Симанове поставил церковь кирпичную Преображение Спасово, да в пределах Собор Архистратига Михаила, да Николы Чудотворца, с колокольницею».

Для определения времени построек исследователь обращается к известным биографическим данным о самом В.Г. Ховрине: «Извлеченные из летописей и различных письменных актов, они приводят к заключению, что основная деятельность В.Г. Ховрина падает на 50–70-е годы XV в. ... Последний раз мы встречаем имя

В.Г. Ховрина также вместе с сыном Иваном Головой в летописях под 1480 г. Вскоре после этого он, вероятно, умер, приняв перед смертью постриг в Симонове монастыре под именем Варфоломея. Все вышесказанное позволяет утверждать, что рассматриваемые ховринские постройки в Симонове монастыре были возведены именно в период наиболее активной деятельности Ховрина – в 50–70-е годы XV в.»<sup>56</sup>.

В эти же годы в Симоновом монастыре возводятся стены, построенные на средства В.Г. Ховрина, что следует из той же Вкладной и Кормовой книги обители, в которой записано, что Владимир Григорьевич и «ограду кирпичну около монастыря сделал»<sup>57</sup>.

В.П. Выголов отмечает, «что строительство в 50–70-х годах XV в. ховринской ограды значительно обогатило архитектуру Симонова монастыря, превратив его в крупный ансамбль. Появление, кроме двух каменных зданий – собора и храма с колокольной, еще и каменной стены с воротами и башнями во многом определило новый облик ставропигиальной обители, придав ей неизмеримо большую градостроительную значимость. По насыщенности каменными сооружениями Симонов монастырь не знал себе в то время равных во всей Московской Руси»<sup>58</sup>.

В 1476 году сильная гроза повредила Успенский собор, и это событие было отражено во многих летописных сообщениях и Степенной книге, запись в которой цитирует К. Тромонин: «1476 года Августа 31, в 1-м часу ночи, бысть гром ужасен, и в монастыре на Симонове с церкви верх сшибло стрелкою, и падеся глава церковная, и шея внутри церкви, яко и месту поколебатися от гремяния страшнаго, и по церкви много мосту рвало, и стену предних дверей проразил, и иконы попалило, иные же побилло, икона же Пречистыя Богородицы Одигитрия, на поклоне на левой стороне, ни чим же вреждена пребысть, аще и камением засыпаса мало не вся»<sup>59</sup>. Следовательно, уже во второй половине XV века древний собор серьезно ремонтировался.

Столичное положение монастыря и участие его архимандритов во всех серьёзных церковных и политических событиях,

безусловно, всегда влияло на жизнь обители. В начале XVI века архимандритом Симонова монастыря стал Варлаам (5 июля 1506 г. – 3 августа 1511 г.), который пришел в монастырь из Кирилло-Белозерского монастыря<sup>60</sup>. Как писала Л.И. Ивина в своем исследовании, «...приход Варлаама не мог не отразиться на царившем в монастыре духе. Ведь его предшественник Вассиан Санин был братом и союзником Иосифа Волоцкого, создателя иосифлянкой идеологии, а Варлаам в Кирилло-Белозерском монастыре находился в атмосфере, созданной Нилом Сорским и его учениками, у истоков учения нестяжателей». И далее: «Отрицательное отношение правительства Василия III в это время к вотчинам духовенства, близость Варлаама к великому князю, идеи поселившегося в монастыре нестяжателя Вассиана Патрикеева, также близкого к Василию III, по-видимому, влияли на отношение монастырской братии и ее главы к вопросу об увеличении монастырских имуществ. Во всяком случае, роста симоновской монастырской вотчины при архимандрите Варлааме не наблюдалось.»<sup>61</sup> Тем не менее, в 1509 году при архимандрите Варлааме была построена и освящена церковь Рождества Богородицы на Старом Симонове<sup>62</sup>.

В первую половину XVI века монастырь превращается в своеобразный центр идеологической и культурной жизни. Поощряемая архимандритом Варлаамом работа по переписке сочинений древних церковных писателей и книг богослужебного характера продолжалась и при его преемниках – архимандритах Кассиане и Иоанне. Между 1518 и 1525 годами в Симоновом монастыре жил вызванный с Афона для перевода с греческого Толковой Псалтири Максим Грек, у которого установились тесные связи с Вассианом Патрикеевым. По определению В.О. Ключевского, «...ученый монах Максим Грек, человек бывалый, образованный, знакомый с католическим Западом и его наукой, учившийся в Париже, Флоренции и Венеции. Он привлек к себе любознательных людей из московской знати, которые приходили к нему побеседовать и поспорить «о книгах и цареградских обычаях», так что Максимова келья в подмосковном Симоновом монастыре стала похожа на ученый клуб»<sup>63</sup>.

Несколько позже в XVI веке в монастыре отмечается серьезный строительный период: перестраивался вновь центральный собор монастыря, Успенский, причем, как отмечали В.И. Троицкий и С.А. Торопов, «...для подсобных работ к этой постройке созывались с лошадьми вотчинные симоновские крестьяне, освобожденные на срок с 1543 по 1549 год от всех пошлин на царя...». Построены были каменные хозяйственные здания – конюшня и солодовня. Казначей Ивана Грозного – Петр Иванович Головин – пожертвовал 300 рублей на постройку (или перестройку?) обширной трапезной палаты с церковью, так как, по мнению авторов, «прежняя палата 1485 г. при общем количестве к этому времени до 170 «старцев» оказалась тесною»<sup>64</sup>.

В годы правления Ивана IV, по свидетельству историков, резко возросло число земельных вкладов в монастыри. «Союз Ивана IV с монастырями принимал различные формы. Одной из них было зачисление наиболее «надежных» монастырей в состав «опричных государевых богомольцев». Так, в 1569 году опричным стал крупный землевладелец – Симонов монастырь в Москве... Опричные монастыри находились в наиболее привилегированном положении»<sup>65</sup>.

Указ 1572 года о запрещении вкладов в крупные монастыри несколько замедлил приток земель в их владения, но вскоре он снова усилился. В связи с земским собором 1575 года и назначением крещеного татарского царевича Симеона Бекбулатовича «великим князем всеа Руси» Иваном IV была предпринята попытка секуляризации церковных богатств. «Тогда же было казнено несколько видных архимандритов и игуменов. Ряд высших церковных иерархов был обвинен в различных предосудительных для их сана поступках, и на них были заведены судебные дела. Столичный крутицкий владыка Тарасий уличался в беспробудном пьянстве и в пренебрежении своими обязанностями, архимандрит Симонова монастыря – в нарушении обряда причастия»<sup>66</sup>.

В конце XVI века, перед вторжением Казы-Гирея, Симонов монастырь, как и другие обитатели–сторожа Москвы, был укре-

плён. К. Тромонин и В.В. Пассек, ссылаясь на работу Н.М. Карамзина, приводят сведения об этом: «В 1591 году, при царе Феодоре Иоанновиче, когда крымский хан с толпами Татар вторгнулся в пределы России и быстро стремился к Москве, Борис Федорович Годунов с удивительной скоростью укрепил предместье за Москвой-рекою, а монастыри Симонов, Данилов и Новоспасский окружил бойницами и обратил в твердыни»<sup>67</sup>.

В память отражения нашествия татар под предводительством Казы-Гирея в 1591–1593 году у входных ворот была построена каменная церковь Происхождения древ честного Креста<sup>68</sup>. А.Л. Баталов рассматривает надвратную церковь в группе бесстолпных храмов с крещатым сводом и, сравнивая их параметры и конструкции, отмечает последовательное развитие форм храмов<sup>69</sup>. Е.Г. Щеболева соотносит формы надвратного храма с церковью Донской Богоматери (Старого собора) Донского монастыря: «Оба храма были возведены в честь победы над войсками крымского хана Казы-Гирея и строились почти одновременно (симоновский был заложен в 1591 г., донской – «по прехождении... единого лета или мало вящее», т.е. год спустя)»<sup>70</sup>.

С начала XIX века церковь над западными воротами называлась уже и Спасской. Симоновский архимандрит Евстафий считал, что переименование надвратного храма повлекло за собой двойное наименование всего монастыря: «По значению соборного храма его в честь Успения Богородицы, как первоначально в честь Рождества ея, именовался всегда в грамотах: *монастырь Пречистыя Богородицы, что на Симонове*; впрочем, со времени освящения церкви над вратами во имя Всемилоственного Спаса стал в письменности именоваться *Спасским* на Симонове или Спасо-симоновым, а простее давно, по крайней мере с половины 17 ст. зовется *Симоновым*»<sup>71</sup>. Версию о времени возникновения наименования монастыря Спасским необходимо уточнить, так как В.П. Выголов доказал, что наиболее ранний Спасский престол существовал в монастыре уже к середине XV века<sup>72</sup>.

В Смутное время грозные события, следующие одно за другим, привели монастырь и его постройки к полному разорению.

В 1606 году, в царствование Василия Ивановича Шуйского, холоп черниговского воеводы князя Телятевского Иван Болотников встал со своим войском под стенами монастыря. Н.М. Карамзин так описывает драматические события этого времени: «Уже Болотников, Пашков, Ляпунов, взяв, опустошив Коломну, стояли (в октябре месяце) под Москвою, в селе Коломенском... Между тем мятежники злодействовали в окрестностях, звали к себе бродяг, холопей; приказывали им резать дворян и людей торговых, брать их жен и достояние, обещая им богатство и воеводство; разсыпались по дорогам, не пускали запасов в столицу, ими осажденную. Войско и самое государство как бы исчезли для Москвы, преданной с ея святынею и славою в добычу неистовому бунту...»

«Еще мятежники упорствовали в намерении овладеть Москвою; укрепили Коломенский стан валом и тыном, терпеливо сносили ненастье и холод глубокой осени; приступили к Симонову монастырю и к Горной и Рогожской слободе; были отражены, лишившись многих людей, и все еще не унывали, по крайней мере Болотников...»<sup>73</sup>.

Об осаде монастыря осенью 1606 года сохранился текст, который повествует: «...и тако к Симонову монастырю пришедше, ту же во обители московские стрелцы быша; посланы от царя Василия на защищение тоя обители иноком. И теи же кровоядливые прелестницы начаша прелщати ласканием яко же и прочих градских людей, тако же чаючи и во обители прелстити Христово словесное стадо и стрелцов. Иноци же образ смиренномудрия ношаша высоких небесных ища а не земных, и нечюя их ласкания и прелести, но ставили крепко по православной вере христианской и по благоверном великом князе Василии Ивановиче всеа России крепко стояти и битися с ними до смерти, а не здатися им, и укоряюще и обличающе их безумную прелесть. Они же богоотступницы и разбойцы, видевши их крепость и те могуще от них обличения слышати, паче на них разъяришася, яко же львы ревущие и яко же неутолимые ехидны дышуще, нападше на монастырь, аки волцы на расхищение Христова стада разпудити и расхитити хотя»<sup>74</sup>.

Смерть «тушинского вора» в конце 1610 года, как писал В.О. Ключевский, «всем развязала руки, и поднялось сильное на-



родное движение против поляков: города списывались и соединялись для очищения государства от иноземцев. Первым восстал, разумеется, Прокофий Ляпунов со своей Рязанью. Но, прежде чем собравшееся ополчение подошло к Москве, поляки перерезались с москвичами и сожгли столицу (март 1611 г.)»<sup>75</sup>. Последовавшие события 1611 года также непосредственно коснулись Симонова монастыря. В летописи этому посвящено описание нескольких эпизодов:

«...Сами ж Литовские люди и Московские изменники начаша крепити осаду. Последние же люди Московскаго государства сешоша в Симанове монастыре в осаде и начаша дожидатися ратных людей под Москву.»

«Прокофей же Ляпунов хотя бежати к Резани. Они же [казаки] ево достигоша под Симановым и его уговориша...»

«В то же время придоша в Московское государство Черкасы, воеваху многие места, поидоша вниз по Волге... Боярин же князь Борис Михайлович Лыков со всеми ратными людьми нача за ними /казаками/ сам подыматися. Они же, слышав на себя приход, и собращася изо всех мест и поидоша все под Москву и рекоша себе: «идем своими головами государю бити челом». И пришед к Москве, и сташа под Симановым монастырем...»<sup>76</sup>.

Из-за «сильного пожара, произведенного Немцами и Литовцами, по всей Москве, многие Московские жители со своими семействами, гонимые пламенем и неприятелем, укрылись в крепкой Симоновской обители, в надежде скорой помощи от Бога и верных сынов Отечества»<sup>77</sup>.

26 марта 1611 г. к Москве подошел П. Ляпунов с войсками, а затем князь Д.Т. Трубецкой и И. Заруцкий. Ополчение расположилось за Симоновым монастырем. «6 апреля польский гарнизон попытался сделать вылазку и оттеснить русское войско. Русские стояли за болотом, через которое был тесный проход, и полякам не только не удалась их попытка, но сами они потерпели сильное поражение»<sup>78</sup>.

К. Тромонин, со ссылкой на Н.М. Карамзина, писал далее: «Симонов монастырь, доселе боровшийся с врагами за древнюю святыню и несчастных чад Москвы, укрывавшихся в стенах его,

от огня, меча и голода, впал в 1612 году со всеми драгоценностями, вкладами Князей и Царей в руки Литовцев и Поляков. Они вломились в ворота, вероятно изменою, разграбили, что могли и что им попало, с образов оклады, церковную утварь и хлебные запасы; но вскоре были и выгнаны... В сем же 1612 году Симоновский Архимандрит Исаия с братиею просил, челобитною, воеводу Князя Дмитрия Михайловича Пожарского, защитить Симонов монастырь, не от Поляков уже, а от сборщиков посылаемых Галицким Градоначальником Тимофеем Безобразовым в их монастырские соляные варницы и вотчины за запасами, деньгами и ратными людьми. Князь Пожарский, Мая 15 дня того же года, предписал, из Ярославля грамотою, Безобразову, чтобы он, по крайнему разорению Симонова монастыря, прекратил сборы с соляных варниц, и ратных людей не требовал».

Далее в тексте говорится о грамотах 1612 и 1613 годов, защищавших монастырское хозяйство: «...обеими сими грамотами строго воспрещалось производить сборы с Московских варниц и вотчин; а причиною сего воспрещения представлено прописанное Архимандритом: 1-е что монастырские вотчины и варницы пожжены а крестьяне побиты Литовцами; 2-е что из Симоновских вотчин доставляют всякие запасы, доходы и даточных людей в монастырь ратным монастырским и всяким осадным людям»<sup>79</sup>.

В.П. Выголов комментирует эти документы: «Наиболее важным свидетельством, пожалуй, служит грамота от 22 февраля 1613 г., в которой от лица князя Д. Пожарского и «по боярскому приговору и по совету всей земли» было запрещено из принадлежавшей монастырю Галицкой вотчины брать «казачьи кормы и подати», так как «из Симоновских вотчин доставляют запасы, всякие доходы и достаточных людей в монастырь ратным монастырским и всяким осадным людям». Иными словами, в монастыре в то время находился постоянный военный гарнизон, достаточно надежным укрытием которому, очевидно, служила кирпичная ограда»<sup>80</sup>.

В.И. Троицкий и С.А. Торопов считали, что этот гарнизон был численностью около 200 человек<sup>81</sup>.

И позже, в тяжёлое для разорённой Москвы время, Симонов монастырь помогал государеву двору: здесь были поставлены

царские лошади. «...А после походу посланы те лошади в Симанов монастырь, а велено их беречь с монастырскими лошадьми для государевых походов». «Августа 1 день... (7125 [1617 г.]) ...Того же дни на корм государевым лошадям на сено и на овес, которые лошади были в государеве походе в Симанове монастыре под Розрядом 5 алт. дано»<sup>82</sup>.

Воцарение Романовых несколько не изменило в XVII веке отношение правящих лиц к Симонову монастырю. По этому поводу К. Тромонин, перечисляя вклады, замечает: «На все сии выгодные права, вотчины и владения в разных двадцати уездах, жалованы были Великими Князьями и Царями начиная с Димитрия Донского до Императора Петра I-го, грамоты тарханские или несудимые, льготные, послушные, отказные, разъезжие (межевые), правые и др., данные, духовные, вкладные и пр.

Жалованные грамоты, хранящиеся в копиях в сем монастыре, начинаются от великого Кн. Вас. Васильевича, с 1447 года, прежних же Князей грамоты сгорели в Москве и Суздале». Далее перечисляются 22 грамоты царя Михаила Феодоровича, 3 грамоты патриарха Филарета Никитича, 5 грамот царя Алексея Михайловича, грамоты царей Феодора Алексеевича, Иоанна и Петра Алексеевичей и царевны княжны Софии Алексеевны<sup>83</sup>.

Как отмечает Л.И. Ивина, кроме владений под Москвой, земли Симонова монастыря были расположены на пространстве от Осташкова до Нижнего Новгорода, от Соли Галицкой и Череповца до Муром<sup>84</sup>. В предисловии к опубликованным Актам Симонова монастыря, имевшем земли в 19 уездах Русского государства, Л.И. Ивина писала: «Наиболее обширные симоновские вотчины сформировались в Московском, Дмитровском, Рузском, Коломенском, Угличском, Галицком и Костромском уездах. Важными для монастыря были приобретенные в конце XIV – начале XV в. владения у оз. Селигер, рыбные ловли на р. Волге, у Нижнего Новгорода и земли в Белозерском крае, в районе современного г. Череповца. Принадлежали монастырю и владения во Владимирском, Переславль-Залесском, Можайском, Вышегородском, Волоцком, Вереysком, Юрьевском, Муромском уездах и в Бежецком Верхе»<sup>85</sup>.

Нет никакого сомнения в том, что монастырь с самого начала правления Романовых получал значительные средства, поскольку именно в XVII веке в основном и сложился тот великолепный ансамбль, остатки которого до сих пор поражают воображение. В.И. Троицкий и С.А. Торопов, изучившие значительное количество документов монастыря, дали исчерпывающее объяснение небывалому по размаху строительству: «Грамотами 1613, 1622 и 1623 годов прежние земельные владения Симонова монастыря вновь были закреплены за ним. В 1621 году был дан монастырю новый большой земельный вклад князьями Мстиславскими в Ярославском уезде: «два погоста, сельцо Ивановское, 94 деревни, 13 пустошей и 6 починков с лугами, лесами и всеми угодьями». Ими же была построена каменная церковь Одигитрии рядом с главным Успенским Собором монастыря. В 1643 году родственниками царя Михаила по матери – Сулешевыми, из татарских мурз, был дан богатейший вклад монастырю земельными владениями; кроме того, на их средства была построена рядом с собором церковь Знамения, сделаны драгоценные (стоимостью до 2000 р.) царские врата в Успенский собор и вложен строительный материал и 1000 руб. денег на постройку новой ограды монастыря, «на городовое дело», т.е. на постройку существующей до настоящего времени стены монастыря военного значения, с пятью громадными башнями... Общая сумма их пожертвования достигла 7779 р. – цифры громадной по тому времени»<sup>86</sup>.

В период с 1630–1640 до конца 1680-х годов в монастыре были не только заново возведены новые стены и башни, к концу века ещё и надстроенные мощными шатрами, но и отремонтированы или перестроены существовавшие к этому времени храмы. Построена каменная церковь Знамения на Луговых восточных воротах, как сообщают В.И. Троицкий и С.А. Торопов, «взамен сломанных церквей прежней постройки Одигитрии и Знамения»; каменная больница рядом с Ксенофоновской церковью, рассчитанная на помещения в ней 12 «старцев». Вдоль стен расположились каменные корпуса келий, каменный корпус для мастерских монастыря, сушило и келарский корпус, объединённый вскоре с новой трапезной в единый функциональный комплекс<sup>87</sup>. В это же

время была сделана попытка устройства напорного водопровода для подачи воды для хозяйственных нужд<sup>88</sup>. Материалы этого дела были рассмотрены и опубликованы А.А. Ураносовым.

Уровень грунтовых вод в районе монастыря был сравнительно низким из-за его расположения на холме, поэтому монастырские колодцы и в XIX в. были достаточно глубокими: один глубиной в 9 сажен (19 м), второй, за монастырем, 10 сажен (21 м). В 1682 году тяглец московской Новомещанской слободы Данило Селивестров подрядился сделать в Симоновом монастыре «две трубы в два колодезя и теми трубами пустить воду в монастырские службы», однако выполненная работа не принесла желаемого результата. Подьячим Новгородского приказа Федором Макарьевым при осмотре конструкций было установлено, что «в Симонове монастыре ис колодезя трубою вода не идет, потому что ниже сставу на другом бревне та труба расколота болши аршина». Вероятно, по сходной причине и в другом колодце вода трубою шла «худо»<sup>89</sup>.

Многочисленные упоминания в летописях и иных документах о посещении монастыря царственными особами пересказывать не имеет смысла. О пребывании великих князей и царей в монастыре Н.Д. Иванчин-Писарев сообщал: «...они почасту *живали* в местах, посвященных молитве, особенно же Цари: Михаил, Алексей и Феодор... При жизни Царя Феодора Алексеевича, приходил сюда из Коломенского и младенец Петр, с Царицею-матерью и с наставником своим, Зотовым...»

Им же излагаются бытовавшие легенды о таких посещениях: «В Юго-западном углу монастыря был *Княжеский дворец*, выстроенный для иноков, бывших Князей и Бояр; Цари же Михаил, Алексей и Феодор *живали* во время своего говения в комнатах одной связи с трапезою; для последнего были там и кельи. (Во время говения Царя Алексея Михайловича, проводимое им в Симонове, выставлялся там знак в роде телеграфа, который извещал Царицу о состоянии его здоровья.)»<sup>90</sup>. Упоминаемый «Княжеский дворец» вряд ли был когда-либо дворцом, поскольку, как стало известно из обнаруженных документов, здание это, законченное по-

стройкой только в 1680-х годах, изначально строилось как сушило, то есть хозяйственная постройка.

Павел Алеппский, посетивший вместе с антиохийским патриархом Макарием монастырь в феврале 7164 года (1656), записал: «В среду мы поехали в знаменитый монастырь, называемый Симонов, по имени святого, который его соорудил в древности и который был братом св. Сергия, основателя Троицкого монастыря. Монастырь этот – в честь Успения Владычицы – находится недалеко от монастыря Спаса и также расположен на берегу Москвы-реки. Наш путь шел от ворот, что у моста (Сноска публикатора: «Т.е. от ворот, ныне не существующих, в стене Китай-города, против Москворецкого моста.»), по реке кратчайшей дорогой, совершенно прямо...»<sup>91</sup>.

Далее он довольно подробно описывает собор, имевший тогда «один купол» и богато украшенный внутри, в подземелье которого, по его словам, находилась церковь «во имя Владычицы Одигитрии»; новую церковь «в честь Владычицы Платитера (Знамения)». Из шести церквей монастыря «четвертая – внутри трапезной палаты, во имя св. Сергия, пятая в честь Преображения, шестая – в надвратной башне, в честь св. Креста...». Поскольку теперь известно, что новая трапезная была сооружена только в 1680-е годы, понятно, что в церкви той старой трапезной, в которой принимали путешественников, престол был также посвящен св. Сергию. Из этих записей следует, что в середине XVII века «окружная стена монастыря», как и в Новоспасском, была ещё новая. В то время в монастыре было более 60 монахов.

Интерес представляет упоминание о том, что в монастырь попадали «по реке кратчайшей дорогой». Это объясняет факт, что западные ворота, обращенные к реке, вплоть до построения новой колокольни с воротами под ней, были главным – парадным – входом в монастырь. Только активная застройка территории луга у реки в начале XX века изменила ситуацию, но даже в путеводителе 1917 года приглашение к путешествию по монастырю начинается так: «Сходим на пристань под монастырем и по крутой тропинке поднимаемся прямо к монастырским воротам»<sup>92</sup>. На архивных фотографиях видна лестница, по которой поднимались на



*Тайницкая башня, часть западной стены и ограда по кромке откоса. Вид с юга.  
ГНИМА, из коллекции редких фотографий*

холм, и благоустроенная дорожка вдоль западного прясла стены с оградой по кромке откоса<sup>93</sup>.

Начиная с петровской эпохи прибыли монастыря стали резко сокращаться в связи с проводившимися государственными мероприятиями. В.И. Троицкий и С.А. Торопов, анализируя ситуацию по имевшимся документам, оценивали её так: «Синодальное Экономическое Правление, введенное при Петре I-м, отбирало на свои нужды значительную часть денежных доходов от земельных владений Симонова монастыря, которые исчислялись в 6000 десятин средней и худой земли, 2054½ десятин пашенного (т.е. обращенного под пашню) и непашенного леса и 1186 десятин строевого и дровяного леса; крестьян на этой монастырской земле по ревизии 1744 года считалось 12386 душ. Перед секуляризацией



*Симонов монастырь. Вид на башни и колокольню.  
Гравюра А. Афанасьева 1841 г. ГНИМА, РПШ-1681; XIII-1197*



монастырских владений в 1764 году приходная смета на содержание монастыря была такова.

Из общей суммы денежных поступлений в год с вотчин 4389 р. 45 к. (с отчислением в Синодальное Экономическое Правление 1622 р. и на содержание отставных военных чинов 526 руб. 26 коп.) – на приходе монастыря, на его сложные нужды, считалось 2241 р. 19 к.; с общей суммы денежного дохода приходилось сбрасывать недоимку с крестьян в сумме 172 р. 82 коп. Следовательно, Симонов монастырь располагал общей суммой годового денежного дохода около 2000 руб., которые и расходовал: на жалованье монашествующим 313 р., слугам 165 р., на одежду и обувь послушникам 190 руб., и остальные на церковные нужды и кормление братии. При таком скромном бюджете почти не оставалось денежных средств на новые постройки в монастыре, и таких построек мы не знаем»<sup>94</sup>.

За многие десятилетия постройки, возведённые в XVI–XVII веках, неуклонно ветшали. В деле 1725 года «О починении в Симонове монастыре обветшавших кровель и протчаго» весьма выразительно «нижайший богомолец наместник иеромонах Иоанн» после изложения просьбы, отправленной в Контору Прав. Синода, поясняет: «...понеже то строение от мокроты весьма рушится и ежели тому строению в нынешнем 725 году починки не будет, то от мокроты и от течи некоторое конечно и упадет от которого продолжения в починке того строения не без лишного будет убытку». Для осмотра и описи ветхого строения посланы от Конторы «канцелярист по инструкции: Кирил Чичерин Петр Лебятинской», однако рапорта об осмотре и описи в деле нет»<sup>95</sup>.

О ветхости построек монастыря свидетельствуют описи 1731–1733 годов, выполненные архитекторами И.Г. Устиновым и И.А. Мордвиновым, и опись, поданная Иваном Мичуриным 9 апреля 1741 года в Коллегию экономии<sup>96</sup>. Правда, в конце 1737 года по указу Коллегии экономии «майором Исуповым и ассесором Топилским» были осмотрены выполненные «постройки и починки», произведённые на соборной церкви Успения Богородицы, на церкви Происхождения Креста Господня, «на погорелой трапезной церкви», в архимандричьих кельях, на скотном и конюшен-

ном дворах. Но при этом перечислялось и значительное количество работ, ещё не выполненных. «А по сметному об оном строении списку показано всего в расходе 3545 руб. 63½ коп.»<sup>97</sup>.

В 1758–1759 годах также производились локальные ремонтные работы на аварийных участках строений монастыря. На каждую просьбу о починке требовалось ответить, из каких средств эту починку можно производить<sup>98</sup>.

В фонде Московской синодальной конторы сохранилось дело 1746 года о выдаче суммы 300 рублей на исправление ветхостей в Симонов монастырь в прибавку к ранее выданным 800 рублей, «которыми из той ветхости исправлено разве с половину»<sup>99</sup>.

Изменение в положении монастырей в XVIII веке было закреплено секуляризацией их имуществ и крестьян по закону 1764 года, согласно которому монастыри были лишены земельных владений. Монастыри «были распределены по разным группам, значительно отличавшимся по своим правам. К монастырям первого класса, имевшим право обладать значительным и сравнительно хорошо оплачиваемым штатом, были отнесены в Москве три мужских монастыря (Новоспасский, Симонов и Донской) и два женских (Вознесенский и Новодевичий). Ко второму классу было отнесено 7 и к третьему – 8 монастырей. Остальные переводились в “заштатные”»<sup>100</sup>. Как отмечают все исследователи, монастырь пришёл в упадок и «был уже на чреде обыкновенных монастырей».

В 1771 году, во время свирепствовавшей в Москве чумы, Симонов монастырь был закрыт. «Когда в 1771 году постигло Москву моровое поветрие, то по распоряжению Правительства, в Симоновом монастыре учрежден был карантин; Архимандрит же Гавриил Краснопольский со всею братиею выведен из Симонова в Ново-Спасский монастырь, в котором Сентября 14 того же года и скончался с своею братиею. Тела их погребены в Ново-Спасском монастыре между колокольнею и Северо-Восточною башнею»<sup>101</sup>.

Об учреждении карантина и больницы в Симоновом монастыре, а также делах Консистории о смерти в Симоновом и других



*Симонов монастырь. Клеймо лубочной гравюры «Царствующий град Москва» (между 1711 и 1713 гг.)*

монастырях, назначенных в карантинные, сообщает Н.П. Розановым. Им приводится ответ Преосв. Амвросия на полученное уведомление руководства: «...посему я в сие зараженное место здоровых людей, как на явную смерть определять уже не смею, тем наипаче, что сохранение жизни и для духовных, которые для того из монастыря сего и выведены, столь нужно и желательно, сколько и для всякого светского...»<sup>102</sup>.

В издании «Материалы по Москве и Московской епархии за XVIII столетие» Н.А. Скворцов приводит сведения о многочисленных неотложных работах в монастыре. «После содержавшихся в Симонове монастыре в 1771 году в карантине людей Главная Комиссия в 1772 году начала исправление деревянных полов и печей в настоятельских и братских кельях. На все, кроме того, исправления требовалась немалая сумма. По предложению ар-

хитектора Яковлева Коллегия Экономии в 1772 году отпустила 500 рублей на окраску покрытых жстью пяти глав на соборной Успенской церкви монастыря, также крыш, покрытых железом, на церквях и ризнице...

В 1771 году, когда карантин находился в Симоновом монастыре, священнослужение и всякие требы для содержащихся в нем зараженных людей исправляемы были в церкви Происхождения честных древ над воротами. По снятии карантина, Исполнительная Комиссия во всем монастыре покои настоятельские и братские очистила и выкурила в 1772 году, а церковь Происхождения честных древ только 18 января 1774 года...»<sup>103</sup>.

С начала 1774 года в монастыре проводились работы (в основном на средства жертвователей) по приведению в порядок храмов и их иконостасов. Н. Скворцов сообщает о прошениях, поданных в Синодальную контору в декабре 1773 года, январе и ноябре 1774 года архимандритом Симонова монастыря Амвросием «с братиею». Испрашивалось разрешение на устройство нового иконостаса в надвратной церкви Знамения Пресвятой Богородицы, на сооружение при теплой больничной церкви Ксенофонта и Марии «в трапезе по правую сторону» вновь теплого придела в честь Сошествия Св. Духа. Просили также дозволения в церкви «с большою трапезою» во имя преп. Сергия Радонежского чудотворца «вместо имевшегося иконостаса и местных образов вновь сделать весь иконостас, кроме царских дверей и четырех местных образов». Все работы были разрешены и выполнены. Знаменская церковь освящена 22 июня 1774 года, новый придел – 23 ноября 1774 года. 3 октября 1774 года, было получено разрешение на выдачу антиминсов как в новый придел Сошествия Св. Духа, так и в соборную Успенскую церковь и в церковь Происхождения честных древ «над монастырскими от Москвы-реки воротами». В 1776 году были дозволены расчистка и золочение оклада на царских вратах<sup>104</sup>.

В 1780 году Коллегия экономии отпустила 500 рублей на обновление на соборной церкви Успения Пресвятой Богородицы «стенного живописного снаружи писания и на шеях той же церкви пяти глав раскрашения разными красками», а также на приведение в порядок обветшавшего иконостаса, «полиявших местных

икон» и почерневшей побелки внутри и снаружи Ксенофоновской церкви. К 1 ноября 1781 года «все возобновление произведено»<sup>105</sup>.

В 1783 году была осуществлена опись монастырских церквей и церковного имущества и произведена сверка их состояния по сравнению с прежним, зафиксированным описями 1750 и 1774 годов. В этой описи упоминаются некоторые работы, проведённые в больничном храме по устройству придела. Сообщается также о построении нового иконостаса: «...по указу святейшего правительствующего синода канторы 1780 года июня 19 дня построен во оной церкви и с полученной коллегии экономии пяти сотной суммы вместо ветхого иконостаса и с-тых икон иконостас столярной резной новой которой вызолочен листовым золотом»<sup>106</sup>.

10 апреля 1785 года Синодальная контора дала разрешение на устройство нового иконостаса в Успенском соборе<sup>107</sup>.

Однако упадок монастыря, смерть бывших его насельников и размещение в нём карантина всё-таки привели к тому, что указом Святейшего синода от 17 мая 1788 года было предписано «московский Симонов монастырь упразднить и содержание его обратить на тот монастырь, который назначен будет для пребывания викарного Архиепископа московской епархии; здания Симонова монастыря отдать в ведомство Главного Кригс-Комиссариата, для устройства там госпиталя». Далее поступили следующие указания: «...для дому викарного Епископа... все движимое онаго бываго Симонова монастыря имение взять и взнести в описи с изъяснением откуда, когда вновь прибыло без упущения. Чему ведомости отослать к Преосвященному Дмитровскому, с тем, 1) чтобы он из того Симонова монастыря всю ризницу и все прочие принадлежащие до оной вещи, исключая только, что назначено к оставлению в том бывом монастыре в церквах и принадлежащее до священнослужения в оных, по особой описи, принял в свой Богоявленский монастырь... которую не смешивать с ризницей Богоявленского монастыря». К принятию Симонова монастыря в Кригс-Комиссариат назначен был генерал-майор Моложенинов. Служение в Симонове монастыре резолюциею

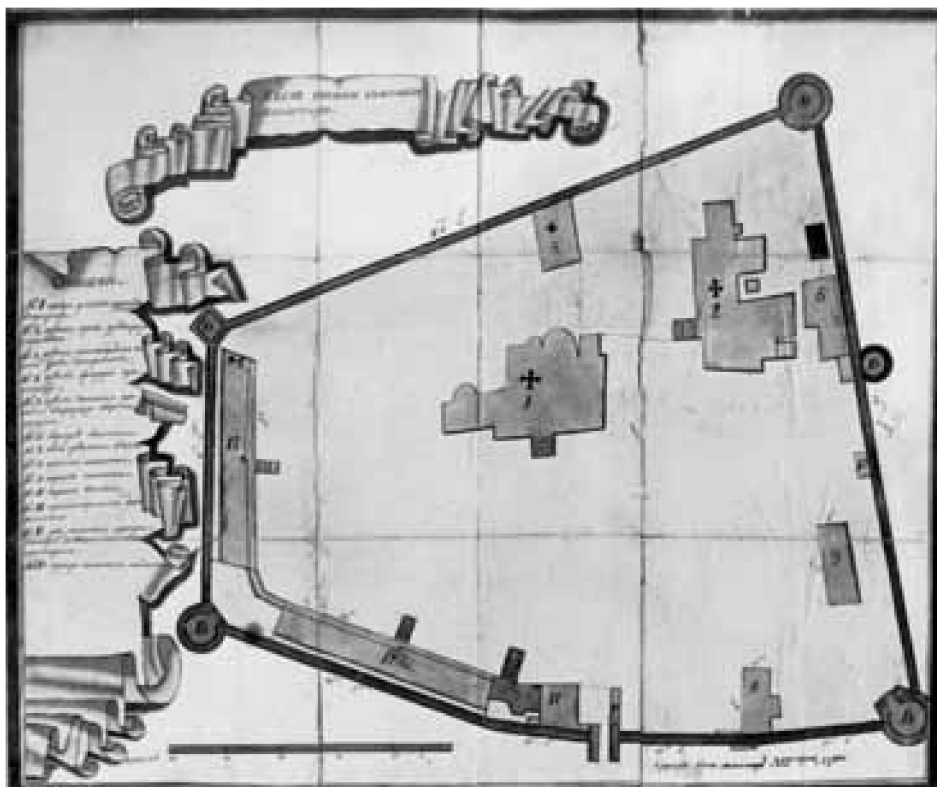

«План бывшего Симанова монастыря». Чертеж XVIII в. ГНИМА, V-13083.

Митрополита велено было отправлять в воскресные и праздничные дни священнику с причтом Рождественской за Симоновым монастырем церкви (см. Ж.К. 1788 г., Октября 27)»<sup>108</sup>.

События, последовавшие за этим решением, развивались всю вторую половину 1788 года.

«3-го июня 1788 года в Синод. Контору доставлены из Симонova монастыря описи ризницы и движимого имения, зданий, колоколов, ведомость о денежных суммах, именные списки монашествующих и штатных служителей.

В сентябре 1788 года ризница и все движимое имущество Симонova монастыря перевезены в Московский Богоявленский монастырь к епископу Дмитровскому Серапиону.

4 декабря 1788 года Моск. Дух. Консистория писала Синод. Конторе, что строение Симонова монастыря все сдано генерал-майору Моложенинову, назначенному от Главного Кригс-Комиссариата, наместник и монашествующие из монастыря выведены и распределены по иным монастырям, священнослужение в церквах монастыря совершать некому; хотя указом Св. Синода и велено церковь в том монастыре обратить в приходскую и приписать приходские дворы, но приписать их неоткуда, от приходской же Рождественской за Симоновым монастырем отписать дворы невозможно по немногому их числу, потому что там приход оскудеет...

...Генерал кригс-комиссар Михаил Сергеевич Потемкин считал землю Симонова монастыря нужною для гофшпитального строения, и потому главнокомандующий в Москве генерал-аншеф Петр Дмитриевич Еропкин требовал, чтобы Синод. Контора отдала землю, на нее межевые планы и книгу Главному Кригс-Комиссариату»<sup>109</sup>.

В «Летописи Симонова монастыря» есть запись, из которой следует, что какие-то самые неотложные ремонтные работы проводились «из Гошпитальной суммы» и в период упразднения обители: «В 1789 г. за окрашение на соборной и прочих церквах и кельях железных крыш и за переделку в караульне вновь печи 262 рубля... В 1793 г. за починку церковной главы и железных крышек, во многих местах поврежденных... 75 рублей»<sup>110</sup>.

Но постройки монастыря явно не нашли себе должного применения, и всё пришло в состояние, которое с горьким чувством описывал в 1792 году Н.М. Карамзин: «Страшно воют ветры в стенах опустевшего монастыря, между гробов, заросших высокою травою, и в темных переходах келий. Там, опершись на развалины гробовых камней, внимаю глухому стону времен, бездную минувшего поглощенных, – стону, от которого сердце мое содрогается и трепещет. Иногда вхожу в келии и представляю себе тех, которые в них жили, – печальные картины!..»<sup>111</sup>.

Однако довольно скоро москвичи воспротивились решению властей. Как писал симоновский архимандрит Евстафий, «...подвигся из древней русской столицы от лица многих бывший Гла-

вою общества купец А.И. Долгов в Петербург с ходатайством, у кого можно было, о *восстановлении Симонова монастыря*»<sup>112</sup>. Амвросий Орнатский, излагая историю восстановления обители, цитирует письмо преосвященного Гавриила, митрополита Новгородского, с которым он обратился 28 июля 1794 года к графу Алексею Ивановичу Мусину-Пушкину (бывшему тогда обер-прокурором Святейшего синода), в котором, после перечисления основных фактов славной истории монастыря, приводится просьба о его возобновлении. «Огромность здания сего монастыря составленная по вышеизображенным обстоятельствам ныне наклоняется к разрушению. Московские жители, имея его всегда пред глазами, и зная, что оно для Гошпитали неудобно, усердствуют оную обитель возобновить, не требуя от казны денег, равно и содержанию его пособствовать. Они многократно ко мне пишут, чтоб исходатайствовать о сем от *Всемиловейшей Монархини* благоволение, дабы в сей обители был Строитель и учреждено общежитие по правилам Саровския пустыни. Я таковое установление в сем монастыре почитая надежнейшим способом ко уменьшению усиливающегося в *Москве* раскола, не меньшеж и для исправления в жизни, и приведения в чувство преступников, покорнейше Ваше Превосходительство прошу *Всемиловейшей Государыне* о сем доложить. Снисхождение Ея Императорскаго Величества к прозьбе Московских жителей несказанно их обрадует...»<sup>113</sup>.

Именным указом от 4 апреля 1795 года монастырь был «обращен в прежнее положение и состояние». Указом от 26 апреля того же года Святейший синод приказал Московской синодальной конторе: «1) быть Симонову монастырю попрежнему ставропигиальным и потребовать возвращения всего, принадлежавшего ему, из военного ведомства в духовное; 2) ...если бывшие во владении Симонова монастыря до его упразднения угодья не все поступили в ведомство Комиссариата и остались в ведении Палаты, то оныя возвратить монастырю; 3) митрополиту Московскому Платону предписал, чтобы он приказал возвратить из Богоявленского монастыря ризницу и все вещи Симонова монастыря по описи; монашествующих Симонова монастыря, распределенных по другим монастырям Московской епархии, возвратить в прежнюю их



обитель; 4) настоятелем Симонова монастыря назначить архимандрита Тихвина монастыря Новгородской епархии Игнатия с предписанием, чтобы в Симоновом монастыре учреждено и всегда наблюдаемо было общежитие»<sup>114</sup>.

Возвращение монастыря происходило трудно. 6 июня 1795 года архимандрит Игнатий, приехав в Москву, узнал, что церкви в монастыре «главным Кригс-Комиссариатом заперты и запечатаны, почему ему священнослужение отправлять негде»<sup>115</sup>.

И всё-таки монастырь ожил. 30 июня 1796 года в Синодальную контору был подан проект архитектора Московской управы благочиния Николай Леграна (Легранда) на перестройки в Симоновом монастыре. 3 декабря 1800 года в Синодальную контору было донесено, «что в Сергиевской трапезе устроены и освящены приделы во имя преп. Ксенофонта и архиепископа Александрийского Афанасия, придел при Ксенофоновской церкви во имя Сошествия Св. Духа уничтожен, Ксенофоновская церковь переименована в честь Сошествия Св. Духа и освящена»<sup>116</sup>.

Архивные материалы свидетельствуют об активных строительных работах конца XVIII – начала XIX века, проводившихся в монастыре<sup>117</sup>.

Как замечал симоновский архимандрит Евстафий, восстановление монастыря было возможно «при материальном содействии преимущественно упомянутого купца Афанасия Ивановича Долгова, употребившего на это до 200 тыс. асс., и других благотворительных лиц»<sup>118</sup>.

Но возрождение обители было прервано войной 1812 года. Сохранилось несколько документов, свидетельствующих о бесчинствах, учинённых неприятелем в монастыре. К счастью, как пишет К. Тромонин, «богатая ризница и прочие драгоценности, по распоряжению начальства, заблаговременно были вывезены из монастыря вместе с Синодальной ризницею»<sup>119</sup>.

В «Описании достопамятных происшествий в Московских монастырях во время нашествия неприятелей в 1812 г.», опубликованных в 1858 году, приводится донесение симоновского архимандрита Герасима о произошедших событиях.

Незадолго до вторжения неприятеля в Москву были предприняты необходимые действия: «...небольшое число монашествующих отпущены с билетами... лучшая ризница и ценные оклады с образов, под надзором трех вернейших братьев, отправлены в Вологду». Настоятель с 16 монахами решил остаться в Москве. «Неприятели, по занятии оной, 5-го Сентября, вырубив ворота монастырския, вбежали в церковь во время утренняго молитвословия. Архимандрит Герасим, как Настоятель, тотчас был ими схвачен и допрашиваем с угрозами смерти о сокровищах монастырских, Наместник Иосиф избит за то же. После сего остальные неценные вещи церковныя расхищены, келлии настоятельския и монашеския разграблены». Настоятель, опасаясь худшего, 6 сентября ушёл «с 8-ю братьями» из Москвы в Екатерининскую пустынь, куда вскоре прибыл к нему и наместник. В монастыре остались 4 престарелых брата; весь монастырь был занят французами, в нём помещен «неприятельский хлебный магазин».

Архимандрит Герасим 13 октября возвратился в Москву. Он «нашел в монастыре святыню всю поруганною, церкви завалены сеном, соломою и навозом, престолы и жертвенники сдвинуты с мест своих, святые иконы расколоты и употреблены в ящики для хлеба». Но 11 декабря в монастыре уже было освящена одна церковь, «святаго Афанасия Великаго, и Богослужение возымело свое начало по надлежащему»<sup>120</sup>.

Картина вторжения дополняется сведениями из письма иеромонаха Илариона: «...Французы и с ними двадесять языков, вошли в ц. град Москву 1812-го года сентября 2-го дня, что было в понедельник, а в обитель нашу Симоновскую, хотя во вторник и среду в монастырские ворота восточные и западные стучались много раз, но еще не ломали их, а в четверток т.е. 5-е число по утру, во время всеобщаго бдения бывшего без звону, ворота западные прорубили и вошли прямо в собор... По окончании службы варвары царскими дверьми вошли в алтарь, побрали все с св. престола, – кресты, Евангелие и антиминос в карманы вместо платков, также и с жертвенника потир, дискос с прибором, а другие начали ломать шкафы, сундуки и проч. ...» Далее рассказывается, как снимали с монахов сапоги, раздевали и обыскивали их, избивали настоятеля и намест-

ника; «...мы, убежав, скрылись под Сергиевской церковью в тайном месте, куда уже много от страху набежало и мирских».

Архимандрит Герасим, пожив, по словам Илариона, в Коломне, в Троицком монастыре, «пошел в армию, где и был до возвращения в Москву»<sup>121</sup>.

Симоновский архимандрит Евстафий подробно перечисляет бесчинства завоевателей и убытки, понесённые монастырём: «Паперть соборной церкви и башни заняли лошадьми, а в кельях поселились жить разных чинов военные люди. Большую теплую церковь употребили для склада хлебной провизии, три малые – одну для мясной, другую для овощной, третью для пекарни, а для простора алтари выломали...»

«Через сорок дней... враг должен был в постыдном бегстве из Москвы оставить и Симонов монастырь, успевши лишь в злости предать огню трехэтажное здание, наполненное московскими сокровищами, от чего сгорели и по сторонам его кладовые, корпус братских келий, конюшня, дровяной сарай, внутренность юго-западной башни с частью оградной крыши. Но милостью Божиею пламя погасло у церкви Спаса над западными воротами. Особенное же милосердие Божие явилось в том, что враги, сделавши подкопы под башни, чтобы подорвать монастырь, не успели в этом. Монастырь потерял только много знатных рукописей и книг и всякого убытка в эту годину искушения понес до 100 т. руб. асс. По выходе Французов набежали свои, особенно из раскольников, для похищения икон и книг...»<sup>122</sup>.

В деле об отпуске средств на ремонт Симонова монастыря есть красноречивое свидетельство о бедственном его положении: «А как у нас в обители, по выходе неприятеля 11 октября осталось много очень хлеба и протчего, то московские, а более подгородные – забирая хлеб и протчее – все монастырские стулье и посуду – святые образа, а особливо древняя, также библиотеку монастырскую всего... до двух тысяч книг, без остатка растащили – почему мы нужные для службы четения книги, по силе Святейшего Синода Указа, берем из Синодальной типографии и надеемся, что за оные книги с нас денег, Синодальная типография, требовать не будет»<sup>123</sup>.

В прошении архимандрита Герасима упоминаются суммы, необходимые на восстановление обители: «об отпуске к 10 т. руб. назначенным на исправление в монастыре еще 4 т. руб.». А всего необходимо 200 тыс. руб., но архимандрит Герасим обещал впредь не просить, а на суммы «доброхотных дателей совершенно устроить монастырь»<sup>124</sup>.

Несмотря на полное разорение сгоревшей Москвы, на восстановление монастыря поступали средства от казны, организаций и частных лиц. В.В. Пассек писал: «Вскоре явились приверженные к Симоновской обители благодетели, которые исправили необходимые церковные и монастырские нужды, и оказывали пособия к содержанию и обзаведению братии; а щедроты *Государя Императора* исцелили раны монастыря: все здания, пострадавшие от пожара, были поправлены и приведены в лучший порядок»<sup>125</sup>.

Н.П. Розанов отмечает, что по сведениям от преосв. Августина от 21 февраля 1819 года из сумм, «пожертвованных комиссиею духовных училищ на исправление храмов и пособие духовенству», Симонову монастырю было выделено 13987 руб.<sup>126</sup>.

В.И. Троицкий и С.А. Торопов, благодаря произведенной работе по изучению архивных документов, относящихся к истории монастыря, подробно рассмотрели вопрос о средствах, которыми мог воспользоваться монастырь в послевоенное время и в течение всего XIX века: «В дальнейшем, почти не имея земельных угодий и доходов от них, он содержался на государственные штатные средства, по окладу первоклассных монастырей, в 2017 р. 50 к. в год, при штате в 33 человека и служителей 25 человек. На починки церквей и монастыря и содержание ризницы ассигновывалось при этом по 300 р. в год, что не давало возможности приступать к крупным постройкам. Крупные жертвователи – Иван Игнатов, Мусины-Пушкины, Лепехины, Боборыкины, Терликовы, Алябьевы, Старцев и Бахрушины, давшие монастырю на постройки и починки в течение XIX в. около 1 000 000 руб., способствовали тому, что за срок с 1835 по 1895 год были построены: громадная колокольня... заменившая древнюю звонницу; больничный корпус у Никольской, б. Знаменской церкви; трапезная палата, по обращении трапезы 1680–1683 гг. в зимний собор, и два приде-

ла – Сергиевский и Валентиновский, рядом с бывшею трапезною Сергиевскою церковью; значительно был переделан древний архимандричий корпус у главных ворот, и был обновлен внутри и снаружи ремонтом стен и глав и росписью стен главный Успенский собор»<sup>127</sup>.

Архимандриту Мельхиседеку удалось организовать приток денежных средств для развёртывания невиданных по объёму строительных работ в монастыре. В фонде М.И. Александровского в бумагах Н.А. Скворцова сохранился машинописный правленный экземпляр с примечаниями: «Летопись Симонова монастыря», приложенная к материалам «О построении колокольни в Московском Ставропигиальном Симоновом монастыре». Автор летописи – наместник, который с 1825 по 1849 год подробно записывал все ремонтно-строительные работы, которые выполнялись в это время<sup>128</sup>.

Однако ведение строительства было связано с некоторыми решениями, с которыми сегодня трудно согласиться. При работах 1835–1936 годов «под западную папертью соборной церкви все древние склепы (числом 18) разломаны до основания; кирпичи... мусор и прах усопших вывезены... а каменные доски... собраны в одно место и приставлены к стене. Половина из них употреблена на полы. (Примечание: «Очищено место с тем намерением, чтобы в нем класть здесь знатных покойников за дорожную цену».)».

В июне 1840 года появляется запись: «Весь мусор и щебень от новой колокольни развезен по монастырю, да и от всех построек в монастыре, как то: ризницы, Казанского придела, Никольской церкви, двух приделов при Сергиевской церкви, от разломки старой колокольни мало что мусора вывозили за монастырь, но большею частью рассыпали по монастырю, по кладбищу и башням; отчего нижние этажи келий, особенно келарский корпус засыпаны землею по самые окна. Северная сторона Сергиевской церкви, начиная от среднего алтаря до зимней трапезы от цоколя засыпана землею на полтора или на два аршина»<sup>129</sup>.

А.И. Герцен, в связи с похоронами своего друга В.В. Пассека в октябре 1842 года, так характеризует архимандрита Мельхиседека: «Симоновский архимандрит Мелхиседек сам предложил ме-

сто в своем монастыре. Мелхиседек был некогда простой плотник и отчаянный раскольник, потом обратился к православию, пошел в монахи, сделался игумном и, наконец, архимандритом. При этом он остался плотником, то есть не потерял ни сердца, ни широких плеч, ни красного здорового лица. Он знал Вадима и уважал его за его исторические изыскания о Москве»<sup>130</sup>.

Не уточняя подробностей биографии архимандрита Мельхиседека, можно только сказать, что, возрождая монастырь, разорённый войной, он в своих решениях следовал традиции, свойственной тому времени, когда практически не осознавалась ценность древних построек. При этом за время его настоятельства были почти одновременно выпущены первые подробные работы о монастыре, К. Тромонина и В.В. Пассека, основанные на подлинных документах из архива обители. В работе Епископа Мисаила есть ссылка на рукопись «Описание монастыря Симонова» и рукописную книгу архимандрита Мельхиседека «Памятник Московского Ставропигиального монастыря», хранившиеся там же<sup>131</sup>.

За эти годы был выполнен колоссальный объём работ. В 1835–1839 годах на средства купца И. Игнатьева была построена, вместо древней колокольни, стоявшей у стены собора, грандиозная колокольня по проекту архитектора К.А. Тона, принципиально изменившая привычную панораму монастыря. В 1834–1836 годах к Успенскому собору были пристроены придел во имя Казанской Божией Матери и ризница, выполнены работы по ремонту фасадов и интерьеров храма. Крупные работы по перестройке новой трапезной с возведением двух приделов в конце 1830-х – начале 1840-х годов велись на средства наследников графов Мусиных-Пушкиных (южный придел) и купцов Лепехиных (северный придел). Знаменская церковь над восточными воротами в 1834 году полностью перестроена и переименована во имя Николая Чудотворца на средства госпожи Боборыкиной. С двух сторон к ней пристроены новые больничные кельи взамен прежних, располагавшихся вдоль северной стены и сломанных в связи с постройкой новой колокольни. Кроме того, ремонтировались настоятельские и братские кельи, «покрыты железом монастырские стены и многие здания, расписаны внешние и внутренние стены соборной

церкви». В 1833 году была также устроена больница за монастырскими стенами.

Около колодца, находящегося за монастырем на северо-восточной стороне, в 1840 году «Московский купец Афанасий Емельянович Щекин выстроил по усердию своему на собственное иждивение деревянную на каменном фундаменте гостиницу, покрытую железом, значительной длины и ширины, со всеми принадлежностями: сараем, ледником и хлебным амбаром, для временного приема бедных, странных и страждущих разными болезнями, приходящих отовсюду в монастырь на богомолье»<sup>132</sup>.

Как сообщает «Летопись Симонова монастыря», в августе 1847 года «...описывали все в монастыре памятники с надписями. Сделан монастырю и кладбищу план с изображением на нем всех памятников...». Алфавитный указатель надгробных памятников, находившихся в монастыре, сохранился в двух делах монастырского архива, просмотренных в 1980-е годы историком В.Суходоловым. Возможно, к этому же времени относится подробный план монастыря с нанесением захоронений; чертил Николай Орлов (негативы трех частей плана из четырех хранятся в ГНИМА)<sup>133</sup>. Среди погребённых на монастырском кладбище было множество лиц, именами которых гордится российская история, в том числе декабристы, общественные деятели, историки, публицисты, литераторы. Достаточно назвать хотя бы поэта Д.В. Веневитинова (14.09.1805 – 15.03.1827), С.Т. Аксакова (20.09.1791 – 30.04.1859), К.С. Аксакова (20.03.1817 – 7.12.1860), Л.Н. Энгельгардта (10.02.1765 – 4.11.1836), А.П. Голицына (26.01.1754 – 1811), Н.А. Васильчикова (9.05.1799 – 20.07.1864)...

В эти же годы в монастыре была возрождена традиция церковного пения. К. Тромонин писал: «С 1825 года заведено в сем монастыре, старанием Настоятеля Архимандрита Мельхиседека, церковное благозвучное тихое пение, которое в разные времена удостоиваемо было и одобрения Высоких особ». Сохранившаяся в «Летописи Симонова монастыря» выписка из «Московского Телеграфа» повествует об этом так: «Попечением одного из братии знаменитой обители Симоновской (уважение к высокой скромности не позволяет нам наименовать сего необыкновенного чело-

века) там составлен хор, коего пение возвышает душу, и переносит слушающего в какой-то неземной священный мир. Голосов немного, но гармония их так усладительна... что, кажется, искусство немного может идти далее. Это привлекает в каждый праздник... бесчисленное множество благоговейных слушателей. Ни отдаление, ни погода неблагоприятная не удерживает жителей Москвы от посещения Симонова монастыря. Тамошний храм всегда полон усердных молельщиков...»<sup>134</sup>. Автор «Летописи» называет имя организатора хора («это иеромонах Виктор») и приводит сведения о посещении обители особами царствующего дома и даже именитыми иностранными гостями, приезжавшими «слушать симоновское пение». Осенью 1839 года «Симоновские монахи пели в Николаевском дворце».

О симоновском распеве сохранились и другие свидетельства; в частности, о нём упоминал Д. Разумовский в работе «Церковное пение в России»<sup>135</sup>. Ещё в 1910 году писали: «В прошлом столетии Симонов монастырь достиг наивысшей своей славы. Прославился он своим знаменитым напевом, сочиненным иеромонахом Виктором. Начиная с императора Николая I, восхищавшегося Симоновским пением, и кончая простым странником, Симоновский напев известен всем по особому своему характеру»<sup>136</sup>.

В 1870 году отмечалось пятистолетие Симоновской обители, в связи с чем появилось несколько публикаций, посвящённых этому событию, но касающихся в основном церкви Рождества Богородицы<sup>137</sup>. К этой дате приурочен также ремонт церкви, что следует из архивного дела «о разрешении произвести ремонтные работы в церкви Рождества Богородицы в Старом Симонове по случаю 500-летия монастыря»<sup>138</sup>.

В конце XIX века удалось наконец получить средства на ремонт обветшавших стен и башен монастыря, шатры которых были вновь покрыты черепицей. И это только основные работы по монастырю, подробности о которых будут изложены далее, в исторических справках по каждому памятнику, как сохранившемуся, так и разрушенному.

Несмотря на дорогостоящие работы по ремонту, перестройке и возведению зданий, жертвователи-донаторы выделяли средства



и на «благоустройство» храмов. Ремонтировались обветшавшие иконостасы, часть из них перемещалась во вновь построенные или обновлённые храмы и приделы, на их место устанавливались новые; промывалась закопчённая живопись в интерьерах; заменялась обветшавшая штукатурка, дописывались утраченные участки живописи. Значительные вклады делались как в XIX, так и в начале XX века на приобретение утвари, возобновление облачений церковнослужителей и на престольных одежд, так что вплоть до закрытия монастыря в 1918 году в его храмах находилось большое количество замечательных икон, ценной утвари и драгоценных облачений.

Однако изменения, происходившие в столице в конце XIX – начале XX века так или иначе влияли на монастырскую жизнь. В 1890 году А.Третьяков писал: «Отдаленный от города, он как бы забыт среди новой суетной жизни. Опустели длинные ряды монастырских келлий, обветшали высокие стены и башни, утратили древнее благолепие храмы, исказилось старое благозвучное пение. Скорбное чувство охватывает редкого посетителя некогда славной и многолюдной обители. С грустью вспоминается старожилками ея былое величие...»<sup>139</sup>.

К этому времени заселенные территории юго-восточной части Москвы разрослись и слились по общему характеру с соседним районом. «Лишь Симонов монастырь и Старое Симоново, в это время чаще называвшееся «Коровья слободка», по-прежнему были окружены полями и лугами, весьма условно разделенными Камер-Коллежским валом»<sup>140</sup>.

Даже в 1910 году можно было прочитать, что местность, где стоит Симонов монастырь, «настолько живописна, что по красоте может сравниться только с Воробьевыми горами... Она удалена от шумного города, окружена полями, рощами и насыщена чистым воздухом»<sup>141</sup>.

В начале XX века активно развивается транспортная система столицы. Отчуждается часть монастырской земли под постройку окружной железной дороги<sup>142</sup>. Вслед за этим проводится трамвайная линия в Симоновой слободке<sup>143</sup>. Низину левого берега реки между Крутицами и Симоновым монастырем занимают нефтяные склады Нобеля<sup>144</sup>.



*Симонов монастырь.  
Общий вид  
с северной стороны.  
Рисунок с натуры  
К.И. Рабуса,  
печать Кирстена. 1843 г.  
ГНИМА, РПН-3079; V-26121.*

*«План г. Москвы,  
исправленный по 1910 г.»  
Сост. О.С. Иодко*

Епископ Мисаил в 1912 году свидетельствовал: «В 1912 году братии 40 человек: 10 иеромонахов, 5 иеродьяконов, 2 архимандрита, игумен и иеродьякон на больничной вакансии, настоятель монастыря епископ и 2 монаха; 20 послушников, живущих на испытании; сверх сего 7 чел. служителей». И с горечью добавлял: «С началом «освободительного движения», мало находится охотников для поступления в монастырь»<sup>145</sup>. В этом же году при монастыре было учреждено Симоновское братство трезвости<sup>146</sup>.

«В декабре 1915 г. было образовано товарищество на паях Московского автомобильного завода с основным капиталом в 10 млн. рублей... Учредители завода – А.И.Кузнецов, Сергей и Степан Рябушинские – обязались пустить завод к 7 октября 1916 г. Близ Симонова монастыря, в Тюфелевой роще, был закуплен участок земли. Началось строительство завода. Заводские здания были построены в срок, но завод все же пущен не был: заказанное в Англии оборудование вовремя не поступило»<sup>147</sup>. Впрочем, завод скоро заработал и положил начало мощному промышленному комплексу, существовавшему до последнего времени.

Несмотря на то что местность вокруг монастыря постепенно застраивалась, ещё некоторое время современная жизнь не подошла вплотную к его стенам, которые отделялись от соседних построек «сосновой рощей, удивительно гармонирующей со стенами и башнями старой, суровой твердыни...»<sup>148</sup>.

Серьёзная опасность, угрожавшая монастырю после его закрытия в 1918 году, вначале не была в полной мере осознана. 27 декабря 1918 комиссия по охране памятников искусства и старины осмотрела храм в честь Тихвинской иконы в Симоновом монастыре, о чём был составлен Акт осмотра<sup>149</sup>.

Однако монастырские сокровища стали последовательно изыматься. В 1918 году в Оружейную палату были переданы ценности (без датировок вещей), сопровождаемые описью на 30 страницах<sup>150</sup>. Вероятно, среди прочего там находилась и коллекция драгоценных церковных тканей и шитья из Симонова монастыря, предметы которой демонстрируются сейчас в экспозициях музеев Кремля.

Сохранился Акт вскрытия двух железных сундуков с ценностями ризницы Симонова монастыря от 1 августа 1919 года<sup>151</sup>.

Часть вещей поступала в музейные коллекции. При открытии музея в Симоновом монастыре ему в 1924 году были переданы вещи из разных церквей и монастырей, на которые имеются две описи в фонде монастыря<sup>152</sup>.

По сведениям П. Паламарчука, в Третьяковской галерее находятся четыре иконы, связанные с Симоновым монастырем, причём поступили они в 1930–1931 годах из разных мест<sup>153</sup>. Представляется вполне естественным для той исторической ситуации, что на значительную часть изымаемых ценностей описи могли составляться непрофессионально, весьма приблизительно, или не оформляться вообще.

Ещё до организации музея, в монастыре проводилась определённая научно-просветительская работа, которая продолжалась и позднее: 28 мая 1922 года при осмотре памятников состоялся доклад М.И. Александровского; 28 августа 1924 года – доклад В.И. Троицкого<sup>154</sup>. Оценивая попытки сохранить памятники, В.Ф. Козлов замечает: «Музейные работники шли на компромисс. Так, в декабре 1922 г., высказавшись против передачи клубу надвратной церкви Симонова монастыря с иконами XVI–XVII вв., они предложили использовать для этой цели предцерковное помещение XVIII столетия. В кельях разместились общежития и квартиры для рабочих»<sup>155</sup>.

В 1924 году специалистами Центральных государственных реставрационных мастерских было произведено обследование памятников Симонова монастыря. Материалы текущего ремонта этого года под руководством П.Д. Барановского хранятся в Центральном муниципальном архиве Москвы<sup>156</sup>.

В 1918–1925 годах производились осмотры стен и башен монастыря, намечались необходимые работы по их ремонту и реставрации. В 1926 году были проведены неотложные ремонтно-реставрационные работы, которые курировали архитекторы ЦГРМ Н.В. Марковников, Н. Жуков, И.А. Пустоханов, Д.П. Сухов<sup>157</sup>.

Симонов монастырь посещали экскурсанты, об его истории вышла небольшая брошюра, содержащая достоверные сведения,

основанные, вероятно, на изучении материалов, хранившихся в архиве монастыря<sup>158</sup>. В путеводителе, изданном под редакцией В.В. Згуры в 1926 году, сообщалось о созданном музее, в котором «в помещении трапезной палаты развешиваются материалы по истории монастырских построек, а в древней палате, у южной стены, организуется музей военного быта допетровского времени»<sup>159</sup>.

Однако здания, на ремонт которых средств не было, постепенно ветшали. В 1928 году произошло обрушение парадного крыльца Новой трапезной, зафиксированное на нескольких фотографиях, хранящихся в Музее архитектуры<sup>160</sup>. По сведениям П. Паламарчука, со ссылкой на рукопись М.И. Александровского, в этой же постройке «в задней части повредились своды, что требовало значительного ремонта». По его же сведениям, со ссылкой на публикацию В.Ф. Козлова, последний храм в монастыре был закрыт в мае 1929 года. Но ещё до этого были репрессированы насельники монастыря, и последний симоновский игумен Антонин «скончался в 1925 г. на Соловках в заключении; причтен к лику новомучеников Российских». Памятники на монастырском кладбище сохранялись до 1928 года. «В октябре 1928 г. вскрыта была могила игумена Тихона (умер в 1911 г.) и монахов Марка и Алексея, некоторые предметы из этих погребений предназначались для открытого в монастыре музея»<sup>161</sup>. 1

К этому времени бурно развивающееся строительство в промышленном районе уже привели к тому, что монастырь совершенно «потерял свою уединенность: город с своим шумом, фабриками, складами, трамваями, железнодорожными путями вплотную подошел к древним стенам и башням некогда грозного форпоста Москвы»<sup>162</sup>. По сведениям В.Ф. Козлова, в окрестностях монастыря к этому времени располагались крупнейшие заводы – АМО, «Динамо», «Парострой», «Трубосоединение», рабочие которых жили в Ленинской (бывшей Симоновской) слободе<sup>163</sup>. Проектировалась и осуществлялась новая застройка территорий, в том числе Тюфелевой рощи. Ещё в конце 1920-х годов «жилые кварталы Симоновой слободы с пожарной каланчей, фабрикой-кухней и другими строениями выходили на Восточную улицу с юга и запада, четко ориентируясь на башни, храмы и колокольню Симопова монастыря»<sup>164</sup>.

В 1929 году территория монастыря была избрана для строительства Дворца культуры Пролетарского района. Народный комиссариат просвещения и «Главнаука» долго сопротивлялись этому решению, но события развивались с угрожающей быстротой. «Известия о предстоящем взрыве памятников Симонова монастыря совершенно подавили и обескуражили ценителей старой Москвы. ЦГРМ срочно направили на помощь Барановскому, обмерявшему предназначенные к сносу здания, лучших специалистов – Сухова, Кулагина, Торопова, Шервинского»<sup>165</sup>.

В «Перечне научных исследований...» П.Д. Барановского по Симонову монастырю числится: «1929, 1930 г. Научные исследования памятников монастыря. Обмеры, проекты реставрации, создание музейной экспозиции в связи с организацией в монастыре Музея военно-крепостной обороны Московского государства и в связи с разрушением памятников монастыря и застройкой его территории. Памятники монастыря, подвергшиеся исследованию и частичной реставрации: 1. Собор XVI в., 2. Трапезная палата кон. XVII в., 3. Трапезная палата XVI в., 4. Сушило XVII в., 5. Знаменская надвратная церковь XVII в., 6. Похвалинская надвратная церковь XVI в., 7. Водяные ворота XVI в., 8. Келья XVII в., 9. Крепостные стены и 5 башен XVII в., 10. Могилы выдающихся деятелей XVI–XIX вв. (Большинство памятников не существует)»<sup>166</sup>. Западная надвратная церковь названа Похвалинской, вероятно, по ошибке.

Обмеры Успенского собора, спешно выполненные в январе 1930 года П.Н. Максимовым и И.В. Воблым, приведены в работах П.Н. Максимова и Р.А. Кацнельсон<sup>167</sup>. В фондах Государственного научно-исследовательского музея архитектуры им. А.В. Щусева (ГНИМА) хранятся комплекты чертежей по нескольким несённым постройкам, в том числе по западной надвратной церкви и восточной крепостной стене между сторожевой башней и воротами<sup>168</sup>.

В 1930 году «Вечерняя Москва» опубликовала статью П. Шара «Конец Симонова монастыря»: «...рабочие Ленинской слободы... долгое время боролись за уничтожение обители, ходили на воскресники по ее разборке с лозунгом «Построим на ме-

сте очага мракобесия очаг пролетарской культуры!» «22 января 1930 года восемь направленных взрывов уничтожили большую часть монастырского ансамбля. Уцелели южная стена с тремя башнями, трапезная с Тихвинской церковью и некоторые служебные постройки обитатели; как писал в 1947 году П.В. Сытин, их сохранили по предложению А.М. Горького и Л. Кагановича(!). Для взрыва, с гордостью повествовала «Вечерняя Москва», потребовалось «1500 кг аммонала и пироксилина. Начальником подрывных работ был тов. Кондинов»<sup>169</sup>.

На обложке февральского номера журнала «Огонёк» была помещена фотография, изображающая остатки взорванной колокольни Симонова монастыря, с подписью: «Вместо крепости церковного мракобесия – рабочий дворец культуры». Для разборки кирпича был организован субботник, в котором приняли участие 8 тысяч рабочих. «За день участники субботника уложили в штабеля 35 000 кирпичей. Свыше 200 000 кирпичей было увезено на склады. По окончании субботника состоялся митинг»<sup>170</sup>. Отдельные фотографии процесса разборки построек Симонова монастыря сохранились в Музее архитектуры в коллекции А.Т. Лебедева<sup>171</sup>.

Вскоре после взрыва монастыря, вслед за ликвидацией музея крепостного строительства, была предпринята попытка приспособить здание Новой трапезной под кинотеатр. В исследовании В. Суходолова приводятся многочисленные документы, связанные с этим решением, однако, похоже, ничем путным эта затея не кончилась<sup>172</sup>.

Л.Л. Полякова в своей монографии об архитекторах братьях Весниных доказывает, что они не имели никакого отношения к сносу построек бывшего Симонова монастыря: занятые проектированием Харьковского театра, братья даже не принимали участия в проходившем почти одновременно конкурсе на проект Дворца культуры. Так как конкурс не дал желаемых результатов, обратились к архитекторам Весниным, «воспринявшим... просьбу разработать свой проект как социальный заказ самой эпохи»<sup>173</sup>. Но современники и потомки не простили знаменитым архитекторам этой работы. Как отмечает Н.Н. Броневицкая, «Строительство Дворца культуры на месте пятиглавого собора XVI века

и обширного кладбища с могилами известнейших в России людей... дорого далось его создателям – братьям Весниным. Старший из них, Леонид, умер в 1933 году, не дождавшись завершения стройки, затянувшейся до 1937 года. Двое оставшихся не создали больше ничего примечательного, хотя В.А. Веснин был долгие годы президентом Академии архитектуры»<sup>174</sup>.

Уцелевшие постройки монастыря были использованы для самых неотложных нужд, разделены при необходимости дополнительными перекрытиями и перегородками. Вероятно, ввиду работ по приспособлению, в 1939–1941 годах были проведены минимальные обследования строений: сохранились Акты обследования технического состояния зданий Симонова монастыря<sup>175</sup>.

По сохранившимся фотографиям, выполненным в 1940-х годах (наиболее полная фиксация – П.В. Клепиков, 1942–1944) и 1955 году (М.Г. Каверзнев), можно судить и о состоянии зданий, и об использовании прилегающей территории<sup>176</sup>.

Несмотря на плачевное состояние, в котором оказались остатки Симонова монастыря, научный интерес к его уникальным постройкам не ослабевал. В 1940-х годах в Институте истории и теории архитектуры АН СССР была выполнена многоплановая работа по их изучению: проведены в возможном объёме обмеры и исследования зданий, опубликованы результаты историко-архивных, первых натурных и археологических исследований<sup>177</sup>. В 1956 году опубликовал упоминавшееся исследование А.А. Ураносов. О постройках Симонова монастыря сообщалось в диссертациях П.С. Касаткина, Е. Михайловского, В.П. Выголова<sup>178</sup>. В 1946 году прошла передвижная выставка «Памятники русской архитектуры», в иллюстрированном каталоге которой была помещена фотография башни Дуло.

В 1947 году на Старой трапезной (Келарском корпусе) были проведены ремонтные работы по крыльцу и лестнице под руководством Р.А. Кацнельсон (по сведениям Г.К. Игнатьева, в составе архитектурно-проектной мастерской завода «Динамо»).

Однако вплоть до середины 1950-х годов здания использовались для бытовых нужд населения, в основном как жильё для рабочих близлежащих заводов. В Сушиле были сделаны два новых



перекрытия и деревянные лестницы, пространство каждого этажа разбито на ячейки перегородками; все этажи заняты общежитием завода ЗИС. Новая трапезная использовалась как общежитие завода «Динамо»; Казначейские кельи были отведены под квартиры Мосжилуправления. Жильё было и на втором этаже Старой трапезной, на первом этаже которой помещались контора и овощехранилище. Как писали исследователи, «все помещения густо заселены и загрязнены, рядом со зданием устроена открытая помойка».

В башнях Дуло и Кузнечной находились деревянные сараи жильцов; в Солевой башне – склад конторы озеленения. Вся территория была застроена бараками и сараями для хранения дров (отопление зданий было печное), «захламлена мусором, ящиками от фруктов, досками, щепой и бумагой». На месте разобранной монастырской стены между Солевой и Кузнечной башнями стояли кирпичный гараж и деревянная читальня<sup>179</sup>.

Выводы технических заключений 1957 года по основным сохранявшимся монастырским зданиям констатировали факт появления деформаций в их конструкциях в основном в результате действия взрывной волны при подрывании смежных со зданиями стен монастырской ограды. Отмечалось также, что «последующее воздействие на трещины атмосферных факторов, а возможно и работ, производившихся Метростроем, увеличило их раскрытие», чему способствовало и бесхозяйственное отношение к зданиям.

Обмерно-исследовательские работы по архитектурному ансамблю Симонова монастыря начались в 1955–1957 годах и продолжались с большими перерывами на участках, доступных для исследования. Однако закончить проектные работы было невозможно из-за отсутствия лесов, заселенности объектов и отсутствия рабочей силы для производства шурфов и зондажей в сильно искаженных многочисленными перестройками зданиях. Работы выполнялись в проектно-реставрационной мастерской, которая несколько раз перемещалась внутри структуры ГлавАПУ, полностью сохраняя свой штат и бессменное руководство В.Я. Либсона. Ныне это мастерская № 13 управления «Моспроект-2 им. М.В. Посохина».

Производственные работы по реставрации корпусов, начатые в конце 1957 года, также шли очень неравномерно и продолжались до середины 1960-х годов в условиях передачи помещений под цеха промкомбината МДО «Рыболов-спортсмен»; как и проектные работы, не были закончены ни на одном здании. При этом работы производились разнообразными исполнителями, не все помещения при этом освобождались, часто не было своевременного обеспечения строительными материалами<sup>180</sup>.

На башне Дуло за этот период выполнены частично только консервационные и неотложные реставрационные работы. Проведены реставрационные работы на сохранившемся южном прясле монастырской стены; восстановлено западное прясло, фрагменты кладки которого между башней Дуло и Казначейским корпусом требовали немедленного закрепления из-за опасности полного разрушения. Проект реставрации предусматривал окрытие стен тёмсом по аналогии со стенами Саввино-Сторожевского монастыря. Все работы на крепостных сооружениях, как проектные, так и натурные, проходили под руководством ведущего архитектора Г.К. Игнатьева.

Передача ансамбля в аренду промкомбинату с невинным названием «Рыболов-спортсмен» была, безусловно, серьёзной ошибкой. Несмотря на предложения архитекторов-реставраторов, предусматривавших щадящий режим использования памятников, в зданиях в конечном счете было размещено не только тяжёлое оборудование, перегружавшее конструкции сводов, но и гальванические цеха (в Новой трапезной), при неисправной канализационной системе заливавшие своды и подвалы здания агрессивными водами. Почти двадцатилетняя нещадная эксплуатация зданий привела часть из них в аварийное состояние.

Как писал об этом руководитель мастерской Владимир Яковлевич Либсон, этот факт ярко свидетельствует о несоответствии статуса целого комплекса памятников архитектуры характеру эксплуатации. «Ввиду отсутствия других претендентов на использование зданий монастыря они были переданы в аренду ДСО «Рыболов-спортсмен». Казалось бы, изготовление крюков, грузил, поплавков, спиннингов и прочей рыболовной снасти не требует

мощного оборудования. Но еще недавно, очутившись на территории древнейшего ансамбля, превращенной ДСО в мусорную свалку, можно было убедиться, что реставрированные в 1950 году памятники архитектуры изуродованы. Вплотную к крепостной стене XVII века пристроили пилораму соседнего завода и сантехнические мастерские...»<sup>181</sup>.

В начале 1980-х годов возникла градостроительная идея реорганизации промышленных территорий, окружавших монастырь, и оформления пешеходной зоны в этом районе. Одновременно решено было преобразовать сохранившуюся часть древнего монастыря в культурно-просветительный центр. Здания монастыря были переданы для размещения мастерских МСУ «Росмонумент-искусство». В прессе в течение нескольких лет появлялись заметки и статьи о необходимости провести масштабные реставрационные работы по церкви Рождества в Старом Симонове и по ансамблю Симонова монастыря<sup>182</sup>.

Идею создания пешеходной зоны в районе Восточной улицы и формирования общественного и исторического культурного центра на основе ансамбля Симонова монастыря изложил архитектор Б.Бодэ, рассмотрев основные проблемы, препятствующие воплощению замысла<sup>183</sup>.

Общественность, конечно, смотрела на эти планы весьма оптимистично: «Руководством Пролетарского района столицы принято решение о создании пешеходной зоны. В нее войдут часть улицы Восточная с прилегающими домами, первые этажи которой отойдут под «индустрию развлечений», ДК ЗИЛа с прилегающим парком, весь ансамбль Симонова монастыря, детский парк и церковь Рождества Богородицы, которая будет выведена с территории завода».

Правда, организация субботников не очень обнадеживала своими результатами (шесть субботников в 1987 году), что заставило автора с грустной иронией заметить: «Если учесть, что стены монастыря строились не менее двух лет, а потом лет сто достраивались – на реставрацию понадобится такими темпами не одно столетие». Но кончалась статья вполне бодрым заявлением, что реставрация Симонова монастыря «вполне по силам... доброволь-

ной хозрасчетной организации» – молодёжному объединению «Трудовая инициатива» и «в общем-то, проблема кажется исчерпанной. Симонов монастырь не погибнет...»<sup>184</sup>.

Несмотря на грандиозные планы по организации проектно-исследовательской работы и реставрационных работ в натуре, заявленные в начале 1980-х годов, скоро стало понятно, что реализовать их к началу 1990-х годов не удастся ни в коем случае: средства поступали ограниченные, памятники находились в тяжелом техническом состоянии, и объём производимых работ оставлял желать лучшего. Ведение реставрации затруднялось ещё и тем, что во всех помещениях, кроме самых аварийных, шёл непрерывный производственный процесс, работали мастерские художников по текстилю, витражистов, керамистов, кузнецов; столярный цех, изготовлявший в основном ящики для упаковки изделий. Художественный комбинат «Росмонументискусство», как вскоре выяснилось, не имел возможности вывести свои самые «тяжелые» производственные цеха в новые здания за пределами монастыря, как предполагалось вначале. Все планы по культурно-просветительному использованию монастыря постепенно сошли на нет, и многообещающая концепция не дошла в разработке даже до стадии проектирования приспособления зданий. Более-менее успешно начатый реставрационный процесс заглох, в результате чего ни одна постройка не была отреставрирована до конца. Значительный объём работ был выполнен по Новой трапезной и стенам. Была также проведена часть работ по верхним ярусам башен Дуло и Солевой. На Сушиле выполнены работы по первому этажу и необходимые работы по временному приспособлению верхних этажей.

В начале 1990-х годов начался новый процесс передачи построек монастыря. «29 мая 1991 г. инициативной группой инвалидов по слуху во главе с протодиаконом Новодевичьего монастыря Павлом Трошинкиным было подано прошение Святейшему Патриарху Московскому и всея Руси Алексию о благословении на создание прихода Русской Православной Церкви Московского Патриархата для верующих с дефектами слуха». 30 июня 1991 года «Святейший Патриарх преподал Свое Первосвятительское благословение на создание общины», и 31 декабря община

была зарегистрирована. Хозяйственным способом был проведён ремонт в основных помещениях Новой трапезной с храмом во имя Тихвинской иконы Божией Матери, и 9 июля 1992 года состоялась первая служба – «водосвятный молебен Тихвинской иконе Божией Матери и крестный ход по монастырю». Все службы в храме проводятся голосом и жестами. В 1994 году правительство Москвы передало в безвозмездное пользование Московской Патриархии весь комплекс зданий Симонова монастыря<sup>185</sup>.

Окончательная передача монастырских построек общине практически осуществилась в конце 1993 года. Реставрационные работы были свёрнуты ранее, а к середине года прекращены почти полностью. 29 июня состояние зданий было осмотрено инспектором Государственного управления охраны памятников С.М. Соркиной.

В течение десяти лет после передачи построек Симонова монастыря на них, кроме работ по обустройству храма и самого необходимого текущего ремонта помещений, производимого без всякого профессионального надзора хозяйственным способом, работ не велось. Повторный осмотр памятников состоялся 17 декабря 1998 года, о чём был составлен Акт обследования, подписанный главным специалистом УГК ОИП (Управление государственного контроля охраны и использования памятников – преемник ГУОП) С.М. Соркиной. В Акте отмечалось «крайне неудовлетворительное состояние сооружений памятника», аварийное состояние Новой трапезной, невыполнение условий охранно-арендного договора от 14 марта 1996 года. Кроме этого документа дважды представлялись официальные Акты осмотра памятников монастыря ведущими специалистами мастерской № 13, констатировавшие тяжёлое состояние построек. Положение изменилось только со времени назначения в апреле 2001 года настоятелем храма священника о. Андрея Горячева. С этого времени значительная часть работ велась по-прежнему хозяйственным способом, но для её выполнения были привлечены несколько профессиональных реставраторов, в первую очередь У.А. Дзелме и Л.П. Дубенчук, которые много лет проработали на этом объекте ещё в 1980-е годы. Для ведения текущих работ приглашена архитектор И.В. Языкова.

С 2002 по 2008 годы выделялись государственные средства на реставрацию построек монастыря. К сожалению, часто деньги приходили только в конце строительного сезона, поэтому не все работы на фасадах удавалось выполнять вовремя. Но всё-таки за это время удалось провести значительный объём работ по восстановлению фасадов Новой трапезной, в том числе части крыш и парадного крыльца, и перекрыть аварийную кровлю над зданием Сушила. Работы велись в основном по комплектам чертежей, выполненных до 1992 года.

В 2014–2015 годах были выделены государственные средства на проектные работы по объектам Симонова монастыря, и появилась надежда, что в дальнейшем уникальные постройки будут полностью восстановлены.

Остаётся проблема их дальнейшего использования. Как это ни печально, в нескольких зданиях, в том числе нижнем этаже Новой трапезной, до сих пор размещаются производственные цеха художественного комбината «Росмонументискусство». Помогая храмовой общине, они обеспечили изготовление новой черепицы на шатры Солевой и Кузнечной башен, выполняют все необходимые столярные, кузнечные и иные работы для объектов монастыря. Однако размещение таких производств не идёт на пользу памятникам, они снова нуждаются в серьёзной реставрации.

В связи с этим опять возрождается идея создания историко-культурного центра на основе сохранившейся части ансамбля Симонова монастыря. Так, Московский государственный объединенный музей-заповедник (МГОМЗ «Коломенское–Измайлово–Лефортово–Люблино») ещё в 2009 году предложил создание «Среднесрочной городской целевой программы по формированию историко-культурной заповедной зоны вокруг Симонова монастыря» и выразил готовность к активному участию в ее подготовке и последующей реализации. Уже разработаны новые автобусно-пешеходные экскурсионные маршруты: «Памятники древнерусского оборонного зодчества», «Страницы героической летописи Руси». В 2007 году музей выступил с инициативой «включения вышеупомянутых маршрутов в проект Закона о туристско-рекреационных зонах Москвы»<sup>186</sup>.

Будут ли на современном этапе реализованы эти планы, покажет время. Пока в это верится с трудом, ибо до сих пор прясла монастырских стен юридически находятся в ведении иной организации, чем остальные постройки монастыря. Не решены проблемы, связанные с охраняемой территорией памятника, и совсем недавно на месте западных Водяных ворот (то есть, по существу, в археологической зоне памятника), в недопустимой близости от Казначейского корпуса, возведена новая постройка.

### Примечания:

- <sup>1</sup> ПСРЛ, т. XXXIV. М.–Л., 1978. Пискаревский летописец. С. 114; ПСРЛ, т. XXXIII. М.–Л., 1977. Холмогорская летопись. С. 88.
- <sup>2</sup> Кучкин В.А. Начало московского Симонова монастыря // Культура средневековой Москвы XIV–XVII вв. М., 1995. С. 113.
- <sup>3</sup> Там же.
- <sup>4</sup> Кучкин В.А. Указ. соч. С. 118–119.
- <sup>5</sup> Иванчин-Писарев Н.Д. Вечер в Симонове. М., 1840. С. 73.
- <sup>6</sup> Милютин И. Описание Москвы и ее достопримечательностей. М., 1850. Ч. 1. С. 9.
- <sup>7</sup> Забелин И.Е. История города Москвы. Часть первая. М., 1905. С. 42.
- <sup>8</sup> Тромонин К. Краткое описание Московского ставропигиального первоклассного общежительного Симонова монастыря. М., 1841. С. 5.
- <sup>9</sup> С.А.Е. Московский мужеский ставропигиальный Симонов монастырь. М., 1869. С. 1.
- <sup>10</sup> Токмаков И.Ф. Историческое и археологическое описание Московского ставропигиального первоклассного Симонова монастыря. Вып. I. М., 1892. С. 9, примеч. 7.
- <sup>11</sup> Александровский М.И. Указатель древних церквей в местности Ивановского сорока. М., 1917. С. 6–7.
- <sup>12</sup> Кучкин В.А. Указ. соч. С. 120–121. Сноска: «Никаким источникам Семен Ховрин неизвестен. См.: Веселовский С.Б. Исследования по истории класса служилых землевладельцев. М., 1969. С. 442–449...»
- <sup>13</sup> Кучкин В.А. Указ. соч. С. 120–121.
- <sup>14</sup> Памятники архитектуры Москвы. Юго-восточная и южная части территории между Садовым кольцом и границами города XVIII века. М., 2000. № 568. С. 136.
- <sup>15</sup> Романюк С.К. По землям московских сел и слобод. Ч. I. М., 1998. С. 551

- <sup>16</sup> Зверинский В.В. Материал для историко-топографического исследования о православных монастырях в Российской империи. Книги I–III. СПб., 1890. № 430.
- <sup>17</sup> ПСРЛ, т. XI. СПб., 1897. С. 141–142.
- <sup>18</sup> Там же. С. 191.
- <sup>19</sup> ПСРЛ, т. XVIII. С. 151; т. XXV. С. 233; т. XXXIV. С. 153–154; т. XXXVII. С. 168.
- <sup>20</sup> Тромонин К. Краткое описание Московского ставропигиального перво-классного общежительного Симонова монастыря. М., 1841. С. 6; Дьяченко Г. протоиерей. «Полный церковно-славянский словарь». Репринтн. изд. М., 1993.
- <sup>21</sup> Амвросий (Орнатский). История Российской иерархии. Ч. VI. М., 1815. С. 98–108.
- <sup>22</sup> ПСРЛ, т. XIII. М., 1965. С. 13.
- <sup>23</sup> С.А.Е. Указ соч. С. 2.
- <sup>24</sup> Кондратьев И.К. Седая старина Москвы. Исторический обзор и полный указатель ее достопамятностей. М., 1893. С. 469–473.
- <sup>25</sup> Александровский М.И. Указатель древних церквей в местности Ивановского сорока. М., 1917. С. 6–7.
- <sup>26</sup> ПСРЛ, т. XI. СПб., 1897. С. 71.
- <sup>27</sup> Там же. С. 141–142.
- <sup>28</sup> Токмаков И.Ф. Историческое и археологическое описание Московского ставропигиального первоклассного Симонова монастыря. Вып. I. М., 1892. С. 12–13. Наиболее полные сведения о иерархах см.: Амвросий (Орнатский). История Российской иерархии. Ч. I–VI. М., 1815; Строев П.М. Списки иерархов и настоятелей монастырей российской церкви. СПб., 1877. Стб. 150.
- <sup>29</sup> Иванчин-Писарев Н.Д. Вечер в Симонове. М., 1840. С. 99–100.
- <sup>30</sup> Пассек В.В. Историческое описание Московского Симонова монастыря. М., 1843. С. 85–88.
- <sup>31</sup> Троицкий В.И., Торопов С.А. Симонов монастырь. М., 1927. С. 4–5.
- <sup>32</sup> Ивина Л.И. Крупная вотчина Северо-Восточной Руси конца XIV – первой половины XVI в. Л., 1979. С. 73.
- <sup>33</sup> ПСРЛ, т. XXXIV. М.–Л., 1978. С. 171.
- <sup>34</sup> В.П. Выголов, «Архитектура Московской Руси середины XV века». М., 1988. С. 16. Сноска: ПСРЛ. Т. XXV. С. 275; см. также: Т. V. С. 272; Т. XII. С. 112; Т. XX. С. 263.
- <sup>35</sup> Выголов В.П. Указ. соч. С. 18–19.
- <sup>36</sup> Выголов В.П. Там же. Сноска: «Веселовский С.Б. Исследования по истории класса служилых землевладельцев. М., 1969. С. 443–444. Однако, по мнению М.Н. Тихомирова, основателем рода был не указанный в родословцах



- Стефан, а Кузьма Коверя (Ковря), гость-сурожанин, ходивший с Дмитрием Донским на Куликово поле...»
- 37 Выголов В.П. Указ. соч. С. 10–11.
- 38 История Москвы. Т. I. М., 1952. С. 66–67.
- 39 Векслер А., Мельникова М. Московские клады. М., 1973. С. 45, 200.
- 40 Воронин Н.Н. Зодчество северо-восточной Руси XII–XV вв. Ч. II. М., 1962. С. 185.
- 41 Кондратьев И.К. Седая старина Москвы... М., 1893. С. 469–473.
- 42 С.А.Е. Московский... Симонов монастырь. М., 1869. С. 1.
- 43 Сытин П. История планировки и застройки Москвы. Т. II. М., 1957. С. 232.
- 44 Троицкий В.И., Торопов С.А. Указ. соч. С. 3.
- 45 Иванчин-Писарев Н.Д. Указ. соч. С. 74. Перевесье, перевесище – «место ловли, где лет птицы и где ставились перевесы». «Перевесы – сети больших размеров, на птицу, на дичь, а особ. на уток, которая развешивается, подымаясь как парус, на просеке, где пролет птицы». (Даль В. Толковый словарь... СПб.–М., 1882. Похожее толкование: Фасмер М. Этимологический словарь русского языка. Т. III. М., 1987).
- 46 Пассек В.В. Указ. соч. С. 6–7.
- 47 РГВИА, ф. ВУА, д. 22174.
- 48 РГАДА, ф. 192, № 5. «План Москвы, прожектированный городу и предместьям», 1782–1784 гг.
- 49 РГАДА, ф. 192, оп. 1, д. 70/5.
- 50 ЦГА Москвы, ф. 179, оп. 20, д. 1171, 1910 г.
- 51 Назаревский В.В. Из истории Москвы 1147–1913 годов. М., 1913. С. 53. Переизд.: М., 2008. С. 73–74; «Топографическая карта окрестностей Москвы. Снята под руководством Генерал-Лейтенанта Шуберга и гравирована при Военно-Топогр. депо. 1848». Бум., грав.
- 52 ЦГА Москвы, ф. 454, оп. 3, д. 61, л. 29 и 30; 31–32.
- 53 Пассек В.В. Указ. соч. С. 35.
- 54 История Москвы. Т. I. М., 1952. С. 72.
- 55 История Москвы. Т. I. С. 171. См. также: ПСРЛ, т. XIII. С. 132 – запись 1540 г. о разрешении «нагайским» послам торговать «коньями» «под Симановым на лугу».
- 56 Выголов В.П. Указ. соч. С. 48–52
- 57 Там же. С. 170.
- 58 Там же. С. 176.
- 59 Тромонин К. Краткое описание... Симонова монастыря. М., 1841. С. 14.
- 60 Строев П.М. Списки иерархов и настоятелей монастырей российской церкви. СПб., 1877. Стб. 150.
- 61 Ивина Л.И. Крупная вотчина Северо-Восточной Руси конца XIV – первой половины XVI в. Л., 1979. С. 132–134.

- 62 ПСРЛ, т. VI. С. 251; т. VIII. 1913. С. 251.
- 63 Ключевский В.О. Русская история. Полный курс лекций в трех книгах. М., 1993. Книга первая. С. 472.
- 64 Троицкий В.И., Торопов С.А. Указ. соч. С. 7–9.
- 65 Русское православие: веки истории / Под ред. А.И. Клибанова. М., 1989. С. 135–136.
- 66 Там же. С. 139, 142.
- 67 Пассек В.В. Историческое описание... Симонова монастыря. М., 1843. С. 10.
- 68 Троицкий В.И., Торопов С.А. Указ. соч. С. 21–23.
- 69 Баталов А.Л. Четыре памятника Москвы конца XVI в. // Архитектурное наследство. М., 1984. № 32. С. 47–53.
- 70 Щеболева Е.Г. К вопросу о «годуновской школе» в древнерусской архитектуре конца XVI – начала XVII в. // В кн. Памятники русской архитектуры и монументального искусства. М., 1991. С. 37–39.
- 71 С.А.Е. Московский... Симонов монастырь. М., 1869. С. 2.
- 72 Выголов В.П. Указ. соч. С. 48–52.
- 73 Карамзин Н.М. История Государства Российского. Т. XII. М., 1903. С. 21–23.
- 74 Памятники древней русской письменности, относящиеся к Смутному времени. Иные сказания // Русская историческая библиотека. СПб., 1891. С. 100.
- 75 Ключевский В.О. Указ. соч. Кн. вторая. С. 163.
- 76 ПСРЛ, т. XIV. М., 1965. Новый летописец. С. 109, 113, 135.
- 77 Тромонин К. Указ. соч. С. 15.
- 78 История Москвы. Т. I. М., 1952. С. 339.
- 79 Тромонин К. Указ. соч. С. 15–16. Сноска: «Копии с трех сих грамот Кн. Пожарского и Трубецкого хранятся в Симоновом монастыре».
- 80 Выголов В.П. Указ. соч. М., 1988. С. 172–176.
- 81 Троицкий В.И., Торопов С.А. Указ. соч. С. 10.
- 82 Русская историческая библиотека. Т. XXVIII. С. 344, 669.
- 83 Тромонин К. Указ. соч. С. 22, 24.
- 84 Ивина Л.И. Крупная вотчина Северо-Восточной Руси конца XIV – первой половины XVI в. Л., 1979. После с. 192 в книге приведена «Карта-схема владений Московского Симонова монастыря к 20-м гг. XVII в.».
- 85 Ивина Л.И., сост. Акты феодального землевладения и хозяйства: Акты московского Симонова монастыря (1506–1613 гг.). Л., 1983. С. 3.
- 86 Троицкий В.И., Торопов С.А. Симонов монастырь. М., 1927. С. 10–11.
- 87 Там же.
- 88 РГАДА, ф. 141, д. 120, л. 1–4.
- 89 Ураносов А.А. Попытка устройства напорного водопровода в Симоновом монастыре в Москве в 1682г. // Труды Института истории естествознания и техники. Т. 7. М., 1956. С. 251–254.

- <sup>90</sup> Иванчин-Писарев Н.Д. Вечер в Симонове. М., 1840. С. 30, 99–100.
- <sup>91</sup> Алеппский П. Путешествие антиохийского патриарха Макария в Россию в половине XVII в. Вып. IV. 1896. С. 148. Переизд.: М., 2005. Вып. IV, кн. XII. С. 511.
- <sup>92</sup> По Москве. Прогулки по Москве и ея художественным и просветительным учреждениям. Под ред. Н.А. Гейнике и др. М., 1917. С. 358.
- <sup>93</sup> ГНИМА, фототека, нег. I – 9125.
- <sup>94</sup> Троицкий В.И., Торопов С.А. Указ. соч. С. 12.
- <sup>95</sup> РГИА, ф. 796, оп. 6, д. 129, 1725 г., л. 3, 6.
- <sup>96</sup> РГАДА, ф. 248, оп. 14, кн. 792, л. 917–926; Забелин И.Е. Материалы для истории, археологии и статистики московских церквей... М., 1884. Стлб. 855–862.
- <sup>97</sup> РГИА, ф. 796, оп. 6, д. 129, 1725 г., л. 3, 6.
- <sup>98</sup> РГИА, ф. 796, оп. 23, д. 1114, 1742–1744 гг., л. 2, 3; оп. 39, д. 132, 1758–1759 гг.
- <sup>99</sup> РГАДА, ф. 1183, оп. 1, т. 7, д. 222, 1746 г., л. 1.
- <sup>100</sup> История Москвы. Т. II. М., 1953. С. 332.
- <sup>101</sup> Тромонин К. Указ. соч. С. IV.
- <sup>102</sup> Розанов Н.П. История Московского Епархиального Управления со времени учреждения Св. Синода. М., 1869–1871. Ч. II, кн. 2. С. 78, примеч. С. 30–31.
- <sup>103</sup> Скворцов Н. Материалы по Москве и Московской епархии за XVIII век. Вып. II. М., 1911. С. 458.
- <sup>104</sup> Скворцов Н. Материалы... Вып. I. М., 1911. С. 39–40.
- <sup>105</sup> Скворцов Н. Указ. соч. Вып. II. С. 458.
- <sup>106</sup> ЦГА Москвы, ф. 420, оп. 1, д. 1123, л. 3, 180.
- <sup>107</sup> Скворцов Н. Указ. соч. Вып. II. С. 460.
- <sup>108</sup> Розанов Н.П. Указ. соч. Ч. III, кн. 1. С. 161–162. С. 119, примеч. 385.
- <sup>109</sup> Скворцов Н. Указ. соч. Вып. II. С. 460–461.
- <sup>110</sup> ГИМ ОПИ, ф. 465, д. 127, л. 50–63.
- <sup>111</sup> Карамзин Н.М. Бедная Лиза. 1792 // «Русская проза XVIII века». М., 1971.
- <sup>112</sup> С.А.Е. Указ. соч. С. 18.
- <sup>113</sup> Амвросий (Орнатский) Указ. соч. Ч. VI. М., 1815. С. 98–108.
- <sup>114</sup> Скворцов Н. Указ. соч. Вып. II. С. 461–462.
- <sup>115</sup> Там же.
- <sup>116</sup> Скворцов Н. Указ. соч. Вып. II. С. 463.
- <sup>117</sup> РГАДА, ф. 1183, оп. 1, ч. 25, д. 85, 195; ЦГА Москвы, ф. 420, оп. 1, д. 9, 49, 120; РГИА, ф. 796, оп. 85, д. 856.
- <sup>118</sup> С.А.Е. Указ. соч. С. 18.
- <sup>119</sup> Тромонин К. Краткое описание... Симонова монастыря. М., 1841. С. 18.

- 120 Описании достопамятных происшествий в Московских монастырях во время нашествия неприятелей в 1812 г. // Чтения в Императорском Обществе Истории и Древностей Российских. Кн. 4, ч. II. С. 38–39.
- 121 Иларион. Письмо современника о вторжении французов в 1812 году в московский Симонов монастырь // Душеполезное чтение.... Ч. 3. М., 1863. С. 59–63.
- 122 С.А.Е. Указ. соч. С. 20.
- 123 РГИА, ф. 797, оп. 1, д. 4558, 1813, л. 7.
- 124 РГИА, ф. 797, оп. 1, д. 4558, 1813, л. 1–3.
- 125 Пассек В.В. Историческое описание.... М., 1843. С. 27.
- 126 Розанов Н. История.... Ч. III, кн. 2, примеч. 101.
- 127 Троицкий В.И., Торопов С.А. Симонов монастырь. М., 1927. С. 13–14.
- 128 ГИМ ОПИ, ф. 465, д. 127, л. 50–63.
- 129 Там же.
- 130 Герцен А.И. Былое и думы. М., 1969. Т. 1. С. 132.
- 131 Епископ Мисаил. Московский мужской Симонов монастырь. М., 1912. С. 17, 22.
- 132 Пассек В.В. Указ. соч. С. 28–29, 63.
- 133 ГИМ ОПИ, ф. 465, д. 127, л. 50–63; ЦГА Москвы, ф. 420, оп. 1, д. 333, 1847 г., д. 1077; ГНИМА, фототека, нег. V – 13112/ 1–3.
- 134 Тромонин К. Указ. соч. С. 18; ГИМ ОПИ, ф. 465, д. 127, л. 50–63. В тексте в скобках: «см. «Московский Телеграф» 1832 г. № 5, март, стр. 154».
- 135 Разумовский Д. Церковное пение в России. М., 1867. С. 193. О симоновском распеве см. также. Собрание мнений и отзывов Филарета, митрополита Московского и Коломенского. Т. III. СПб., 1885. (Ссылка в работе А.Третьякова.)
- 136 Православные русские обители. СПб., 1910. Репринт. изд. 1994. С. 287–289.
- 137 В-ский К. Московский Симоновский монастырь // Грамотей, 1870. Кн. 9. С. 57–65; Мартынов А. Пятисотлетие Московского ставропигиального Симонова монастыря // Душеполезное чтение. 1870, № 9. Ч. 3. С. 27–32; Мартынов А. Пятисотлетие Симоновской обители // Московские ведомости. 1870, № 53, 54; № 145; там же: «Еще о Старом Симонове». 1871, № 27; Розанов Н.П. История церкви Рождества Пресв. Богородицы на Старом Симонове в Москве. К ее пятисотлетию (1370–1870). М., 1870.
- 138 РГИА, ф. 797, оп. 40, отд. 3, д. 86, л. 10, 1870 г.
- 139 Третьяков А. Московский Симонов монастырь. М., 1890.
- 140 Памятники архитектуры Москвы. М., 2000. С. 126.
- 141 Православные русские обители. СПб., 1910. С. 287.
- 142 ЦГА Москвы, ф. 420, д. 1824, 1903–1914 гг.
- 143 ЦГА Москвы, ф. 420, д. 1839, 1913–1914 гг.
- 144 Памятники архитектуры Москвы. М., 2000. С. 14–15.

- 145 Епископ Мисаил. Указ. соч. С. 56
- 146 ЦГА Москвы, ф. 203, оп. 766, д. 125, 1912 г.
- 147 История Москвы. Т. V. М., 1956. С. 285.
- 148 По Москве / Под ред. Н.А. Гейнике. М., 1917. С. 360–361.
- 149 ЦГА Москвы, ф. 420, д. 1861.
- 150 ЦГА Москвы, ф. 203, оп. 766, д. 126, 1918 г.
- 151 ЦГА Москвы, ф. 420, д. 1862.
- 152 ЦГА Москвы, ф. 420, д. 1840, 1841.
- 153 Паламарчук П. Сорок сороков. Т. 1. М., 1992. Сноска: Антонов В.И., Мнева Н.Е. Каталог древнерусской живописи Третьяковской галереи. М., 1963. Т. 1. С. 253; Т. 2. С. 140, 174–175, 291.
- 154 ГИМ ОПИ, ф. 465, д. 44, осмотр церквей.
- 155 Козлов В. У истоков // Архитектура и строительство Москвы. 1990, № 7. С. 15.
- 156 ЦМAM, ранее ЦГА ОРСС, ф. Р-1, оп. 1, д. 129.
- 157 ЦМAM. Материалы обследования фонда ЦГРМ, т. 1. С. 4, 32, 37, 43.
- 158 Троицкий В.И., Торопов С.А. Симонов монастырь. М., 1927.
- 159 Музеи и достопримечательности Москвы / Под ред. В.В. Згурь. М., 1926. С. 349–351.
- 160 ГНИМА, фототека, негативы V–2905, V–23305 и др., фот. Калачев.
- 161 Паламарчук П. Указ. соч. С. 283–284.
- 162 Музеи и достопримечательности Москвы. М., 1926. С. 349–351.
- 163 Козлов В. «Вакханалия. 1929–1930 годы» // Московский журнал, май 1991. С. 41–51.
- 164 Памятники архитектуры Москвы. М., 2012. С. 189, 192.
- 165 Козлов В. Вакханалия... С. 41–51.
- 166 Петр Барановский. Труды, воспоминания современников. М., 1996. С. 123.
- 167 Максимов П.Н. К характеристике памятников московского зодчества XIII–XV веков // Материалы и исследования по археологии СССР. М.–Л., 1949. Вып. 12. С. 214–216; Кацнельсон Р.А. Ансамбль Симонова монастыря в Москве // Архитектурное наследство. № 6. 1956. С. 92–94.
- 168 ГНИМА, РIV – 4/1–4. «Западное надвратное сооружение». Обмер. Б. Веймарн, А. Шишмарев; РV – 21/1–2. «Восточная крепостная стена». Чертил Б. Веймарн.
- 169 Михайлов К. Погибшие святые Москвы. М., 2007. С. 287.
- 170 Огонек. 1930, № 4, 10 февр. С. 1, 7 (сведения из работы П. Паламарчука).
- 171 ГНИМА, ОРнд – 709, 1202–1207.
- 172 Суходолов В. Кинотеатр в трапезной Симонова монастыря // Архитектура и строительство Москвы. 1990. № 5. С. 28–30.
- 173 Полякова Л.Л. Зодчие братья Веснины. Ярославль, 1989. С. 210.
- 174 Памятники архитектуры Москвы. М., 2012. С. 208–209.

- <sup>175</sup> РГАЭ, ранее ГАНХ, ф. 377, оп. 1, д. 599, л. 1–11.
- <sup>176</sup> ГНИМА, фототека. См. фотографии северного и восточного фасадов Новой трапезной, общего вида монастыря с переходом, отдельно стоящей Солевой башни и др.
- <sup>177</sup> См. публикации: А.Л.Монгайт, 1947; Р.А. Кацнельсон, 1947, 1948, 1956; Е.В. Михайловский, 1954.
- <sup>178</sup> Касаткин П.С. Московская гражданская архитектура XVII века. 1945; Михайловский Е. О национальных особенностях московской архитектуры конца XVII века. 1946; Выголов В.П. Творчество зодчего О.Д. Старцева. 1955.
- <sup>179</sup> «Материалы предварительного исследования и проектно-реставрационное задание». ГАП – А.В.Ох, авторы исследования Е.А. Дейстфельдт, Г.К. Игнатъев. 1956 год.
- <sup>180</sup> Проектные материалы 1958–1966 годов. Ведущие архитекторы Е.А. Дейстфельдт, Г.К. Игнатъев. На объектах в разное время производственные работы велись Загорскими художественно-реставрационными мастерскими, Московской областной специальной научно-реставрационной производственной мастерской; приспособление зданий осуществлялось силами строительного цеха Промкомбината и конторой СУ № 4 «Мосмебельгорг».
- <sup>181</sup> Либсон В.Я. Заметки архитектора-реставратора // Архитектура и строительство Москвы. 1990. № 7.
- <sup>182</sup> Симонов монастырь ждет реставраторов // Строительство и архитектура Москвы. 1985, № 12. С. 29; Соловьева Н.Н. Возрождение памятника прошлого // Городское хозяйство Москвы. 1986. № 4. С. 39.
- <sup>183</sup> Бодэ Б. По Симоновской слободе // Архитектура и строительство Москвы. 1988. № 10.
- <sup>184</sup> Баранов А. Сложение памяти // Московский комсомолец. 1988. 7 февр.
- <sup>185</sup> Симонов монастырь. 1379–2004. К 625-летию основания обители. М., 2004. С. 32–40. Передача строений монастыря осуществлена на основании Постановления Правительства Москвы от 11 января 1994 г. № 46.
- <sup>186</sup> Зуйков В.В., Ишполитов И.В. Симонов монастырь – «Щит Москвы». М., 2009.

*Хронологическая таблица:  
история Симонова монастыря*

IX в.	Вблизи территории Симонова монастыря проходил древний торговый путь – Болвановская дорога, которая вела через Коломну далее на юг.
1363–1377 гг.	Дата основания первой обители (возможно, это был скит) на месте, называемом позднее Старым Симоновым, в разных источниках разная. Обычное определение в литературе – «около 1370 года».
1379 г.	Феодором архимандритом заложен первый каменный Успенский собор на том месте, на котором и поныне существуют остатки Нового Симонова монастыря.
1405 г.	1 октября, по прошествии 26 лет после закладки, первая «церковь камня на Симонове Успения Пречистыя Богородицы уже основа Федор архимандрит, а сверши ее князь велики Василий Дмитриевич» была освящена, по преданию, митрополитом Киприаном.
Около 1433 г.	В древнем соборе создан придел Спаса Преображения. В соборе существовали большие хоры, где размещалось четыре придела, в том числе изначальные приделы Собора Архангела Михаила и Николы Чудотворца и придел Василия Парийского, построенный несколько позже.
1445 г.	На подворье монастыря в Кремле во время сильнейшего пожара Москвы сгорел, как предполагают, хранившийся монастырский архив. Жалованные грамоты, сохранявшиеся в монастыре, начинались с 1477 г.
1450–1470 гг.	В.Г. Ховрин «поставил» храм с колокольницей во имя Спаса Преображения, в которую были перенесены и другие приделы из собора.
1450–1470 гг.	В эти же годы В.Г. Ховрин «сделал» первую кирпичную ограду монастыря. Как отмечал В.П. Выголов, «это первая известная нам в московской архитектуре каменная монастырская ограда, возведенная к тому же из нового материала – кирпича».
Сер. XV в.	Симонов монастырь располагал значительными земельными владениями во многих уездах и заводил доходные промыслы.
1458 г.	На подворье монастыря в Кремле, у Никольских ворот, при митрополите Ионе «поставили церковь камени Введение святыя Богородицы».

1476 г.	1 августа сильная гроза повредила Успенский собор, и это событие было отражено в летописях. Собор был восстановлен на вклад Ивана III, возможно «венецицким» (венецианским) мастером.
1485 г.	На «даяния» Иоанна III Васильевича была построена первая «каменная трапеза».
1491 г.	Поставлена новая одноимённая каменная церковь Введения на Симоновом дворе в Кремле, заменившая прежнюю обветшавшую.
1509 г.	При архимандрите Варлааме была построена и освящена 1 сентября 1510/1511 года церковь Рождества Богородицы на Старом Симонове.
1518–1525 гг.	В монастыре жил Максим Грек, переводивший с греческого Толковую Псалтирь и установивший тесные связи с нестяжателем Вассианом Патрикеевым, находившимся в обители.
1543–1545 гг.	Первая Спасо-Преображенская церковь с «колокольницей» была заменена новой церковью «иже под колоколы», которая сохранила престо́лы прежней, добавив к ним ещё Васильевский из собора.
1543–1549 гг.	Для строительных работ в монастыре созывались вотчинные крестьяне, освобожденные с 1543 по 1549 год «от всех пошлин на царя». Петр Иванович Головин пожертвовал 300 рублей на постройку (или перестройку?) обширной трапезной палаты с церковью. Построены были также каменные конюшня и солодовня.
1546–1549 гг.	Построен заново или кардинально перестроен Успенский собор монастыря.
Сер. XVI в.	На лугу у Симонова монастыря ставятся табуны лошадей и располагается торг, о чём свидетельствуют летописи, в том числе запись 1540 года о разрешении «нагайским» послам торговать «коньми» «под Симановым на лугу».
1569 г.	При Иване IV Васильевиче Грозном Симонов монастырь взят в «опричные», которые находились в наиболее привилегированном положении.
1591 г.	При царе Феодоре Иоанновиче Борис Годунов спешно укреплял предместья города, в том числе крепостные стены Симонова монастыря.
1591–1593 гг.	В память отражения нашествия татар под предводительством Казы-Гирея над западными воротами построена каменная церковь во имя Происхождения древ честного Креста Господня.



1606 г.	Осенью под стенами монастыря встал со своим войском Иван Болотников, но осаждённый монастырь не сдался.
1611 г.	В стенах монастыря сидели в осаде «люди Московского государства», дожидаясь «ратных людей» – ополчения.
1612 г.	Разграбление монастыря «Литовцами и Поляками».
1612–1613 гг.	Грамотами князя Д.М. Пожарского запрещались, «по крайнему разорению Симонова монастыря», сборы с монастырских варниц и вотчин, а также требование ратных людей.
1613–1623 гг.	Грамотами 1613, 1622 и 1623 годов прежние земельные владения Симонова монастыря вновь были закреплены за ним; поступали и новые земельные вклады. Земли Симонова монастыря были расположены в 19 уездах, от Осташкова до Нижнего Новгорода, от Соли Галицкой и Череповеси до Муром.
1623 г.	На средства Юрия Яншеевича Сулешева рядом с Успенским собором выстроена церковь Знамения Пресвятой Богородицы.
1630–1640 гг.	Постройка новых крепостных стен с пятью башнями взамен старой обветшавшей ограды «в пятое десятиице второго ста осьмья тысячи лет» (7140–7150-е гг.).
1643 г.	Боярином Юрием Яншеевичем Сулешевым дана «на городовое дело» 1000 рублей.
1646 г.	По сведениям М.И. Александровского, церковь Рождества в Старом Симонове стала приходской.
1656 г.	Посещение монастыря в феврале 7164 года антиохийским патриархом Макарием и Павлом Алеппским, оставившим записки об этом путешествии.
1677 г.	9 октября 7186 года освящена новопостроенная церковь Пресвятой Богородицы Знамения на восточных Луговых вратах.
1677–1680 гг.	Начало строительства Сушила и Новой трапезной. 10 июля 1680 года была оформлена подрядная запись с Парфеном Петровым на возведение построек: «зделать трапезу и колоколню сушило да около келей гулбище и иное всякое монастырское каменное строение». В ней же предписывалась сломка «старой трапезы» со всеми службами.
Между 1676 и 1682 гг.	По сведениям М.И. Александровского, «при царе Феодоре Алексеевиче было обновление храма, при чем прибавлены четыре глухих главы, стены получили снаружи пестрые архитектурные украшения...»
1682 г.	Попытка устройства в Симоновом монастыре напорного водопровода.

1683–1685 гг.	На казённые деньги строятся 3 больничные кельи «с папертью, поварней и другими службами». Церковь при них построена тогда же или несколько ранее. В это же время, предположительно, было надстроено третьим этажом Сушило.
1685–1686 гг.	Предполагаемое окончание работ по перестройке Новой трапезной, после обрушения сводов осуществленной под руководством Осипа Старцева.
1683–1687 гг.	Предполагаемое время надстройки башен монастырской ограды.
1700 г.	В документах указывается, что больничная церковь «построена иждивением Благоверной Государыни и великой Княжны Марии Алексеевны около 1700 года, во имя Препод. Ксенофонта и Марии». Возможно, была только возобновлена и переименована прежняя.
1725 г.	Резкое сокращение прибылей монастыря в связи с проводившимися с начала XVIII века государственными мероприятиями приводит к ветшанию построек. Делается первая попытка получить деньги из Конторы Прав. синода на починку кровель и других ветхостей. От Конторы посланы «канцелярист по инструкции: Кирил Чичерин, Петр Лебятинской», однако рапорта об осмотре и описи в деле нет.
1731–1733 гг.	Производился осмотр и опись ветхостей в монастыре архитекторами И.Г. Устиновым и И.А. Мордвиновым.
1733 г.	В этом же году «на трапезной церкви и над трапезою кровля сгорела», но на просьбы о средствах на починку ответа долго не было, поэтому сообщалось, что «на одной трапезе каменные своды от дождей протекли и приходит то здание к конечному разрушению».
1737 г.	26 сентября сообщалось, что «на погорелой трапезной церкви глава каменная опаена вновь жестью и крест поставлен новой золоченой»; крыши покрыты тесом. В конце года «майором Исуповым и ассесором Топилским» были осмотрены выполненные «постройки и починки», произведённые на соборной церкви Успения Богородицы, на церкви Происхождения Креста Господня, «на погорелой трапезной церкви», в архимандричьих кельях, на скотном и конюшенном дворах. Перечислялось значительное количество работ, ещё не выполненных.
1741 г.	9 апреля Иваном Мичуриным была подана в Коллегию экономики подробная опись ветхостей монастырских построек.

1746 г.	Сохранилось дело о выдаче суммы 300 рублей на исправление ветхостей в Симонов монастырь в прибавку к ранее выданным 800 рублям, «которыми из той ветхости исправлено разве с половиною».
1758–1759 гг.	Производились отдельные ремонтные работы на аварийных участках строений Симонова монастыря.
1764 г.	Изменение в положении монастырей в XVIII веке закреплено секуляризацией их имуществ и крестьян. Согласно закону, монастыри «были распределены по разным группам, значительно отличавшимся по своим правам». К монастырям первого класса, имевшим право обладать большим и сравнительно хорошо оплачиваемым штатом, в Москве, в числе пяти монастырей, был отнесен и Симонов.
1771 г.	В 1771 году, во время свирепствовавшей в Москве чумы, Симонов монастырь был закрыт. Архимандрит Гавриил (Краснопольский) со всею братиею выведен из Симонова монастыря в Новоспаский, в котором все они и скончались. В монастыре был учреждён карантин и больница.
1772 г.	Главная Комиссия, очистив и выкурив помещения, начала исправление деревянных полов и печей в настоятельских и братских кельях. Было отпущено также 500 рублей на окраску покрытых жезью пяти глав на соборной Успенской церкви монастыря и крыш, покрытых железом, на церквях и ризнице.
1774 г.	В монастыре проводились работы, в основном на средства жертвователей, по приведению в порядок храмов и их иконостасов, с последующим их освящением. При тёплой больничной церкви устлавается тёплый придел во имя Сошествия Св. Духа.
1780 г.	Коллегия экономии отпустила 500 рублей на возобновление на соборной церкви Успения Пресвятой Богородицы «стенного живописного снаружи писания», а также на приведение в порядок обветшавшего иконостаса и почерневшей побелки внутри и снаружи Ксенофоновской церкви.
1783 г.	Произведена опись монастырских церквей и церковного имущества и сравнение новых данных с более ранними описями.
1785 г.	10 апреля Синодальная контора дала разрешение на устройство нового иконостаса в Успенском соборе.

1788 г.	Указом Святейшего синода от 17 мая было предписано «московский Симонов монастырь упразднить». Здания монастыря отдавались «в ведомство Главного Критс-Комиссариата, для устройства там госпиталя». Ризница и вся церковная утварь поступили в московский Богоявленский монастырь.
1794 г.	28 июля преосвящ. Гавриил, митрополит Новгородский, обратился с письмом к графу Алексею Ивановичу Мусину-Пушкину, обер-прокурору Святейшего синода с просьбой о возобновлении монастыря.
1795 г.	Именным указом от 4 апреля монастырь был «обращен в прежнее положение и состояние». Указом от 26 апреля Святейшим синодом приказано: «быть Симонову монастырю по прежнему ставропигиальным и потребовать возвращения всего, принадлежавшего ему, из военного ведомства в духовное».
1796 г.	30 июня в Синодальную контору был подан проект архитектора Московской управы благочиния Николай Леграна (Легранда) на перестройки в Симоновом монастыре.
1798 г.	В трапезной устроены по согласованному проекту два придела: «во имя Св. Афанасия патриарха Александрийского и муч. Гликерии; во имя Преподобных Ксенофонта и Марии (перенесен из ц. Сошествия Св. Духа)». Работы производились иждивением купца Долгова.
1800 г.	3 декабря в Синодальную контору было донесено, что два придела «в Сергиевской трапезе устроены и освящены», придел при больничной Ксенофонтонской церкви уничтожен, а она переименована в честь Сошествия Св. Духа и освящена.
1805–1806 гг.	На месте «моленной палатки царя Феодора Алексеевича» при трапезной возводится на средства графини П.В. Мусиной-Пушкиной первый Валентиновский придел.
1812 г.	5-го сентября, «вырубив ворота монастырския», в обитель ворвался отряд наполеоновского войска, разорил и разграбил её. Монастырская ризница и основные драгоценности были вывезены заблаговременно. Перед отходом неприятель зажег здание Сушила, огонь с которого перекинулся и на другие постройки монастыря.
1813–1815 гг.	Осквернённые храмы в монастыре постепенно возобновлялись и освящались. Средства поступали от казны, организаций и частных лиц.
Ок. 1820 г.	К трапезной с юга пристроена «коштом Надв. Сов. Долгова... большая братская трапеза с поварней и хлебней, и вся расписана».

1825–1849 гг.	При архимандрите Мельхиседеке, которому удалось организовать приток денежных средств для масштабных строительных работ в монастыре, ведётся «Летопись Симонова монастыря», где отмечаются все производимые работы и важные события, происходившие в обители.
1833 г.	Устроена больница за монастырскими стенами.
1834 г.	Перестраивались кельи архимандрита (настоятельские покои).
1834–1843 гг.	Перестроена и освящена во имя свт. Николая церковь над восточными воротами, с двух сторон которой пристроены новые больничные корпуса. Перестройка велась на средства М.В. Боборькиной.
1835–1895 гг.	По свидетельству В.И. Троицкого и С.А. Торопова, от крупных жертвователей в течение XIX века поступило около 1 000 000 рублей.
1834–1836 гг.	К Успенскому собору пристроены придел во имя Казанской Божией Матери и ризница, выполнены работы по ремонту фасадов и интерьеров храма. Тогда же разобрана древняя колокольня, стоявшая к северу от собора.
1835–1839 гг.	На средства купца И. Игнатьева вместо древней колокольни, стоявшей к северу от собора, выстроена грандиозная колокольня по проекту К.А. Тона. Отделка интерьеров продолжалась ещё некоторое время.
1839–1843 гг.	Произведены масштабные работы по ремонту и перестройке Новой трапезной, где были возведены два новых придела на средства наследников графов Мусиных-Пушкиных и купцов Лепёхиных.
1840 г.	За монастырём на северо-восточной стороне московским купцом А.Е. Щёкиным выстроена деревянная на каменном фундаменте гостиница с сараем, ледником и хлебным амбаром.
1845–1846 гг.	Перестраиваются Южные ворота монастыря, к которым пристраиваются новые кельи, кирпич для которых брали от разобранного столба внутри башни Дуло.
1852–1853 гг.	На средства Е. Алябевой возобновлена бывшая больничная церковь Сошествия Св. Духа и освящена во имя пр. Александра Свирского. В подклете церкви погребён композитор А.А. Алябьев.
1858 г., 1863–1864 гг.	Архитектором С.Н. Шестаковым были составлены сметы и соответствующие рекомендации по замене разрушенной черепицы на шатрах башен. В 1863–1864 годах вновь предпринимаются попытки исправить ветхости на стене и башнях. Но работы и в эти годы выполнены, очевидно, не были.

1870 г.	В связи с пятисотлетием Симоновской обители произведён ремонт церкви Рождества Богородицы в Старом Симонове.
1892–1893 гг.	Обширные ремонтные работы на соборе проводились специально созданной Комиссией по реставрации и украшению храма Успения Пресвятой Богородицы и согласовывались с Московским археологическим обществом (ИМАО).
1896 г.	Получено разрешение ИМАО на ремонт стен и башен монастыря. К концу века разрушившаяся первоначальная черепица окрытий шатров была заменена на новую на всех башнях, кроме башни Дуло, окрытой железной кровлей.
1903–1914 гг.	Отчуждение монастырской земли под окружную железную дорогу.
1910–1911 гг.	Крупные ремонтные работы в Новой трапезной осуществлены на средства А.С. Бахрушиной. На средства монастыря в «братской столовой» проведено духовое отопление.
1912 г.	По свидетельству Епископа Мисаила, братии в монастыре всего 40 человек.
1913–1914 гг.	Прокладывается трамвайная линия в Симоновской слободке.
1918 г.	Закрытие монастыря. Начало изъятия монастырских ценностей.
1923–1924 гг.	Организация Музея древней архитектуры XV–XVII веков. в двух монастырских постройках – трапезной палате и «древней палате у южной стены». Специалистами ЦГРМ выполнено обследование памятников Симонова монастыря, произведен текущий ремонт под руководством П.Д. Барановского и Н.Д. Виноградова.
1926 г.	Проведены неотложные ремонтно-реставрационные работы в монастыре, которые курировали архитекторы ЦГРМ.
1929 г.	В монастыре закрыт последний храм. Начата подготовка к взрыву собора. Спешно проводятся обмерные работы. Делается попытка приспособить Новую трапезную под кинотеатр.
1930–1932 гг.	Последовательно взрываются и разбираются собор, колокольня, стены монастыря с двумя башнями и надвратными храмами, настоятельские, братские и больничные кельи.
1940-е гг.	Первые обмерно-исследовательские работы на сохранившихся постройках монастыря, занятых жильём и различными конторами.

1950–60-е гг.	Сохранившиеся постройки монастыря переданы в аренду промкомбинату МДО «Рыболов-спортсмен». Первый период проведения реставрационных работ, сопровождавшихся обмерами и исследованиями. Работы велись под руководством архитекторов Г.К. Игнатьева и Е.А. Дейстфельдт (мастерская при управлении «Моспроект»).
1983–1992 гг.	Очередная попытка проведения реставрационных работ на сохранившихся постройках монастыря, не закончившаяся полной реставрацией и достойным приспособлением ни одного памятника из-за прекращения финансирования.
1991 г.	31 декабря была зарегистрирована приходская община для верующих с дефектами слуха.
1994 г.	Правительство Москвы передало в безвозмездное пользование Московской Патриархии весь комплекс зданий Симеонова монастыря (Постановление от 11 января 1994 г. № 46).
2002–2007 гг.	На выделенные средства проведена часть реставрационных работ по Новой трапезной и Сушилу. Текущие ремонтные работы по храму и благоустройству территории проводились хозяйственным способом на средства прихода.

## *Глава II*

### *СТЕНЫ И БАШНИ СИМОНОВА МОНАСТЫРЯ*

В литературе о времени строительства крепостной стены монастыря и его башен можно обнаружить самые различные мнения. Ряд известных исследователей в серьезных трудах вплоть до первой половины XX века датировали и стены, и нижние части башен (до шатров) концом XVI века. Иногда к этому времени относили только строительство нижних объёмов некоторых башен, в частности башни Дуло. Н.И. Брунов и М.А. Ильин считали автором крепостных сооружений монастыря Фёдора Коня, который, как известно, работал в конце XVI века<sup>1</sup>. Другого мнения придерживались И.Е. Забелин и М.И. Александровский, предполагавшие, что строительство стен и башен было одновременным и произведено в 40-х годах XVII века<sup>2</sup>.

В.В. Косточкин, наиболее пристально изучавший русское оборонное зодчество, на основании исторических материалов убедительно доказал, что существующие стены и башни Симонова монастыря были не только возведены в 30–40-е годы XVII века, но и, безусловно, стилистически едины и имеют определённые черты, подтверждающие их более позднее происхождение по сравнению с оборонительными постройками Фёдора Коня. Исследователь считал, что стену Симонова монастыря, как и ограду Пафнутьев-Боровского, следует «исключить из числа возможных построек Федора Коня...». И далее: «Также обстоит дело и с каменной оградой Симонова монастыря...» «Обращают на себя внимание



и более развитые, нежели у башен Смоленска, архитектурные формы башен Симонова монастыря. Появляется полная уверенность в том, что здесь перед нами уже следующая ступень развития русского оборонного зодчества». В.В. Косточкин обращает также внимание на согласованность архитектурных форм всех башен и идентичность приемов оформления башен и стен ограды (цоколи, машикули, амбразуры нижнего боя), что также указывает на одновременность постройки крепостных сооружений Симонова монастыря<sup>3</sup>.

В книге «Государев мастер Федор Конь» он приводит упоминание о строительных работах по крепости Симонова монастыря в «Дополнении 1647 года к Хронографу 1617 года», где было сказано: «Созданы быша в честных обителях Московских у Спаса на Новом и у Пречистыя в Симонове ограды каменные... в пятое десятирице второго ста осьмая тысящи лет»<sup>4</sup>. Создание оград относится к строительным заслугам царя Михаила Феодоровича (1596–1645). Если считать, что «пятое десятирице» – 7140–7150 годы, то работы можно отнести к периоду 1632–1642 годов. «Следовательно, каменную ограду Симонов монастырь получил значительно позднее, чем это считалось до сих пор»<sup>5</sup>.

Достройка крепости, вероятно, продолжалась ещё и позднее, так как в 1643 году был сделан крупный вклад в «городовое дело» Симонова монастыря боярами Сулешовыми. В деле 7151 года (1643) имеются сведения, что «...боярин князь Юрий Яншеевич Сулешов дал вкладу по приказу брата своего кратчего князя Василия Яншеевича и невестки своей княгини Фетиньи Ивановны на городовое дело тысячу рублей»<sup>6</sup>.

Таким образом, совпадение сведений из обоих источников дает хотя и приближенную, но обоснованную датировку строительства стен ограды Симонова монастыря, что косвенно подтверждается и свидетельством Павла Алеппского, писавшего в 1655 году: «Окружная стена монастыря больше чем в монастыре спаса (Новоспасском) и также (как и в Новоспасском) она новая: имеет трое ворот и шесть башен, из коих одни круглые и другие четырехугольные, на стене много пушек». Безусловно, простоявшая только десяток лет крепостная стена с башнями производила

впечатление новой. Упомянутая ограда Новоспасского монастыря была выстроена также в 1640-х годах<sup>7</sup>.

Приведенная в паспорте на памятник архитектуры конкретная дата постройки крепостных стен – 1642 год – едва ли может быть правильной, так как подобные сооружения никогда не возводились за один строительный сезон<sup>8</sup>. Как в паспорте, так и в статье о Симоновом монастыре в издании «Памятники архитектуры Москвы» предполагается, что автором крепостных сооружений «был, вероятно, известный каменных дел подмастерье Антип Константинов. Имя зодчего упомянуто в монастырском Синодике-помяннике среди крупных вкладчиков 1-й пол. XVII в., что позволяет предположить его активное участие в строительных работах этого времени. До этого Антип Константинов уже имел опыт подобных фортификационных сооружений. Под его руководством была выстроена в начале 1630-х годов крепость в Вязьме». Исследователями приводится также обоснование этой версии: «Свою профессиональную подготовку зодчий крепостных стен и башен монастыря Антип Константинов получил при совместных работах с его отчимом Лаврентием Возоулиным – крупным зодчим начала XVII в. – на строительстве нижегородского Михаило-Архангельского собора. В свою очередь, братья Лаврентий и Федор Возоулины прошли школу строительного мастерства и фортификационного искусства при сооружении Смоленской крепости, которая возводилась в 1595–1602 гг. под руководством прославленного русского зодчего Федора Коня. Этим обстоятельством во многом объясняется преемственность архитектурных форм башни «Дуло» с аналогичными крепостными башнями Смоленска»<sup>9</sup>.

Однако Георгий Константинович Игнатьев, много лет занимавшийся исследованием и реставрацией построек монастыря, считал факт упоминания имени Антипа Константинова в Синодике недостаточно обоснованным доказательством его авторства. В его бумагах сохранилась выписка из статьи Н.Ф. Филатова об Антипе Константинове, из которой следует, что в 1630–1640-е годы «каменных дел подмастерье» работал, совместно с другими известными мастерами, на многих объектах не только в Москве, но

в других городах, в том числе в Нижнем Новгороде, Вязьме, Владимире<sup>10</sup>.

В пояснительной записке к проекту реставрации западного участка стены Г.К. Игнатьев приво­дил сведения о размерах кирпича, применённого при строительстве стен XVII века: «Южная часть стены сложена из кирпича, размеры которого хоть и колеблются довольно существенно (6,5–8 × 13,5–15,5 × 26,5–29 см), но кладка её одновременная. Кладка же западного прясла неоднородна: остатки стены сложены из кирпичей разных размеров и имеют различное количество рядов в южной и северной частях. Так, южная часть (от башни Дуло 22 пм) сложена из кирпича 7–7,5 × 15–15,5 × 28–29, а северная часть (4 пм) имеет кирпич 8–9 × 16–16,5 × 31–33 см. Это свидетельствует о разновременности постройки западного прясла»<sup>11</sup>.

Проведенные исследования кладки сохранившихся башен Дуло, Солевой, отчасти Кузнечной и примыкающих к ним остатков крепостных стен указывают на одновременность их постройки. Фрагменты кладки стен в местах примыкания везде перевязаны с кладкой башен.

Выстроенный по принятым в то время фортификационным правилам Симонов монастырь сразу же стал образцом для строительства оборонительных сооружений других монастырей. С. Торопов в своей работе «Новый Волоколамский монастырь» сообщает: «В 1645 г. из Москвы в Иосифов монастырь был послан Иван Неверов. Он в сметной росписи пишет, как надо делать башню «...против того образца, что город в Симонове монастыре...»; и далее: “... опять против Симоновского города”»<sup>12</sup>.

Итак, начатый строительством в 1379 году на месте, на котором его остатки существуют и поныне, Симонов монастырь, вероятно, имел первоначально около столетия, как считают исследователи, деревянные крепостные сооружения. В.И. Троицкий и С.А. Торопов известия о первых каменных стенах – крепостной ограде XV века, выстроенной на средства казначея Ивана III Владимира Ховрина, – относили к 1485 году<sup>13</sup>.

Серьёзный вклад в уточнение истории создания стен Симонова монастыря внёс В.П. Выголов, подробно изучивший ранние

документы. Он писал: «Особый интерес представляет еще одно сооружение середины XV в. в Симонове монастыре, построенное на средства В.Г. Ховрина, – его стены. Об этом мы узнаем из той же Вкладной и кормовой книги обители, в которой записано, что Владимир Григорьевич и «ограду кирпичну около монастыря сделал»<sup>14</sup>. Датировать ее строительство можно, как мы уже говорили ранее... 50–70-ми годами XV в. Это первая известная нам в московской архитектуре каменная монастырская ограда, возведенная к тому же из нового материала – кирпича.

Однако судьба ограды до 1640-х годов фактически остается для нас почти неизвестной, что значительно затрудняет суждение о характере ее архитектуры. Есть основания считать, что она просуществовала с теми или иными изменениями до указанного времени, когда были выстроены новые каменные стены с пятью мощными башнями»<sup>15</sup>.

Интерпретация документальных данных и версий, изложенных в литературе, о времени возведения стен и башен монастыря получила свою окончательность во время натурных исследований остатков стен в процессе проведения реставрационных работ 1950–1960-х и 1980-х годов. Остатки деталей крепостной стены XV–XVI веков можно было видеть в раскопках юго-восточного прясла ограды между Солевой и Кузнечной башнями в виде следов раструба бойницы нижнего боя на сохранившейся кладке стены. Эта бойница была ниже бойниц стены XVII века и отличалась от более поздних размерами. На западной стене, в примыкании к Казначейским кельям первой половины XVII века, сохранились арки камор древней кирпичной стены, включенной при возведении келий в их западную стену. Эти арки значительно отличаются по габаритам от арок существующей крепостной стены и выложены из более крупного кирпича. При реставрации 1959–1960 годов Казначейских келий и западного прясла ограды древние арки были заложены.

Здесь имеет смысл вновь обратиться к тексту В.П. Выголова. Учитывая сведения о том, что во время осады в Смутное время в монастыре находился постоянный военный гарнизон, который, по сведениям В.И. Троицкого и С.А. Торопова, был численностью



*Казначейский корпус. Заложенные арки крепостной стены XV–XVI в. 1990-е гг.*

около 200 человек<sup>16</sup>, исследователь делает вывод, что кирпичная ограда монастыря служила достаточно надёжным укрытием. Но далее уточняет: «Однако было бы преувеличением говорить о Симонове монастыре как о мощной крепости, крупном подмосковном форпосте середины XV в. В этом случае обитель обязательно упоминалась бы на страницах московских летописей в качестве укрепленного пункта. Скорее всего, ограда его представляла собой сравнительно невысокую кирпичную стену с бойницами вверху и боевым ходом изнутри, имевшую несколько башен. Поэтому она и могла служить для активной обороны при осадах, как это было в конце XVI – начале XVII в.»<sup>17</sup>.

Исследования в натуре подтверждают факт, что южное прясло новой стены прошло точно по направлению прежней. Об ином направлении новой западной стены может, по мнению исследователя, свидетельствовать несколько «случайное» положение по отношению к ней надвратного храма Всемилоостивого Спаса, построенного в 1591–1593 годах в честь победы над войсками татарского хана Казы-Гирея ещё в системе ранней огады. О храме, отодвинутом от линии стены в глубь территории монастыря и поставленном «несколько под углом к ее плоскости», В.П. Выголов пишет: «Западную часть типично годуновского храма... образует более массивная пристройка. Она явно одновременна остальным стенам 1640-х годов, трактованная как невысокая башня с арочным проемом внизу и двумя ярусами бойниц вверху. Характерно, что ее единственный входной проем плохо сочетается с нижней, воротной частью храма, имеющей по древней традиции два арочных проема разного размера – больший для проезда и меньший для прохода, который был закрыт при строительстве башни. Не подлежит сомнению, что храм был встроен в древнюю огаду, которая примыкала к его нижней части, имевшей характерную для святых ворот форму с двумя входными арками. Таким образом, новая огада была сооружена с этой стороны с отступом от старой кирпичной стены в сторону Москвы-реки и расширением тем самым монастырской территории»<sup>18</sup>.

Изменение направления восточной стены, если принять во внимание уточнённую датировку Знаменского надвратного храма, могли бы подтвердить только археологические раскопки, но при восстановлении её прясла, примыкающего к Солевой башне, никаких следов первоначальной стены обнаружено не было.

Перед нашествием Казы-Гирея в 1591 году монастырские стены и башни были укреплены и частично перестроены. В.В. Пассек считал это заслугой Бориса Федоровича Годунова, который «с удивительной скоростью укрепил предместье за Москвой-рекою, а монастыри Симонов, Данилов и Новоспасский окружил бойницами и обратил в твердыни»<sup>19</sup>.

В Смутное время начала XVII века крепостная огада монастыря была значительно повреждена. В 1606 году монастырь пы-

тались взять штурмом повстанцы Ивана Болотникова; по сведениям историков, во время нападения Болотникова в Симоновом монастыре стояли стрельцы. В 1611 году, во время подавления поляками восстания, москвичи спасались в Симоновом монастыре, но он был взят и сожжен польско-литовскими войсками; в 1612 году возле крепостной стены происходило сражение с ними народного ополчения.

Простояв несколько десятилетий в полуразрушенном виде, монастырская стена, естественно, потребовала полной или почти полной замены. Поэтому в 1630–1640-х годах была выстроена на месте старой новая каменная ограда<sup>20</sup>.

Во второй половине XVII века, во время оживления строительства в монастыре, все пять башен крепости были надстроены каменными шатрами. По клеймам на кирпиче, из которого выложены шатры, они могут датироваться 1680-ми годами. Это не единичный пример достройки шатрами крепостных башен. Таким же образом были достроены башни Московского (1676–1686) и Новгородского кремлей, а также Китай-города.

При возведении шатров были, вероятно, разобраны парапетные стенки с бойницами верхнего боя, вместо которых были выложены невысокие парапеты, ограждающие обходные галереи вокруг шатров. Когда были разобраны конструкции наружных подъёмов-взвозов на вторые ярусы башен, подвергавшихся разрушению в первую очередь, тоже сказать трудно, но, видимо, уже в конце XVII века надобность в них для оборонительных целей отпала.

С течением времени крепостная ограда ветшала, и в 1731 году архитектором И.Г. Устиновым, обследовавшим сооружения Симонова монастыря, было отмечено, что «на монастырской ограде во многих местах каменное строение рушилось. Надлежит починить из старых и оставшихся каменных материалов». Это же подтверждает через несколько лет архитектор И.А. Мордвинов. Можно предположить, что у всех крепостных сооружений, выстроенных в одно время, состояние к 1731–1733 годам было примерно одинаковое. Отдельно отмечается ветхость Южных ворот: «Над воротами, которые из монастыря на огород каменная келья и своды воротные рушатся. Починить материалами от других почи-

нок, остатками» и далее: «Оная келья и своды ныне все до сводной пяты належит разобрать и сделать вновь по прежнему»<sup>21</sup>.

В 1740-х годах ремонтные работы велись под руководством архитектора И.Ф.Мичурина. В описи, поданной Мичуриным в апреле 1741 года в Коллегию экономии, об ограде сказано: «Вкруг монастыря на каменной ограде и на двух башнях и на кельях... кровли тесовые ветхи, надлежит оные собрав и покрыть вновь в два теса, подкладывая под спаи дрань; помянутая ограда вкруг мерою 300 саж., шириною 4 арш., башни длиною по 10 арш., шириной по 6 арш.». И отдельно: «Ворота из монастыря в сад, над оными келья и в оных воротах своды местами повредились, надлежит починить»<sup>22</sup>.

О состоянии стен и башен и о ремонтных работах на них с середины XVIII до середины XIX века документов пока не найдено. В конце XVIII века монастырь был временно закрыт.

Война 1812 года принесла серьёзное разорение монастыря. Симоновский архимандрит Евстафий оставил описание этого события, из которого следует, что в башнях были размещены лошади, а по оставлении монастыря было предано огню «трёхэтажное здание» (Сушило), от которого загорелись другие хозяйственные постройки и «внутренность юго-западной башни с частью оградной крыши»<sup>23</sup>.

К середине XIX века крепостные сооружения требовали неотложного ремонта. В 1858 году архитектором С.Н. Шестаковым были составлены сметы и соответствующие рекомендации по замене разрушенной черепицы на шатрах башен<sup>24</sup>. Однако ни на башне Дуло, наиболее аварийной, ни на остальных башнях черепица установлена не была.

В 1863–64 годах вновь предпринимаются попытки исправить ветхости на стене и башнях. Но работы и в эти годы выполнены, очевидно, не были, так как в 1896 году в Московское императорское археологическое общество, в Комиссию по сохранению древних памятников, поступило прошение из Симонова монастыря, в котором состояние башен и ограды описывается так:

«Окружающая Московский Ставропигиальный Симонов монастырь древняя каменная ограда с 5-ю башнями пришла



в крайнюю ветхость, цоколь ограды из белого камня обопрел и частями вываливается, стены в некоторых местах дали трещины и завалились назад, – для избежания дальнейшего разрушения необходимо их упереть контрфорсами. Каменные столбы на стенах, поддерживающие кровлю над проходами, покосились и частью разрушились; выстилка на ограде в проходах местами уничтожилась, отчего проникала сырость и арки ограды дали трещины. Печальный вид представляют собою... столь древние и оригинальные по архитектурным формам башни, они совершенно разрушаются, карнизы, выступы и парапеты местами уже упали, т.к. сливы уничтожились, то вода размывает каменную кладку. Своды на башнях промокают, крыши, сделанные из красной черепицы, крайне обветшали и черепицы местами уничтожились, главки и кирпичные украшения башен от времени постепенно обваливаются. Ввиду всего вышесказанного необходимо приступить к капитальному исправлению ограды и башен для избежания дальнейшего и большего разрушения»<sup>25</sup>.

Комиссия по сохранению древних памятников ИМАО 12 июля 1896 года под председательством К.М. Быковского рассмотрела прошение Симонова монастыря и поручила А.М. Павлинову и В.А. Гамбурцеву осмотреть ограду и дать своё заключение. После осмотра ремонт был разрешен.<sup>26</sup>

Вероятно, это были последние ремонтные работы по крепостным сооружениям монастыря. Во всяком случае, о серьёзных работах по стенам даже при организации в упразднённом монастыре «Музея древней архитектуры XV–XVII вв.» пока ничего не известно. Скорее всего, средств, отпущенных на его устройство, хватало только на самые необходимые ремонтные работы в помещениях, занятых музеем. Но и он просуществовал недолго. В результате работ по разрушению монастыря, начавшихся в начале 1930 года, погибла и большая часть монастырской ограды.

До разрушения монастырь имел крепостные стены, образовывавшие неправильный четырёхугольник со сторонами разной длины. Причем западная стена имела два излома, в соответствии с направлением крутого берега Москвы-реки. Крепостные башни значительно выдвинуты вперед по отношению к стенам. Такая

форма плана была связана с характером артиллерии и системой фортификации XVI–XVII веков. Архитектура внешней стороны стен Симонова монастыря близка к архитектуре аналогичных сооружений XVI века, что указывает на широкое использование традиций в крепостном зодчестве первой половины XVII века.

Крепостная ограда монастыря на своём протяжении имела пять башен (кроме сохранившихся башен Дуло, Кузнечной и Соловой были ещё Сторожевая и Тайницкая) и четверо ворот:

– Восточные (Луговые) с надвратной церковью (на планах помечено: в конце XVIII века во имя Знамения Пресвятой Богородицы; в 1832 году – во имя Тихвинской Пресвятой Богородицы; в конце XIX века – во имя св. Чудотворца Николая);

– Западные ворота со стороны набережной Москвы-реки, с надвратной церковью (во имя Происхождения Честных Древ; на планах 1832 года именовалась также во имя Всемилоственного Спаса);

– Южные (боковые) ворота в прясле между башнями Дуло и Кузнечной, рядом с последней; заложены, со стороны монастыря закрыты примыкающей пристройкой XIX века;

– Водяные ворота располагались сразу же за сохранившимися Казначейскими кельями; служили, вероятно, для хозяйственных целей (выходу к расположенным ниже прудам и реке), достаточно рано тоже были заложены. Очень чёткие фотографии южной части западного прясла стены дают достаточно полное представление о формах Водяных ворот, отснятых как снаружи, так и со стороны монастыря<sup>27</sup>.

Кроме этого, в ограде существовало дополнительно несколько «вылазных» калиток, три из которых были обнаружены и восстановлены при ведении работ. Выстроенная по центру северного прясла стены в 1835–1839 годах по проекту К.А. Тона грандиозная колокольня имела свои проездные ворота.

В краткий период 1920-х годов, когда в упразднённом Симоновом монастыре работал музей, Н.Н. Померанцев писал: «При посещении музея б. Симоновского монастыря особенно сильное впечатление остается от его крепостных стен и башен... Самая

*С. 112–113:*

*Симонов монастырь. Фрагмент гравюры А. Афанасьева. 1823 г.*



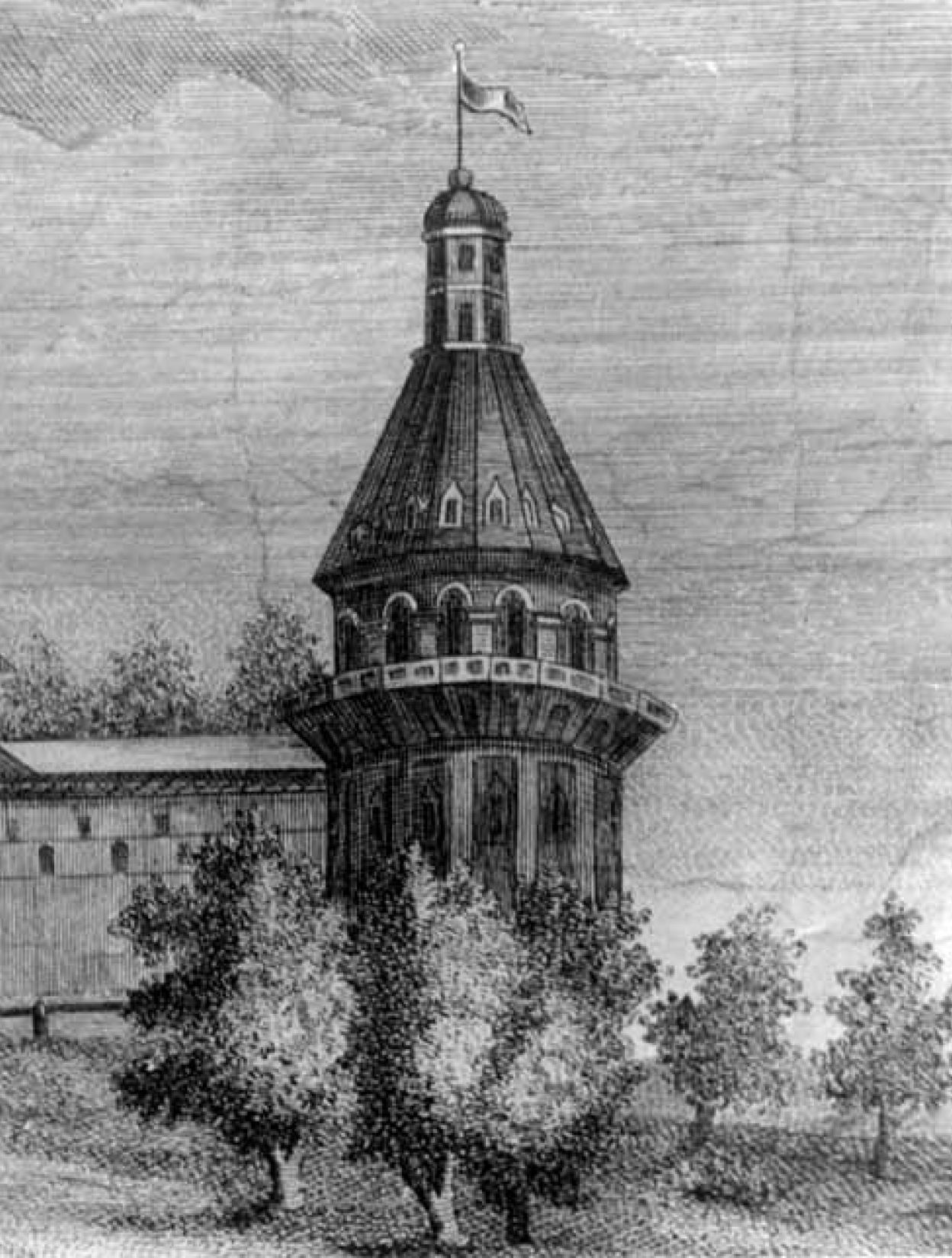



*Водяные ворота.  
Перспективный вид главного  
(западного) фасада.  
ГНИМА, I-9110, ф. 20-27.*



*Водяные ворота.  
Фасад со стороны монастыря.  
ГНИМА, IV-1235*

конструкция стен с зубцами и целым рядом приспособлений для «подошвенного» и «верхнего» боев дает представление о различных приемах крепостной осады в древности. Значение этих памятников настолько велико, что они позволяют музею занять свое определенное место, и можно с уверенностью сказать, что в этом отношении ни один из военно-исторических отделов центральных музеев не в состоянии дать то, что получает посетитель, уходя из Симоновского музея. В целях развития намеченной темы – «древние монастыри-крепости», в музее разворачивается соответствующий материал...»<sup>28</sup>

Однако высокая оценка специалистов не спасла от разрушения в начале 1930-х годов большую часть стен монастыря вместе с двумя башнями. К середине XX века от мощного великолепия крепостных сооружений сохранилось только значительно обветшавшее

юго-западное прясло стены, заключённое между башнями Дуло и Кузнечной. В «Акте технического осмотра состояния памятника архитектуры» 1950-х годов отмечалось: «С наружной и внутренней стороны нижняя и средняя части стен в удовлетворительном состоянии и требуют ремонта не более чем на 5%. Верхняя часть стены сильно разрушена и требует докладки в среднем на 5 рядов кирпичей на толщину в 4 кирпича... Кирпичная профилированная часть цоколя требует ремонта на 50%... Кирпичный пояс (валик) под машикулями разрушен на 50%... Стена наружная выходит на территорию детского парка, внутренняя часть стены обращена на территорию б. Симонova монастыря (ныне территория МЖУ)».

Обмерно-исследовательские работы по архитектурному ансамблю Симонova монастыря были начаты в 1955 году сотрудниками архитектурно-проектной мастерской по реставрации памятников архитектуры института «Моспроект»<sup>29</sup>. Однако начало работ по реставрации монастырской стены относится к 1959–1960 годам, что отражено в отчётах о проведении работ в эти годы и пояснительных записках к первым разделам проекта, написанных Г.К. Игнатьевым.

Часть западного прясла между башней и Казначейскими кельями была подробно изучена, обмерена и воссоздана на раскрытых фундаментах и по следам примыкания к башне Дуло, где сохранялся полный профиль поперечного сечения стены. При разборке кирпичной постройки XX века была раскрыта и включена в воссоздаваемую кладку часть прясла ограды, сохранившаяся благодаря использованию её в качестве западной стены здания. Фрагмент кладки первоначальной крепостной стены, которая имела иные формы и параметры по сравнению со стеной XVII века, вошёл в кладку западной стены Казначейских келий, где на первом этаже можно видеть заложенные мощные, но довольно низкие камеры древней стены, возведённой из крупного кирпича (тычки имеют размеры около  $16 \times 9-10$  см, ложки длиной от 31 до 33 см).

В месте примыкания западного прясла к стене башни Дуло изначально имелся подвышенный объём, хорошо видимый на старых изображениях. На одной из граней башни сохранился стёсан-



*Западное прясло монастырской стены. Сохранившийся фрагмент стены после разборки примыкавшего строения. 1960-е гг.*

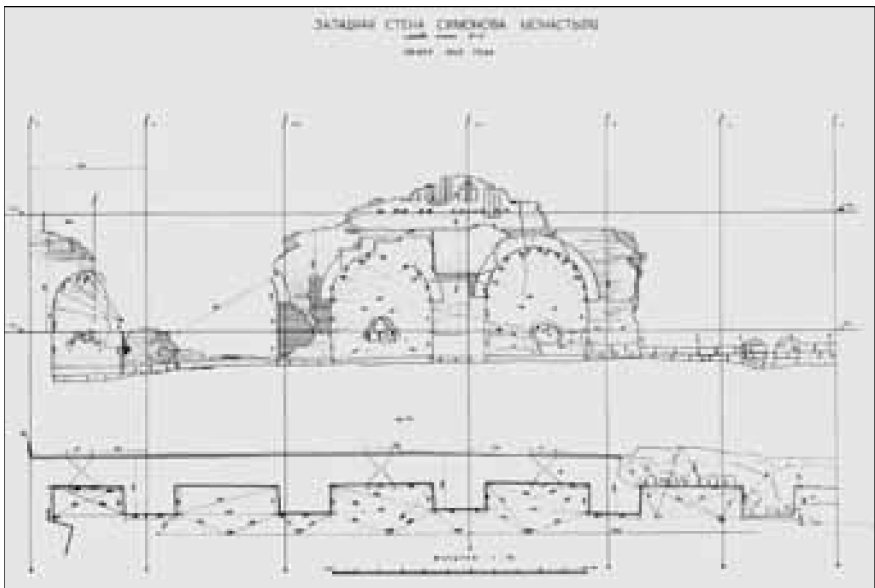

*Фрагмент западного прясла стены. Обмер. 1950-е гг.*



*Западное прясло стены. Примыкание к башне Дуло. 1950-е гг.*



ный участок кладки стенки, продолжавшей наружную плоскость ограды и поднимавшейся до третьего яруса башни. Вероятно, это подвышение стены прясла было выполнено для того, чтобы закрыть со стороны возможного обстрела внутренний боевой ход и конструкции подъёма на третий ярус башни. Нестандартная форма кладки наружной ниши на одной из северо-западных граней башни и сложно устроенное окошко-бойница, имеющее направление, параллельное западному пряслу, неоднозначно указывают на продуманную систему ведения боя, связывавшую формы и проёмы башни и западной стены. За неимением достаточных данных для аргументации форм утраченного подвышенного объёма, примыкавшего к башне Дуло, при восстановлении западного прясла стены он сознательно не воссоздавался.

В эти же годы было реставрировано со всей возможной тщательностью почти полностью сохранившееся западное прясло южной крепостной стены между башнями Дуло и Кузнечной, включающее также южные ворота. Сохранившиеся подлинные детали,



*Южное прясло стены, сохранившееся между башнями Кузнечной и Дуло. 1950-е гг.*

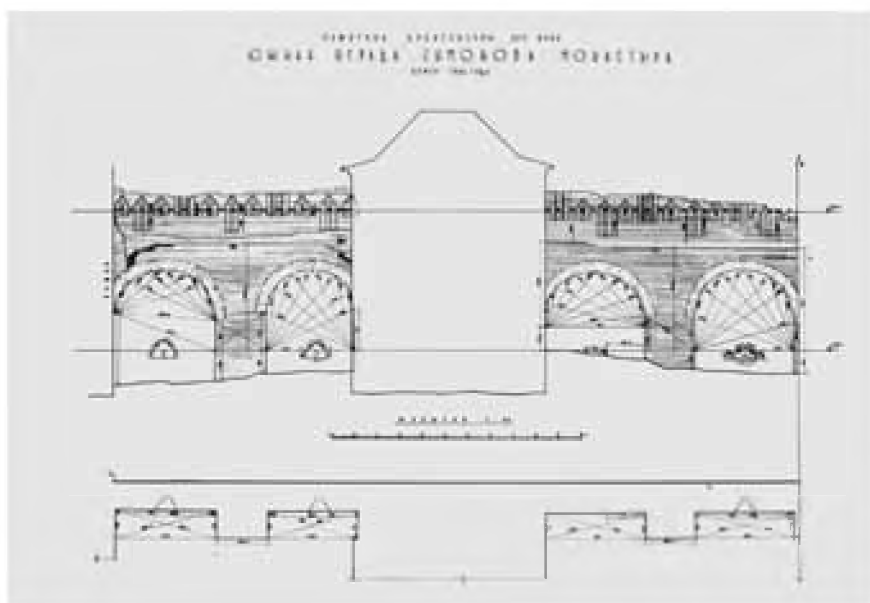
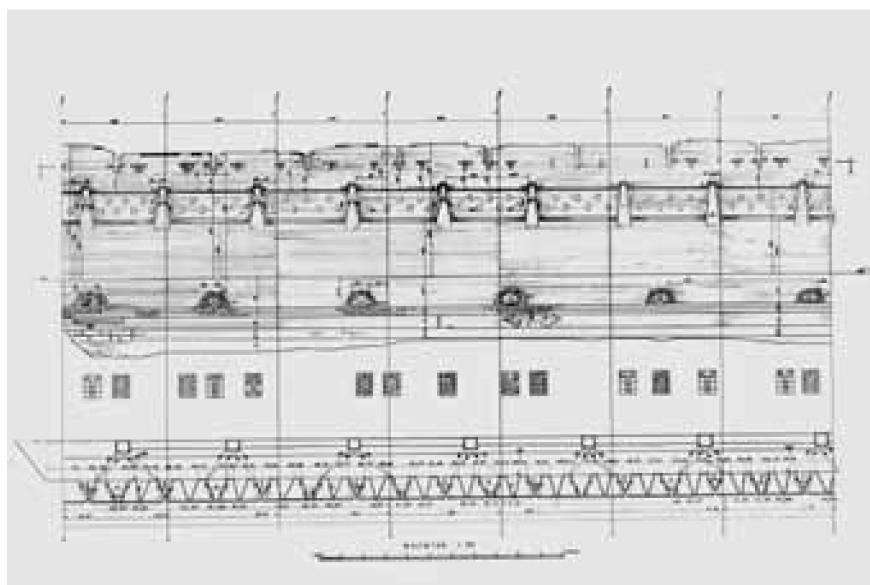

Южное прясло стены. Обмер. 1950-е гг.



*Южное прясло стены за Сушилом.  
Вид после реставрации. 1960-е гг.*

*Южное прясло стены.  
Боевой ход с проёмами верхнего боя.  
1980-е гг.*

в том числе белокаменные водомёты, позволили с высокой степенью достоверности, подтверждаемой архивными фотографиями, воссоздавать в дальнейшем утраченные прясла стен, нижние части которых вскрывались при ведении работ.

Отдельной работой явилось исследование и реставрация Южных ворот, которые вместе с пристройкой XIX века в официальных списках до 1963 года числились как «Дом XVIII в.». Возможно, составителей охранных документов на здание ввело в заблуждение использование для новой пристройки старого кирпича.

На плане монастырских строений, датированном XVIII веком, ворота обозначены только прямым проёмом в стене неизменной толщины на «Плане нижняго апартамента». На плане верхнего этажа при постоянной толщине стены никаких помещений не показано<sup>30</sup>. На плане 1832 года на месте ворот обозначен небольшой объём под № 6: «Братские кельи



в коих помещается и наместник»; под таким же номером обозначены и западная часть келарского корпуса, и длинный корпус у западной стены<sup>31</sup>.

В какое именно время были заложены ворота и первоначальные оконные и дверные проёмы верхних келий, сказать точно трудно, но к 1840-м годам, по свидетельству В.В. Пассека, «На южной же стороне, над монастырскими воротами, ныне вовсе закладенными, устроены каменные келии, в которых жил на покое бывший Архимандрит Симонова монастыря Герасим Князев»<sup>32</sup>.

При реставрации в начале 1960-х годов в выявленном древнем объёме восстановлена часть первоначальных конструкций (арки и своды проезда ворот, междуэтажный и венчающий карнизы, часть окон). Элементы, которые не могли быть восстановлены в первоначальных формах, специально обозначены в кирпичной кладке (стрельницы, бойницы, дверной проем). К сожалению, в материалах Г.К. Игнатьева, кроме рукописных набросков, нет законченного текста отчёта о проведённых работах: вероятно, отчёт о них так и не был заказан мастерской. Однако сохранились рукописные заметки об исследовании памятника (дневник ведения работ), что даёт возможность утверждать, что Южные ворота до пристройки в XIX веке дополнительного объёма, имели достаточно сложную структуру, позволявшую определять их как ворота с надвратными кельями («караульной»).

В течение нескольких десятилетий XX века помещения ворот и пристройки использовались как служебные и жилые. В 1980-е годы в здании находилась дирекция объединения «Росмонументискусство». После передачи оставшихся не разрушенными построек Симонова монастыря Русской православной церкви использование здания в качестве конторских помещений практически не изменилось. Были проведены хозяйственным способом ремонтные работы, однако основных проблем они не решили: стены пристройки имеют серьёзные трещины, что свидетельствует о необходимости проведения укрепления фундаментов.

*С. 122–123:*

*Южные ворота, южный фасад. Вид со стороны парка. 1950-е гг.*







*Южное прясло стены у Кузнечной башни в процессе реставрации.  
1960-е гг.*

Вопрос о восстановлении юго-восточного прясла монастырской стены, расположенного между Кузнечной и Солевой башнями, рассматривался еще в 1962 году. Эскизному проекту воссоздания прясла предшествовали раскопки цоколей на участке длиной 18 метров, прилегающем к Солевой башне. Было выявлено, что нижняя часть цоколя сохранилась на всем протяжении участка, засыпанная грунтом на глубину всего 20–30 см.

Г.К. Игнатьев, в качестве обоснования необходимости воссоздания юго-восточного прясла, писал: «В 1930-х годах из 627 п.м. периметра стен было разобрано 513 п.м. стен. До 1956 года сохранялось одно прясло между башнями Дуло и Кузнечной с южными (боковыми) воротами протяженностью 95 метров и часть неразобранной стены длиной 19 м на западной стороне монастыря... Восстановление в 1959–1960 годах части западного прясла стены между башней Дуло и Казначейскими кельями (или, вернее, несохранившимися Водяными воротами) длиной 50 м и предполагав-



*Южное прясло стены у Кузнечной башни. Май 2016 г.*

шееся воссоздание юго-восточного прясла длиной 108,8 м с фрагментом восточного прясла стены, примыкавшей к Солевой башне, длиной 13 м, позволяли восстановить почти 172 погонных метра монастырской стены из 513 м разрушенной»<sup>33</sup>.

Георгий Константинович считал, что восстановление прясел стен, примыкающих к одиноко стоявшей Солевой башне, представляется необходимым и в конструктивном отношении, «так как массивы крепостных стен с двух сторон башни являются контрфорсами и безусловно способствуют устойчивости башни». Замкнутое с южной стороны «пространство монастырского двора обеспечивает также целостное восприятие всех сохранившихся построек единым ансамблем».

Проектная документация 1980-х годов на восстановление юго-восточного и восточного прясел стены была беспрепятственно согласована органами охраны, но работы шли крайне медленно из-за недостаточности финансирования. В 1986 году





*Южные ворота, западная стена.  
Восстановление растёсанного дверного  
проёма выхода на крепостную стену.  
1960-е гг.*



*Южные ворота с пристройкой, западный  
фасад. Вид после реставрации.  
1960-е гг.*

работа велась всего на 39,5 погонных метрах. Юго-восточное прясло между башнями Кузнечной и Солевой так полностью и не завершено.

При расчистке культурного слоя были обнаружены сохранившиеся фундаменты и полуразрушенный цоколь почти на всём протяжении прясел. Г.К. Игнатьевым, исследовавшим раскрытую кладку южной стены, были обнаружены, как уже говорилось, также остатки первоначального, более раннего окошка-бойницы нижнего боя, из чего следует, что новая стена XVII века практически точно повторяла направление старой, возведённой в XV веке. В примыкавших с двух сторон к Солевой башне фрагментах стен сохранились ряды кладки ближних к башне откосов «вылазных калиток»,



*Кузнечная башня, восточный фасад.  
Примыкание верха монастырской стены  
и проём в башню.  
1980-е гг.*



*Юго-восточное прясло стены.  
Нижняя часть косой калитки.  
1980-е гг.*

которые поднимались достаточно высоко, до следов их арочных перемычек. Нижние части откосов калиток с пазами для опускных решёток-герс, раскрытые в процессе ведения работ, имели все необходимые параметры для их восстановления.

Наиболее интересной и неожиданной находкой на протяжении юго-восточного прясла было раскрытие ещё одной калитки, прорезавшей стену под косым углом к её поверхности. Кроме необычной формы плана с пазами для решёток, как и у двух «вылазных калиток» при Солевой башне, косая калитка имела заглубление в землю гораздо большее, чем первые: её основание лежало ниже средней отметки подошвы фундамента южной стены. Исследования, проведённые энтузиастами, отыскивавшими леген-

дарный подземный ход при помощи специальных приборов, констатировали факт наличия разуплотнённого грунта, обусловленного не только его перекопанностью при возможных захоронениях и различных перестройках, но и, вероятно, трассой небольшого древнего оврага, проходившего от южного фасада существующей Новой трапезной за пределы монастырской стены. Возможно, «святой колодец», неизменно указывавшийся на планах монастыря, питался естественным источником на дне этого овражка. Во всяком случае, косая «вылазная калитка», проходившая под стеной по его дну, могла быть хорошо замаскирована с наружной стороны густым кустарником, что делало её абсолютно незаметной, тайной, так как лежала она ниже общего цоколя стены.

Необходимо отметить, что все обнаруженные калитки сохранили, кроме полных профилей планов, также остатки пят арочных перемычек, что дало возможность воссоздать верхние части калиток не только по архивным фотографиям, но и по натурным данным.

Таким образом, наличие «вылазных калиток» (и даже в какой-то мере «тайного хода»), упоминавшихся в документах и литературе, полностью подтвердились даже на сравнительно небольшой, минимально сохранившейся части стен. Наружный вид других прясел монастырской ограды, варварски разрушенной в начале 1930-х годов, можно определить хотя бы частично по имеющимся изображениям – гравюрам и литографиям XIX века и по фотографиям. Насколько сохранились их основания после возведения Дворца культуры автозавода и проведения большого количества коммуникаций, без планомерных археологических раскопок сказать невозможно.

### *Башня Дуло*

Башня Дуло, самая величественная башня крепости, фотографии которой традиционно помещаются во всех изданиях по истории русской архитектуры, была выстроена на наиболее стратегически ответственном месте – в юго-западном углу монастыря, защищая подходы по берегу реки Москвы.



Как уже говорилось, относительно времени постройки башни в литературе существуют различные мнения. Частью исследователей нижняя часть башни датировалась концом XVI века, и сооружение её приписывалось Федору Коню. Произведенные исследования кладки башни Дуло и примыкающих к ней крепостных стен указывают на одновременность постройки её со стенами и южного, и западного прясла. Примыкающая к башне кладка стен перевязана с кладкой башни. Кирпич без клейм, примененный в стенах ограды и нижней части башен, имеет одинаковые размеры (7–7,5 × 15,5–16 × 28–29 см). Вертикальных швов, отделяющих стены от башни, нет.

Можно утверждать, что время строительства нижней (многогранной) части башни относится к периоду 1630–1640-х годов. В.В. Косточкин обращает также внимание на согласованность архитектурных форм башни Дуло и остальных башен и идентичность приемов оформления башен и стен ограды (цоколи, машикули, амбразуры нижнего боя), что также указывает на одновременность постройки крепостных сооружений Симонова монастыря<sup>34</sup>.

Первоначальный облик башни Дуло можно представить себе, сопоставляя его с аналогичными башнями Кирилло-Белозерского или Спасо-Прилуцкого монастырей, близких по времени строительства и не надстроенных впоследствии шатрами<sup>35</sup>. Углы 23-гранной башни укреплены лопатками, выступающими из плоскости стены на полкирпича. Башня имела четыре яруса бойниц; каждому из ярусов соответствовало перекрытие, причем на второй и третий ярусы с монастырской территории были устроены «взвозы» для подъёма оружия и боеприпасов. Следы примыкания кирпичных конструкций, в виде пят сводов и стёсанных фрагментов стен, перевязанных с кладкой башни, хорошо просматриваются на

*С. 129:*

*Часть стены с Водяными воротами и башней Дуло. Перспективный вид.  
ГНИМА, I-9108, ф. 20–65*

*С. 131:*

*Башня Дуло, вид со стороны монастыря.  
ГНИМА, I-9123*



фасадах, обращённых на монастырскую территорию. Завершались стены башни впоследствии разобранным поясом щелевидных бойниц, располагавшимся над наклонной кладкой пояса машикулей (навесных бойниц, расположенных в верхней части стен и башен). Внутреннее пространство башни было разделено деревянными перекрытиями – дощатый настил поддерживали толстые брёвна-балки, располагавшиеся веером от центрального столба.

Во второй половине XVII века башня Дуло была надстроена каменным шатром, как и все башни крепости. При возведении шатра была разобрана парапетная стенка с бойницами верхнего боя, вместо которого был выложен невысокий парапет с ширинками, ограждающий обходную галерею. В 1845 году при перестройке кельи у южных заложённых ворот был разобран центральный опорный столб: «Кирпич на постройку брали из юго-западной башни Дуло, где разобран посреди башни кирпичный столб, вышиною 18 аршин, который некогда служил подпорою для накатов в башне». Когда были разобраны конструкции наружного подъёма на второй и третий ярусы, подвергавшиеся разрушению в первую очередь, сказать трудно, но надобность в подъёме орудий и боеприпасов отпала достаточно давно. Возможно, запись 1846 года в той же «Летописи Симонова монастыря» и свидетельствует о разборке остатков «взвоза»: «...разломана двух-этажная пристройка, или выходы из башни с двумя воротами...»<sup>36</sup>.

С течением времени постройки ветшали. В описи, составленной архитекторами И.Г. Устиновым (1731) и И.А. Мордвиновым (уточнение 1733 г.), конкретных указаний о башне Дуло нет, лишь отмечено, что «на монастырской ограде во многих местах каменное строение рушилось. Надлежит починить из старых и оставшихся каменных материалов»<sup>37</sup>. В 1740-х годах ремонтные работы в монастыре велись под руководством архитектора И.Ф. Мичурина, но в описи 1741 года упоминается только о ветхости тесовых кровель на двух башнях, без уточнения их наименований<sup>38</sup>.

О состоянии башни с середины XVIII до середины XIX века документов не найдено. Известно только, что в 1812 году рядом с башней горело несколько построек, так что огонь перекинулся и на башню, где сгорело два наката<sup>39</sup>.

Из сохранившейся в бумагах Н.А. Скворцова «Летописи Симонова монастыря» известно, что в августе 1842 года после разборки деревянного каретного сарая в башню Дуло «под навес, сделанный на деревянных столбах», было перемещено всё его содержимое – дрожки, сани и каретная сбруя. Тогда же во втором и третьем этажах этой башни «закладено кирпичем двое больших ворот. Сломана деревянная крышка на каменных столбах, в виде шатра, или палатки, примыкавшей к башне, также каменная стена с двумя окнами, прикладенные к башне над западную оградою».

Вплоть до 1846 года в башне разбиралась кладка столба и пристроек. Печи в упомянутых кельях, пристроенных к южным воротам, и «принадлежности к сим кельям» выкладывались «из старого же кирпича, который брали из той же башни»<sup>40</sup>.

К середине XIX века крепостные сооружения требовали неотложного ремонта. Особенно пострадало черепичное покрытие шатров башен. Состояние покрытия описано в деле 1856 года: «Черепица от времени довольно обветшала, слетела и не поддерживается. Особенно немного ее осталось на юго-западной угольной башне за казначейскою кельей, и самый кирпич местами выкрошился, а шатер широкий и грузный, потому требует неопускаемой поддержки и исправления для предотвращения опасности разрушения»<sup>41</sup>.

В 1859 году архитектором С.Н. Шестаковым была составлена смета и соответствующие рекомендации. В пояснительной записке к сметам отмечалось: «...черепичная крышка от давнего времени пришла в ветхость, местами отвалилась совсем, большая часть ея, впитавши в себя сырость покрыта мохом, цвет имеет в настоящее время грязный-бурый, чрез что обезображиваются как самые башни с оградами, так и другия здания монастыря. При осмотре черепицы, которой в настоящее время покрыты башни, оказалось, что она была неполивная, что еще более способствовало к ее ветхости. Для приведения упомянутых покрышек башен в надлежащую исправность, по составленным сметам предполагается старую черепицу всю снять и покрыть такого же размера и колера новою поливною черепицею, которая в значительном количестве



заготовлена для этого». При этом оговаривалось, что старая черепица «не может быть употреблена в соединении с новой»<sup>42</sup>.

Однако на башню Дуло, как, впрочем, и на остальные башни, черепица установлена не была. В 1864 году решено грани её шатра покрыть железом<sup>43</sup>. В этом же деле записано, что «Московский мещанин Иван Иванов обязуется из листового железа покрыть на 3-х башнях куполы самого верха и сделать 2 ангела и 1 флюгер по выданным ему образцам».

Но до ремонтных работ и в эти годы, судя по всему, дело не дошло, так как в 1896 году в Московское императорское археологическое общество поступило прошение из Симонова монастыря, в котором состояние башен ограды описывается так: «Печальный вид представляют собою... столь древние и оригинальные по архитектурным формам башни, они совершенно разрушаются, карнизы, выступы и парапеты местами уже упали, т.к. сливы уничтожились, то вода размывает каменную кладку. Своды на башнях промокают, крыши, сделанные из красной черепицы, крайне обветшали и черепицы местами уничтожились, главки и кирпичные украшения башен от времени постепенно обваливаются. Ввиду всего вышесказанного необходимо приступить к капитальному исправлению ограды и башен для избежания дальнейшего и большего разрушения»<sup>44</sup>.

Комиссия по сохранению древних памятников ИМАО 12 июля 1896 года под председательством К.М. Быковского рассмотрела прошение Симонова монастыря и поручила А.М. Павлинову и В.А. Гамбурцеву осмотреть ограду и дать своё заключение. После осмотра ремонт был разрешен<sup>45</sup>. Башня Дуло была, наконец, окрыта железом по деревянной обрешётке, укреплённой гвоздями на кирпичной кладке (покрытие в обветшавшем виде сохранялось до середины XX века). Тогда же были вычинены парапеты, цоколи, частично залицованы пазухи разобранных арочных конструкций, примыкавших к башне со стороны монастыря и обеспечивавших возможность подъёма на второй и третий ярусы.

В путеводителе, опубликованном в 1926 году, говорилось о создании на территории упраздненного монастыря Музея оборонного зодчества, и, безусловно, башня Дуло должна была демонстрироваться в качестве уникальной крепостной постройки<sup>46</sup>.

После варварского уничтожения большей части строений Симонova монастыря в начале 1930-х годов уцелевшее прясло южной стены и три башни вплоть до середины 1950-х годов продолжали разрушаться. В 1955 году Архитектурно-проектной мастерской по реставрации памятников архитектуры института «Моспроект» (ныне мастерская № 13) были поручены обмерно-исследовательские работы по архитектурному ансамблю Симонova монастыря. Однако в перечень 1955–1958 годов работы по башне Дуло не вошли. В июне–августе 1959 года на башне наконец были проведены консервационные и частично реставрационные работы, которые «имели своей целью предотвратить камнепад со смотровых башен и парапета ходовой галереи; это было тем более нужно, что с южной стороны к башне Дуло при-мыкает детский парк. Для предотвращения камнепада на парапет сводной галереи на деревянных кронштейнах были натянуты металлические сетки. Кирпичная кладка парапета предварительно была вычинена»<sup>47</sup>. Были также восстановлены растёсанные арочные перемычки бойниц в нижней части башни и сломанная арка входа в первом ярусе башни.

Первая полная смета на ремонтно-реставрационные работы по башне Дуло была составлена и согласована Инспекцией по государственной охране памятников архитектуры г. Москвы к концу 1962 года. Проектное задание (заменявшее тогда эскизный проект реставрации) было выполнено и согласовано в конце 1964 года, исследования и обмеры башни выполнялись в течение 1963–1965 годов. Техническое заключение Мосгоргеотреста № 2196 от 24 сентября 1963 г. и фиксация трещин, проведённая мастерской в январе 1965 года, позволили в том же году выполнить документацию по укреплению конструкций памятника. Для оценки состояния башни Дуло, имевшей большое количество трещин в стенах, был приглашён известный инженер-конструктор Н.П. Зворыкин, который дал письменное заключение и рекомендации по усилению конструкций (1966). Однако ни в 1960-е, ни в конце 1980-х годов, когда были начаты работы по откорректированному проекту укрепления конструкций башни, эти работы, равно как и реставрационные, закончены не были из-за прекращения финансирования.

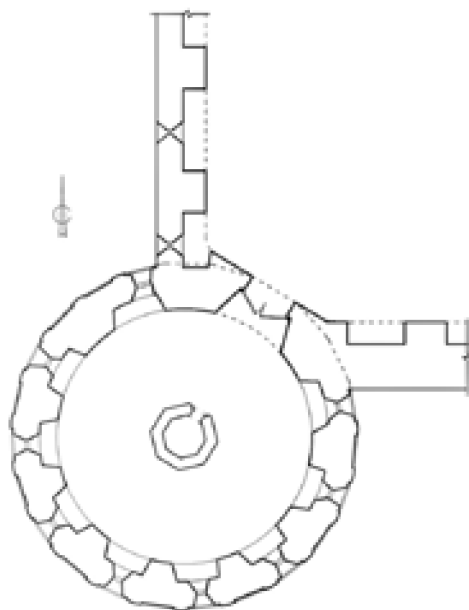

*Башня Дуло. План первого яруса.  
Чертёж Е.А. Александровой*

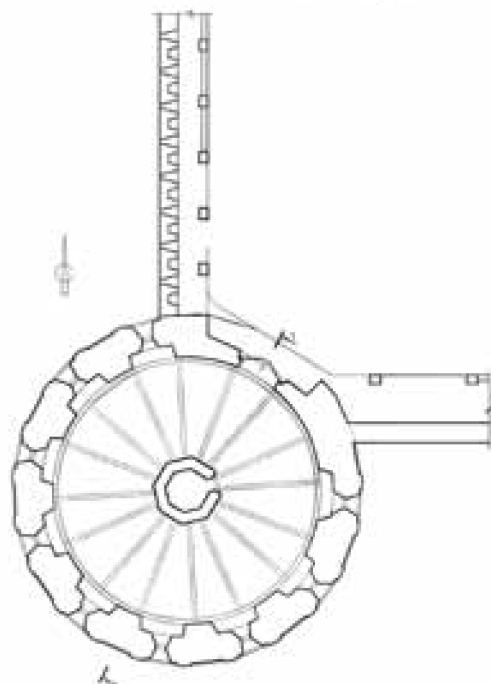

*Башня Дуло. План второго яруса.  
Чертёж Е.А. Александровой*

Первоначально покрытие верха башни предполагалось выполнить из лемеха вместо черепицы: в Проектном задании 1964 года приводился пример сохранения осинового лемеха до 150 лет<sup>48</sup>. Но в результате только завершение верхней «дозорной» башенки было открыто черепицей, выполненной по найденным образцам<sup>49</sup>. В конце 1980-х годов был наконец открыт медной кровлей шатёр; установлен бандаж на верхнем ярусе многогранного объёма. Работы велись по проекту инженера-конструктора М.В. Куранова, который осуществлял и авторский надзор, но были прерваны в связи с прекращением финансирования. Устроенное тогда же перекрытие над нижним уровнем башни сгорело в начале 2000-х годов. В настоящее время башня Дуло, как и прежде, находится в аварийном состоянии и требует безотлагательных мер по укреплению конструкций и полной её реставрации.

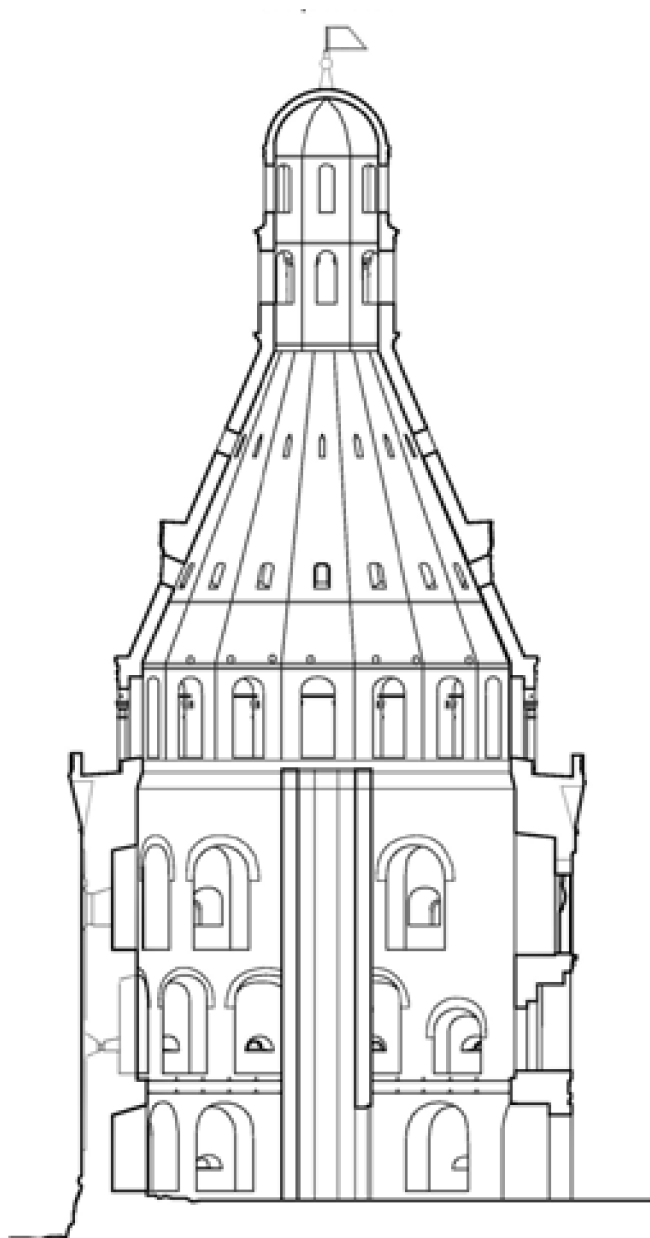

*Башня Дуло. Разрез 1-1.  
Чертёж Е.А. Александровой*

### *Кузнечная башня*

Расположенная между башнями Дуло и Солевой в центре протяжённой южной крепостной стены Кузнечная башня Симонова монастыря имеет в плане пятиугольную форму: часть башни, обращённая внутрь монастыря, представляет собой незамкнутый с юга квадрат. Двухгранным наружным фасадом она выступает за линию крепостной стены наподобие бастиона. Некоторые исследователи не исключают, что на решение объёма башни повлияло появление в 1630-х годах цепи бастионов на южном отрезке Земляного города. Такая форма башни существенно расширяла обзор и позволяла устанавливать орудия, контролирующие подходы неприятеля с разных сторон.

Первоначально Кузнечная башня имела два уровня боя – нижний и верхний. На верхний уровень, вероятно, попадали по деревянному взвозу (следов от него пока не обнаружено), примыкавшему к башне и ориентированному на широкий арочный проём по центру северной стены, ныне заложённый. Кроме того, на уровне верхнего хода южной стены монастыря башня имеет два проёма, через которые осуществлялся сквозной проход между восточным и западным её пряслами.

Башня была построена одновременно со всем комплексом монастырских укреплений в 1630–1640-е годы и в конце XVII века надстроена каменным шатром, покрытым красной черепицей. Даже после разрушения большей части ограды прясло между башнями Дуло и Кузнечной сохранялось, что позволяет точно воспроизвести все детали примыкания стены и к восточной стороне башни, где также имеются остатки первоначальной кладки юго-восточного прясла. Архивные материалы, касающиеся непосредственно истории Кузнечной башни, очень ограничены, в отличие от башни Дуло; натурные исследования и подробные обмеры деталей на ней до последнего времени не проводились, за исключением весьма схематичных обмеров 1940-х годов, выполненных без установки лесов. Именно поэтому история её строительства и перестроек пока не подкреплена натурными данными и в основном увязана с общей историей стен и башен монастыря.

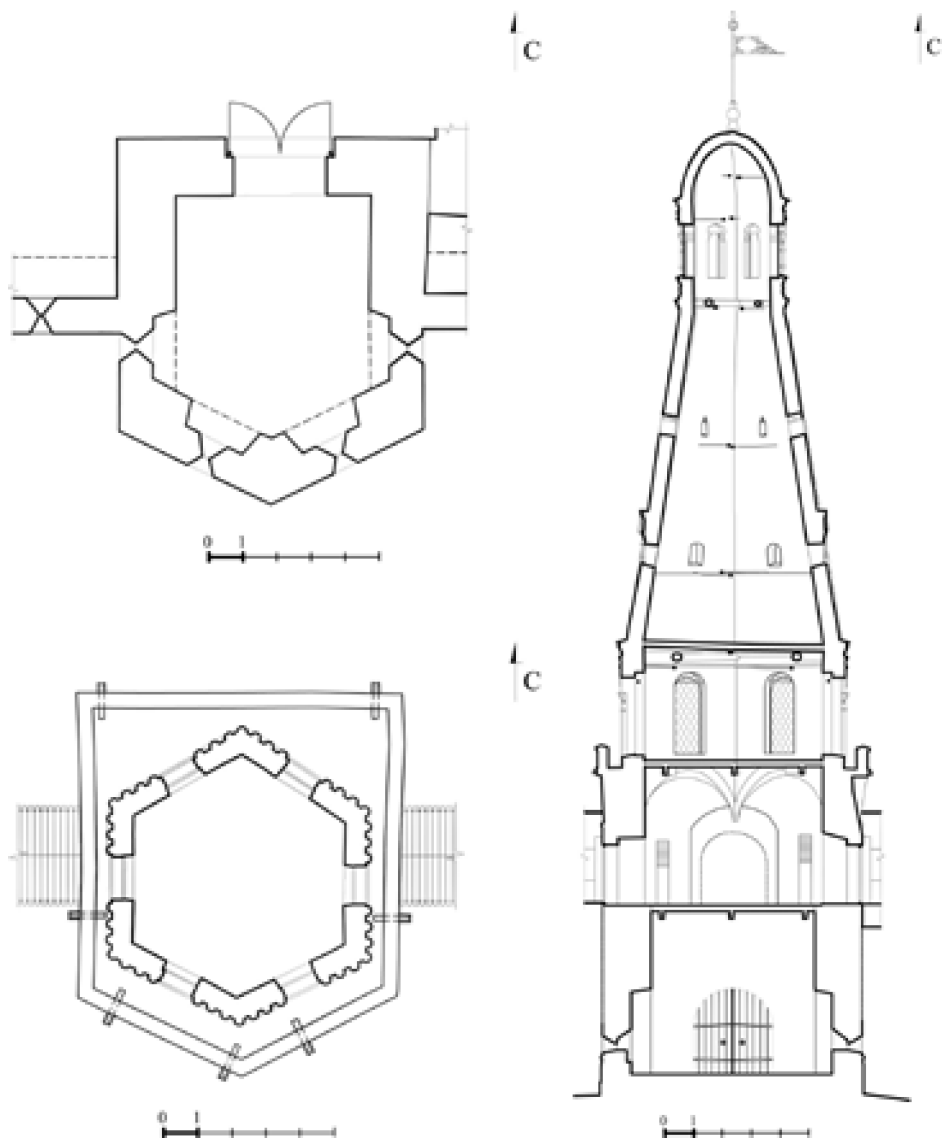

Кузнечная башня.  
Планы первого яруса и яруса шатра.  
Чертёж Н.П. Александровой

Кузнечная башня.  
Разрез (существующие лестницы  
условно не показаны).  
Видны конструкции,  
встроенные при возведении шатра.  
Чертёж Н.П. Александровой

Первоначально внутри, в соответствии с рядами бойниц, башня была разделена перекрытием на два яруса, но позже, после исчезновения угрозы военных действий, нижний ярус башни использовался для иных целей, в том числе в качестве монастырской кузницы, и для этого, возможно, был перекрыт сводом. Из описи 1731–1733 годов следует, что здание кузницы до этого времени было отдельным и очень ветхим. И.А. Мордвинов писал: «Оная кузница и стена расселись. По мнению моему оную с того места снять и поставить вновь в другом потребном месте»<sup>50</sup>. В описи, поданной Иваном Мичуриным в 1741 году, даны и размеры ветхой кузницы: «В том же монастыре кузница каменная во многих местах разселась, оную надлежит и с фундаментом разобрать и вновь сделать, которая длиною 8½ арш., шириною тож, вышиною 5 арш.»<sup>51</sup>. Однако большое количество необходимых материалов, возможно, помешали постройке нового здания, так что вскоре под кузницу стали использовать нижний ярус башни. Во всяком случае, в документах с конца XVIII века она уже постоянно называется Кузнечной башней.

Из приведённых выше документов известно, что в начале 1730-х годов «на монастырской ограде во многих местах каменное строение рушилось. Надлежит починить из старых и оставшихся каменных материалов»<sup>52</sup>. На башнях в первую очередь страдали обходные галереи, открытые круглый год для дождя, снега и пыли. Забивались водостоки, ветшали ограждающие галерею парапеты. В 1740-х годах ремонтные работы в монастыре велись под руководством архитектора И.Ф. Мичурина, но конкретно ни по одной башне ничего не сказано, кроме того, что на двух башнях тесовые кровли ветхи<sup>53</sup>.

К середине XIX века черепица, покрывавшая шатры башен, в том числе Кузнечной, обветшала. Состояние покрытия описано в деле 1856 года: «Черепица от времени довольно обветшала, слетела и не поддерживается». 30 ноября 1858 года архитектором С.Н. Шестаковым, в числе других смет, была составлена смета для покрытия черепицей и шатра Кузнечной (Кузнечной) башни<sup>54</sup>.

Неизвестно, производился ли после этого какой-либо ремонт башни, но работы по замене черепицы, вероятно, выполнены не

были: в 1896 году в Московское императорское археологическое общество поступило прошение из Симонова монастыря, в котором говорилось о необходимости «приступить к капитальному исправлению ограды и башен для избежания дальнейшего и большего разрушения». 12 июля 1896 года Комиссией по сохранению древних памятников ИМАО после осмотра ограды ремонт её и башен был разрешен<sup>55</sup>. Покрытие шатра Кузнечной башни сделано традиционным черепичным.

После закрытия монастыря в 1920-х годах в нижнем ярусе башни была размещена небольшая ремонтная мастерская. В начале 1930-х годов прясло южной стены, примыкавшее к Кузнечной башне с востока, было полностью уничтожено, на его месте возведены временные по характеру постройки.

В 1980-е годы какое-то время на первом этаже, отсечённом новым плоским перекрытием от общего объёма башни, находился гараж МСУ объединения «Росмонументискусство», затем сюда был переведён столярный цех. Никаких реставрационных работ по Кузнечной башне не осуществлялось ни в 1980–1990-е годы, ни позже, за исключением разборки аварийных участков совершенно рассыпавшегося ограждения на уровне галереи у основания шатра и восстановления черепичного покрытия башни, остатки которого были ранее разобраны по необходимости в связи с восстановлением покрытия Солевой башни.

Черепица XIX века на шатры башен была выполнена, согласно документальным сведениям, по форме и размерам первоначальной, также из красной глины, но покрыта бесцветной поливой, что должно было обеспечить её долговечность. Однако к 1980-м годам значительная часть её была утрачена (первоначальная неполивная черепица простояла около 170 лет). Черепичное покрытие Кузнечной башни сохранялось в большей степени, чем покрытие Солевой. При ведении последних работ в условиях прекращения финансирования и передачи ансамбля монастыря в ведение Русской православной церкви, для завершения работ по шатру Солевой башни была использована вся старая черепица с двух башен. Для возможности её дальнейшего использования была выполнена попытка ручной размывки-рас-



чистки поверхности от въевшейся копоти и грязи. Однако наилучший результат дало осторожное прокаливание черепицы в условиях керамической мастерской объединения «Росмонументискусство», ещё бывшего в то время официальным арендатором зданий монастыря. В течение некоторого времени был изготовлен по образцам сохранявшейся черепицы полный её комплект, необходимый для покрытия Кузнечной башни. Работа проводилась в 2002 году хозяйственным способом, на средства прихода; выполнялась небольшой группой реставраторов, возглавляемых У.А. Дзелме, который ранее осуществил покрытие черепицей Солевой башни.

### *Солевая башня*

Солевая, или Вылазная, башня, входившая в систему крепостных сооружений Симонова монастыря, расположена в юго-восточном его углу и одной стороной обращена к Восточной улице. Примыкавшие к западному и северному фасадам башни прясла монастырских стен в 1930-е годы были разобраны. Так же как все остальные крепостные сооружения, сохранившиеся до настоящего времени, Солевая башня была выстроена в 1630–1640-е годы.

Произведенные исследования кладки Солевой башни и примыкающих к ней небольших сохранившихся фрагментов восточной и, в большей степени, южной крепостных стен указывают на одновременность их постройки. Их кладка перевязана с кладкой башни и имеет одинаковый кирпич. Как уже говорилось, В.В. Косточкин обращал внимание на идентичность приемов оформления башен и стен ограды (цоколи, машикули, амбразуры нижнего боя)<sup>56</sup>.

Башня представляет собой 19-гранник с нижним и средним боями в арочных нишах, наклонным боем в поясе машикулей. Ве-



роятно, изначально в несохранившейся парапетной стене, окружавшей ходовую часть, были также щели верхнего боя. На второй ярус со стороны монастырской территории был устроен «взвоз» для подъёма оружия и боеприпасов: следы примыкания кирпичных конструкций, в виде пят сводов, хорошо просматривались на фасаде башни и сохранившихся фрагментах стен. В процессе исследования нижних частей прясел стен, южной и восточной, вблизи башни обнаружены остатки двух «вылазных» воротец-калиток с гнездами для установки опускных решёток-герс. Таким образом, нашлось подтверждение справедливости старого наименования башни – Вылазная.

Внутри башня разделялась тремя перекрытиями с настилом по круглым балкам. С яруса на ярус вели деревянные лестницы. Такие конструкции башен были традиционны, их и теперь ещё можно видеть в русских монастырях, окружённых мощными крепостными стенами. Следовательно, первоначальный облик Солевой башни был близок аналогичным башням Кирилло-Белозерского и Спасо-Прилуцкого (под Вологдой), Борисоглебского (под Ростовом), Макарьевского (под Нижним Новгородом), Саввино-Сторожевского (под Звенигородом) и других монастырей, близких по времени строительства и не надстроенных впоследствии шатрами.

Предположительно, в 1680-х годах, когда строились вновь и перестраивались многие другие сооружения монастыря, Солевая башня, как и все другие, была надстроена каменным шатром, покрытым красной черепицей. С устройством шатра Солевая башня получила те архитектурные формы, в которых существует до сих пор. Исследователи считают, что, «возможно, уже к концу XVII в. боевая башня была превращена в соляной амбар (отсюда ее название)...»<sup>57</sup>.

Как и по другим башням, точных данных о ветхостях, требующих починки, по Солевой башне нет ни в описи 1731–1733 годов, ни в описи 1741 года<sup>58</sup>. В ноябре 1858 года архитектором С.Н. Шестаковым, в числе других смет, была составлена смета для покрытия черепицей «вылазной восьмигранной башни в Симоновом монастыре» (имеется в виду восьмигранный шатёр и его основа-

ние). В марте 1859 года Шестаков изложил необходимые указания по замене черепицы, заметив при этом, что старая черепица «не может быть употреблена в соединении с новой»<sup>59</sup>.

В 1896 году Комиссией по сохранению древних памятников было дано разрешение на проведение работ по стенам и башням монастыря<sup>60</sup>. Покрытие Солевой башни было сделано вновь черепичным. Сведений о других ремонтных работах на башне в конце XIX – начале XX века пока не обнаружено; также неизвестно время разборки относящихся к «взвозу» каменных арочных конструкций, примыкавших к башне и прилегающим к ней пряслам стен.

В начале 1930-х годов прясла южной и восточной стен были практически полностью уничтожены, на их месте возведены временные по характеру постройки. В течение многих лет башня стояла одиноко, оторванная от других сохранившихся сооружений крепости.

*Солевая башня. Вид на башню и часть монастырского кладбища. Фот. Рерберг, 1900 г. ГНИМА, V-51176*

*Примыкание фрагмента восточной стены к Солевой башне. 1980-е гг.*





*Солевая (юго-восточная) башня. Вид со стороны монастыря.  
ГНИМА, I-8280*



*Солевая башня. Вид со стороны улицы.  
ГНИМА, из кол. ГУОП*



*Солевая башня. Вид с северо-запада.  
Фот. П.В. Клепиков. 1943 г.  
ГНИМА, ГУОП-4721.*

Полномасштабные обмеры и исследования Солевой башни стали проводиться только в 1980-х годах архитектором Н.Н. Ильичёвой под руководством Г.К. Игнатъева. Частично выполнена первоначальная проектно-исследовательская документация, однако работы по реставрации башни успели только начаться: была проведена частичная (снаружи) реставрация шатра с верхней смотровой башенкой. Покрытие шатра башни черепицей заканчивалось уже в условиях передачи монастыря Русской православной церкви. При ведении реставрационных работ в конце 1980-х – начале 1990-х годов вся сохранившаяся черепица была снята и расчищена по специальной технологии, разработанной керамистами объединения «Росмонументискусство». Таким же образом была расчищена снятая черепица с Кузнечной башни. При ведении работ в условиях прекращения финансирования для

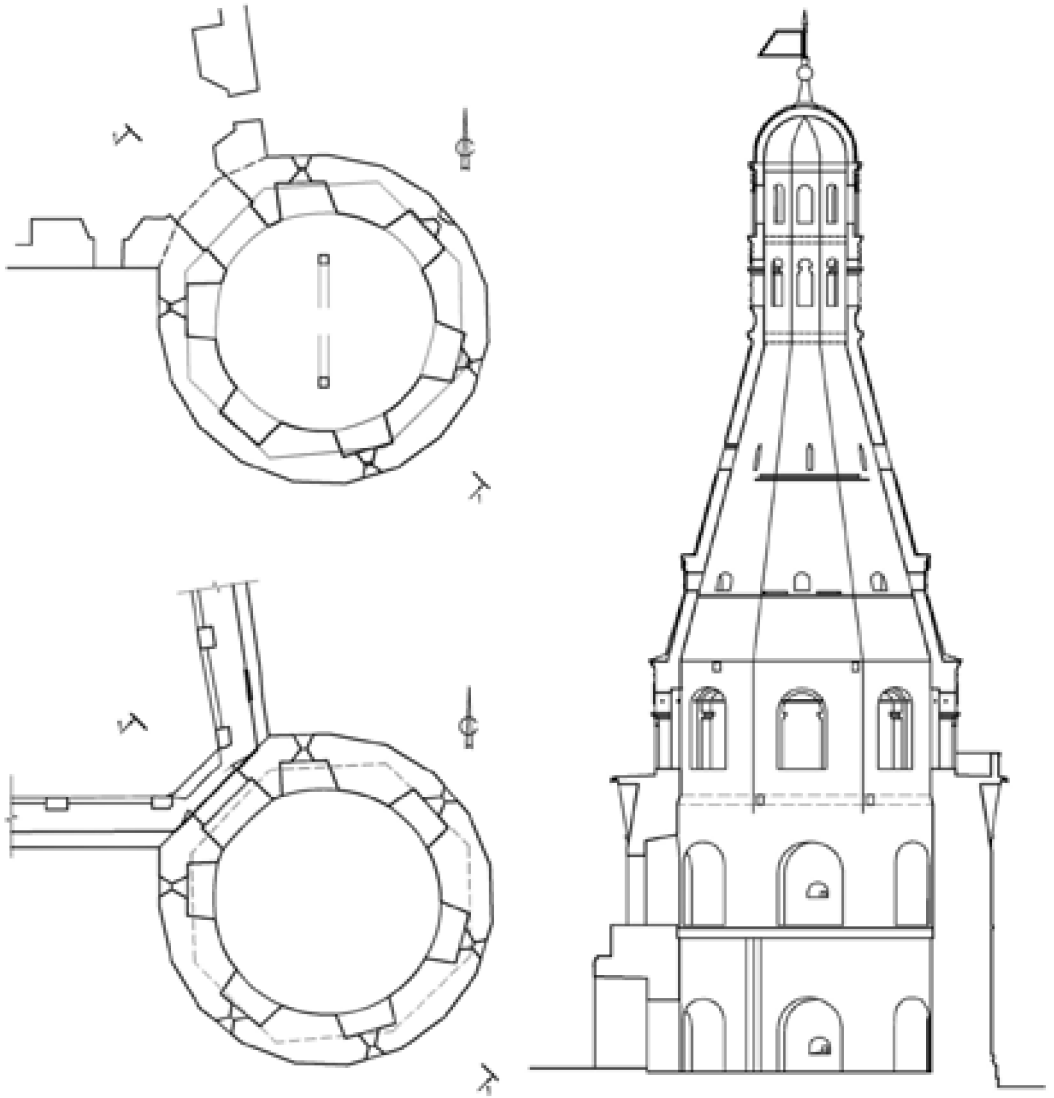

Солевая башня.  
Планы 1-го и 2-го яруса, разрез. Чертеж Н.П. Александровой

завершения покрытия шатра Солевой башни была использована вся старая черепица с обеих башен, а в нижней части шатра установлена новая черепица, изготовленная в керамической мастерской прежнего арендатора.

### *Сторожевая и Тайницкая башни*

Сведения о двух разобранных башнях – Тайницкой и Сторожевой – неравнозначны. О северо-восточной Сторожевой башне встречаются только отдельные упоминания как в архивных материалах, так и в публикациях о Симоновом монастыре. В.В. Пассек писал о Сторожевой башне: «...на ней в военное время была главная вооруженная стража для наблюдения за движениями неприятелей»<sup>61</sup>. Основным её отличием от остальных угловых башен был, судя по планам монастыря и сохранившимся изображениям, почти квадратный нижний ярус, поставленный под углом, близким к 45° по отношению к примыкающим стенам. В.И. Троицкий и С.А. Торопов писали по этому поводу: «В ней помещался особый сторожевой пост для наблюдения за большим торгом, бывшим на лугах около восточной стены. Интересно отметить, что она поставлена наискось, так что за стены выходят два ее угла. Это можно объяснить какими-то особыми удобствами надзора бывшего в ней караула дозорных. Ее архитектура в основных своих чертах одинакова с другими и ничего специфического не имеет»<sup>62</sup>.

Зато северо-западной Тайницкой башне посвящены многие строки. Интриговала она наличием тайника, по которому и была названа. Каким образом был устроен этот тайный ход и куда точно выходил, уже в XIX веке узнать было невозможно без подробных археологических раскопок, которые, конечно, никогда не производились. В «Летописи Симонова монастыря» имеется запись от 22 мая 1840 года, в которой сообщается, что в северо-западной башне тайник завален. «Вход в подземелье был с монастыря каменной лестницей со сводом. Воздух в тайник проходил через небольшое окно с железным затвором»<sup>63</sup>.





*Тайницкая башня и стена. Перспективный вид угловой башни и части западной стены с юга. ГНИМА, I-9125*

Первые исследователи монастыря, К. Тромонин и В.В. Пасек, приводят почти дословно одинаковый текст: «5-я [башня], на северо-западном углу ограды, Тайнинская; под нею было темное подземелье или тайник (Сноска: В 1840 году он завален, по причине обветшавших его сводов, угрожавших скорым падением.), пространством внутри 11 арш. квадратных. Стены здесь до половины, а по углам до свода сложены из белого камня, длиною 1 арш. 7 и 8, толщиной 6 и 7 вершков; сход в подземелье был из монастыря с южной стороны, 13-ю ступенями, каменным со сводами коридором, который вверху и в подземелье затворялся железными дверями. Против входа, в стене к северу, третья железная дверь (давно закладенная), шириною двух, а вышиною 3-х аршин, для схода в глубокий подземельный ход к пруду за водою, или для вылазок во время осады. Пруд, к которому проведен был подземный ход, и доселе виден на лугу под крутою горою монастыря. Он вырыт на подобие большого круглого бассейна, как уверяют, весь выложен белым камнем».

Так же, как и другие башни, кроме башни Дуло, Сторожевая и Тайницкая (Тайнинская) имели в высоту от 12 до 15 сажений и были покрыты черепицей. «У всех башен в нижних и средних этажах сделаны большие ворота, а в верхних ярусах разной меры двери и окна, которые запирались железными притворами, что видно и теперь из оставшихся в стенах больших крючьев»<sup>64</sup>.

Все последующие авторы работ о Симоновом монастыре с той или иной степенью точности повторяли приведённые сведения, иногда добавляя свои: «Подземный ход поворачивал еще к северу в глубокий сход к пруду под горой, конечно и за водой, а вернее для вылазок...»<sup>65</sup>.

В.И. Троицкий и С.А. Торопов, имевшие возможность осмотреть башню, считали, что архитектура этой башни ничем не отличается от мощной архитектуры остальных башен и добавляли: «Интересен лишь сохранившийся внутри ее подвал, из которого начинался потайной ход к реке»<sup>66</sup>.

Время от времени на башнях проводились ремонтные работы. В 1858 году были составлены сметы на их покрытие новой черепицей, в 1859 году дан «указ об отпуске денег на покрытие

2-х башен, Тайницкой и Сторожевой»<sup>67</sup>. Были всё-таки выделены деньги на ремонт в 1859–1860 годах или нет – пока неизвестно. Судя по протоколу заседания Комиссии по сохранению древних памятников ИМАО от 12 июля 1896 года, ремонт шатров на Сторожевой и Тайницкой, как и на других башнях, так до этого времени и не начался<sup>68</sup>. Возможно, уточняющие сведения о ремонтах монастырских стен и башен можно найти в дополнительных архивных материалах, не изученных к настоящему времени<sup>69</sup>.

Перед сносом башен и стен были срочно произведены обмеры прясла восточной крепостной стены между Сторожевой башней и воротами, в том числе зафиксированы разрезы, детали и план верхнего боя. Чертежи выполнены осенью 1932 года<sup>70</sup>.

При недостатке достоверной информации о памятнике, как всегда, возникают легенды о тайниках и тайных ходах. Т. Белоусова, специально рассматривавшая этот вопрос, развенчала многие подобные легенды. Автором исследования приводятся сведения, опубликованные в газете «Вечерняя Москва». Обследовавшие монастырь в 1924 году археологи рассказывали о своих находках: «Обнаружены лазы наружу, лестницы в толще стен, выводящие на их поверхность, найдена сигнализация с Кремлем. Сигнализация установлена очень хитроумно. На высоте человеческого роста имеется сквозное отверстие, в кулак величиной. Смотрящий в это отверстие видит только одну точку – Кремль. Неподалеку от отверстия устроены четыре квадратных окна. Отсюда, по-видимому, и делались соответственные сигналы, в случае опасности. Имеющаяся литература определенно указывает на существование хода между Симоновым монастырем и Кремлем».

По этому поводу исследователь вполне логично возражает: «Автор книги не нашла никаких свидетельств о подземном ходе из Симонова монастыря в Кремль и считает, что его никогда не было. Тайные ходы различных укреплений обычно служили целям обороны. Наивно полагать, как это делает И.Я. Стеллецкий, что ход в Кремль соорудили для отступления защитников обители. Затем монастырь и обнесли крепостной стеной, чтобы «в осаде надежно было сидеть и бесстрашно» и биться с врагами до последнего, не давая им возможности обрушить все силы на Кремль».

Военные тайники Симонов монастырь имел, и один из них находился под Тайницкой башней. Т. Белоусова сообщает, что засыпанное мусором подземелье, где в 1840 году провалился свод, исследовалось при любительских раскопках в 1924 году. Была открыта в подземной части башни лестница с тринадцатью ступенями, «рядом с которой находился «каменный мешок». Далее шел узкий коридор с коробовым сводом, упирившийся в замурованную арку. Замуровка была повреждена кладоискателями, но пробить ее до конца они так и не смогли. Стеллецкий предполагал, что это был еще один тайный ход к Крутицкому монастырю, но никаких следов этого тайника ни в ограде Симонова монастыря, ни на Крутицах не обнаружено.

Возвращаясь к подземному ходу из Тайницкой башни к пруду, добавим, что В.М. Слукин в своей книге упоминал: известный реставратор П.Д. Барановский сообщал ему об осмотре этого тайника, проведенном в 1930 году. Очевидно, лаз в него открылся после взрыва, уничтожившего саму башню.

При раскопках в Симоновом монастыре в 1929 году нашли засыпанный вход в заброшенную подземную монастырскую тюрьму. Она представляла собой коридор, по обеим сторонам которого находились «каменные мешки», камеры в рост человека, наглухо заколоченные, имевшие только отверстия для подачи пищи.»<sup>71</sup>

Примечания:

- <sup>1</sup> Брунов Н.И. Мастера древнерусского зодчества. М., 1953. С. 50; Ильин М.А. Русский город и градостроительство XVI в. // История русского искусства. Т. III. М., 1955. С. 398, 402–404.
- <sup>2</sup> Забелин И.Е. История города Москвы. Ч. I. М., 1902. С.164–165; ГИМ ОПИ, ф. 465, д. 25. М.И. Александровский, рукопись «Гражданские здания Москвы». С. 346.
- <sup>3</sup> Косточкин В.В. Государев мастер Федор Конь. М., 1964. С. 152–159.
- <sup>4</sup> Изборник славянских и русских сочинений и статей, внесенных в хронограф русской редакции. М., 1869. С. 209 – «Дополнение 1647 года к Хронографу 1617 года».
- <sup>5</sup> Косточкин В.В. Указ. соч. С. 152–159.
- <sup>6</sup> РГАДА, ф. 197, порт. 33, к. 42, л. 411.

- <sup>7</sup> Алеппский Павел Путешествие антиохийского патриарха Макария в Россию в половине XVII в. Вып. IV. 1896. С. 150.
- <sup>8</sup> Малыгин С.М. Паспорта на крепостные стены и башни монастыря. 1983 / Архив Департамента культурного наследия г. Москвы (Мосгорнаследие).
- <sup>9</sup> «Памятники архитектуры Москвы». Юго-восточная и южная части территории между Садовым кольцом и границами города XVIII века. М., 2000. С. 136–141.
- <sup>10</sup> Филатов Н.Ф. Антип Константинов – каменных дел подмастерье XVII века // Архитектурное наследство. М., 1980. № 28. С. 65–70.
- <sup>11</sup> Проектно-исследовательские материалы 1950–1960-х и 1980–1990-х годов по Симонову монастырю хранятся в мастерской № 13 управления «Моспроект-2 им. М.В. Посохина».
- <sup>12</sup> Торопов С. Новый Волоколамский монастырь. М., 1946. С. 8–9.
- <sup>13</sup> Троицкий В.И., Торопов С.А. Симонов монастырь. М., 1927. С. 6.
- <sup>14</sup> Выголов В.П. Архитектура Московской Руси середины XV века. М., 1988. Сноска в тексте: «ГПБ. Отд. рукописей. № Г-IV-348. Л. 87–88; См. также: Акты социально-экономической истории Северо-Восточной Руси конца XIV – начала XVI в. Т. III, № 479. С. 465 /Указаны также работы С.Б. Веселовского, Л.И. Ивиной/».
- <sup>15</sup> Выголов В.П. Архитектура Московской Руси середины XV века. М., 1988. С. 170.
- <sup>16</sup> Троицкий В.И., Торопов С.А. Указ. соч. С. 10.
- <sup>17</sup> Выголов В.П. Указ. соч. С. 170.
- <sup>18</sup> Там же.
- <sup>19</sup> Там же.
- <sup>20</sup> Забелин И.Е. История города Москвы. Ч. 1. М., 1905. С. 164
- <sup>21</sup> РГАДА, ф. 248, оп. 14, кн. 792, л. 917–926.
- <sup>22</sup> Забелин И.Е. Материалы для истории, археологии и статистики московских церквей. Ч. I. М., 1884. Стлб. 855–862.
- <sup>23</sup> С.А.Е. Московский мужеский ставропигиальный Симонов монастырь. М., 1869. С. 20.
- <sup>24</sup> ЦГА Москвы, ф. 420, оп. 1, св. 19, д. 389. Имя архитектора Шестакова, работавшего в монастыре, – Сергей Николаевич (1830–23.01.1882) – установлено по изданию «Зодчие Москвы времен эклектики, модерна и неоклассицизма». М., 1998.
- <sup>25</sup> ЦГА Москвы, ф. 454, оп. 3, д. 61.
- <sup>26</sup> Древности // Труды Комиссии по сохранению древних памятников ИМАО. Т. XVIII. 1901. С. 209.
- <sup>27</sup> ГНИМА, фототека, нег. I–9108, ф. 20/65; I–9110, ф. 20/27; IV–1235; 4 фотографии из папки «Москва. Симонов монастырь».

- 28 Померанцев Н.Н. Музеи-монастыри Московской губернии. М., 1929. С. 10–11.
- 29 Мастерская под руководством В.Я.Либсона позже не раз переводилась из одной организации в другую, оставаясь постоянно в системе ГлавАПУ и полностью сохраняя свой основной состав; ныне это мастерская № 13 управления «Моспроект-2 им. М.В. Посохина».
- 30 ГНИМА, чертежи Р–I, № 3727, № 3728, V–2894.
- 31 ГНИМА, фототека, нег. V–13118.
- 32 Пассек В.В. Историческое описание Московского Симонова монастыря. М., 1843. С. 59–62.
- 33 Игнатъев Г.К. Рукописный черновик к сообщению при защите проекта.
- 34 Косточкин В.В. Указ. соч. С. 156.
- 35 Перед ведением работ по башне Г.К. Игнатъев изучал аналогичные постройки в Вологодской области, о чём свидетельствует сохранившийся черновик заявления с просьбой о командировке.
- 36 ГИМ ОПИ, ф. 465, д. 127, л. 50–63. Из бумаг Н. Скворцова: «Летопись Симонова монастыря».
- 37 ЦГАДА, ф. 248, оп.14, кн. 792, л. 917–926.
- 38 Забелин И.Е. Материалы... Ч. I. М., 1884. Стлб. 855–862.
- 39 Пассек В.В. Указ. соч. С. 24.
- 40 ГИМ ОПИ, ф. 465, д. 127, л. 50–63.
- 41 ЦГА Москвы, ф. 420, оп. 1, д. 389, л. 1.
- 42 ЦГА Москвы, ф. 420, оп. 1, д. 389, л. 15.
- 43 Там же: «Указ о покрытии Дуловской башни железом 26 июня 1864 года», с приложением сметы.
- 44 ЦГА Москвы, ф. 454, оп. 3, д. 61, л. 14.
- 45 Там же. Аналогичные материалы: Древности. Т. XVIII. 1901. С. 209.
- 46 Музеи и достопримечательности Москвы / Под ред. В.В. Згурь. М., 1926. С. 349.
- 47 Отчет о реставрационных работах 1959–1960 гг.
- 48 Приведена ссылка на работу: Насонов А.А. Восстановление маковец ростовских памятников XVI–XVII вв. // Материалы по изучению и реставрации памятников архитектуры Ярославской области. Ч. I. Ярославль, 1958. С. 92–94.
- 49 По проекту восстановления черепичного покрытия было дано положительное заключение Б.Л. Альгшуллера, подписанное 5 сентября 1966 г.
- 50 ЦГАДА, ф. 248, оп.14, кн. 792, л. 917–926.
- 51 Забелин И.Е. Материалы... Ч. I. М., 1884. Стлб. 855–862.
- 52 ЦГАДА, ф. 248, оп. 14, кн. 792, л. 917–926.
- 53 Забелин И.Е. Материалы... Ч. I. М., 1884. Стлб. 855–862.
- 54 ЦГА Москвы, ф. 420, оп. 1, св. 19, д. 389.

- 55 ЦГА Москвы, ф. 454, оп. 3, д. 61; Древности. Т. XVIII. 1901. С. 209.
- 56 Косточкин В.В. Указ. соч. С. 156.
- 57 Памятники архитектуры Москвы. Юго-восточная и южная части территории между Садовым кольцом и границами города XVIII века. М., 2000. № 568/4.
- 58 ЦГАДА, ф. 248, оп.14, кн. 792; Забелин И.Е. Материалы... Ч. I. Стлб. 855–862.
- 59 ЦГА Москвы, ф. 420, оп. 1, св. 19, д. 389.
- 60 ЦГА Москвы, ф. 454, оп. 3, д. 61.
- 61 Пассек В.В. Указ. соч. С. 63–67.
- 62 Троицкий В.И. Торопов С.А. Симонов монастырь. М., 1927. С. 25.
- 63 ГИМ ОПИ, ф. 465, д. 127, л. 50–63.
- 64 Пассек В.В. Указ. соч. С. 63–67. Аналогичный текст: Тромонин К. Краткое описание Московского ставропигиального первоклассного общежительного Симонова монастыря. М., 1841. С. 11.
- 65 С.А.Е. Указ. соч. С. 6.
- 66 Троицкий В.И. Торопов С.А. Указ. соч. С. 21–23.
- 67 ЦИАМ, ф. 420, оп. 1, св. 19, д. 389, 1856 г. Документы подписал архитектор Шестаков.
- 68 Древности. Т. XVIII. 1901. С. 209; ЦГА Москвы, ф. 454, оп. 3, д. 61, 1888–1916 г.
- 69 РГАДА, ф. 1183 оп. 1, ч. 38, д. 279, 1851–1856 гг.; ч. 39, д. 70; ч. 41, д. 78; ч. 42, д. 61; ч. 44, 1896 г., д. 7; ЦГА Москвы, ф. 420, д. 698, 1895–1897 гг.
- 70 ГНИМА, чертежи РV – 21/1 и РV – 21/2.
- 71 Белоусова Т. Тайны подземной Москвы. М., 1997. С. 143–145.

### *Глава III*

## *ГЛАВНЫЕ ПОСТРОЙКИ МОНАСТЫРЯ, РАЗРУШЕННЫЕ В 1930 году*

### *Успенский собор*

О постройке каменного собора во имя Успения Пресвятой Богородицы в Симоновом монастыре текст с небольшими различиями помещен в нескольких летописях: «1405 г. (6913) Тоя же осени Октября 1 священа бысть церковь камена на Симанове, Успение святыа Богородица, юже основа Феодор архимандрит, а съвърши князь великий Василей Дмитриевич, а священа по первом основании в 26-е лето»<sup>1</sup>.

Довольно продолжительное строительство симоновского собора историк А.С. Подъяпольский, связывавший появление в 1380 году храмов – церкви св. Троицы в Серпухове и кафедрального храма Успения Богородицы в Коломне – с обетным строительством по случаю победы в битве на Куликовом поле, объясняет внезапным обрушением коломенского храма: «Незадолго до предполагавшегося освящения к празднику Успения Богородицы эта церковь в июле 1380 г. «уже свершения дошедши... падеся», как сообщает летопись. Такое могло произойти из-за ошибок и некомпетентности строителей при форсированных сроках строительства. Заложённая в том же 1380 г. «по первом основании» каменная церковь Успения на новом Симонове была строительством прекращена и достроена только через четверть века,



в 1405 г.». По предположению исследователя, все три храма были одного типа – четырёхстолпными, с хорами и приделом «на полатах» во имя небесного патрона их ктитора и были построены одной артелью митрополита Киприана<sup>2</sup>.

В.В. Пассек, как и К. Тромонин, писал, что церковь строилась «преимущественно на иждивении вкладчика Григория Ховрина и самого Великого Князя Василия Димитриевича, свершена в 1405 году, и освящена при Архимандрите Иларионе, Московским Митрополитом Киприаном, того же года, Октября 1, в день Покрова Пресв. Богородицы. (Ссылка: «1405 года, Октября в 1-й день, в четверток, в монастыре, иже на Симонове, освящена бысть церковь Успения, юже замысли и основа Феодор Игумен, и соверши ю Князь Великий при Иларионе Архимандрите, яже 26 лет здана бысть...» Степ. кн. I)»<sup>3</sup>. М.И. Александровский про освящение храма писал осторожнее: «при митрополите Св. Киприане»<sup>4</sup>.

В.П. Выголов придерживался мнения, что «появлением своих первых каменных построек монастырь обязан в первую очередь не светским и духовным властям, а богатому купеческому роду Ховриных. Та же Вкладная и кормовая книга сообщает нам, что основатель рода «Григорей Ховра да жена его Агрепена начало учинили Симонову монастырю и церковь каменную большую они воздвигли и кельи многие они поставили». Гость-сурожанин Григорий Ховра, по одним сведениям, грек по происхождению, выехавший в Москву из Крыма, по другим – русский, участник похода на Куликово поле, явно стремился своими богатыми денежными вкладами в близкий ко двору монастырь и сооружением в нем каменных зданий укрепить свое положение среди московской знати. Показательно, что освящение собора 1 октября 1405 г. было произведено самим митрополитом Киприаном»<sup>5</sup>.

И. Токмаков, уточняя личность вкладчика, на чьи средства строился собор, сообщал: «В географическом словаре Российского государства, т. V, М., 1789 г., in 4, стр. 135, читаем: «Симонов мужский монастырь за городом позади Крутицкого собора, как из имеющейся в нем вкладной письменной книги, скрепленной собственной рукою святейшаго московскаго и всея России па-

триарха Иосифа, явствует, начат строиться неким вкладчиком Григорием Ховриным. Этот некий Ховрин был сын князя Стефана Васильевича Ховрина, по словам Курбского, мужа греческого роду, зело благородного и богатого. Григорий Стефанович Ховрин приходился дедом Владимиру Ховрину, – Голове, казначею у великого князя Иоанна III и основателю церкви Воздвижения Св. Креста Господня, на дворе в Кремле. От Ховриных или Комриных произошли Головины»<sup>6</sup>.

Следующее событие, отмеченное многими летописями, – страшная гроза, случившаяся в ночь с 31 августа на 1 сентября 1476/1477 года. Имеет смысл сравнить версии записи, чтобы точнее понять характер разрушений в соборе, произведённых ударом молнии.

«Месяца августа 31 дня Гром той же в монастыри на Симонове срази верх с камене церкви по шейные окна и, по церкви ходя, много места урвало, и стену у передних дверей проразило насквозь, и иконы побило праздничные, икону Успения избило до Пророки, а деисус молоньею попалило мало, а икона Пречистия Одигитрия, на поклоне же на левой стороне обложена стоит а тоя ничим же не двинуло, а осыпало ея камение великое все по гривнем, что к ней прикладывано...»<sup>7</sup>.

«Того же лета месяца Августа 31 в 1 час ноци бысть гром страшен и молния велика, якоже попалити хотяще, и дождь силен велми; гром же той в монастыри на Симанове срази верх с каменные церкви по шейные вокна и по церкви ходя много мосту рвало, и стену у передних двери проразило насквозь, и иконы побило праздничные, икону Успение избило да Пророкы, а деисус молниею попалило мало, а икона Пречистые Одигитрия на поклоне же, на левой стороне, обложена стоит, а тоя начимже не двинуло, а осыпал ее камень великой около все по гривны, что к ней прикладывано»<sup>8</sup>.

«Лета 6985-го сентября в 1 день гром бысть велий. Прииде стрела громная в монастырь, иже на Симонове, и с церкви каменная срази верх, и падеся глава церковная и шея внутрь церкви, яко и месту поколебатися от гремения страшнаго и святыя иконы попалило, инья же и побило. Икона же пречистыя богородицы Одигитрия ничем не врежена, аще и камением засыпала мало не всю»<sup>9</sup>.

Похожий текст приводит и К. Тромонин: «1476 года Августа 31, в 1-м часу ночи, бысть гром ужасен, и в монастыре на Симонове с церкви верх сшибло стрелкою, и падеся глава церковная, и шея внутри церкви... (Степ. Кн., гл. II, стр. 171)»<sup>10</sup>.

Серьёзный ремонт собора с восстановлением главы приписывался итальянскому мастеру, работавшему в это время в Москве. «По случаю падения главы церковной в 1476 г. от громового удара, верх церкви сделан вновь при в. к. Иоанне III учеником Аристотеля Фиоравенти»<sup>11</sup>. Об этом писал и М.И. Александровский, считавший, что в перестроенном виде собор сохранился с тех времён: «...к 31 мая 1477 года мастером из Венеции сооружена нынешняя световая глава»<sup>12</sup>. В «Словаре архитекторов и мастеров строительного дела Москвы XV – середины XVIII века» зафиксировано свидетельство о работе в Москве одновременно с Аристотелем «другого итальянского – «венедицкого» (венетианского) мастера, который в 1476/77 г. восстанавливал верх церкви Успения Богоматери в Симонове монастыре»<sup>13</sup>.

Эти два события, отражённые в летописях, за неимением других данных, позволили первым исследователям Симонова монастыря предположить, что в перестроенном виде собор просуществовал вплоть до последнего времени. Просмотренные архивные материалы, относящиеся ко времени не ранее последней трети XVII века, в основном отражают многочисленные перестройки, производившиеся в монастыре в XVIII–XIX веках.

Наиболее раннее свидетельство о соборе отмечено в записи Павла Алеппского, посетившего Симонов монастырь вместе с антиохийским патриархом Макарием в феврале 7164 года (1656): «Нас повели вверх в высокую церковь с одним куполом, в ней мы отстояли часы и вечерню. Облачив нашего владыку патриарха, мы вышли в нарфекс и отслужили царский молебен... Эта церковь весьма высока, с тремя железными дверями. Что касается царских врат, то мы еще не видывали подобных им по их высокой ценности, ибо они сплошь покрыты золотом, серебром и драгоценными камнями. Рассказывают, что один князь по кончине своей был погребен в этой церкви и что он завещал, чтобы все его драгоценности были пожертвованы на этот монастырь и часть их была

употреблена на эти врата: как говорят, они стоили более 2000 динаров. Икона Успения Владычицы, еще более ценная, состоит из одного куска чистого золота; изображение сделано на ней чернью, на удивление уму». Далее сообщается о церкви Одигитрии: «В подземелье этой великой церкви, как и в том монастыре (Новоспасском), все своды и склепы, (где погребены) знатные лица государства. В нем церковь во имя Владычицы Одигитрии, где ежедневно совершается литургия. Среди гробниц есть гробница царя Казанского (Сноска: Симеона Бекбулатовича), который был взят в плен царем Иваном и потом крестился и умер христианином. Жена его положена подле»<sup>14</sup>.

Из текста следует, в качестве косвенного доказательства перестройки собора в конце XVII века, что в середине столетия он был ещё одноглавым. По сведениям М.И. Александровского, «при царе Феодоре Алексеевиче было обновление храма, при чем прибавлены четыре глухих главы, стены получили снаружи пестрые архитектурные украшения, в недавнее время снятые, пробито по второй двери в южную и северную паперти, а окна удлинены сверху вниз. Крыша была «по закомарам» до 1737 года»<sup>15</sup>.

Серьёзные работы, проведённые в соборе в этот строительный период, позволяют предположить, что тогда же произошло обновление интерьера храма и реконструкция иконостаса, которые отражены в документах 1683 года: «Дело по челобитью Архимандрита Гавриила об оставлении в Симоновом монастыре сусальных мастеров и живописцев до окончания работ»<sup>16</sup>; «Дело о выдаче из приказов Большой казны и судного в Симонов монастырь на покупку красок 100 и церковное строение 50 р.»<sup>17</sup>; «Дело о постановке к изготовленному иконостасу бревен (столбов), которые архимандрит Симонова монастыря просит из Истры»<sup>18</sup>. Безусловно, нельзя утверждать, что названные работы относятся именно или только к собору, но возводимая в это же время новая трапезная из-за обрушения свода и последующей перестройки вряд ли была готова к их проведению. М.И. Александровский считал, что «иконостас сохранил характер конца XVII века, но несколько изменен в XVIII, иконы в нем большею частью значительно обновлены»<sup>19</sup>. Иконостас, сохранившийся до разрушения собора, в путеводите-

ле 1913 года характеризовался как «резной пятиярусный вызолоченный»<sup>20</sup>.

Необходимо также учесть, что царская семья всячески поддерживала монастырь; в частности, ризница часто пополнялась драгоценными вещами: «Ризница Симонова монастыря заслуживает особенного внимания по богатству церковной утвари, из которой почитаются драгоценнейшими: золотой крест... устроенный Царем Феодором Алексеевичем; Евангелие в золотом окладе с драгоценными камнями, устроенное Царевною Мариею Алексеевною, в память по Царе Феодоре Алексеевиче; золотые сосуды для Св. Причащения, и богатая митра, украшенная драгоценными камнями, сделанная по велению Царя Феодора Алексеевича, в 1681 году»<sup>21</sup>.

Многочисленные перестройки и ремонты, производимые в XVIII–XIX веках, так или иначе отразились в большом количестве архивных документов.

В материалах 1725 года отмечалась ветхость кровель на постройках, «которые крыты белым железом и тесом», в том числе на соборной церкви, «и от мокроты в церквах и на папертях, и в кельях течь, отчего каменное строение весьма рушится»<sup>22</sup>. Но, вероятно, ремонтные работы были выполнены в небольшом объёме, поскольку при осмотре в 1731 году архитектором И.Г. Устиновым опять были отмечены значительные ветхости: «На соборной церкви Успенской пресвятой богородицы вокруг паперти и на ризнице, кровли которые крыты белым железом во многих местах испробито, изоржавело, изветшало». Отмечалось также, что «стенное письмо обветшало и обвалилось». И.Г. Устиновым предписывалось изменить форму завершения четверика для удобства устройства крыши: «Надлежит на оной соборной церкви на сводах от среднешней закомары верхняя собрать а между нижними на настоящие стены между закомарами стены поднять и покрыть всю настоящую церковь железом досчатым по железным стропилам». Однако И.А. Мордвинов, осмотревший ветхости в 1733 году, согласившись, что соборную церковь и паперть при ней «для прочности» надлежит покрыть железом, не согласился с предложением поднять стены между закомарами: «...стены поднимать не надобно для того, чтобы древнего образца не потеряла»<sup>23</sup>.

В деле 1737 года «В Коллегии Экономии выписано: в прошлом 1733 году июля 30 дня по определению оной Коллегии послан в Симонов монастырь ко властям с братиею указ, по которому велено в том монастыре соборную церковь строить и починивать со всяким тщательным радением, а на ту постройку и починку денги держать 3234 руб. из сбору с заопределенных того монастыря вотчин 733 и 734 годов, а лесные припасы и протчее тому подобное заготовливать монастырскими крестьянами и мастеровыми людьми, чтоб на то строение излишняго расхода не было, и другого строения отнюдь не строить, а железные каменные и протчие материалы, которых в вотчинах не имеется, покупать и подряжать без всякие в цене передачи...

...И по силе оного указу Коллегии Экономии господами присудствующими маиором Исуповым, ассесором Топилским в том Симонове монастыре постройка и починка осматривана, а по осмотру явилось: 1) на соборной церкви Успения Богородицы кровля покрыта дощатым железом в косяк и в закрой по железным стропилом и дугам и выкрашена краскою; 2) вокруг оной церкви над папертьми кровля покрыта железом и по железным стропилам и выкрашена; 3) у церкви 2 входа каменные с лестницами перестроены... Да при той же соборной церкви недостроено: ризница железом не покрыта, а имеющаяся на ней кровля деревянная ветха; у папертей над дву крыльцами каменные бочки железом не покрыты»<sup>24</sup>. Текст о кровле на соборе, которая покрыта, в том числе и «по дугам», позволяет предположить, что закомары в это время были сохранены.

Из-за того что ремонтные работы приостановились на несколько лет, в описи, поданной Иваном Мичуриным 9 апреля 1741 года, отмечалось: «У соборной церкви над крыльцами на 2 каменных бочках кровли покрыты тесом и лубьями, оной тес и лубья обетшали, надлежит снять и покрыть листовым железом по железным стропилам; из оных одна бочка длиною 12 арш., шириною 9 арш., вышиною до облаасов 5 арш., облаасы вышиною по 2¼ арш.; другая бочка длиною 12 арш., шириною 10 арш., вышиною от облаасов же 6½ арш.; у означенного же собору вокруг с 3 сторон на паперте живописное письмо обляняло, надлежит на-

писать вновь, она паперть вокруг длиною 34 саж. и 2½ арш., высоту 5 арш.»<sup>25</sup>.

О расходах на работы по собору за эти годы можно узнать из архивного дела о ремонте строений Симонова монастыря, из записи от 25 апреля 1758 года, в которой архимандрит Гавриил с братиею перечисляет предыдущие траты: в 1733 году «...отдано было на починку соборной церкви и протечек имевшейся ветхости и промочек... 743 и 744 гадах... отдано из показанных выше доходов на церковное и протчее самонужнейшее строение в число положенной по смете вышеописанное архитектором Мичуриным денежной суммы четырех тысяч семи сот шестидесяти дву рублей 84 копеек с полтиной. На 742 гд шесть сот рублей. На 743 гд 500 рублей да в 745 году... отдано в оной же Симонов м-рь на возобновление на соборной церкви глав и каменных переходов восемьсот рублей»<sup>26</sup>.

В 1771 году, во время свирепствовавшей в Москве чумы, Симонов монастырь был закрыт, и пока в нём находился карантин, «священнослужение и всякие требы для содержащихся в нем зараженных людей исправляемы были в церкви Происхождения честных древ над воротами». В 1772 году, по предложению архитектора Яковлева, Коллегия экономии отпустила 500 рублей «на возобновление на соборной в монастыре церкви Успения Пресв. Богородицы и алтаре стеного живописного снаружи писания и на шеях той же церкви пяти глав раскрашения разными красками», на окраску покрытых жестью пяти глав на соборной Успенской церкви монастыря, также крыш, покрытых железом, на церквах и ризнице<sup>27</sup>. С начала 1774 года работы в монастыре проводились в основном на средства жертвователей. Приводились в порядок храмы и их иконостасы. 3 октября 1774 года было получено разрешение на выдачу антимиона, среди прочих, и в соборную Успенскую церковь<sup>28</sup>.

В описи монастырских церквей и церковного имущества за 1783 год приводятся сведения о состоянии иконостаса собора: «В оном ставропигиальном Симанове мон-ре соборная Успение пресвятые богородицы каменная церковь в коей царские двери и иконостас и в нем тумбы столпы и протчее разное деревянное и позолочено червонным золотом на котором иконостасе тумбах столпах за много прошедшими годами прошлого 1774 года

по свидетельству оказалось... во многих местах золото послыняло и деревьям во многих местах повредилось»<sup>29</sup>. 10 апреля 1785 года Синодальная контора дала разрешение на устройство нового иконостаса в Успенском соборе<sup>30</sup>. Была ли осуществлена эта работа, неизвестно, но иконостас, датированный XVII веком, мог быть если не заменён, то обновлён в конце XVIII века.

Как уже говорилось, указом Святейшего синода от 17 мая 1788 года монастырь было предписано упразднить и передать в ведение Круг-комиссариата. В «Летописи Симонова монастыря» упоминается, что в 1789 году «из Гошпитальной суммы» было отпущено некоторое количество средств на неотложные ремонтные работы в монастыре, в том числе «за окрашивание на соборной и прочих церквях и кельях железных крыш»<sup>31</sup>. Но серьёзных работ за это время, похоже, не проводилось. Потребовалось время и ходатайство видных деятелей, чтобы Симонов монастырь именованным указом от 4 апреля 1795 года был «обращен в прежнее положение и состояние». Однако вплоть до июня 1795 года церкви в обители были «заперты и запечатаны»<sup>32</sup>.

3 ноября того же года симоновский архимандрит Игнатий отправляет прошение о выдаче нового антиминса в церковь Успения: «Имеющийся в состоящей в оном Симонове монастыре церкви Успения пресвятыя богородицы священной антиминс, в 1774 сентября 8 дня освященной, за подписанием Самуила, епископа Крутицкого, пришел в ветхость, того ради московской святейшего правительствующего синода конторе, сим покорно представляя прошу, дабы соблаговолено было вместо предписанного антиминса за ветхостью его дать новый»<sup>33</sup>. Новый антиминс для престола был выдан в январе 1796 года<sup>34</sup>.

Едва монастырь оправился от предыдущих событий, как настал 1812 год. Рано утром 5 сентября отряд наполеоновского войска через взятые западные ворота ворвался в монастырь, разорил и разграбил его. Как писал симоновский архимандрит Евстафий, паперть соборной церкви была занята лошадьми, во всех церквях «для простора алтари выломали»<sup>35</sup>.

После изгнания неприятеля из Москвы соборная церковь была «освящена 1813 года, июня 8 Преосвященным *Августином*



Епископом Дмитровским, викарием Московским и Кавалером». К счастью, самые ценные вещи из ризницы были заранее вывезены из монастыря «тщанием Настоятеля обители»<sup>36</sup>. Кроме пожертвований частных лиц, деньги на ремонтные работы поступали и от государственных, и от общественных организаций<sup>37</sup>.

Из «Летописи Симонова монастыря» известны все работы, проводившиеся в монастыре при архимандрите Мельхиседеке.

В 1826 году «окрашены медянкою главы и крышки на соборе и паперти», собор и паперть были расписаны «по старому образцу» «на монастырском масле».

Наиболее серьезные работы в соборе производились в 1833–1836 годах.

В декабре 1833 года «из-под всего пола в церкви и в алтаре вынимали на четверть песку смешанного с мусором, и подсыпали под чугунные плиты, в предотвращении великой сырости, толченый уголь».

В январе 1834 года «сломана позлащенная палатка со стеклами, ограждавшая чудотворный образ страстного Спасителя, написанного на стене соборной паперти, и вместо палатки сделаны на стене около образа колонны из фальшивого мрамора и другие украшения»<sup>38</sup>.

8 мая 1834 было получено разрешение на постройку Казанского придела и новой ризницы около соборной церкви<sup>39</sup>, и вскоре работы начались. Для этого была сломана старинная паперть «на 4-х столбах, покрытая железом по железным стропилам, на своде ее была написана Божия Мать Федоровская с чудесами», тогда же сломана ризница, пристроенная с северной стороны к соборной церкви. 31 мая состоялась закладка придела Казанской Божией Матери. Кирпичная кладка стен придела и ризницы закончена в августе, так как лето 1834 года «было самое жаркое, так что во все продолжение кирпичной кладки ни одного дождя не было».

Новую ризницу оштукатурили внутри в мае 1835 года. В этом же году были «все стены внутри соборной церкви и в олтаре промыты с самого верху. Западные стены в церкви в рост человека обиты зеленым сукном... Паперть с северной стороны расписана

вновь, кроме свода. С сей же стороны сделано новое крыльцо, пробиты дверь и три окна...»<sup>40</sup>.

Пристройка в 1834 году придела во имя Казанской Божией Матери осуществлена «иждивением Кашинского купца Василия Терликова»<sup>41</sup>.

При ведении работ под западную папертью соборной церкви «все древние склепы (числом 18) разломаны до основания; кирпичи... мусор и прах усопших вывезены... а каменные доски... собраны в одно место и приставлены к стене. Половина из них употреблена на полы».

В 1836 году была «раскрыта средняя большая глава на соборной церкви, которая была покрыта железными листами окрашенными зеленою краскою, и покрыта латунною медью, позлащенной под кремень в два листа червонным золотом». Позолота, стоившая 19 тысяч рублей, была оплачена московским купцом Афанасием Емельяновичем Щекиным. «В сие же время меньшие четыре главы на соборной церкви покрыты голубою краскою и украшены звездами, лучами, ложками и фиалками из полутомпаковой меди, вызолоченной червонным золотом... Итого за медь и позолоту с работою выдано 32 636 руб. лажем».

В апреле 1839 года «чищен иконостас в соборной церкви», с мая по август шли работы по росписи придела Казанской иконы Божией Матери.

«В июне 1840 г. выкрашены масляными красками – белую, желтою, красною и зеленою четыре шеи на соборной церкви, в большой средней шее вставлены новые со стеклами рамы». С конца августа до половины октября «поновляли живопись снаружи на соборной церкви, образа масляными, а уборку клеевыми красками». Деньги на поновление живописи дал купец Бубнов (1200 рублей).

В мае 1841 года «расписан внутри придел Казанской иконы Божией Матери, по всем окнам в соборной паперти поправлена живопись».

Украшение собора продолжалось и в 1843–1844 годах: «Стараниями Симоновского монастыря схимонаха Израиля (Хитрово) сделан новый медный посеребренный большой подсвечник к чудотворному образу Казанской Бож. Матери»; московский ку-



*Общий вид построек монастыря с северо-западной стороны. Литография.  
Рис. с натуры К. Рабус, печать Кирстен. 1843 г. ГНИМА, РПН-3599; V-26112*

пец Семеон Андреевич Сыромятников пожертвовал «медное посеребренное паникадило в 25 пудов, длиною семь аршин. На паникадиле 48 подсвечников, расположенных в четыре яруса».

18 июня 1845 года «дозволено освятить придел в честь Иконы Казанской Бож. Матери», и 25 июня «в 3-м часу по полудни О. Архим. Мельхиседек... перенес чудотворный образ Казанской Богородицы из теплой церкви в новоустроенный придел без звона и церемонии», а 26 июня «в день праздника Тихвинской Бож. матери освящали придел Казанской Бож. Матери и служили литургию: Высокопреосвященный Филарет Митрополит Московский и преосвященный Иосиф епископ Дмитровский и викарий московский...»

Летом 1847 года вновь поновляли наружную живопись собора.

11 мая 1849 года резное «распятие с предстоящими», снятое с верха иконостаса Успенской соборной церкви, было перемещено под Валентиновский придел трапезной церкви<sup>42</sup>.

Таким образом, за эти годы вид собора серьёзно изменился как снаружи, так и внутри. Последнее описание собора перед этой перестройкой оставлено Амвросием Орнатским: «1) посреди монастыря соборная о 5 главах *церковь* во имя *Успения* Божия Матери и при ней паперть с южной, западной и северной сторон; в церкви иконостас готический, резной, золочен по полименту, иконы Греческого письма; на иконах ризы и оклады серебряныя позлащенные... С северо-западной стороны церкви вверху имеется *Ризничная палата*, в ней довольно количество священных сосудов, также священно-и-церковнослужительских облачений и утвари церковной... Стены в церкви и паперти росписаны иконным письмом, а пол каменной...»<sup>43</sup>.

О некоторых деталях новой отделки собора можно узнать из позднейших описаний. Так, есть сведения, что над аркою, недалеко от клиросов, было «изображение Божией Матери с Рафаелевой *Madonna della sedia*». При этом пояснялось, что храм этот расписан Жуковым<sup>44</sup>.

Монастырская святыня, «особо чтимая чудотворная икона Божией Матери, именуемая Казанскою», зимою «поставляется в теплой Тихвинской церкви, а на лето переносится в придельный храм холодной Успенской церкви»<sup>45</sup>. Из других икон храма почитался образ Господа Вседержителя, которым, по легенде, «св. Сергей Радонежский благословил Дмитрия Донского перед Куликовскою битвой»<sup>46</sup>. Существовала и другая версия, связанная с иконой преп. Сергия Радонежского: «Среди икон – все они очень древние – выделяются восемь икон первого яруса греческих писем. Икона Тихвинской Божьей Матери, местная, по преданию принадлежала преп. Сергию и была благословением его Дмитрию Донскому»<sup>47</sup>.

В.И. Троицкий и С.А. Торопов считали, что в интересном иконостасе XVII века имелись «ценнейшие памятники древней живописи XVI, XVII и XVIII вв.», и отмечали, что роспись собора «совершенно новая, очень невысокого качества и его сильно обезображивает»<sup>48</sup>.

Последние работы, проводившиеся в Успенском соборе, относятся к 1890-м годам. В апреле 1892 года Комиссией по рестав-

рации и украшению храма Успения Пресвятой Богородицы в московском Симоновом монастыре было направлено письмо председателю ИМАО графине И.С. Уваровой с просьбой разрешить провести следующие работы в храме: 1) перезолотить вновь по старой резьбе иконостас храма; 2) оштукатурить заново все внутренние стены; 3) расписать вновь стены храма по штукатурке; 4) промыть и исправить иконы; 5) сделать новый иконостас в галерее; 6) расписать галерею; 7) исправить фасад; 8) сделать мозаичный или мраморный пол взамен пола из чугунных плит. Работы предполагалось вести на средства И.И. Старцева.

Испрашивалось также разрешение на «переустройство глав по прилагаемому при сем рисунку, так как главы очень ветхи и изменили свою первоначальную форму. Что же касается несовременности стиля предполагаемых глав со временем основания храма... то причина... состоит в значительно меньшей... его стоимости»<sup>49</sup>.

В 1893 году Императорская археологическая комиссия, настаивавшая на необходимости получения разрешения на все ремонтно-реставрационные работы в соборе Симонова монастыря и наблюдения за ними, разрешает проводить реставрацию «соборного храма в Симоновом Московском монастыре под наблюдением Московского Археологического Общества»<sup>50</sup>. Как извещало Археологическое общество (ИМАО), реставрация производилась «под наблюдением особой комиссии, избранной из гласных московской городской думы. Для приведения этого в исполнение употреблены пожертвованные сто тысяч рублей купцом Старцевым». При этом отмечалось, что храм, датировка которого была отнесена к 1379–1405 годам, «оказался крайне запущенным и во многих частях, вследствие различных переделок, изменившим свой первоначальный характер». Комиссия решила реставрировать храм «капитальным образом как снаружи, так и внутри», причем предполагалось возобновить живопись галерей «в характере Благовещенского собора, а внешний его вид в первоначальном стиле», с оговоркой о необходимости «произвести изыскания в храме, с целью открыть его старые следы»<sup>51</sup>.

На трёх заседаниях комиссии ИМАО, в феврале, марте и апреле 1893 года, рассматривался вопрос «о дозволении устро-



*Собор Успения Божией Матери в Симоновом монастыре. 1880-е гг.  
Фото И.Ф. Барцевского. ГНИМА, МРА-2119*

ить новые главы на соборе в стиле XIV в. вместо существующих» по проекту А.С. Каминского. Архитекторы К.М. Быковский и А.М. Павлинов собрали материал «по покрытию глав в XIV веке на московских церквях и указали, как на образцы, могущие служить руководством для реставрации глав собора Симонова монастыря, на следующие церкви: 1) церковь Михаила архангела в Чудовом монастыре; 2) главы церкви Зачатия св. Анны, что в углу, в Зарядье; 3) большая глава Благовещенского собора в Москве и 4) церковь Покровской общины»<sup>52</sup>. Но для окончательного решения вопроса о форме покрытия глав на соборе «нашли необходимым выяснить переход от сводчатого покрытия храма к барабанам глав и исследовать, нет ли под существующим покрытием глав – каменных глав, а также при реставрации куполов восстановить и первоначальное покрытие собора с обнаружением кокошников при основании глав». При повторном рассмотрении вопроса постановили перестройку не разрешать «и уведомить, что Общество остается при прежнем своем мнении». 8 июня 1893 года представлен новый проект средней главы, получивший одобрение ИМАО. Был решен также вопрос о заделке трещин в северном углу каменной галереи, о перекладке части её сводов и «о частичном исправлении и частичном написании заново живописи в галерее»<sup>53</sup>.

В архивах имеется ещё несколько дел, касающихся ремонтных работ в соборе Симонова монастыря в конце XIX века<sup>54</sup>. Авторами каталога «Памятники архитектуры Москвы» были просмотрены и учтены также материалы по Успенскому собору, хранящиеся в РГАДА<sup>55</sup>.

Дальнейшая история Успенского собора укладывается в несколько строк о трагичных событиях конца 1929 – начала 1930 года. На короткое время открывшийся на территории Симонова монастыря музей не смог гарантировать его сохранности. По сведениям К. Михайлова, в январе 1930 года «стены Успенского собора прорезали до 1500 траншей, куда закладывали взрывчатку. После взрыва 22 января руины собора были разобраны»<sup>56</sup>. Вскоре на месте собора началось строительство Дворца культуры, и весь богатый культурный слой, хранящий столько необходимой для

историков-археологов информации, был уничтожен. Как известно, под собором и его папертями находились древние захоронения известнейших лиц – московских правителей и членов их семей, в том числе Симеона Бекбулатовича, его супруги Анастасии (в иночестве Александры), дочери боярина И.Ф. Мстиславского. В палатке под папертью был погребён и Ф.И. Мстиславский, «рядом с супругой, детьми, сестрой и ее мужем Симеоном Бекбулатовичем».<sup>57</sup> Были эти захоронения XVI – начала XVII века частично уничтожены ещё при перестройке собора в 1830-е годы или их разорение нужно отнести ко времени сноса собора теперь выяснить сложно. В.Козлов упоминает только, что во время разборки фундамента собора «были извлечены саркофаги Телешовых, Голвиных, Мстиславских»<sup>58</sup>.

Памятник такого класса, даже утраченный, не может не вызывать интереса у историков архитектуры. В.И. Троицкий и С.А. Торопов, имевшие возможность изучать значительный корпус документов монастыря, писали, что строительство собора было окончено «по одним источникам в 1405 г., а по другим – в 1549 году». Авторы отмечали обширное каменное строительство в XVI веке, во время которого кроме прочих зданий «перестраивался вновь центральный собор монастыря, Успенский... при чем для подсобных работ к этой постройке созывались с лошадьми вотчинные симоновские крестьяне, освобожденные на срок с 1543 по 1549 год от всех пошлин на царя...». Далее исследователи писали: «Значительные изменения в его деталях есть причина той двойственности в датировке, которую читающий здесь замечает. Неразрешенность многих вопросов, представляющих большой научный интерес, заставляет быть весьма осторожным и не дает возможности сделать здесь окончательные выводы»<sup>59</sup>.

Драматические события, развернувшиеся в 1929–1930 годах, лишь в последний момент позволили в январе 1930 года, перед самым взрывом, спешно произвести довольно схематичные обмеры собора, к листам которого сделано примечание: «галерея по наружному обходу и пристройки к ней не обмерены»<sup>60</sup>.

Результаты этой работы были опубликованы П.Н. Максимовым в 1949 году и Р.А. Кацнельсон в 1956 году. П.Н. Максимов,



отталкиваясь от обычной ранней датировки собора с учётом перестройки поврежденного верха в 1477 году, констатирует: «Обследование собора в натуре, произведенное нами в 1930 г., заставило усомниться в его общепринятой датировке: как оказалось, он был памятником одного строительного периода. Здание снизу доверху построено из одного и того же строительного материала – кирпича размером 7,3–7,5 × 13–14 × 28–29 см. Такой кирпич применялся наряду с другим, более мелким, в XVI в. и затем в XVII в. (при небольшом увеличении размеров). Из всех дат, связанных с теми или иными перестройками собора и, вообще, с ведшимися в монастыре строительными работами, наиболее подходящей к такому строительному материалу является 1543–1549 гг. – время постройки рядом с собором звонницы, существовавшей до 30-х годов XIX в.».

По мнению П.Н. Максимова, в архитектуре собора есть черты, роднящие его с более ранними постройками. Отмечая архаические черты, он высказывает предположение о том, «что возведенный, судя по материалу, в XVI в. храм в какой-то степени воспроизводит более старый, может быть восходящий к концу XIV в.»<sup>61</sup>. Комментируя этот вывод, археолог Л.А. Беляев замечает: «Предложенная исследователем гипотеза о повторении в новом соборе ряда форм первого сооружения сегодня не кажется привлекательной – слишком много обратных примеров в аналогичной ситуации. Мы не можем себе позволить судить об архитектуре XIV–XV вв. по памятнику XVI в.»<sup>62</sup>.

Сохранившиеся под поздней четырехскатной крышей «почти в нетронутом виде» венчающие части собора позволяли сделать их вполне достоверную графическую реконструкцию. Р.А. Кацнельсон, опубликовавшая чертежи собора, пояснила, что «они сделаны в 1947 г. по обмерам, произведенным П.Н. Максимовым и И.В. Воблым в январе 1930 г., перед тем, как собор был разобран»<sup>63</sup>.

П.Н. Максимовым приводилось сравнение форм симоновского храма с формами Успенского собора в Звенигороде. Н.Н. Воронин также считал, что собор полностью перестроен из кирпича в 40-х годах XVI века, но аналогом его является Успенский собор в Коломне<sup>64</sup>.

Весьма интересные сведения о самом раннем Успенском соборе Симонова монастыря излагает в своём исследовании В.П. Выголов. Он приводит выдержку из текста жалованной льготной грамоты от 21 декабря 1543 года, опубликованной Н.П. Поповым, в которой сообщается, что в монастыре «было въ старой церкви (Успенском соборе. – *В.В.*) на полатехъ четыре службы: Преображение Спсово, да Соборъ архистратига Михаила, да Никола Чудотворецъ, да Василий Парийский...»<sup>65</sup>. Анализируя документы, В. Выголов пишет о существовании «в древнем соборе монастыря 1379–1405 гг. больших хор, где размещались целых четыре придела. Один из них – Спаса Преображения, как установлено, был создан около 1433 г., несколько позже сооружения собора. Точно так же обстояло дело и с приделом Василия Парийского, явно устроенным в честь Василия II Темного (1415–1462), носившего имя этого святого<sup>66</sup>. Изначальными в соборе могли быть лишь приделы Собора Архангела Михаила и Николы Чудотворца...»

Сопоставляя даты перемещений престолов древних храмов монастыря, В.П. Выголов уточняет дату Успенского собора, «который создавался, как показывают вновь полученные монастырем льготы, в течение 1546–1549 гг.»<sup>67</sup>.

Однако до последнего времени собор обычно датируется 1543–1549 годами, с перестройкой 1640-х годов<sup>68</sup>.

Последнее описание собора перед его уничтожением оставлено В.И. Троицким и С.А. Тороповым: «Квадратный план его имеет внутри четыре крещатых столба, несущих верхние своды и главы. С востока к нему примыкает троечастное помещение алтаря, а с других трех сторон его стены окружает галерея, пристроенная в XVII веке. По-видимому, при его постройке сделан был лишь притвор с запада. По крайней мере, так собор изображен на интересной иконе конца XVII века, находящейся в соседней приходской церкви, бывшей когда-то собором Старо-Симоновского монастыря. Нынешняя галерея, много раз переделанная, досадно обезображивает здание, закрывая замечательные порталы (входы), нижние окна и нижние части могучих пилястр. В конце XVII века к собору пристроены четыре боковых главы: при построении собор имел только одну среднюю. Наконец, древние ще-

леводные окна собора сильно расширены и их форма идет уже от окон обычного жилого дома. Крыша собора тоже не древняя. Она скрывает под собой замечательное архитектурное убранство его верха. Еще больше вредят его ансамблю пристроенные в 1834 году приделы по сторонам алтаря, очень типичные по архитектуре для этого упадочного периода»<sup>69</sup>.

### Примечания:

- <sup>1</sup> ПСРЛ, т. XVIII. М., 2007. С. 151; см. также ПСРЛ, т. XI. СПб., 1897. С. 191, т. XXV. М.-Л., 1949. С. 233; т. XXXIV. С. 153–154; т. XXXVII. Л., 1982. С. 168.
- <sup>2</sup> Подъяпольский А.С. О времени возведения на Руси каменных центрических храмов с пристенными столпами // Из творческого наследия архитектора-реставратора Б.Л. Альтшуллера. М., 2013. С. 374–375.
- <sup>3</sup> Пассек В.В. Историческое описание Московского Симонова монастыря. М., 1843. С. 38; Тромонин К. Краткое описание Московского ставропигиального первоклассного общежительного Симонова монастыря. М., 1841. С. 6.
- <sup>4</sup> Александровский М.И. Указатель московских церквей. М., 1915. С. 4.
- <sup>5</sup> Выголов В.П. Архитектура Московской Руси середины XV века. М., 1988. С. 48–52. Сноска: «Кормовая книга Симонова монастыря // ГПБ. Отд. рукописей. № F-IV-348. Л. 87–88...»
- <sup>6</sup> Токмаков И.Ф. Историческое и археологическое описание Московского ставропигиального первоклассного Симонова монастыря. Вып. I. М., 1892. С. 18.
- <sup>7</sup> ПСРЛ, т. XII. СПб., 1901. С. 168–169, 1476 г. (выписка Г.К. Игнатъева).
- <sup>8</sup> ПСРЛ, т. XVIII. М., 2007. С. 252–253, 1476 г.
- <sup>9</sup> ПСРЛ, т. XXXI. М., 1968. С. 114, 1477 г.
- <sup>10</sup> Тромонин К. Краткое описание Московского ставропигиального первоклассного общежительного Симонова монастыря. М., 1841. С. 14.
- <sup>11</sup> Токмаков И.Ф. Указ. соч. С. 25.
- <sup>12</sup> Александровский М.И. Указатель древних церквей в местности Ивановского сорока. М., 1917. С. 6–7.
- <sup>13</sup> Словарь архитекторов и мастеров строительного дела Москвы XV – середины XVIII века. М., 2008. С. 25.
- <sup>14</sup> Алеппский Павел. Путешествие антиохийского патриарха Макария в Россию в половине XVII в. ... Вып. IV. 1896. С. 148. Переизд.: М., 2005. Вып. IV. С. 512
- <sup>15</sup> Александровский М.И. Указ. соч. С. 6–7.
- <sup>16</sup> РГАДА, ф. 125, оп. 1, д. 39, 1683 г.

- 17 РГАДА, ф. 125, оп. 1, ч. 3, д. 40, 1683 г.
- 18 РГАДА, ф. 125, оп. 1, д. 42, 1683 г.
- 19 Александровский М.И. Указатель древних церквей... С. 6–7.
- 20 Путеводитель по Москве, изданный Московским архитектурным обществом для членов съезда зодчих в Москве / Под ред. И.П.Машкова. М., 1913. Переизд.: М., 1998. С. 339.
- 21 Иосиф (Левицкий). Путеводитель к святыне и священным достопамятностям Москвы и ея окрестностей. Изд. 6-е. М., 1879. С. 110–113.
- 22 РГИА, ф. 796, оп. 6, д. 129, 1725 г. См. также: Описание документов и дел, хранящихся в Архиве св. пр. Синода. Т. V. СПб., 1897. С. 226–227, № 129, 1725.
- 23 РГАДА, ф. 248, оп. 14, кн. 792, л. 917–926.
- 24 Забелин И.Е. Материалы для истории, археологии и статистики московских церквей... М., 1884. Стлб. 855–862.
- 25 Там же.
- 26 РГИА, ф. 796, оп. 39, д. 132, 1758–1759 гг., л. 2–3.
- 27 Скворцов Н. Материалы по Москве и Московской епархии за XVIII столетие. Вып. II. М., 1911. С. 458.
- 28 Там же.
- 29 ЦИАМ, ф. 420, оп. 1, д. 1123, л. 5.
- 30 Скворцов Н. Указ. соч. Вып. II. С. 460.
- 31 ГИМ ОПИ, ф. 465, д. 127, л. 50–63, «Летопись Симонова монастыря».
- 32 Скворцов Н. Указ. соч. Вып. II. С. 461–462.
- 33 РГАДА, ф. 1183, оп. 1, ч. 25, д. 195, 1795 г.
- 34 ГИМ ОПИ, ф. 465, д. 127, л. 50–63.
- 35 С.А.Е. Московский мужеский ставропигиальный Симонов монастырь. Изд. 3-е. М., 1869. С. 20.
- 36 Амвросий (Орнатский). История Российской иерархии... Ч. VI. М., 1815. С. 98–108.
- 37 РГИА, ф. 797, оп. 1, д. 4558, 1813 г.
- 38 ГИМ ОПИ, ф. 465, д. 127, л. 50–63.
- 39 Там же. См. также РГИА, ф. 796, оп. 115, д. 253, 1834 г.
- 40 ГИМ ОПИ, ф. 465, д. 127, л. 50–63.
- 41 Токмаков И.Ф. Указ. соч. С. 26.
- 42 ГИМ ОПИ, ф. 465, д. 127, л. 50–63.
- 43 Амвросий (Орнатский). Указ. соч. С. 98–108.
- 44 П.П. Симонов монастырь // Московские ведомости, № 103. М., 1852. С. 1067–1068.
- 45 Мисаил (Крылов), епископ. Московский мужской Симонов монастырь. М., 1912. С. 20.
- 46 «Симонов монастырь в Москве» // Иллюстрированная газета. 1872. Т. 29. № 16. С. 244.

- 47 По Москве. Прогулки по Москве и ее художественным и просветительным учреждениям / Под ред. Н.А. Гейнике и др. М., 1917. С. 360–361.
- 48 Троицкий В.И., Торопов С.А. Симонов монастырь. М., 1927. С. 27–28.
- 49 ЦГА Москвы, ф. 454, оп. 3, д. 61, л. –7, 10–13.
- 50 РГИА, ф. 797, оп. 61, отд. 1, ст. 1, д. 40, л. 58–60 об., 1893 г.
- 51 Археологические известия и заметки, издаваемые ИМАО. № 1. М., 1893. С. 30.
- 52 Датировка памятников, предложенных в качестве аналогов, относится к рассматриваемому времени; позднейшими исследованиями была уточнена.
- 53 ЦГА Москвы, ф. 454, оп. 3, д. 61, л. 5–7, 10–13, 15–16; Древности // Труды Комиссии по сохранению древних памятников ИМАО. Т. XVII. М., 1900. С. 305, 306, 307.
- 54 РГИА, ф. 796, оп. 173, д. 1281. Об отношении Археологической комиссии о реставрации Успенского собора в Московском Симоновом монастыре. 1892 г.; ЦГА Москвы, ф. 420, д. 539. Дело о ремонте иконостаса в Успенском храме монастыря. 1881–1883 гг.; ЦГА Москвы, ф. 420, д. 653. Дело о реставрации храма Успения Пресвятыя Богородицы. 1891–1896 гг.; ЦГА Москвы, ф. 444 (Комиссия по реставрации и украшению Храма Успения в Симоновом монастыре), д. 1–3, 1891–1900 гг.
- 55 РГАДА, ф. 1183, оп. 1, ч. 33, д. 36, 116; ч. 35, д. 177; ч. 41, д. 60; ч. 42, д. 8; ч. 43, д. 149, 1834–1891 гг.
- 56 Михайлов К. Погибшие святые Москвы. На руинах Третьего Рима. М., 2007. С. 291–292.
- 57 Белов С.С., Печерский М.Д. Венец и скипетр. Судьбы и некрополь российских государей. М., 1998. С. 176, 178.
- 58 См. цитированную выписку из дела ГИМ ОПИ, ф. 465, д. 127, л. 50–63; Козлов В. Вакханалия. 1929–1930 годы // Московский журнал, май 1991 г. С. 48–50.
- 59 Троицкий В.И., Торопов С.А. Указ. соч. С. 7–9; 27–28.
- 60 ГНИМА, РВ–3845/1–6. Обмер – П.Н. Максимов, И.В.Воблый; чертежи подписали Н. Брунов и Р. Кацнельсон.
- 61 Максимов П.Н. К характеристике памятников московского зодчества XIII–XV веков // Материалы и исследования по археологии СССР. М.–Л., 1949. Вып. 12. С. 214–216.
- 62 Беляев Л.А. Древние монастыри Москвы (конец XIII – начало XV вв.) по данным археологии // Материалы и исследования по археологии Москвы. Т. 6. М., 1994. С. 184.
- 63 Кацнельсон Р.А. Ансамбль Симонова монастыря в Москве // Архитектурное наследство. № 6. М., 1956. С. 91–95.
- 64 Воронин Н.Н. Зодчество северо-восточной Руси XII–XV вв. Ч. II. М., 1962. С. 185–186.

- <sup>65</sup> Выголов В.П. Архитектура Московской Руси середины XV века. М., 1988. С. 48–52. Сноска: Попов Н.П. Собрание рукописей московского Симонова монастыря. М., 1910. С. 97, л. 181, грамота 38.
- <sup>66</sup> Там же. В сноске: «Создан этот придел мог быть еще до вокняжения Василия II Темного (до 1425 г.), при его отце, великом князе Василии I Дмитриевиче, между 1415 и 1425 гг.».
- <sup>67</sup> Выголов В.П. Указ. соч. С. 48–52.
- <sup>68</sup> См., например: Судьба культурного наследия России. XX век. Черная книга. Утраты. М., 2003. С. 68.
- <sup>69</sup> Троицкий В.И., Торопов С.А. Указ. соч. С. 27–28.

### Колокольня

Едва ли не самая загадочная постройка Симонова монастыря – древняя колокольня, стоявшая недалеко от собора и разобранная ещё в XIX веке при постройке новой, установленной в середине северного прясла монастырской стены. Из записи от 29 мая 1825 года в «Летописи Симонова монастыря» следует, что на старой колокольне была вызолочена глава. И в этой записи, и в экспликациях на всех просмотренных планах XVIII – первой трети XIX вв. иначе, чем «колокольня», постройка не называется, хотя у здания графически обозначена апсида с восточной стороны<sup>1</sup>.

Серьёзное исследование, проведённое В.П. Выголовым, даёт возможность представить все этапы постройки и преобразований, связанные с древней колокольней. Анализируя записи во Вкладной и Кормовой книгах Симонова монастыря, автор устанавливает, на чьи средства производились строительные работы: «Это уже известный нам Владимир Григорьевич Ховрин, видный московский «гость» и боярин. Согласно записи в книге, он “в дому Пречистые Богородицы на Симанове поставил церковь кирпичную Преображение Спасово, да в пределах Собор Архистратига Михаила, да Николы Чудотворца, с колокольницею”<sup>2</sup>.

Поскольку время осуществления этого строительства Вкладная книга не сообщает, исследователь обращается к известным биографическим данным о самом В.Г. Ховрине и приходит к выводу, что рассматриваемые ховринские постройки в Симонове монастыре были возведены в 50–70-е годы XV века. Датировку В.И. Троицкого и С.А. Торопова, относившую строительство В.Г. Ховрина к середине 1480-х годов, автор исследования оспаривает, приводя веский довод: «к этому времени... Ховрина уже не было в живых. Согласно же записи во Вкладной книге, он сам «поставил» храм с колокольницей и «сделал» ограду, т.е. все строительство явно было произведено при жизни ктитора, а не на вклад после его смерти».

Несмотря на то что в монастыре ранее существовал ещё один престол во имя Спаса Преображения, В.П. Выголов доказывает, что он располагался «у Святыя Богородицы на полатех», то есть



*Общий вид монастыря.*

*Фрагмент гравюры Пикара нач. XVIII в. ГНИМА, V-2896*

был придельным и помещался на хорах первого Успенского собора. «Сооруженная В.Г. Ховриным церковь Спаса была самостоятельным зданием, ибо сама имела два придела да ещё колокольницу... Что же касается существования в монастыре двух одинаковых престолов, то придел Спаса Преображения, первоначально находившийся на хорах собора, был затем превращен в самостоятельный, отдельный храм»<sup>3</sup>.

Анализируя жалованную льготную грамоту от 21 декабря 1543 года, В.П. Выголов утверждает, что «ховринская церковь была возведена вместо трех приделов собора, которые и обусловили наименование всех ее престолов. По каким-то неизвестным



нам причинам она в 1543–1545 гг. была заменена церковью «иже под колоколы», которая сохранила ее престолы, добавив к ним еще Васильевский из собора». Таким образом, в церкви было четыре престола: во имя Спаса Преображения, Архангела Михаила, Николая Чудотворца и Васильевский.

В этот строительный период, в середине XVI века, незадолго до постройки (или кардинальной перестройки) древнего Успенского собора монастыря, по мнению исследователя, «престолы из разобранный ховринской церкви, очевидно, временно перенесли обратно на хоры собора и после окончания церкви-колокольни разместили вместе с Васильевским в соответствующих ярусах этажах здания. Лишь после этого смогли приступить к возведению нового собора, который создавался, как показывают вновь полученные монастырем льготы, в течение 1546–1549 гг.»<sup>4</sup>.

Предполагая, какие формы мог иметь первый храм с «колокольницей», построенный на средства В.Г. Ховрина, В.П. Выголов считал, что хоры у него отсутствовали и два придела – Архангела Михаила и Николы Чудотворца – были размещены «в боковых апсидах алтарной части Спасо-Преображенского храма, которая в связи с этим была, очевидно, трехапсидной». Анализируя своеобразную архитектуру здания середины XVI века, известную по ряду гравюр монастыря XVIII – первой трети XIX века и чертежам 1830-х годов, выполненным перед его разборкой, исследователь делает вывод, что «подобные архитектурные формы здания, скорее всего, ведут свое происхождение от предшествующего ему ховринского храма-колокольни Спаса Преображения, два придела которого определили именно такой характер алтаря. Число престолов у нового храма 1543–1545 гг. увеличилось до трех за счет еще одного придела Василия Парийского, что тем не менее не нашло никакого отражения в архитектурных формах здания...»

Четверик второго Спасо-Преображенского храма был двухэтажным и завершался ярусом звона, открытым с восточной и западной сторон тремя широкими арочными проемами и увенчанным тремя шатрами с главками. Шатры, не показанные на поздних гравюрах и чертежах, хорошо видны на гравюре Пикарта (Пика-



*Симонов монастырь, в начале XVIII века*

*Симонов монастырь в начале XVIII века. Из книги К. Тромонина*

ра) начала XVIII века. В.П. Выголов отмечал также местоположение церкви-колокольни у северо-западного угла собора, «что выглядело довольно необычно для монастырей середины – второй половины XVI в.: в то время подобные сооружения, как правило, располагались отдельно от остальных построек. И наоборот, такое местоположение являлось традиционным для столпообразных церквей-колоколен в монастырях конца XV – первой половины XVI в. (Ферапонтов, Иосифо-Волоколамский и Спасо-Прилуцкий). Вероятно, оно имело место и в данном случае: первоначальная колокольня Симонова монастыря занимала то же самое место возле угла древнего собора, будучи затем возведена здесь же при перестройке 1540-х годов»<sup>5</sup>.

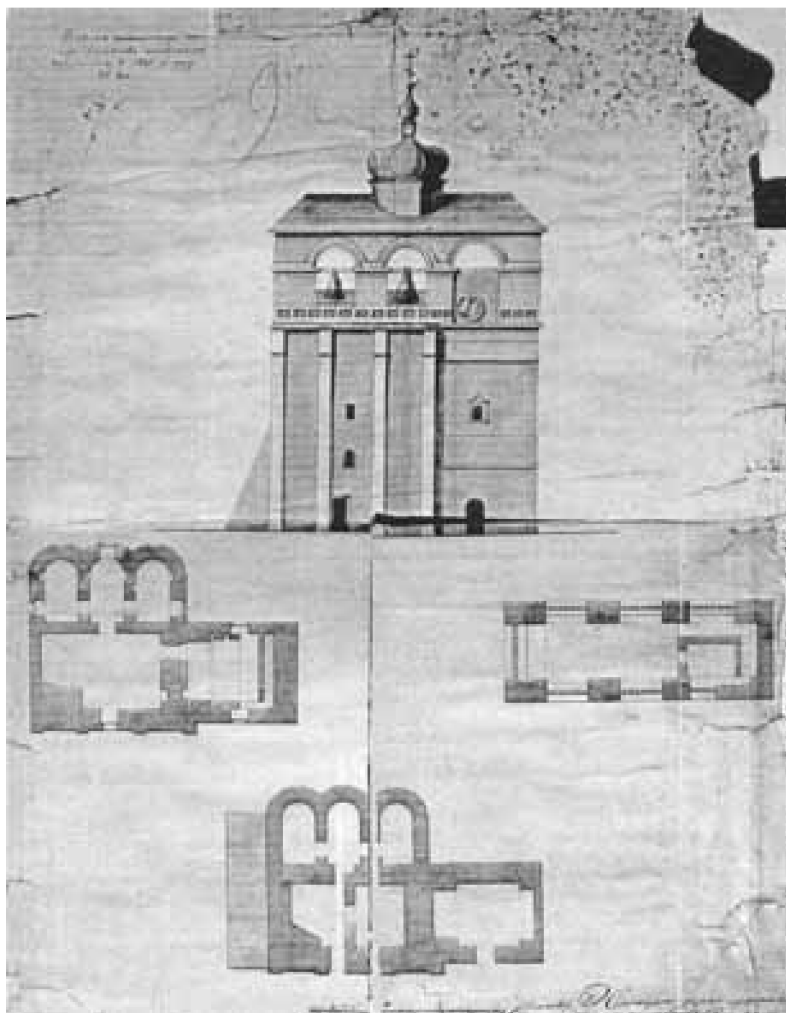

*Звонница. Фасад и планы. Чертёж нач. XIX в. Арх. Корольков.  
ГНИМА, РІ-1085; V-41422, V-39116, XIII-1528*

Но, как писал В.П. Выголов, «и этому зданию не было суждено дожить до наших дней. В 1835 г. его полностью разобрали в связи со строительством по проекту К.А. Тона в 1835–1839 гг. огромной колокольни посреди северной стороны ограды. Новая колокольня не сохранила прежних храмовых престолов, что привело к их



*Симонов монастырь. Общий вид с западной стороны. Тонолитография, А. Дюран, фигуры Раффе, изд. бр. Гийо, печать А. Бри. Рис. 1839 г., лит. 1843 г. ГНИМА, РПШ-3602; V-26032*

полному забвению в последующей истории монастыря» В тексте работы помещены репродукции двух изображений колокольни, хранящихся в фондах и фототеке ГНИМА им. А.В. Щусева: «Вид Симонова монастыря в Москве. Фрагмент гравюры П.Пикарта. Начало XVIII в.» и «Церковь-колокольня Симонова монастыря. 1543–1545 гг. Чертеж. 1835 г.»<sup>6</sup>.

О ремонтных работах на старой колокольне до её разборки известно только, что в мае 1825 года «глава на колокольне (старой) вызолочена по гульдфарбе»<sup>7</sup>.

В литературе XIX века упоминание о старой колокольне сохранилось у Амвросия (Орнатского): «7) близ соборной церкви у северо-западного угла оной *колокольня* продолговатая. На ней до 15 колоколов, самый большой весом в 1000 пуд (Надписи на них имеющиеся смотр. в *Древн. Российск. Вивлиоф.* Часть 19, стран. 380, издан. 2)»<sup>8</sup>. Н.Д. Иванчин-Писарев считал, что старая колокольня, «сходная с Ростовскою», построена во времена и на «приношения» Иоанна IV<sup>9</sup>. Все остальные авторы пишут уже о вновь

построенной колокольне, причём в основном повторяя более ранние подробные публикации К. Тромонина и В.В. Пассека. Поэтому имеет смысл процитировать самое первое и достаточно подробное описание новой колокольни:

«Колокольня пятиэтажная, в середине северной ограды, начата построением по Высочайше утвержденному проекту Г. Профессора Архитектуры и Придворного архитектора Константина Андреевича Тона, 1835 года Апреля 28 числа, а окончена вчерне 1839 г. В основании ее положена бронзовая доска с следующею надписью: “Во славу Святыя Единосущныя Троицы, Отца и Сына и Святаго Духа. Повелением Благочестивейшаго Великаго ГОСУДАРЯ ИМПЕРАТОРА НИКОЛАЯ ПАВЛОВИЧА Всея России. В лето от Рождества Христова 1835-е, Апреля в 28 день, при Митрополите Московском и Коломенском Филарете и настоятеле Симонова монастыря Архимандрите Мельхиседеке, заложен сей храм во имя святых: Благовернаго Князя Александра Невскаго и Иоанна Патриарха Константиноградскаго, с колокольнею над оным,

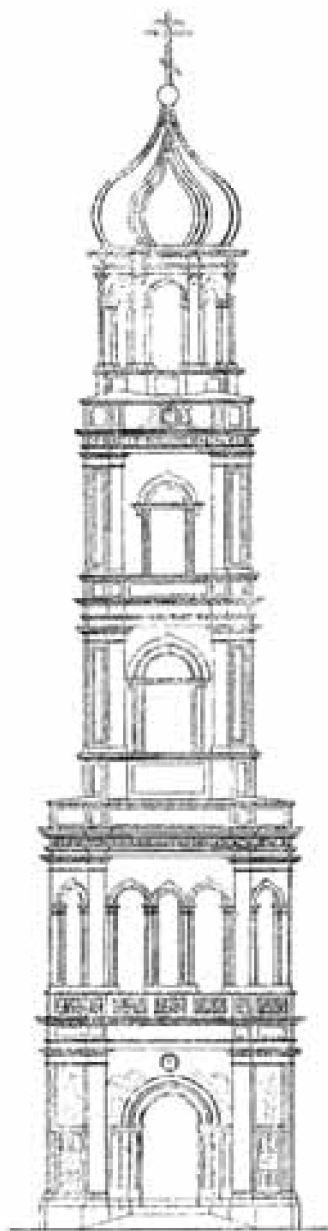

*Колокольня Симонова монастыря.  
Из книги К. Тромонина. 1841 г.*

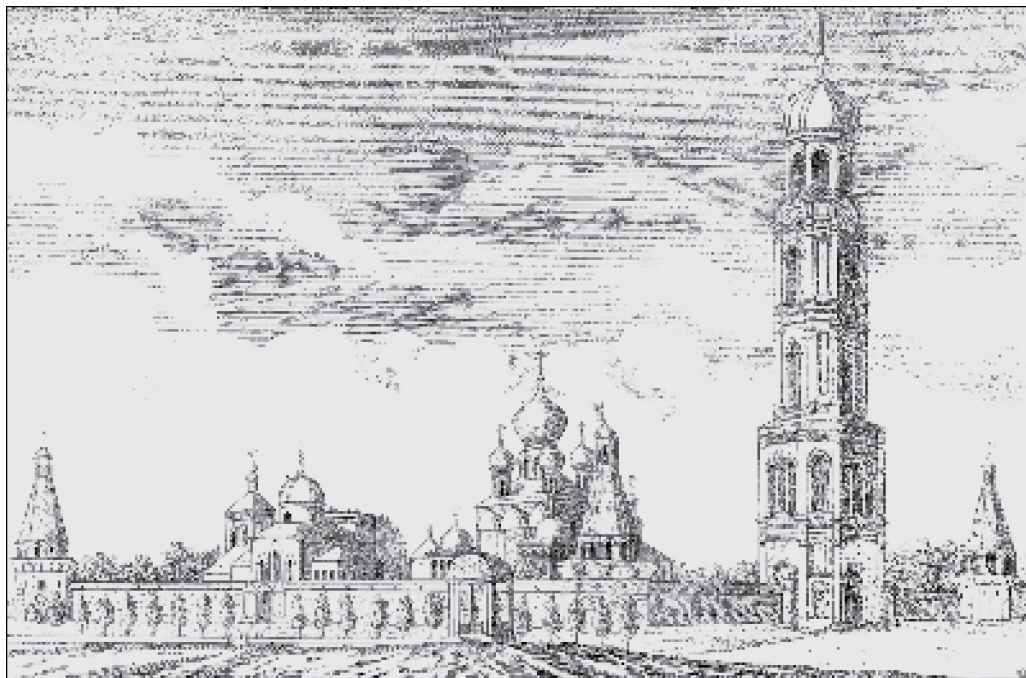

*Вид Симонова монастыря.  
Из книги К. Тромонина. 1841 г.*

по проекту Профессора Архитектуры Г.Тона, иждивением Московского купца Иоанна Игнатьева”.

Диаметр ее основания 8 сажень и 2½ аршина; высота с крестом по последнему измерению 47 сажень и 1 аршин (Сноска: Измерение это не согласно с масштабом находящимся при чертеже фасада колокольни; но за достоверное утверждено отцем Архимандритом сего монастыря Мельхиседеком.)

В первом этаже, служащем основанием колокольни, Святые врата. Во втором: храм во имя святых: Благов. Кн. Александра Невского и Иоанна Цареградского. В третьем: колокола, из коих первый в 1000 пудов, вылит 1677 года; второй полиелейный в 300 пудов, вылит 1665 года; третий – будничный в 150 пуд., вылит 1621 г., и меньшей величины девять колоколов. На четвертом этаже: боевые часы с четвертями. В пятом: круглая лестница в главу.

Глава покрыта листовым железом и окрашена белой краской; медное яблоко и крест, обитый медью, вызолочены через огонь червонным золотом.

Колокольня, с самого основания по поверхности земли, возводилась из большого твердого белого камня, и частью из старого крупного кирпича, под лопатку, на извести, с укреплением железными связями и кругом контр-форсами, около коих насыпан щебель [так!] с заливкою извести. От земли производилась кладка из дикаго камня, в три ряда, и потом из кирпича и белого камня лучшей доброты. Для прочности и сообразности с древними зданиями монастыря, колокольня кладена с приложением *элемента* кирпичнаго цвета; по этому уже и не имеет надобности в стукатурке.

На построение колокольни издержано до пяти сот тысяч рублей монетою, т.е. до 143 тысяч рублей серебром»<sup>10</sup>.

Современников восхищал сам факт возведения такого грандиозного здания и организация его постройки. А.Ратшин в 1852 году писал: «К знаменитости Симонова монастыря прибавилось в 1839 году Высочайшее в Европе здание: колокольня в 47 саж. с 1 аршином, много превосходящая вышину Ивана Великого – памятник усердия Московского купца Ивана Игнатъева, пожертвовавшего на сей предмет дома и лавки в Москве, стоящая до 400-т руб., а как эта колоссальная колокольня обошлась гораздо дороже, то недостающее число дополнено другими дателями чрез старание нынешняго Архимандрита Мельхиседека...»<sup>11</sup>.

По сведениям В.В. Пассека, И. Игнатъев скончался в 1831 году. Сохранились два архивных дела «о завещании московского купца Игнатъева»<sup>12</sup>.

В архивах сохранился обширный перечень документов о построении колокольни, в том числе проект колокольни 1832 года и копия проектных чертежей, датируемая 1844 годом<sup>13</sup>. Можно найти значительное количество материалов о вкладах средств и расходах на постройку, о ходе её строительства. Особенно большое количество дел хранятся в отдельном фонде Симонова монастыря в Центральном государственном архиве г. Москвы (ЦГА Москвы, ранее ЦИАМ)<sup>14</sup>. Есть также материалы о работах во вто-

рой половине XIX века, когда были произведены золочение главы колокольни и её повторная окраска<sup>15</sup>.

Вероятно, при наличии таких подробных сведений о строительстве колокольни о ней почти не упоминается в «Летописи Симонова монастыря», где есть всего несколько записей о работах. В 1840 году «колокольные ворота снаружи обиты железными листами, а с монастыря обмазаны парусиною». 26 сентября 1841 года иконостас «алтаря Тихвинской Иконы Бож. Матери, бывший в Сергиевской трапезе между приделами Афанасьевским и Ксенофоновским, разобран и вынесен в церковь на новую колокольню». В 1843 году установленный иконостас был «позлащен вновь», храм расписан и освящён во имя Иоанна Цареградского и Александра Невского. В летние месяцы 1847 года «выбелена вновь колокольня за 315 руб. серебром»<sup>16</sup>.

Громадная колокольня принципиально изменила силуэт монастыря. Достаточно сравнить два изображения, где в более раннюю панораму монастыря внесена новая колокольня. На литографии Л. П. Бишбуа с оригинала В. Адама, изданной Дацигро до 1835 года, изображена только старая колокольня, перестроенный верх которой имеет не три шатра, а одну главу. На точно такой же литографии, изданной несколько позже, наряду со старой колокольней показана новая. Приблизительно так же выглядит тонолитография А. Дюрана 1843 года с рисунка 1839 года<sup>17</sup>.

Высота колокольни с крестом оценивалась современниками от 44 саж. до 47 саж. 1 арш. (то есть от 93,72 м до 100,82 м), следовательно, она была выше колокольни Ивана Великого, высота которой считалась тогда 37½ саж. (79,88 м), и совсем немного уступала высоте храма Христа Спасителя, имевшего 48 саж. (102,24 м)<sup>18</sup>.

С момента построения колокольни путеводители отмечали её как важный ориентир в городе: «Если подъезжать к Москве по Курской, Нижегородской или Рязанской железной дороге, то, лишь на синеве горизонта станут загораться позлащенные солнцем кресты и главы бесчисленных храмов первопрестольной, впереди их обрисовывается величественная колокольня Симонова монастыря... Стройность прямых линий, возвыша-





*Симонов монастырь. Общій вид с северо-запада.  
Литография Л.П. Бишбуа с оригинала В. Адама, до 1835 г. Издание И. Дацигро.  
ГНИМА, РШ-1680; V-26115*

ющихся к небу на 47 сажен, с горящим на главе крестом, внушает религиозное благоговение...»<sup>19</sup> Указывалось также, что с колокольни открываются замечательные панорамы столицы: «Вид, главным образом – на Замоскворечье, но хорошо видно Заяузье, Кремль и ближайшие к нему места; с другой стороны видны окрестности Москвы: с. Коломенское, Люблино и др.»<sup>20</sup>. Лучшим московским фотографом И.Ф. Барщевским оставлена «Панорама Симонова монастыря с 90-метровой колокольней К.А. Тона. 1889–1890 гг.».

Но отношение к этой колокольне с самого начала было неоднозначным. В.В. Пассек, называя колокольню «величественною», оправдывал её постройку ветхостью древней: «До построения этой колокольни, стоял на северной стороне каменный продолговатый шатер, вышиною 8 сажений, построенный в конце XVI столетия.



*Симонов монастырь. Общий вид с северо-западной стороны.  
Литография Бишбуа, печ. Лемерсье, изд. Дацигро. 1840–1850-е гг.  
ГНИМА, РХП–646; V–26116*

Примкнутый к Успенскому собору, он застениял [так!] соборные окна и производил в церкви мрачность и сырость. Сверх того от тяжести колоколов, а более от неискусной кладки и устройства во многих местах растрескался и угрожал опасностью падения. Уже в 1800 году он был подкреплен контрфорсами, но искусство не могло надолго поддерживать его существование, и бывший Архимандрит Герасим с самого вступления в управление сим монастырем, с 1810 года непрерывно заботился об отыскании средств для сооружения новой приличной колокольни...

Разломка старого колоколенного шатра произведена по силе указа *Его Императорского Величества*, последовавшего из Святейшего Синода о построении колокольни, 1835 года в Феврале и Марте. Все материалы старой колокольни поступили в бут новоустроенной»<sup>21</sup>.



*Вид Симонова монастыря с северной стороны.  
ГНИМА, папка редких фотографий. № 16 (а)*

Однако многими эта постройка оценивалась негативно. Как отмечает Е.И. Кириченко, работы К.А. Тона, архитектора официального, воспринимались как олицетворение общественно-политического идеала николаевской России. «Имя К.А. Тона (1794–1881) неслучайно сделалось нарицательным. Его творчество с необыкновенной последовательностью воплощает суть академического направления «русского» стиля 1830–1850-х гг.» И далее: «В этой ситуации слова В.В. Стасова: «...русская национальная архитектура словно была отдана в аренду Тону» – не преувеличение...»<sup>22</sup>.

В.И. Троицкий и С.А. Торопов писали о колокольне в 1927 году: «Ее громада досадно царит теперь над замечательным по красоте ансамблем монастыря... Современная колокольня – типичный памятник мастера упадочного периода русского зодчества эпохи



*Разрушение колокольни Симонова монастыря.  
Фотография начала 1930-х гг.*

Николая I, прекрасного для своего времени техника-строителя, но плохого художника, так что Симоновская колокольня ценна как раз не с точки зрения искусства, а со стороны строительной техники этого времени. Грандиозное сооружение, замечательное



*Панорама южной части монастыря. Нач. XX в., снимок с колокольни.  
ГНИМА, V-25440*

в конструкции, до сих пор не дало ни трещины, ни наклона, ни других деформаций...

В музее сохранился проект колокольни другого известного архитектора того времени, более талантливый, Е.Д. Тюрина. Можно лишь пожалеть о том, что этот интересный проект остался невыполненным»<sup>23</sup>.

О некоторой связи выстроенной колокольни с замыслом проекта Е.Д. Тюрина писала Т.А. Славина. Отмечая композиционный приём, характерный для структуры колокольни, исследователь считает, что он «мог быть подсказан башней петербургского Адмиралтейства, основание которой подобным же образом закреплено колоннадой. Последнее тем более вероятно, что тоновскому проекту колокольни Симонова монастыря предшествовал проект Е.Д. Тюрина, выполненный в классицистических формах и почти дословно воспроизводящий фрагмент Адмиралтейства в трактовке основания колокольни»<sup>24</sup>.



Колокольня монастыря «была разобрана в 1929 году, разделив судьбу сотен монастырских и церковных колоколен старой Москвы»<sup>25</sup>.

Здесь уместно сказать о замечательных колоколах Симонова монастыря, звон которых славился издревле. В летописях сохранились записи легенд о них, связанных с важными событиями истории. В.П. Выголов, уточняя датировку первой церкви с колокольницей, построенной в монастыре В.Г. Ховриным, ссылается на летопись: «...колокольный звон в Симонове монастыре был незаурядным, выделяясь среди других московских обителей как своим благозвучием, так и силой. В Никоновской летописи под 1480 г. помещена специальная статья «О колоколах», в которой говорится, что 31 марта и 11 апреля многие жители Москвы слышали колокольный звон, якобы относившийся, по мнению одних, к соборным колоколам в Кремле, а по мнению других, к колоколам Симонова монастыря»<sup>26</sup>.

Аналогичные тексты встречаются и в других летописях: «О колоколах. Того же месяца в 31 день, в субботу, в малую заутреню мнози слышали, что колокола Московские на площади зучали о себе тако, как коли после звону зучат; а которые люди во дворех то слышали, ино слышелоя им, кабы Симоновских колоколов звон зучит»<sup>27</sup>.

Другая замечательная легенда, изложенная во многих летописях, относится ко времени покорения Казани: «И з субботы на неделю в ноци той был государь наедине с отцом своим духовным Андреем протопопом... и слышит звоны многие и ближним своим говорит: «звоны де слышю, как бы Симонова монастыря звон». И внят царь в сердцы своем, яко быти благодати Божии на нем, и иде государь в церковь и нача заутреню пети». Существует ещё более выразительная запись: «Не по мнозе же и сам благочестивый царь своима царским а ушима услыша звон от града Казани, яко Симановского монастыря большого колокола глас, и в коеждо оконце храмины своя слыша такоже звон, тако по Бозе благонадежен быв»<sup>28</sup>.

Колокола ценились, и сведения о них вносились в описи монастырского имущества наряду со зданиями и ризницей. «3-го июня 1788 года в Синод. Контору доставлены из Симонова монастыря описи ризницы и движимого имения, зданий, колоколов, ведомость о денежных суммах, именные списки монашествующих и штатных служителей»<sup>29</sup>.

Надписи на колоколах обветшавшей колокольни были опубликованы, как об этом сообщал Амвросий (Орнатский) ещё в 1815 году, в издании «Древняя Российская Вивлиофика»<sup>30</sup>. При постройке новой колокольни на неё были перемещены старые колокола, и авторы исследований монастыря приводили их описание. В частности, В.В. Пассек перечисляет подробные надписи на замечательных колоколах, в том числе сведения о мастерах, их отливавших<sup>31</sup>.

К.К. Сараджев, знаменитый в своё время звонарь и знаток колокольного искусства, оставивший записи звуковых спектров лучших московских колоколов<sup>32</sup>, вспоминал: «Восьми лет неожиданно услышал я восхитительный колокол. Услышал я удар в колокол, который повторялся приблизительно каждые

25 секунд. Он доносился со стороны Замоскворечья. Он овладел мною; особенность этого колокола заключалась в его величественной силе, в его строгом рычании, параллельно с гулом. Надо прибавить, что рычание-то и придавало ему какую-то особенную оригинальность, совершенно индивидуальную. Сперва, в самый первый момент, был я испуганно поражен колоколом, затем испуг быстро рассеялся, и тут открылась передо мной величественная красота, покорившая всего меня и вложившая в душу сияющую радость. До сей минуты запечатлелся этот звук во мне! Оказалось – этот колокол был Симонова монастыря». Позже, после закрытия монастыря, К.К. Сараджев еще изредка ходил звонить на его колокольню<sup>33</sup>.

**Примечания:**

- 1 ГИМ ОПИ, ф. 465, д. 127, «Летопись Симонова монастыря», л. 50–63. Планы из фототеки ГНИМА: кол. V, негативы 13083, 2894, 13117.
- 2 Выголов В.П. Архитектура Московской Руси середины XV века. М., 1988. С. 48–52. Сноска: «Кормовая книга Симонова монастыря // ГПБ. Отд. рукописей. № F-IV-348. Л. 87–88. См. также: Акты социально-экономической истории Северо-Восточной Руси конца XIV – начала XVI в. Т. III, № 479. С. 465...»
- 3 В.П. Выголов, указ. соч. С. 48–52.
- 4 Там же.
- 5 Там же. С. 54–59.
- 6 Там же. С. 48–52; ГНИМА, 2563/32 – чертёж реконструкции колокольни: «Древняя звонница Симонова монастыря, снесенная в 1835 г.»
- 7 ГИМ ОПИ, ф. 465, д. 127, «Летопись Симонова монастыря», л. 50–63.
- 8 Амвросий (Орнатский). История Российской иерархии... Ч. VI. М., 1815. С. 98–108.
- 9 Иванчин-Писарев Н.Д. Вечер в Симонове. М., 1840. С. 98–100.
- 10 Тромонин К. Краткое описание Московского ставропигиального перво-классного общежительного Симонова монастыря. М., 1841. С. 9.
- 11 Ратшин А. Полное собрание исторических сведений о всех бывших в древности и ныне существующих монастырях и примечательных церквях в России. 1852. Переизд.: М., 2000. С. 198.
- 12 Пассек В.В. Историческое описание Московского Симонова монастыря». М., 1843. С. 54–58; ЦГА Москвы, ф. 420, оп. 1, д. 261, 1830 г.; д. 266, 1831–1896 гг.



- <sup>13</sup> РГИА, ф. 1488, оп. 2, д. 862. Проект колокольни. Специальный план с экспликацией. Фасады, планы, разрезы. 1832 г., 16 л.; РГИА, ф. 485, оп. 1, д. 15, л. 20. Проект колокольни при Симонове монастыре в Москве. Фасад, разрез, поярусные планы. Архитектор К.Тон. Копия. Тушь, бум., 47 × 85. 1844 г.
- <sup>14</sup> ЦГА Москвы, ф. 420, д. 180. Дело о постройке колокольни в Симонове м-ре. 31 янв. 1817 г. – 21 апр. 1849 г.; д. 286. Дело о строительстве колокольни в Симоновом монастыре. 1835–1839 гг.; д. 286а. Дело о заготовке строительного материала для строительства колокольни в Симоновом монастыре. 1835–1840 гг.; д. 304. Отчет комитета, учрежденного для построения колокольни в Симоновом монастыре, о строительстве колокольни. 1841 г.; д. 317. Книга для записи прихода и расхода при строительстве колокольни в Симоновом монастыре. 1843 г.; д. 1234. Книга для записи денежной суммы, собранной на «озлащение главы на Симоновской колокольне». 1843 г.; д. 1740, л. 18. Проект постройки колокольни Симонова монастыря. План, фасад и разрез колокольни. Архитектор К.Тон. Литография. 27 × 41. Нач. XIX в.
- <sup>15</sup> РГАДА, ф. 1183 оп. 1, ч. 45, д. 74; ЦГА г. Москвы, ф. 420, оп. 1, св. 18, д. 364, 1854–1906 г.
- <sup>16</sup> ГИМ ОПИ, ф. 465 (фонд М.И. Александровского), д. 127, л. 50–63. Из бумаг Н. Скворцова, «Летопись Симонова монастыря». Приложено к материалам «О построении колокольни в Московском Ставропитиальном Симоновом монастыре».
- <sup>17</sup> ГНИМА, Р-III–1680 и негатив V–26115; РХИ–646 и негатив V–26116; ГНИМА, Р-III–3602 и негатив V–26032.
- <sup>18</sup> Александровский М.И. Указатель древних церквей в местности Ивановского сорока. М., 1917. С. 6–7.
- <sup>19</sup> Православные русские обители. Полное иллюстрированное описание всех православных русских монастырей в российской империи и на Афоне. СПб, 1910 г. Репринт. изд. 1994. С. 287–289.
- <sup>20</sup> Горностаев И.Ф., Богуславский Я.М. По Москве и ее окрестностям» 2-е изд. М., 1903. С. 112, 267.
- <sup>21</sup> Пассек В.В. Историческое описание Московского Симонова монастыря. М., 1843. С. 28, 54–58.
- <sup>22</sup> Кириченко Е.И. Русская архитектура 1830–1910-х годов. М., 1978. С. 114–117.
- <sup>23</sup> Троицкий В.И., Торопов С.А. Симонов монастырь. М., 1927. С. 23–25.
- <sup>24</sup> Славина Т.А. Константин Тон. Л., 1989. С. 132–133.
- <sup>25</sup> Михайлов К. Погибшие святые Москвы. На руинах Третьего Рима. М., 2007. С. 291–292.
- <sup>26</sup> Выголов В.П. Указ. соч. С. 54–59. Сноска: «ПСРЛ. Т. XII. С. 199. Безусловно, что в это время указанная постройка в монастыре была уже возведена».
- <sup>27</sup> ПСРЛ, т. XXV. М.-Л., 1949. С. 199, 1480 г. (Г. 6988).

- <sup>28</sup> ПСРЛ, т. XIII. М., 1965. С. 215, 511, 1553 г. С. 503, 1552 г.
- <sup>29</sup> Скворцов Н. Указ. соч. Вып. II. С. 460–461.
- <sup>30</sup> Древняя Российская Вивлиофика. Ч. XIX. СПб. С. 380–400 (Надписи, находящиеся в Симоновом монастыре).
- <sup>31</sup> Пассек В.В. Указ. соч. С. 54–58.
- <sup>32</sup> Благовещенская Л.Д. Звуковые спектры московских колоколов // Памятники культуры. Новые открытия. М., 1977. С приложением таблиц спектров московских колоколов, составленных К.К. Сараджевым.
- <sup>33</sup> Цветаева А. Повесть о звонаре московском // Москва, 1977, № 7. С. 138, 155. Приведено по тексту, опубликованному: Паламарчук П. Сорок сороков. С. 281. Позже работа Анастасии Цветаевой выходила отдельными изданиями.

## *Глава IV*

### *РАЗРУШЕННЫЕ ХРАМЫ, НАДВРАТНЫЕ И БОЛЬНИЧНЫЙ*

#### *Церковь над западными воротами Происхождения честных древ Креста Господня (Всемилоствого Спаса)*

Во всех документах ранее XIX века посвящение храма над западными воротами, в полном или кратком варианте наименования, обозначалось: во имя Происхождения честных древ животворящего Креста Господня<sup>1</sup>. Точно так же надвратная церковь именовалась в наиболее ранних публикациях XIX века, в текстах Амвросия (Орнатского) и Н.Д. Иванчина-Писарева<sup>2</sup>.

Впервые в просмотренных нами документах она была названа Спасской в «Летописи Симонова монастыря» в записях, относящихся к лету 1833 года<sup>3</sup>. В работах К. Тромонина и В.В. Пассека, вышедших почти одновременно и во многом очень близких по тексту, церковь называлась уже и по-старому, и по-новому<sup>4</sup>. Во всех последующих изданиях II половины XIX – начала XX века надвратная церковь преимущественно именовалась уже Спасской. С чем было связано такое переименование, сказать трудно: достоверных архивных сведений об организации нового придела или о переименовании старого храма пока не обнаружено. Впрочем, в работе симоновского архимандрита Евстафия переименование объясняется так: «По значению соборного храма его в честь

Успения Богородицы... именовался всегда в грамотах: *монастырь Пречистыя Богородицы, что на Симонове*; впрочем, со времени освящения церкви над воротами во имя Всемилоостивого Спаса стал в письменности именоваться *Спасским* на Симонове или Спасосимоновым, а простее давно, по крайней мере с половины 17 ст. зовется *Симоновым*<sup>5</sup>. И.К. Кондратьев несколько переосмысливает предыдущее сообщение, так что по приведённому тексту получается, что именование храма во имя Всемилоостивого Спаса существовало уже в первой половине XVII века<sup>6</sup>.

Нелишне отметить, что Спасские престолы существовали в монастыре уже в XV веке. Павел Алеппский, перечисляя церкви Симонова монастыря, отдельно называет церкви «в честь Преображения» и «в честь св. Креста»<sup>7</sup>.

В своём исследовании «Архитектура Московской Руси середины XV века» В.П. Выголов приводил доказательства, что более ранний Спасский храм был создан около 1433 года, несколько позже сооружения собора, и находился «у Святыя Богородицы на полатех», то есть храм был придельным и помещался на хорах Успенского собора. В 1540-х годах в сооружённую церковь-колокольню были перенесены приделы из собора, в том числе во имя Спаса Преображения. Новая колокольня, возведённая вместо старой, разобранной в 1835 году, «не сохранила прежних храмовых престолов, что привело к их полному забвению в последующей истории монастыря»<sup>8</sup>.

Возможно, именно в это время в западном надвратном храме появился престол во имя Спаса Всемилоостивого. Таким образом, двойное наименование надвратного храма в работах исследователей нашего времени кажется вполне оправданным<sup>9</sup>.

Первое сообщение в литературе об основании храма, в работе Н.Д. Иванчина-Писарева, не имеет даты и связывает его постройку со временем Иоанна IV: «В некоторых исторических замечаниях сказано, что Иоанн IV в приношениях своих Симону был щедрее всех своих предшественников: кроме храма во имя Происхождения Честных Древ (ныне перестроенного в неизвестном вкусе), там была сооружена колокольня, сходная с Ростовскою...»<sup>10</sup>.

К. Тромонин считал, что она «устроена около 1590 года, в царствование Государя и Великого Князя Феодора Иоанновича, в присутствии коего освящена Иовом Патриархом всяя России, Августа 1 дня 1593 г.»<sup>11</sup>. Более подробные сведения о надвратном храме приведены у В.В. Пассека: «Церковь над западными святыми воротами Происхождения честных древ животворящего креста Господня, об одной главе, устроена около 1591 года в царствование Государя, Царя и Вел. Князя Феодора Иоанновича и освящена в присутствии его, как написано было на старом антиминсе сей церкви, Святейшим Иовом, патриархом Московским и всяя России 1593 года Августа 1 дня, на память святых семи мученик Маккавей. Длина ея с олтарем, кроме трапезы шесть, ширина пять сажений, а вышина с крестом 14 сажений. Она соединена одною дверью с настоятельскими келиями...». В описании монастырских стен и ворот – дополнительные сведения о храме: «...2-е Западные [ворота], под Спасскою церковью, подле настоятельских келий для входа и въезда в монастырь. Над ними издревле написано Успение Божия Матери, и по сторонам внизу Святые Угодники»<sup>12</sup>. И.Ф. Токмаков, практически повторяя сведения В.В. Пассека, уточняет: «Церковь Всемилоственного Спаса, над западными воротами, основана в памятный отражением крымского хана 1591 год (когда и с башен Симонова монастыря гремели пушки), в царствование государя, царя и вел. князя Феодора Иоанновича и освящена в присутствии его...»<sup>13</sup>.

Эти данные, обоснованные наличием надписи на старом антиминсе, хранившемся в монастыре, легли позднее в основу всех исследовательских работ.

Первыми обратили внимание на сложное устройство изначально главных западных ворот с церковью над ними В.И. Троицкий и С.А. Торопов: «Здание... парадных, «святых», ворот составилось собственно из двух частей – старой XVI в. и новой 1640-х годов. Первая с четырьмя мощными арками, сохранившимися в трех пролетах «подставы» – крюки для навешивания створов, и вторая, пристроенная с проемами для «герс» и створами ворот. Над

*Спаская надвратная церковь. Фасад со стороны двора, вид с востока.  
ГНИМА, I-9135*





*Спасская надвертная церковь. Вид с юго-запада.  
ГНИМА, I-9134*

проемом ворот также сделан в кладке киот для иконы... В этом здании мы видим крайне своеобразное объединение в одно архитектурное целое совершенно различных по своему назначению частей: здания ворот и защитного их укрепления, сторожек для привратников и церкви. Церковь и ворота под ней – остаток древней стены XVI в., так как построение церкви датируется 1591–93 годами. Передняя же часть, как сдвинутая против древней, есть часть позднейшей стены 1640-х годов.

Самый храм обезображен четырехскатной крышей, скрывшей под собою ряды «кокошников» – переход к главе... как установили научные обследования наших дней, они не утрачены и могут быть легко восстановлены, после чего перед нами появится один из прекраснейших памятников древнерусской архитектуры XVI века»<sup>14</sup>.

В.П. Выголов, характеризуя стены Симонова монастыря, писал: «О расположении древних стен с западной и восточной сто-



*Спасская надвратная церковь. Северная стена церкви во время разборки.  
ГНИМА, I-9139*

рон можно отчасти судить на основании существовавших здесь до 1640-х годов надвратных храмов, сооруженных еще в системе прежней ограды. Первый такой храм Всемилового Спаса был возведен вместе с воротами с западной стороны ограды (ставшими, вероятно, с этих пор главным входом обители) в 1591–1593 гг. в честь победы над войсками татарского хана Казы-Гирея, достигнутой при участии гарнизона монастыря»<sup>15</sup>.

Далее, отмечая «несколько «случайное» размещение» храма по отношению к новой ограде, исследователь обосновывает доказательство того, «что храм был встроен в древнюю ограду, которая примыкала к его нижней части, имевшей характерную для святых ворот форму с двумя входными арками». Церковь Всемилового Спаса, действительно, была сильно отодвинута от линии стены в глубь территории монастыря и поставлена под небольшим углом к ее плоскости. В.П. Выголов писал: «Западную часть типично годуновского храма – небольшого бесстолпного



четверика, перекрытого крестчатым сводом и завершенного пирамидой кокошников с одной главой, образует более массивная пристройка. Она явно одновременна остальным стенам 1640-х годов, трактованная как невысокая башня с арочным проемом внизу и двумя ярусами бойниц вверху. Характерно, что ее единственный входной проем плохо сочетается с нижней, воротной частью храма, имеющей по древней традиции два арочных проема разного размера – больший для проезда и меньший для прохода, который был закрыт при строительстве башни»<sup>16</sup>.

В просмотренных документах сведения о строительстве надвратного храма и о работах по его перестройкам и ремонтам довольно скудные и могут быть дополнены только из работ авторов, имевших доступ к архивам монастыря.

В доношении 1725 года с просьбой о выделении денег на починку ветхостей в монастыре не называются конкретные постройки, но из текста следует, что все они требуют ремонта, – прежде всего их кровли, крытые белым железом и тесом, которые «весьма обветшали и развалились, и от мокроты в церквях и на папертях, и в кельях течь, отчего каменное строение весьма рушится»<sup>17</sup>.

Из описи ветхостей 1731 года, поданной архитектором И.Г. Устиновым, понятно, что за прошедшие годы крыша так и не была починена: «На церкви Происхождения честного креста, которая на задних святых воротах, кровля тесовая ветха мерою в вышину со всех сторон по две сажени в круг 12 сажени и лестница ветха». В 1733 году это было подтверждено И.А. Мордвиновым<sup>18</sup>.

Позже, по осмотру «Коллегии Экономии господами присудствующими майором Исуповым, ассесором Топилским», было засвидетельствовано, что «...4) на церкви Происхождения Креста Господня глава опаена белым железом и крест поставлен новый золоченой; 5) у церкви обветшалая паперть каменная с лестницею перестроена...»<sup>19</sup>. Однако в описи Ивана Мичурина от 9 апреля 1741 года вновь перечислено значительное количество ветхостей, которые так и не были исправлены: «В оном же монастыре церковь Происхождения Честнаго Креста Господня, которая над задними святыми воротами, длиною и с олтарем 8 саж. и 2 арш., шириною 18 арш., и при ней паперть длиною 27 арш., шириною 7 арш.; над

оной церковью и над папертью крышка тесовая ветха, надлежит вновь покрыть; да на означенной паперти площадка кирпичная, надлежит вновь выслать лещедью; под тою же церковью во святых воротах по обе стороны и по сводам живописное письмо обляняло, надлежит написать вновь; означенныя ворота длиною 22 арш., вышиною 8 арш., в тех же воротех мост кирпичной ветхой, надлежит вновь сделать, оной длиной 7 саж. и 1 арш., шириною 12 арш.» Запись от 1743 года констатирует: «Ноября 19, куплено на крашение крыш построенных на церкви Происхождения Честных Древ и больничной церкви краски чернеди галецкой 22 пуда 20 фун. по 40 коп. за пуд, итого на 9 руб.»<sup>20</sup>.

Документы, собранные Н. Скворцовым, свидетельствуют об особой роли надвратного храма при моровом поветрии, постигшем Москву: «В 1771 году, когда карантин находился в Симоновом монастыре, священнослужение и всякие требы для содержащихся в нем зараженных людей исправляемы были в церкви Происхождения честных древ над воротами. По снятии карантина, Исполнительная Комиссия во всем монастыре покои настоятельские и братские очистила и выкурила в 1772 году, а церковь Происхождения честных древ только 18 января 1774 года.» Больше двух лет храм не действовал, поэтому неизвестно, производились ли в это время какие-либо ремонтные работы и на его фасадах, в том числе на крышах, о которых упоминается в тексте Н. Скворцова<sup>21</sup>.

Только 3 октября 1774 года Синодальная контора разрешила выдать антиминос в Симонов монастырь, наряду с двумя другими храмами, в «церковь Происхождения честных древ над монастырскими от Москвы-реки воротами»<sup>22</sup>. Сведения о храме до временного упразднения монастыря в 1788 года можно извлечь из описи монастырских церквей и церковного имущества, произведённой в 1783 году: «Церковь каменная над монастырскими воротами от Москвы-реки во имя происхождения честного креста господня. В ней царские двери столбцы яшень, обложены акладом серебряным золоченым. На дверях написано благовещение пресвятыя богородицы со архангелом и четыре евангелиста, на столбцах осьмнадцать святых, на сени написано раздаяние господом Иисусом

Христом святым апостолам таинства». Далее в описи представлен перечень икон, окладов и камней в иконостасе<sup>23</sup>.

В описи монастырского имущества за 1804 год сказано: «Над западными монастырскими воротами церковь происхождения честных древ животворящего креста Господня каменная на одной главе. На главе крест железной. Как церковь так и глава крыты железом листовым»<sup>24</sup>.

В «Описании достопамятных происшествий в Московских монастырях во время нашествия неприятелей в 1812 г.» не уточняется, через какие именно ворота войско ворвалось в монастырь. В донесении архимандрита Герасима сказано только: «Неприятители... 5-го Сентября, вырубив ворота монастырския, вбежали в церковь во время утренняго молитвословия»<sup>25</sup>. Сохранившееся письмо другого очевидца, иеромонаха Илариона, позволяет точнее представить событие: «... в обитель нашу Симоновскую, хотя во вторник и среду в монастырские ворота восточные и западные стучались много раз, но еще не ломали их, а в четверток т.е. 5-е число по утру, во время всеобщего бдения бывшего без звону, ворота западные прорубили и взошли прямо в собор...»<sup>26</sup>.

Разорение, которое претерпели монастырские постройки, коснулось, безусловно, и надвратного храма. По свидетельству Амвросия (Орнатского), «...над западными воротами монастыря церковь во имя *Происхождения честных древ* после неприятеля возобновлена и освящена 27 Июля 1813 года»<sup>27</sup>.

В начале 1820-х годов в храме производились ремонтные работы, поскольку К. Тромонин, именуя его по-прежнему, писал, что в 1823 году «церковь сия с трапезою, снаружи и внутри поновлена». Позже о возобновлении храма в 1823 году писал И.К. Кондратьев<sup>28</sup>. По сведениям П. Паламарчука, со ссылкой на рукопись М.И. Александровского, в 1823 г. устроен в храме новый иконостас, «но со старыми иконами и царскими воротами 1593 г.»<sup>29</sup>.

В летние месяцы 1833 года расписывали масляными красками «западные ворота внутри под Спасскою церковью» и «золотили главу на Спасской церкви и расписывали оную к монастырю». С этого времени храм преимущественно называется Спасским<sup>30</sup>.

К. Тромонин уточнял характер работы на церкви: в 1833 году «глава на ней вызолочена по олифе, а яблоко и крест чрез огонь червонным золотом». Текст В.В. Пассека несколько отличается в деталях: «...глава на ней позлащена по гульдфарбе, а шар и крест чрез огонь червонным золотом»<sup>31</sup>.

5 июня 1842 года «...с востока зашла черная туча с сильным ветром и градом и много наделала вреда и убытка... В церквах, в братских кельях, в летней трапезе довольно также перебило стекло... с летней трапезы снесло половину крыши, с Спасской церкви немного...» Естественно, после этого необходимо было ремонтировать повреждённые участки<sup>32</sup>.

Сохранилось «Дело о возобновлении иконостаса церкви Происхождения Честных древ в Симоновом монастыре», датируемое 1854–1856 годами, однако насколько был изменён пятиярусный иконостас 1823 года «с местными образами древняго художества», о котором писал К. Тромонин, можно уточнить, только рассмотрев при необходимости материалы дела<sup>33</sup>. По сведениям П. Паламарчука, со ссылкой на рукопись М.И. Александровского, к началу XX века иконы были поновлены, «лучше всего сохранился образ Успения XVI века»<sup>34</sup>.

После многочисленных перестроек храма трудно было определить, как он выглядел первоначально. М.И. Александровский считал, что все здание «имеет наружную архитектурную обработку времени Царя Феодора Алексеевича»<sup>35</sup>. В краеведческом сообщении 1929 года, просмотренном Г.К. Игнатьевым, говорилось, что в 1926 году были «укреплены так называемые «святые ворота», разрушавшиеся вследствие нерационального расширения окон, с восстановлением прежних форм оконных пролетов, наличников и машикулей (арх. П.С. Касаткин)»<sup>36</sup>. Известно также, что в 1920-е годы настоятельские покои, с которыми храм соединялся дверным проёмом, занимал клуб молодёжи<sup>37</sup>.

Разрушение значительной части монастыря и разборка большого количества построек длились довольно продолжительное время. По материалам К. Михайлова, надвратная церковь вместе с воротами были разобраны в 1932 году<sup>38</sup>. Перед сносом древний храм был обмерен, причём на некоторых чертежах он именовал-

ся в духе времени: «Западное надвратное сооружение». В фондах Музея архитектуры хранятся ещё несколько чертежей, в том числе два чертежа надвратной церкви, подписанные Н.И. Бруновым и Р.А. Кацнельсон, и значительное количество фотографий<sup>39</sup>.

Сохранившиеся иконографические материалы и документальные свидетельства позволили исследователям в дальнейшем анализировать одну из самых ранних построек монастыря и соотносить её формы с формами уцелевших московских памятников.

Первой публикацией (1984), в значительной степени посвящённой надвратному храму 1591–1593 годов в Симоновом монастыре, была работа А.Л. Баталова «Четыре памятника Москвы конца XVI в.», в которой автор относит постройку к кругу памятников, получивших в научной литературе условное название «годуновского». Устанавливая общность форм построек, исследователь рассматривает «придел Василия Блаженного собора Троицы на Рву, собор Донской Богоматери Донского монастыря, надвратную церковь Симонова монастыря Происхождения Древ Честного Креста Господня и Всемиловитового Спаса и церковь Троицы подмосковного села Хорошева». В статье приводятся доказательства тому, что эти памятники «составляют особую группу и характеризуются большим сходством композиции», «обладают рядом присущих только им конструктивных и декоративных особенностей». Анализируется вариант крещатого свода, «нигде кроме рассматриваемых памятников не встречавшийся», отмечается поразительное сходство их параметров. На примере этих четырёх памятников прослеживается формирование пирамидальной композиции завершения храмов в московском зодчестве конца XVI в.: «От двухрядного завершения придела Василия Блаженного она шла к трехрядному завершению собора донской Богоматери и далее к церкви Происхождения Древ и к окончательному формированию четырехрядного покрытия церкви в селе Хорошеве». В статье приведена подробная таблица основных параметров четырёх храмов и дана реконструкция фасада и разреза надвратной церкви Симонова монастыря в сравнении с такими же чертежами рассматриваемых памятников

(окна не изображены за недостатком данных для их реконструкции). На основании сопоставления форм и параметров построек автором сделаны серьезные выводы:

1. «Возможно, что в начале 1590-х гг. при закладке двух храмов в Симоновом и Донском монастырях в один год, в связи с одним и тем же событием, заказчиком был определен в качестве образца незадолго перед этим построенный придел Василия Блаженного».

2. «Если учесть... что параметры крещатого свода, характерные элементы конструкции, уникальные мотивы декоративного убранства, у этих памятников совпадают, то можно высказать предположение, что храмы относятся к деятельности одной строительной артели»<sup>40</sup>.

В 1991 году была опубликована работа Е.Г. Щеболевой, посвящённая группе храмов, «созданных по заказу царя Федора Алексеевича и Бориса Годунова. В нее входят соборы монастырей московских Вознесенского в Кремле и Донского, боровского Пафнутиева и серпуховского Владычного, надвратная церковь Происхождения древ честного креста Симонова монастыря, посадская церковь Николы Явленного на Арбате, усадебные храмы Хоросева, Вязем и Борисова Городка»<sup>41</sup>.

Наиболее близкими по основным композиционным и декоративным принципам представляются два бесстолпных храма – надвратная церковь Происхождения древ честного Креста Симонова и церковь Донской Богоматери (Старый собор) Донского монастырей. При этом отмечается: «Симоновская церковь – первый бесстолпный храм с крещатым сводом, в котором пирамидальная композиция верха выражена в столь ясной, отточенной форме. Подобные храмы середины XVI в. имели иную композицию завершения, а непосредственно предшествующий ей придел Василия Блаженного (1588) в соборе Покрова, «что на рву» – самый ранний бесстолпный храм рассматриваемого нами периода – при аналогичной конструкции свода в экстерьере имел два ряда низко «посаженных» кокошников, которые не могли создать достаточно плавного перехода к главе. Подобно Вознесенскому собору [собор Вознесенского монастыря в Москве, конец 1580-х гг.], централь-

ные закомары-кокошники нижнего ряда в симоновской церкви украшены небольшими круглыми окнами»<sup>42</sup>.

Исследователем отмечалось также: «Интерьеры обоих храмов очень похожи, они перекрыты крещатыми сводами со ступенчатыми распалубками стрельчатого очертания. Лотки имели довольно крутую стрелу подъема. Однако при всей схожести интерьеров храмов, пространство Старого собора обладало более выраженным вертикализмом, что предопределялось не только большей высотой храма, но и самой системой членения и пластической организации стенной плоскости... Внутренние поверхности стен в симоновской церкви архитектурных членений не имели и были гладкими».

«Надвратная церковь Симонова монастыря являет собой образец малого бесстолпного храма с наиболее распространенным скромным типом декорации, основанном на применении ордера, не усложненного какими-либо декоративными элементами: основной акцент при этом переносится на разработку завершения храма». Кроме собора Донского монастыря автор приводит в качестве аналога надвратной церкви Симонова монастыря церковь Николая Явленного на Арбате, также ныне утраченную.

В конце статьи исследователь высказывает предположение, что к строительству надвратного храма могла иметь отношение артель Федора Коня: «Несомненно, к «годуновской школе» принадлежала артель Федора Коня. Если принять во внимание, что в 1585–1593 гг. Ф. Конь находился в Москве на строительстве Белого города, в 1595–1600, 1602 – в Смоленске, а в 1605 г. – в Новгороде, в Сковородском монастыре, то в числе его возможных построек могут оказаться лишь следующие: храмы Симонова и Донского монастырей, а возможно, и церковь Николая Явленного (если время ее строительства ограничить 1600–1602 гг.)...»<sup>43</sup>.

Теперь невозможно уточнить в натуре многие положения, высказываемые исследователями, поскольку значительного количества памятников, приводимых в качестве предполагаемых аналогов, просто не существует. Утрата надвратного храма Симонова монастыря, как и других его построек, – невосполнима.

**Примечания:**

- <sup>1</sup> Забелин И.Е. Материалы для истории, археологии и статистики московских церквей. М., 1884. Стлб. 855-862, запись за 1740–1741 гг.; Скворцов Н. Материалы по Москве и Московской епархии за XVIII столетие. Вып. I. М., 1911. С. 39. Вып. II. М., 1914. С. 458 – записи за 1774 год; РГАДА, ф. 248, оп. 14, кн. 792, л. 917–926, 1731, 1733 гг.; РГИА, ф. 797, оп. 24, отд. 2, ст. 2, д. 42 а, дело 1854–1856 гг.
- <sup>2</sup> Амвросий (Орнатский). История Российской иерархии. Ч. VI. М., 1815. С. 98–108; Н.Д. Иванчин-Писарев, «Вечер в Симонове». М., 1840. С. 30.
- <sup>3</sup> ГИМ ОПИ, ф. 465, д. 127, л. 50–63. Из бумаг Н. Скворцова, «Летопись Симонова монастыря».
- <sup>4</sup> Тромонин К. Краткое описание Московского ставропигиального первоклассного общежительного Симонова монастыря. М., 1841. С. 7–8; Пассе В.В. Историческое описание Московского Симонова монастыря. М., 1843. С. 42.
- <sup>5</sup> С.А.Е. Московский мужеский ставропигиальный Симонов монастырь. Изд. 3-е. М., 1869. С. 2.
- <sup>6</sup> Кондратьев И.К. Седая старина Москвы. М., 1893. Переизд.: М., 2008 г. С. 469–473.
- <sup>7</sup> Адепский Павел. Путешествие антиохийского патриарха Макария в Россию в половине XVII в. Вып. IV. М., 1896. С. 148. Переизд.: М., 2005. Вып. IV, кн. XII. С. 511–512.
- <sup>8</sup> Выголов В.П. Архитектура Московской Руси середины XV века. М., 1988. С. 48–52.
- <sup>9</sup> Наименование храма «Похвалинская надвратная церковь XVI в.» в перечне объектов Симонова монастыря, которыми занимался П.Д. Барановский, вероятно, нужно считать ошибочным. См. издание «Петр Барановский. Труды, воспоминания современников». М., 1996. С. 123. Из раздела «Перечень научных исследований, экспедиций, археологических раскопок, обмеров, фиксаций и проектов реставрации памятников архитектуры, научных докладов и печатных работ с 1911 г. до 1964 г.».
- <sup>10</sup> Иванчин-Писарев Н.Д. Вечер в Симонове. М., 1840. С. 30.
- <sup>11</sup> Тромонин К. Указ. соч. С. 7–8.
- <sup>12</sup> Пассек В.В. Указ. соч. С. 42, 63–67.
- <sup>13</sup> Токмаков И.Ф. Историческое и археологическое описание Московского ставропигиального первоклассного Симонова монастыря. Вып. I. М., 1892. С. 27.
- <sup>14</sup> Троицкий В.И., Торопов С.А. Симонов монастырь. М., 1927. С. 21–23.
- <sup>15</sup> Выголов В.П. Указ. соч. С. 170. В тексте сноски: Токмаков И.Ф. Историческое и археологическое описание Московского... Симонова монастыря. М.,



1896. Вып. II. С. 27; Баталов А.Л. Четыре памятника архитектуры Москвы конца XV в. // Архитектурное наследство. М., 1984. Сб. 32. С. 47–53.
- 16 Там же.
- 17 Описание документов и дел, хранящихся в Архиве св. пр. Синода. Т. V. СПб., 1897. С. 226–227.
- 18 РГАДА, ф. 248, оп. 14, кн. 792, л. 917–926.
- 19 Забелин И.Е. Указ. соч. Стлб. 855–862.
- 20 Там же.
- 21 Скворцов Н. Материалы... Вып. II. М., 1914. С. 458.
- 22 Скворцов Н. Указ соч. Вып. I. М., 1911. С. 39.
- 23 ЦГА Москвы (ранее ЦИАМ), ф. 420, оп. 1, д. 1123, л. 3; № 43 на л. 175 об.
- 24 ЦГА Москвы, ф. 420, оп. 1, д. 1128, л. 5.
- 25 Описании достопамятных происшествий в Московских монастырях во время нашествия неприятелей в 1812 г. // Чтения в Императорском Обществе Истории и Древностей Российских при Московском университете. 1858, кн. IV. М., 1858. Ч. II. С. 38.
- 26 Иларион. Письмо современника о вторжении французов в 1812 году в московский Симонов монастырь // Душеполезное чтение... Часть 3. М., 1863. С. 59–63.
- 27 Амвросий (Орнатский). Указ. соч. Ч. VI. М., 1815. С. 98–108.
- 28 Тромонин К. Указ. соч. М., 1841. С. 7–8; Кондратьев И.К. Указ. соч. С. 469–473.
- 29 Паламарчук П. Сорок сороков. Т. 1. Кремль и монастыри. М., 1992. С. 289–290.
- 30 ГИМ ОПИ, ф. 465, д. 127, л. 50–63, «Летопись Симонова монастыря».
- 31 Тромонин К. Указ. соч. С. 7–8; Пассек В.В. Указ. соч. С. 42.
- 32 ГИМ ОПИ, ф. 465, д. 127, л. 50–63.
- 33 РГИА, ф. 797, оп. 24, отд. 2, ст. 2, д. 42 а; Тромонин К. Указ соч. С. 7–8.
- 34 Паламарчук П. Указ. соч. С. 289–290.
- 35 Александровский М.И. Указатель древних церквей в местности Ивановского сорока. М., 1917. С. 22.
- 36 Московский краевед. Вып. 7–8. М., 1929. С. 44.
- 37 Музеи и достопримечательности Москвы / Под ред. В.В. Згурь. М., 1926. С. 349–351.
- 38 Михайлов К. Погибшие святые Москвы. На руинах Третьего Рима. М., 2007. С. 291–292.
- 39 ГНИМА, РIV – 4/1–4. Надвратная церковь. План 1-го и 2-го этажей; разрез по фрагменту 1-го эт. Разрезы. Фасады южный и восточный. Фасады северный и западный. Обмер, Б. Веймарн, А. Шишмарев. ГНИМА, 2563/31; РIV–2846/1–2. Фототека, негативы I–8431; I–9134–9143; V–6444, V–24599, V–46946.

- <sup>40</sup> Баталов А.Л. Четыре памятника Москвы конца XVI в. // Архитектурное наследство. М., 1984. № 32. С. 47–53. В статье имеется ссылка на чертежи обмеров церкви Происхождения Древ, которые находятся в ГНИМА (Р5 28461/1–4, старая нумерация чертежей комплекта РIV – 4/1–4?).
- <sup>41</sup> Щеболева Е.Г. К вопросу о «годуновской школе» в древнерусской архитектуре конца XVI – начала XVII в. // В кн.: Памятники русской архитектуры и монументального искусства. М., 1991. С. 30.
- <sup>42</sup> Щеболева Е.Г. Указ. соч. С. 37–39. Сноска: «Окна были обнаружены при разборке храма в конце 1920-х гг. См.: ГНИМА им. А.В. Щусева, РV № 4/4, обмерные чертежи, фототека I–9133, I–9139».
- <sup>43</sup> Щеболева Е.Г. Указ. соч. С. 56–57.

*Церковь над восточными (Луговыми) воротами  
Знамения Пречистыя Богородицы (Николая Чудотворца)*

Датировка первой церкви Знамения Пресвятой Богородицы, выстроенной на средства боярина Юрия Яншеевича Сулешева, колеблется между 1623 и 1643 годами, поскольку часто основывается на известном документе – «данной» – 1643 года, где говорится о её строительстве: «...в Симонове монастыре над гробами родителей моих во имя Знамения Пречистыя Б-цы (сооружена по обещанию моему церковь). И та церковь стоила со всем церковным строением тысяча двести пять рублей». В этом же документе говорится о выданной тысяче рублей «на городовое дело». Отметим, что церковь упоминается как уже сооруженная<sup>1</sup>.

И.Е. Забелин публикует документы, из которых следует, что, действительно, 4 февраля 1643 года «...св. патриарх ходил к Спасу на Симоново святить церкви», но наименование престолов не названо. 9 марта того же года «...св. патриарх ходил в Симонов монастырь отпевать по боярине по князе Юрье Яншеевиче Сулешове». Из дальнейших записей ясно, что по Юрии Яншеевиче Сулешове патриархом регулярно служились панихиды, что говорит о знатности боярина, находившегося в родстве с царствующим домом<sup>2</sup>.

Из описания посещения монастыря, приведённого Павлом Алеппским, следует, что первый Знаменский храм был построен рядом с Успенским собором: «За этой церковью – новая, красивая церковь, построенная женой вышеупомянутого князя над его могилой, в честь Владычицы Платитера (Знамения), образ которой осыпан жемчугом и драгоценными камнями: алмазами, рубинами, яхонтами и изумрудами и, как говорят, стоит более 1000 динаров; он небольшой»<sup>3</sup>.

Косвенным доказательством расположения первого Знаменского храма рядом с собором может служить икона «Богоматерь с сонмом святых и чудом явления преподобному Кириллу Белозерскому», которая поступила в музей из Старо-Симонова монастыря, опубликована О.А. Поляковой и датируется первой половиной XVIII века. Судя по набору подписанных изображений на иконе, она является списком или повторением сюжета более

ранней, отражавшей топографию Симонова монастыря на первую половину – середину XVII века. С южной стороны собора изображены два храма – Знамения и Одигитрии, хотя о втором храме в тексте Павла Алеппского говорится, что он был «в подземелье» собора, где находились захоронения<sup>4</sup>.

И.Е. Забелиным опубликован документ, из которого следует, что освящение патриархом «новопостроенной церкви Пр. Богородицы Знамения, что на вратех» произошло 9 октября 7186 года, то есть в 1677 году<sup>5</sup>.

Таким образом, в зависимости от использованных документов и/или публикаций объясняются разночтения датировки и местоположения Знаменской церкви у разных авторов: повторяя сведения К. Тромонина, В.В. Пассека и следовавшего им И.Ф. Токмакова, вплоть до последнего времени большинство авторов считало, что она построена «Боярином Князем Юрием Яншеевичем Сулешевым» над восточными воротами в 1623 году<sup>6</sup>.

М.И. Александровский, полностью не отвергая возможности возведения Знаменского храма над воротами в 1623 году, писал: «В 1623 году в монастыре была церковь Знамения Пресвятой Богородицы. В 1677 году октября 9 значится освящение новопостроенной Знаменской церкви на воротах. Стены церкви, а также самые ворота говорят за то, что от постройки 1623 года ничего не осталось. В 1834–1836 годах постройка 1677 года несколько переделана: над нею возведен купол, перед западной стеной выстроена вторая стена, закрывающая входы наверх, и здание обработано в готическом стиле. Переделанная церковь получила нынешнее наименование *Николая Чудотворца*»<sup>7</sup>.

Однозначно датировали возведение Знаменской церкви над восточными (Луговыми) воротами В.И. Троицкий и С.А. Торопов, имевшие возможность и пользоваться архивными материалами, и осмотреть храм в натуре. Они писали: «В 1677 году была построена каменная же церковь Знамения на Луговых восточных воротах, взамен сломанных церковей прежней постройки Одигитрии и Знамения». Далее В.И. Троицкий и С.А. Торопов отмечали: «Во время постройки колокольни к ней были пристроены справа и слева двухэтажные больничные корпуса, а сама церковь обстро-

ена в 1834 году архитектором Е.Д. Тюриным и переименована в Николаевскую»<sup>8</sup>.

Кардинальная перестройка принципиально изменила церковь 1677 года, поэтому неудивительно, что В.П. Выголов, уже не имевший возможности изучить снесённый памятник и опиравшийся в датировке на работу И.Ф. Токмакова, считал, что Знаменский храм, как и церковь Всемиловитового Спаса над западными воротами, был включён в 1640-х годах в систему мощной новой ограды монастыря, чем и объяснял сильно удлинённую алтарную часть Знаменского (Никольского) храма<sup>9</sup>.

Остановившись на датировке надвратной Знаменской церкви 1677 годом, можно по документам в значительной степени проследить дальнейшую её судьбу.

В доношении, поданном монастырём в 1725 году, говорилось о том, что на всех церквях и строениях обители кровли, крытые «белым железом» и тесом, «весьма обветшали и развалились»<sup>10</sup>. В деле нет материалов, подтверждающих выполненные работы, но в опубликованной описи Ивана Мичурина, датированной апрелем 1741 года, позиции с описанием ветхостей Знаменской церкви нет. Возможно, наиболее серьёзные разрушения на церкви к этому времени уже были устранены. Однако ремонтные работы в эти годы на Знаменской церкви всё же происходили, о чём свидетельствует запись 1743 года: «...расход на исправление на церкви Знамения Пресв. Богородицы старой ветхой главы, которая была крыта зеленою каменною черепицею по деревянным стропилам и на перестройку вновь каменной главы другим новым манером: июля 8, у купецкого человека Андрея Михайлова куплено белил, сурику, олифы, умры, вохры, шмелти, мунии, щетин и смолы на рубль 1 коп. Июля 12, оная глава покрыта прежнею черепицею и на прибавку той черепицы куплено в Скобяном ряду гвоздей двухтесных 3 тысячи на 3 руб. Июля 13, на оной главе поставлен прежний железной крест, которой вновь вызолочен»<sup>11</sup>.

После пережитого морового поветрия 1771 года, когда монастырь был обращён в карантин, в обители всё-таки проводились отдельные ремонтные работы. Так, 16 декабря 1773 года в Синодальную контору поступило прошение архимандрита Симонова



*Симонов монастырь. Общий вид с северо-восточной стороны.  
Литография К. Тромолина. 1838 г. ГНИМА, РИП–3598; V–26040*

монастыря Амвросия с братиею: «В монастыре имеется с поля над воротами церковь Знамения Пресвятой Богородицы, в коей за многопрошедшими годами царские двери и иконостас обветшали... на престоле и жертвеннике срачицы и одежды весьма истлели. Просим дозволения вместо имевшегося иконостаса и икон на счет доброхотной дательницы вдовы генерал-поручика Екатерины Ивановой Чернцевой вновь сделать царские двери и весь иконостас, в иконостас написать местные и прочие иконы, одежды и срачицы сделать новые»; по возобновлении, Знаменская церковь освящена 22 июня 1774 года архимандритом Амвросием<sup>12</sup>.

В описи 1783 года, выполненной по храмам монастыря незадолго до временного его упразднения в 1788 году, церковь значится как «Церковь каменная над монастырскими полевыми ворота-

ми во имя Знамения Пресвятыя Богородицы». В описи 1804 года упоминается фасадная деталь – фонарь, – которую трудно определить однозначно: «... Над восточными монастырскими вратами церковь Знамения пресвятыя богородицы каменная на оной одна глава. На главе крест железной. Глава и фонарь крыты жестию а церковь и олтарь железом листовым»<sup>13</sup>. В конце XVIII – начале XIX века в ней происходят очередные ремонтные работы, после чего, по сведениям П. Паламарчука со ссылкой на рукопись М.И. Александровского, церковь «около 1818 г. переименовали в Тихвинскую»<sup>14</sup>.

7 сентября 1831 года «Указом Синодальной Конторы, по доношению Архим. Мельхиседека, упразднена церковь Тихвинской Божией Матери, что на восточных вратах»<sup>15</sup>. Вскоре было выдано разрешение «выстроить на месте старой новую каменную церковь Николая Чудотворца с больничными покоем при ней»<sup>16</sup>. В деле упоминается архитектор Болотов, но В.И. Троицкий и С.А. Торопов, как говорилось выше, считали, что перестройка церкви осуществлена в 1834 году архитектором Е.Д. Тюриным<sup>17</sup>. В работе М.С. Дьяконова в кратких справках об упомянутых архитекторах нет сведений об их работе при перестройке надвратной церкви<sup>18</sup>. Нет таких сведений и в биографическом словаре «Зодчие Москвы времен эклектики, модерна и неоклассицизма».

«Перестройка Тихвинской церкви над восточными вратами и построение около оной церкви, с переименованием ее во имя Св. Николая, больничного 2-х-этажного корпуса» указом Св. Синода была разрешена только 26 марта 1834 года, однако уже в июне 1833 года «сломали каменную большую, крытую тесом, паперть, которая была на арках с северной стороны упраздненной Тихвинской церкви, на восточных вратах», а 2 марта 1834 года разобранный иконостас из «Тихвинской церкви, что над восточными вратами... пожертвован... в Полоцкую епархию»<sup>19</sup>.

Как и эти события, все работы по строительству в монастыре в «Летописи Симонова монастыря» освещены очень подробно. Работы шли одновременно на нескольких постройках: 12 мая 1834 года «была закладка двум корпусам для больничных келий, по сторонам Никольской церкви», а 31 мая «была закладка при-

дела Казанской Божией Матери близ соборной церкви»<sup>20</sup>. Вёлся строгий учёт поступающих средств и их расхода по каждому объекту, поэтому существовала отдельная «Книга для записи прихода и расхода денежных сумм на постройку церкви Св. Николая. Дек. 1833 г.»<sup>21</sup>. Но многие архивные дела этого периода содержат сведения сразу о двух-трёх постройках, например, «Дело о сооружении новой ризницы и придела Казанской Божьей Матери соборной церкви Симонова монастыря и об отделке больничных келий при надвратной церкви Николая Чудотворца. 1834 г.»<sup>22</sup>.

Поскольку лето 1834 года «было самое жаркое, так что во все продолжение кирпичной кладки, ни одного дождя не было», уже к первым числам октября того же года была закончена кирпичная кладка двух флигелей для больничных келий при храме.

В мае 1841 года «расписана внутри Никольская церковь, что над восточными воротами», и в июле «живописцу за три картины на стенах в Никольской церкви над восточными воротами заплачено серебром сто рублей». Наконец, появляется запись об освящении нового храма: «1843 г. Июля 1 дня. Совершено освящение церкви во имя Св. Николая Чудотворца, именуемой больничной, устроенной на иждивение Марии Васильевны Боборыкиной, в память о покойном ее муже, инженер-капитане Николае Лукьяновиче Боборыкине.

Для церкви сей присланы от Боборыкиной серебро-позлащенные вещи... медные вещи... церковные книги, пелены, одежды, бархатные ризы и проч. Освящали О. Архимандрит Мельхиседек, Наместник Паисий, Казначей Иона, Чудовской иеромонах Палладий (духовник вкладчицы) и иеромонах Павел...»<sup>23</sup>.

По свидетельству К. Тромонина, «обширный купол на церкви покрыт белым листовым железом, а глава и крест вызолочены через огонь червонным золотом. Иконостас в ней резной и образа искуснейшего художества. К обеим сторонам ея пристроены каменные двухэтажные больничные кельи для 20 человек братии». В путеводителе 1926 года иконостас Николаевской церкви определяется как ампиный<sup>24</sup>. М.И. Александровский считал, что прежний храм, «старое здание при этом взяли как бы в футляр и надстроили»<sup>25</sup>.



24 февраля 1849 года «во весь день сильный западный ветер много в монастыре повредил и сорвал крышек», в том числе часть крыши Никольской церкви<sup>26</sup>.

Возможно, при дальнейших архивных поисках будут обнаружены сведения о ремонтных работах на надвратном храме во второй половине XIX – начале XX вв., но на данный момент это сообщение, документально зафиксированное, последнее. После перестройки здание не вызывало особого интереса у исследователей. Известно только, что в 1930 году, «несмотря на заверения Управления строительства Дворца культуры в том, что уцелевшие небольшие храмы обители сноситься не будут, в сентябре строители внезапно приступили к разборке надвратной Никольской церкви»<sup>27</sup>.

В Государственном научно-исследовательском музее архитектуры в фондах сохранились некоторые чертежи: 1. «Древняя церковь над восточными воротами Симонова монастыря во имя Знамения Б. М., что ныне Никольская. Карандашные копии чертежей». 2. «Чертеж восточной надвратной церкви для макета Симонова монастыря». Кроме этого материала, в музее хранится полтора десятка фотографий Никольской церкви<sup>28</sup>.

#### Примечания:

<sup>1</sup> РГАДА, ф. 197, оп. 1, порт. 33, карт. 42, л. 411.

<sup>2</sup> Забелин И.Е. Материалы для истории, археологии и статистики московских церквей... Ч. I. М., 1884. Стлб. 855–862.

<sup>3</sup> Алеппский Павел. Путешествие антиохийского патриарха Макария в Россию в половине XVII в. Вып. IV. 1896. С. 148. Переизд.: М., 2005. Вып. IV. С. 511.

<sup>4</sup> Полякова О.А. Архитектура России в ее иконе. Города. Монастыри и церкви в иконописи XVI–XIX веков из собрания музея-заповедника «Коломенское». М., 2006. С. 156–161.

<sup>5</sup> Забелин И.Е. Указ. соч. Стлб. 855–862.

<sup>6</sup> Тромонин К. Краткое описание Московского ставропигиального первоклассного общежительного Симонова монастыря. М., 1841. С. 7–8; Пассек В.В. Историческое описание Московского Симонова монастыря. М., 1843. С. 44; Токмаков И.Ф. Историческое и археологическое описание Мо-

- сковского ставропигиального первоклассного Симонова монастыря. Вып. I. М., 1892. С. 28.
- <sup>7</sup> Александровский М.И. Указатель древних церквей в местности Ивановского сорока. М., 1917. С. 27.
- <sup>8</sup> Троицкий В.И., Торопов С.А. Симонов монастырь. М., 1927. С. 11, 26.
- <sup>9</sup> Выголов В.П. Архитектура Московской Руси середины XV века. М., 1988. С. 172–176.
- <sup>10</sup> Описание документов и дел, хранящихся в Архиве св. пр. Синода». Т. V. СПб., 1897. С. 226–227.
- <sup>11</sup> Забелин И.Е. Указ. соч.
- <sup>12</sup> Скворцов Н. Материалы по Москве и Московской епархии за XVIII столетие. Вып. I. М., 1911. С. 39.
- <sup>13</sup> ЦГА Москвы (ранее ЦИАМ), ф. 420, оп. 1, д. 1123, л. 3, 177 об., № 44. ЦГА Москвы, ф. 420, оп. 1, д. 1128, л. 6.
- <sup>14</sup> Паламарчук П. Сорок сороков. Т. 1, Кремль и монастыри. М., 1992. С. 289–290. Авторами каталога «Памятники архитектуры Москвы» были просмотрены материалы по церкви Знамения, в том числе за 1775–1818 гг., хранящиеся в архиве РГАДА, ф. 1183, оп. 1, ч. 19, д. 832; оп. 1, ч. 30, д. 112.
- <sup>15</sup> ГИМ ОПИ, ф. 465, д. 127, л. 50–63. Из бумаг Н. Скворцова, «Летопись Симонова монастыря».
- <sup>16</sup> РГИА, ф. 796, оп. 115, д. 204.
- <sup>17</sup> Троицкий В.И., Торопов С.А. Указ. соч. С. 26.
- <sup>18</sup> Дьяконов М.В. К биографическому словарю московских зодчих XVIII–XIX вв. // Русский город. Вып. 1–5, 1976–1982. Есть сведения: Болотов Василий Матвеевич (р. в 1810 г.) «С июня 1825 г. по 1832 г. был в архитектурной школе Экспедиции кремлевского строения в Москве архитекторским учеником». Тюрин Евграф Дмитриевич (1796 г. – около 1870 г.) «В октябре 1832 г. сделал проект колокольни московского Спас-Симоновского м-ря».
- <sup>19</sup> ГИМ ОПИ, ф. 465, д. 127, л. 50–63.
- <sup>20</sup> Там же.
- <sup>21</sup> ЦГА Москвы, ф. 420, д. 276.
- <sup>22</sup> РГИА, ф. 796, оп. 115, д. 253.
- <sup>23</sup> ГИМ ОПИ, ф. 465, д. 127, л. 50–63.
- <sup>24</sup> Тромонин К. Краткое описание Московского ставропигиального первоклассного общежительного Симонова монастыря. М., 1841. С. 7–8; Музеи и достопримечательности Москвы. Под ред. В.В. Згуры. М., 1926. С. 349–351.
- <sup>25</sup> Паламарчук П. Указ. соч. С. 289–290.
- <sup>26</sup> ГИМ ОПИ, ф. 465, д. 127, л. 50–63.
- <sup>27</sup> Козлов В. Вакханалия. 1929–1930 годы // Московский журнал, май 1991 г. С. 48–50.

- <sup>28</sup> ГНИМА, 2563/5; PV-5474/5 – чертежи; ГНИМА, фототека, в том числе: из коллекции I негативы I-6594, 9115, 9147-9149, 9151; из кол. V негативы V-2899, 13081, 13089 (фотография чертежа), V-13119, 39115, 51180; ОРНд – 1207. Фот. А.Т. Лебедев (КП 4237/1207). В выпуске № 12 (Декабрь, 2006 г.) издания «Москва православная» помещена публикация «Церковь Николая Чудотворца в Симоновом монастыре», рукопись которой была любезно предоставлена автором – М.Г.Рогозиной. Текст содержит сведения о последней перестройке надвратного храма (на основании материалов фототеки ГНИМА). Приношу свою искреннюю благодарность Марии Георгиевне за многолетнюю помощь в работе и предоставленный материал. /См. выписки/

### *Церковь при больничном корпусе*

О постройке трех больничных келий в монастыре сохранилось архивное дело, из которого следует, что строительство келий велось с 1643 до 1685 года (17191–1793)<sup>1</sup>.

В.И. Троицкий и С.А. Торопов писали: «В 1684 г. была построена каменная больница рядом с Ксенофоновской церковью, рассчитанная на помещения в ней 12 «старцев»...» Далее, характеризуя больничный храм, «уцелевший здесь лишь в массиве стен и известный под именем Свирского», авторы анализируют имевшийся в музее его чертеж XVIII века и приходят к выводу, что он сделан после первой переделки храма. «Сейчас его фасады, в результате многократных переделок, представляют характерную отделку 50-х годов XIX в. и более поздних. Вследствие этого выяснение вопроса о его изначальных формах представляется делом довольно трудным»<sup>2</sup>.

Из текста о больничном корпусе можно предположить, что авторы считали, что ко времени его возведения церковь уже существовала, однако по поводу её наименования в XVII веке пока ничего не известно. На самом раннем плане Симонова монастыря, датированном XVIII веком (1730-ми годами?), она уже названа «преподобнаго Ксенофонта приболнишних келиях»<sup>3</sup>. И это понятно: в документах она упоминается как устроенная «благоверною государынею Великою Княгинею Мариею Алексеевною»<sup>4</sup>.

К.Тромонин, называя церковь «прежде бывшая больничная во имя Преподобных Ксенофонта и Марии», даты её посвящения не называет<sup>5</sup>. Наиболее полно характеризует храм В.В. Пассек: «Церковь – Сошествия Св. Духа, близ северной ограды, двухэтажная, об одной главе. Длина ее с олтарем и трапезою 12, ширина 3½, а вышиною 12 саженой. Иконостас покрыт краскою и по местам позолочен. Она построена иждивением Благоверной Государыни и великой Княжны Марии Алексеевны около 1700 года, во имя Препод. Ксенофонта и Марии...»<sup>6</sup>.

С определённой долей уверенности можно допустить, что в 1700 году уже существовавший ранний храм просто переименовали, и с этим допущением придётся смириться, потому что ис-

следовать его перед сносом никому не удалось и археологические раскопки на территории Дворца культуры вряд ли в ближайшее время возможны<sup>7</sup>.

В архивных материалах 1725–1740-х годов больничная церковь почти не упоминается. Запись от 19 ноября 1743 года свидетельствует о построении на ней новой крыши: «...куплено на крашение крыш построенных на церкви Происхождения Честных Древ и больничной церкви краски чернеди галецкой 22 пуда 20 фун. по 40 коп. за пуд, итого на 9 руб»<sup>8</sup>.

24 января 1774 года в Синодальную кантору поступило прошение архимандрита Симонова монастыря, в котором сообщалось, что «...для зимнего времени устроена одна теплая больничная церковь преп. Ксенофонта и дружины его Марии, в коей ныне отправляется соборная повседневная служба...», и пояснялось, что печь в Сергиевской трапезной из-за ветхости «многие годы не топилась и ныне не топится, а ранние литургии в зимнее время служатся в холодных церквах с немалым трудом». Испрашивалось дозволения соорудить при теплой больничной церкви Ксенофонта и Марии в трапезе по правую сторону вновь теплый придел в честь Сошествия Св. Духа на сумму, обещанную на этот именно предмет от доброхотных дателей, между прочим, потому что во всех пяти церквах в монастыре не имеется ни единого придела. 29 января Кантора дозволила; по устройении, он освящен 23 ноября 1774 г. архимандритом Амвросием. (1774 г., № 60) 3 октября 1774 было разрешено выдать антиминс в новый придел Сошествия Св. Духа<sup>9</sup>.

В описи монастырских церквей и церковного имущества за 1783 год означены отдельно «церковь каменная больничная во имя преподобного отца нашего Ксенофонта и дружины его под № 45» и «в трапезе по правую сторону придел во имя сошествия св. Духа со утварью церковною со святыми образами под № 50». В описании церкви и её иконостаса отмечается: «...по указу святейшего правительствующего синода канторы 1780 года июня 19 дня построен во оной церкви и с полученной коллегии экономии пяти сотной суммы вместо ветхого иконостаса и святых икон иконостас столярной резной новой которой вызолочен листовым золотом»<sup>10</sup>.

На плане «бывшего Симонова монастыря», упразднённого в период с 1788 по 1795 год, церковь, примыкающая к больничному корпусу с востока, поименована как церковь Феодора Чудотворца<sup>11</sup>. Была ли это ошибка или какое-то время в храме существовал престол во имя этого святого, выяснить точно не представилось возможным.

После возобновления монастыря потребовался ремонт храма. В архивном деле достаточно подробно изложены сведения о ветхостях в церкви, чем и оправдывалась необходимость её перестройки: «В помянутом монастыре имеется церковь преподобного Ксенофонта и при ней придел Сошествие Св. Духа, на имеющихся же на них престолах одежды пришли в крайнюю ветхость, да и ножки у тех престолов от давнишнего построения згнили и оттого оные престолы наклонились, в пределе же сошествия Св. Духа в олтаре имеется длины не более как три аршина с половиною, тоже и ширины и по такой тесноте в той церкви мало и службы бывает...» Было предписано «порядочные планы с фасадами прислать в святейший синод на рассмотрение»<sup>12</sup>.

30 июня 1796 года архимандритом Игнатием было подано в Синодальную контору доношение о том, что «Архитектор Московской Управы Благодочиния Николай Легранд составил специальный план Симонову монастырю и при нем расположение церкви преп. Ксенофонта с разрезом, расположение церкви преп. Сергия с трапезою, разрез трапезы, фасад церкви и трапезы»<sup>13</sup>. Однако рапорт о выполнении проекта подан и подписан позже: «Архитектор Николай Легранд ноября 29 дня 1796 года»<sup>14</sup>. Чертеж Николая Леграна «План расположения церкви преподобного Ксенофонтия с трапезою, в коей имеется придел Сошествия Святаго Духа» хранится в Музее архитектуры<sup>15</sup>. 22 сентября 1798 года Святейший синод разрешил устроить приделы в Сергиевской трапезе, в том числе и во имя преп. Ксенофонта и Марии, а «при церкви преп. Ксенофонта придел Сошествия Св. Духа, за теснотою его, уничтожить и переименовать самую Ксенофоновскую церковь в Сошественскую»<sup>16</sup>.

Работы по переустройству приделов заняли довольно продолжительное время, но 20 ноября 1800 года произошло их освя-

щение. В документах отмечалось также, что храмы перестроены «в самой точности против присланных из оной святейшаго правительствующаго синода Канторы планов с фасадами»<sup>17</sup>. «3 декабря 1800 г. архимандрит Иоанн донес Синод. Конторе, что в Сергиевской трапезе устроены и освящены приделы во имя преп. Ксенофонта и архиепископа Александрийского Афанасия, придел при Ксенофоновской церкви во имя Сошествия Св. Духа уничтожен, Ксенофоновская церковь переименована в честь Сошествия Св. Духа и освящена»<sup>18</sup>.

Из «Летописи Симонова монастыря» известно о некоторых ремонтных работах на церкви в первой половине XIX века. В мае 1825 года «глава и крест на Сошественской церкви покрыты латунью и вызолочены под кремень полузолотниковым золотом», в июне 1840 года «пристроен каменный вход в Сошественскую церковь. Сломан он при перестройке сей церкви»<sup>19</sup>.

В 1846–1848 годах задумана была очередная серьёзная перестройка. Испрашивалось разрешение на упразднение приделов «в трапезе теплой Сергиевской церкви... один во имя Св. Афанасия Патриарха Александрийского и мученицы Гликерии и другой во имя Ксенофонта и Марии». При этом вначале предлагалось «состоящую в том монастыре церковь Св. Духа переименовать во имя преподобного Ксенофонта и Марии, во имя которых и устроены были они благоверною государынею Великою Княгинею Мариею Алексеевною», а несколько позднее, поскольку разрешение на это, судя по всему, выдано не было, придел во имя преп. Ксенофонта «устроить вновь в трапезе ныне называемой церкви Сошествия Св. Духа, на том месте, где был Св. Престол с самого начала построения оной иждивением Государыни и Великой Княжны Марии Алексеевны...». Вторая версия первоначального расположения престола была явно недостоверной, да и сама просьба мотивировалась несколько наивно: «...в приделе же Сошествия Духа в Олtare имеется длины не более как 3 ½ аршин, то же и ширины, и по таковой тесноте в той церкви мало и службы бывает»<sup>20</sup>.

Из материалов другого дела следует, что по рассмотрении представленных чертежей перестройка трапезной Сергиевской

церкви «после снятия 2-х приделов, по его неблаговидности» была запрещена<sup>21</sup>. Вероятно, было отменено и переустройство церкви Сошествия св. Духа, поскольку больничные корпуса, в связи с постройкой новой колокольни, в 1830-е годы были перенесены к надвратной церкви, перестроенной и переименованной во имя Николая Чудотворца. Небольшой ремонт пришлось делать в 1849 году, когда 24 февраля «во весь день сильный западный ветер много в монастыре повредил и сорвал крышек», в том числе и с Духовской церкви<sup>22</sup>.

Сохранились архивные дела о перестройке храма Сошествия Св. Духа. В 1852 году был одобрен проект перестройки; фасады, разрезы и поэтажные планы церкви подписал архитектор Завьялов<sup>23</sup>. Церковь Сошествия Святого Духа возобновлялась «на средства вдовы губернского секретаря Е. Алябьевой (урожденной Римской-Корсаковой)», переименована и освящена во имя прп. Александра Свирского<sup>24</sup>. В усыпальнице храма был похоронен Александр Александрович Алябьев (1787–1851). О драматической истории композитора, участника Отечественной войны 1812 года, арестованного весной 1825 года и сосланного в Сибирь по ложному обвинению, подробно пишет Н. Молева в научно-популярной книге о монастырях Москвы<sup>25</sup>.

Вместе с другими постройками монастыря церковь была уничтожена в начале 1930-х годов. Дополнительные материалы о ней, возможно, имеются в архивных делах, хранящихся в Российском государственном архиве древних актов (РГАДА)<sup>26</sup>.

#### Примечания:

<sup>1</sup> РГАДА, ф. 125, оп. 1, ч. 3, д. 59, 1684 г.

<sup>2</sup> Троицкий В.И., Торопов С.А. Симонов монастырь. М., 1927. С. 11, 25.

<sup>3</sup> ГНИМА, Р1 – 3728; негатив V–2894.

<sup>4</sup> РГИА, ф. 218, оп. 3, д. 622, 1846–1848 г., л. 8.

<sup>5</sup> Тромонин К. Краткое описание Московского ставропигиального перво-классного общежительного Симонова монастыря. М., 1841. С. 9.

<sup>6</sup> Пассек В.В. Историческое описание Московского Симонова монастыря». М., 1843. С. 50.



- <sup>7</sup> В «Перечне работ...» П.Д. Барановского по Симонову монастырю больничная церковь не значится. См.: Петр Барановский. Труды, воспоминания современников. М., 1996. С. 123.
- <sup>8</sup> Забелин И.Е. Материалы для истории, археологии и статистики московских церквей». М., 1884. Ч. 1. Стлб. 855–862.
- <sup>9</sup> Скворцов Н. Материалы по Москве и Московской епархии за XVIII столетие. Вып. I. М., 1911. С. 39.
- <sup>10</sup> ЦГА Москвы, ф. 420, оп. 1, д. 1123, л. 3, 180, № 45; л. 196 об., № 50.
- <sup>11</sup> ГНИМА, фототека, кол. V, нег. 13083.
- <sup>12</sup> РГАДА, ф. 1183, оп. 1, ч. 25, д. 85, 1796 г., л. 1–1 об., 8.
- <sup>13</sup> Скворцов Н. Указ. соч. Вып. II. С. 463.
- <sup>14</sup> РГАДА, ф. 1183, оп. 1, ч. 25, д. 85, л. 12.
- <sup>15</sup> ГНИМА, РІ–1087; негативы V–13082, V–23475.
- <sup>16</sup> Скворцов Н. Указ. соч. Вып. II. С. 463.
- <sup>17</sup> РГАДА, ф. 1183, оп. 1, ч. 25, д. 85, л. 20–21.
- <sup>18</sup> Скворцов Н. Указ. соч. Вып. II. С. 463.
- <sup>19</sup> ГИМ ОПИ, ф. 465, д. 127, «Летопись Симонова монастыря», л. 50–63.
- <sup>20</sup> РГИА, ф. 218, оп. 3, д. 622, 1846–1848 г., л. 8, 24–30.
- <sup>21</sup> РГИА, ф. 220, оп. 1, д. 441, 21 л., 1846–1848 гг., л. 17 об.
- <sup>22</sup> ГИМ ОПИ, ф. 465, д. 127, л. 50–63.
- <sup>23</sup> РГИА, ф. 218, оп. 3, д. 1518. В работе М.В. Дьяконова «К биографическому словарю московских зодчих XVIII–XIX вв.» // Русский город. Вып. 1–5. М., 1976–1982, есть краткая справка об архитекторе Петре Тимофеевиче Завьялове, однако работа в Симоновом монастыре в ней не упоминается.
- <sup>24</sup> РГИА, ф. 796, оп. 133, д. 284, 1852–1853 гг.; РГИА, ф. 797, оп. 22, отд. 2, ст. 2, д. 56.
- <sup>25</sup> Молева Н. Сторожи Москвы. М. 2007. С. 230–249.
- <sup>26</sup> РГАДА, ф. 1183, оп. 1, ч. 20, д. 60; ч. 30, д. 99; ч. 32, д. 123.

## *Глава V*

### *О ПЕРЕИМЕНОВАНИИ ПРЕСТОЛОВ В МОНАСТЫРЕ*

Л.А. Беляев в работе «Древние монастыри Москвы (кон. XIII – нач. XV вв.) по данным археологии» пишет о необходимости как организации археологических раскопок, так и восстановления наименований первоначальной системы престолов в Симоновом монастыре, которая к концу XIX века почти полностью сменилась, мало отразившись в документах<sup>1</sup>.

М.И. Александровский в своих работах, изданных в 1915 и 1917 годах, перечисляет 6 церквей Симонова монастыря: Успения Божией Матери; Всемиловитого Спаса «над святыми воротами»; Тихвинской Божией Матери; Александра Свирского; Николая Чудотворца «при восточных воротах»; Иоанна, Патриарха Царградского, в колокольне. Приводится наименование 11 престолов, существовавших в них к этому времени<sup>2</sup>.

Этот перечень храмов принят в качестве исходного для уточнения переименований престолов по материалам архивных документов и сведений, полученных из литературы.

#### *Собор*

По существу, единственным храмом, который не переименовывался со дня своего основания, являлся уничтоженный собор. Тексты о постройке первого каменного собора, начатого строительством в 1379 году на месте, где остатки Симонова монастыря существуют и поныне, несколько отличаются в разных летописях,

но суть их одна: в 6913/1405/ году «...Тое же осени месяца октября в первый день, священа бысть церковь камена на Симонове Успения Пречистыя Богородицы юже основа Федор архимандрит, а сверши ю князь велики Василий Дмитриевич, а священа бысть по первом основании в 26 лето»<sup>3</sup>.

Вплоть до 1920-х годов, как следует из текста М.И. Александровского, считалось, что в основе собора, пережившего несколько перестроек, оставалась первоначальная постройка<sup>4</sup>.

Исследованиями, проведёнными незадолго до сноса собора, его строительство было отнесено к середине XVI века<sup>5</sup>.

Работа В.П. Выголова дала возможность не только уточнить дату постройки нового собора (или полной перестройки старого), сузив её до 1546–1549 годов, но и определить наименования престолов, располагавшихся в старом соборе. В тексте жалованной льготной грамоты от 21 декабря 1543 г. сообщается, что «было въ старой церкви (Успенском соборе. – *В.В.*) на полатехъ четыре службы: Преображение Спасово, да Соборъ архистратига Михаила, да Никола Чудотворецъ, да Василий Парийский...». По сведениям В.П. Выголова, придел Спаса Преображения был «создан около 1433 г., несколько позже сооружения собора. Точно так же обстояло дело и с приделом Василия Парийского... Изначальными в соборе могли быть лишь приделы Собора Архангела Михаила и Николы Чудотворца, которые оказываются одноименными приделами церкви, построенной В.Г. Ховриным».

При постройке первого храма «с колокольницей» в него были перенесены три престола, располагавшихся на хорах собора: кроме главного престола Спаса Преображения, устроены «в пределах Собор Архистратига Михаила, да Николы Чудотворца...» В 1543–1545 годах ховринская постройка «была заменена церковью «иже под колоколы», которая сохранила ее престолы, добавив к ним еще Васильевский из собора»<sup>6</sup>.

В.И. Троицкий и С.А. Торопов сообщали, что в 1623 году «князя Мстиславские жертвуют в монастырь и строят каменную церковь Одигитрии рядом с главным Успенским собором монастыря»<sup>7</sup>. Однако Павел Алеппский свидетельствует, что в середине XVII века, когда они осматривали монастырь, «церковь во имя

Владычицы Одигитрии» располагалась «в подземелье» собора, где были погребены «знатные лица государства»<sup>8</sup>. В позднейших документах название этого престола не упоминается.

Никаких известий о приделах в соборе с XVIII по середину XIX века пока не обнаружено. Возможно, это объясняется сравнительно небольшим объёмом храма XVI века.

8 мая 1834 года было получено разрешение на постройку около соборной церкви Казанского придела, который вскоре и был возведён на месте «старинной паперти». 26 июня 1845 года придел в честь иконы Казанской Божией Матери освящали и служили литургию «Высокопреосвященный Филарет Митрополит Московский и преосвященный Иосиф епископ Дмитровский и викарий Московский...»<sup>9</sup>.

### *Престолы в колокольне*

Ни в одной записи в документах XIX века, ни в экспликациях на всех просмотренных планах, выполненных до строительства новой колокольни, иначе, чем «колокольня», постройка не называется, хотя у здания графически обозначена апсида с восточной стороны, на большинстве планов трёхчастная<sup>10</sup>.

Самая ранняя церковь «с колокольницей» была выстроена, как доказано В.П. Выговым, в 50–70-е годы XV века и являлась вторым каменным храмом в монастыре после собора. Для выяснения её истории исследователем были рассмотрены древние документы, в первую очередь Вкладная и Кормовая книги монастыря. Согласно записи, боярин Владимир Григорьевич Ховрин «в дому Пречистые Богородицы на Симанове поставил церковь кирпичную Преображение Спасово, да в пределах Собор Архистратига Михаила, да Николы Чудотворца, с колокольницею»<sup>11</sup>. В новую церковь были перенесены престолы из старого собора, где они располагались «на полатех», то есть на хорах.

Далее В.П. Выгов писал: «По каким-то неизвестным нам причинам она в 1543–1545 гг. была заменена церковью «иже под колоколы», которая сохранила ее престолы, добавив к ним еще Васильевский из собора. Однако и этому зданию не было суждено дожить до наших дней. В 1835 г. его полностью разобрали

в связи со строительством по проекту К.А. Тона в 1835–1839 гг. огромной колокольни посреди северной стороны ограды. Новая колокольня не сохранила прежних храмовых престолов, что привело к их полному забвению в последующей истории монастыря»<sup>12</sup>.

Храм на новой колокольне освящён во имя Иоанна Цареградского и Александра Невского<sup>13</sup>.

Из материалов, опубликованных И.Е. Забелиным, известно, что 24 февраля 7205/1697/ года «по благословенной грамоте дан антиминос к новопостроенной церкви Иоанна Предтечи, что в Симоновском монастыре».<sup>14</sup> Можно только предположить, что это мог быть новый престол в древнем перестроенном храме-колокольне, однако к настоящему времени никакими документами это не подтверждено.

#### *Церковь над западными воротами*

Во всех документах и наиболее ранних публикациях вплоть до 30-х годов XIX века храм над западными воротами именовался «во имя Происхождения Честных Древ животворящего креста Господня»<sup>15</sup>. Правда, в «Описании столичного города Москвы» 1800 года в Симоновом монастыре церкви с таким наименованием нет, но среди перечисленных упоминается церковь Всемилюстиваго Спаса<sup>16</sup>.

В работах К. Тромонина и В.В. Пассека, вышедших почти одновременно и во многом очень близких по тексту, церковь называлась и по-старому, и по-новому<sup>17</sup>. В последующих изданиях второй половины XIX – начала XX века надвратная церковь преимущественно именовалась уже Спасской, и это наименование, вероятно, стало основным. М.И. Александровский пишет о церкви: «25. *Всемилюстивого Спаса*, в Симоновом монастыре над западными воротами. Построена по поводу отражения в 1591 году Казы-Гирея, освящена 1 августа 1593...»<sup>18</sup>.

#### *Церковь над восточными воротами*

В материалах И.Е. Забелина приводится время освящения церкви: «186 г. /1677/ октября 9, св. патриарх ходил в Симонов

монастырь на освящение новопостроенной церкви Пр. Богородицы Знамения, что на вратах»<sup>19</sup>.

В.И. Троицкий и С.А. Торопов уточняют: «В 1677 году была построена каменная же церковь Знамения на Луговых восточных воротах, взамен сломанных церковей прежней постройки Одигитрии и Знамения»<sup>20</sup>.

По сведениям П. Паламарчука со ссылкой на рукопись М.И. Александровского, церковь «около 1818 г. переименовали в Тихвинскую»<sup>21</sup>.

В документах 1830-х годов храм уже постоянно называется церковью Тихвинской Божией Матери, что на восточных вратах. В сентябре 1831 года она упраздняется. «Указом Св. Синода Марта 26 дня 1834 года разрешена перестройка Тихвинской церкви над восточными вратами, и построение около одной церкви, с переименованием ее во имя Св. Николая, больничного 2-х-этажного корпуса». 1 июля 1843 года совершено её освящение<sup>22</sup>.

### *Новая трапезная*

Сохранившиеся документы и подробные натурные исследования относят постройку всего объёма трапезной к одному времени – 1677–1685/1686 годам<sup>23</sup>.

Трапезная претерпевала изменения как раз в связи устройством и упразднением приделов, следовательно, переименованием нескольких престолов, в ней находившихся. Все работы по устройству, переносу и переименованию престолов полно и подробно отражены в сохранившихся документах.

С момента постройки и вплоть до 1830-х годов церковь при трапезной была освящена во имя прп. Сергия Радонежского. После кратковременного периода упразднения монастыря и его возобновления в конце XVIII века в трапезном зале устраиваются два новых придела. В 1796 году архитектор Н. Легран представляет чертежи предполагаемых перестроек, и в ноябре 1800 года освящаются два придела «1-й во имя Афанасия Александрийского и муч. Гликерии, а 2-й во имя преп. Ксенофонта и Марии»<sup>24</sup>.

В 1805 году разрешена пристройка с южной стороны Сергиевской церкви придела во имя мученика Валентина. Он строится на

средства графини П. Мусиной-Пушкиной и освящается в августе 1806 года. После войны 1812 года разорённый храм приводится в порядок и вновь освящается 1 мая 1815 года<sup>25</sup>.

В 1830-е – начале 1840-х годов в трапезной происходят многочисленные перестройки, в результате которых значительно изменяется и её внешний вид. В трапезном зале между двумя приделами – Афанасьевским и Ксенофонтовским – поставлен третий придел во имя Тихвинской Божией Матери. Освящён 21 ноября 1831 года, «еще не озраченный»<sup>26</sup>.

В 1839 году начинаются работы по возведению нового южного придела «над прахом рода графов Мусиных-Пушкиных» на месте первого Валентиновского придела. Одновременно на средства купца М.В. Лепехина возводится симметричный ему придел с северной стороны.

В 1840–1841 годы вновь происходит перестройка в трапезной, в результате которой переносится средний престол из трапезного зала в объём церкви, Сергиевский храм переименовывается во имя Тихвинской Божией матери; освящен 9 ноября 1841 года.

К этому времени уже заканчивалось строительство южного и северного приделов, которые и были в дальнейшем освящены: «1843 г. Июля 18 дня. Освящен придел во имя Св. муч. Валентина, Параскевы и Св. Василия Блаженного, устроенный на иждивение графов Мусиных-Пушкиных над их гробами, по правую сторону Тихвинского алтаря». 18 июня 1844 года архимандрит Мельхиседек «освящал придел Преп. Сергия Чудотворца, по левую сторону Тихвинского алтаря»<sup>27</sup>.

В мае 1847 года предполагалось также «в нижнем этаже на юго-восточной стороне... устроить придел во имя Всех Святых»<sup>28</sup>. Но был ли устроен этот придел, обозначенный на копии чертежа (1842) как «вновь предполагаемый», пока неясно.

В настоящее время храм в Новой трапезной возобновлён и освящён в честь Тихвинской иконы Божией Матери; южный придел освящён во имя святителя Феодора Симоновского; северный – во имя преподобного Сергия Радонежского<sup>29</sup>. В нижних этажах пристроенных приделов освящены престолы во имя св. мчч. Валенти-

на, Параскевы и св. Василия Блаженного (в южном) и во имя Всех Святых (в северном).

### *Больничная церковь*

До постройки новой колокольни у северного прясла монастырской ограды стоял больничный корпус с Ксенофоновской церковью при нём. В.И. Троицкий и С.А. Торопов писали: «В 1684 г. была построена каменная больница рядом с Ксенофоновской церковью...» Следуя утверждению, можно предположить, что церковь с таким наименованием к тому времени уже существовала<sup>30</sup>.

Однако в документах и литературе она упоминается как устроенная «благоверною государынею Великою Княгинею Марию Алексеевную» в 1700 году<sup>31</sup>. Можно с определённой долей вероятности допустить, что существовал более ранний храм, который просто переименовали.

В 1774 году просят «дозволения соорудить при теплой больничной церкви Ксенофонта и Марии в трапезе по правую сторону вновь теплый придел в честь Сошествия Св. Духа...»<sup>32</sup> Однако на плане «бывшего Симонова монастыря» (времени краткого упразднения монастыря в 1788–1795 годах) церковь, примыкающая к корпусу с востока, поименована как церковь Феодора Чудотворца<sup>33</sup>. Была ли это ошибка или какое-то время в храме существовал престол во имя этого святого, выяснить не представилось возможным.

В сентябре 1798 года разрешено «...при церкви преп. Ксенофонта придел Сошествия Св. Духа за теснотой его, уничтожить и переименовать самую Ксенофоновскую церковь в Сошественскую». При этом Ксенофоновский престол был перемещён в Сергиевскую трапезную церковь<sup>34</sup>. В ноябре 1800 года церковь Сошествия Святого Духа была освящена<sup>35</sup>.

В 1853 году церковь Сошествия Святого Духа возобновлялась «на средства вдовы губернского секретаря Е.Алябьевой (урожденной Римской-Корсаковой)», была переименована и освящена во имя пр. Александра Свирского<sup>36</sup>.



*Упразднённые ранние церкви в монастыре*

Из документов следует, что на территории монастыря в разное время были выстроены храмы, позже упразднённые или переименованные: Знаменская, Одигитрии, Преображенская. По документам и публикациям их местоположение и датировку удалось уточнить. До сих пор не определено, где именно находилась церковь Иоанна Предтечи, построенная в 1697 году, и было ли это отдельное здание или же придел в каком-либо из существовавших<sup>37</sup>.

Кроме храмов в монастыре, в документах упоминается также церковь на подворье в городе, в Кремле, «на дворе у Никольских ворот»: «В лето 6966-го. Поставили церковь камenu Введение святыя Богородицы на Симановском дворе в городе»<sup>38</sup>. Как уже говорилось, подробно об этой церкви и о других ранних постройках и престолах Симонова монастыря писал В.П. Выголов<sup>39</sup>.

**Примечания:**

- <sup>1</sup> . Беляев Л.А. Древние монастыри Москвы (кон. XIII – нач. XV вв.) по данным археологии // Материалы и исследования по археологии Москвы. Т. 6. М., 1994. С. 183–185.
- <sup>2</sup> Александровский М.И. Указатель московских церквей. М., 1915. Переизд.: М., 1996. С. 69; Александровский М.И. Указатель древних церквей в местности Ивановского сорока. М., 1917.
- <sup>3</sup> ПСРЛ, т. XI, СПб., 1897. Репринтное изд. 1965 г. Патриаршая или Никоновская летопись. С. 191. Сведения повторены в иных летописях: т. XXV. С. 233; т. XXXIV. С. 153–154; т. XXXVII. С. 168.
- <sup>4</sup> Александровский М.И. Указатель древних церквей... С. 6–7.
- <sup>5</sup> Максимов П.Н. К характеристике памятников московского зодчества XIII–XV веков // Материалы и исследования по археологии СССР. М.–Л., 1949. Вып. 12. С. 214–216; Кацнельсон Р. Ансамбль Симонова монастыря в Москве // Архитектурное наследство, № 6. М., 1956. С. 92–95.
- <sup>6</sup> Выголов В.П. Архитектура Московской Руси середины XV века. М., 1988. С. 48–52.
- <sup>7</sup> Троицкий В.И., Торопов С.А. Симонов монастырь. М., 1927. С. 10–11.
- <sup>8</sup> Алеппский Павел. Путешествие антиохийского патриарха Макария в Россию в половине XVII в. ... Вып. IV. 1896. Переиздание: М., 2005. Вып. IV, кн. XII. С. 511

- <sup>9</sup> РГИА, ф. 796, оп. 115, д. 253, 1834 г.; ГИМ ОПИ, ф. 465, д. 127, л. 50–63.
- <sup>10</sup> Смотри планы из фототеки ГНИМА: к. V, н. 13083; к. V, н. 2894; к. V, н. 13117.
- <sup>11</sup> Сноска в работе В.П. Выголова: Кормовая книга Симонова монастыря // ГПБ. Отд. рукописей. № F-IV-348. Л. 87–88. См. также: Акты социально-экономической истории Северо-Восточной Руси конца XIV – начала XVI в. Т. III, № 479. С. 465.
- <sup>12</sup> Выголов В.П. Указ. соч. С. 48–52.
- <sup>13</sup> ГИМ ОПИ, ф. 465, д. 127, л. 50–63; Александровский М.И. Указатель древних церквей... М., 1917. С. 6–7.
- <sup>14</sup> Забелин И.Е. Материалы для истории, археологии и статистики московских церквей... М., 1884. Стлб. 855–862.
- <sup>15</sup> Забелин И.Е. Указ. соч., запись за 1740–1741 гг.; Скворцов Н. Материалы по Москве и Московской епархии за XVIII столетие. Вып. I. М., 1911. С. 39. Вып. II. М., 1914. С. 458 – записи за 1774 год; РГАДА, ф. 248, оп. 14, кн. 792, л. 917–926, 1731, 1733 гг.; РГИА, ф. 797, оп. 24, отд. 2, ст. 2, д. 42 а, дело 1854–1856 гг.
- <sup>16</sup> РГВИА, ф. ВУА, д. 18862, ч. 8, с. 118. В 1832–1833 году церковь над западными воротами называлась уже Спасской. (ГИМ ОПИ, ф. 465, д. 127, л. 50–63.) На плане монастыря 1832 года она тоже именовалась церковью Всемилоостивого Спаса.
- <sup>17</sup> Тромонин К. Краткое описание Московского ставропигиального перво-классного общежительного Симонова монастыря. М., 1841; Пассек В.В., Историческое описание Московского Симонова монастыря. М., 1843.
- <sup>18</sup> Александровский М.И. Указатель древних церквей... М., 1917. С. 22.
- <sup>19</sup> Забелин И.Е. Указ. соч. Стлб. 855–862.
- <sup>20</sup> Троицкий В.И., Торопов С.А. Указ. соч. С. 11.
- <sup>21</sup> Паламарчук П. Сорок сороков. Т. 1, Кремль и монастыри. М., 1992. С. 289–290.
- <sup>22</sup> ГИМ ОПИ, ф. 465, д. 127, л. 50–63.
- <sup>23</sup> РГАДА, ф. 125, д. 58, 1686 г.; РГАДА, ф. 125, д. 68, 1683 г.
- <sup>24</sup> РГАДА, ф. 1183, оп. 1, ч. 25, д. 85, 1796 г.; 16. ГИМ ОПИ, ф. 465, д. 127, л. 50–63.
- <sup>25</sup> РГИА, ф. 796, оп. 85, д. 856, 1804–1806 гг.; РГИА, ф. 796, оп. 96, д. 300, 1815 г.
- <sup>26</sup> ГИМ ОПИ, ф. 465, д. 127, л. 50–63.
- <sup>27</sup> ГИМ ОПИ, там же.
- <sup>28</sup> РГИА, ф. 218, оп. 3, д. 622, 1846–1848 г.
- <sup>29</sup> Симонов монастырь. 1379–2004. К 625-летию основания обители. М., 2004 г.
- <sup>30</sup> Троицкий В.И., Торопов С.А. Указ. соч. С. 11.
- <sup>31</sup> РГИА, ф. 218, оп. 3, д. 622, 1846–1848 г., л. 8; Александровский М.И. Указатель древних церквей... М., 1917 г. С. 35.

- <sup>32</sup> Скворцов Н. Указ. соч.; за 1774 г. № 60.
- <sup>33</sup> ГНИМА, кол. V, нег. 13083.
- <sup>34</sup> Скворцов Н. Материалы по Москве... Вып. II. М., 1914. С. 463; РГАДА, ф. 1183, оп. 1, ч. 25, д. 85, 1796 г.
- <sup>35</sup> ГИМ ОПИ, ф. 465, д. 127, л. 50–63.
- <sup>36</sup> РГИА, ф. 796, оп. 133, д. 284, 1852–1853 гг.; РГИА, ф. 797, оп. 22, отд. 2, ст. 2, д. 56.
- <sup>37</sup> Забелин И.Е. Указ. соч. Стлб. 855–862.
- <sup>38</sup> ПСРЛ, т. VIII. С. 147; т. XXXVII. С. 171, 1458 г.
- <sup>39</sup> Выголов В.П. Указ. соч. М., 1988.

## *Глава VI*

### *НОВАЯ ТРАПЕЗНАЯ – КРУПНЕЙШАЯ СОХРАНИВШАЯСЯ ПОСТРОЙКА МОНАСТЫРЯ*

#### *Историческая справка*

Предыстория постройки существующей так называемой Новой трапезной Симонова монастыря прослеживается с 1484/1485 года (6993): «Того же году трапеза каменная на Симонове свершена, иже у врат»<sup>1</sup>.

Этот факт был введен в научный оборот уже в XIX веке одним из первых исследователей истории монастыря – Н.Д. Иванчиным-Писаревым: «...Также много было даяния от Василия Дмитриевича и Иоанна III, который, кроме соборного верха, построил там, в 1485-м, каменную трапезу (она была перестроена при Царе Алексее Михайловиче...)»<sup>2</sup>.

Имеет смысл принять во внимание также сведения о единовременных с ней постройках: «...в 1485 году была построена трапезная палата, около того же времени были построены на вкладные деньги казначея Ивана III Владимира Ховрина: церковь Преображения, «колокольница» (звонница) и ограда из кирпича»<sup>3</sup>.

Архитектурный облик и точное местоположение первой каменной трапезной неизвестны, однако некоторые исследователи придерживаются мнения, что она была одностолпной, возведена к западу от собора, то есть у западных ворот с церковью Преображения: «Начиная с 1485 г. и до конца столетия в монастыре были

возведены каменная одностолпная трапезная, возможно, соборная звонница и первая каменная ограда. Каких-либо определенных сведений об облике первоначальной трапезной, стоявшей к западу от собора... не обнаружено»<sup>4</sup>.

В материалах о ранних этапах строительства в монастыре представлены противоречивые сведения о трапезной в XVI веке. В.И. Троицкий и С.А. Торопов писали: «В XVI в. казначей Ивана Грозного – Петр Иванович Головин пожертвовал 300 рублей на постройку обширной новой трапезной палаты с церковью, так как прежняя палата 1485 г. при общем количестве к этому времени до 170 «старцев» оказалась тесною... В монастыре в это время перестраивался вновь центральный собор монастыря, Успенский, при чем для подсобных работ к этой постройке созывались с лошадьми вотчинные симоновские крестьяне, освобожденные на срок с 1543 по 1549 гг. от всех пошлин на царя; строилась громадная трапезная палата с церковью и службами, теперь уже не существующая; построены были каменные хозяйственные здания – конюшня и солодовня»<sup>5</sup>.

Судя по приведённой цитате, исследователи опирались на определённый документ, но современные авторы исторических справок датируют постройку трапезной то серединой, то первой четвертью XVI века:

– «...в сер. XVI в. на средства казначая Ивана Грозного Петра Ивановича Головина была построена обширная каменная трапезная, расположенная к югу от собора. Одновременно с ней сооружались конюшня и солодовня. Об архитектуре монастырских зданий, построенных в I-й пол. XVI в., нет никаких определенных сведений»<sup>6</sup>.

– «В первой четверти [XVI] века на средства казначая Василия III – Петра Ивановича Головина – была построена обширная каменная трапезная, располагавшаяся (в отличие от первоначальной) к югу от собора»<sup>7</sup>.

Неопределённость сведений ставит под сомнение достоверность факта постройки нового здания трапезной и даёт возможность предположить, что в XVI веке могли быть предприняты перестройка, расширение или ремонт трапезной, выстроенной в

1485 году. Что касается её местоположения, то позицию «у врат» – западных ворот – по генеральному плану монастыря можно определить и как «западнее» собора, и как «южнее» него. На иконе, хранящейся в Музее «Коломенское» и опубликованной О.А. Поляковой, небольшие объёмы «поварни» и «хлебного двора» изображены стоящими у западной стены монастыря среди иных невысоких построек. Поскольку икона, датируемая XVIII веком, по составу изображений монастырских построек, скорее всего, является списком или повторением более ранней, можно предположить, что старая трапезная, разобранный при строительстве новой, находилась где-то рядом с поварней и хлебным двором, что не противоречит и сообщениям текстов<sup>8</sup>.

Уместно будет также отметить, что при проведении летом 1988 года раскопок остатков северного участка галереи, изначально окружавшей Новую трапезную, были обнаружены две терракотовые плиты (одна в виде обломка её верхней части) с выраженным рельефом и следами побелок-покрасок на их лицевой поверхности. Размер уцелевшей плиты 26,5 × 22,0 см; включая высоту рельефа, плиты имеют толщину около 6 см. Точно такая же плита была найдена в 1990 году при раскопках фундаментов столбов галереи Сушила у северного фасада.

В работе С.А. Маслиха «Русское изразцовое искусство...» приводится аналогичный рисунок красных терракотовых плит размерами 26 × 22 × 3,5–4,2 см из пояса церкви Ризположения в Московском Кремле (1484–1485 гг.). Плиты с подобным или иными рисунками рельефа, близкие по размерам, находились во фризовых поясах в нескольких известных нам памятниках конца XV – начала XVI века, в том числе и во фризе церкви Рождества в Старом Симонове (1510–1511 гг.)<sup>9</sup>.

Хотелось бы думать, что найденные нами плиты принадлежат именно трапезной 1485 года, однако они могут относиться и к иной постройке, вплоть до своего разрушения сохранявшей частично декор конца XV века. Наличие в верхних слоях покрасок глухой сине-голубой масляной краски с нанесёнными местами позолотой не исключает того, что в последние годы существования памятника декоративные плиты находились в интерьере.



*Одна из терракотовых плит с рельефом, найденных у Новой трапезной и Сушила*

В любом случае, эти предположения могли быть уточнены обширными и планомерными археологическими раскопками территории, расположенной к северу от Сушила и к западу от Новой трапезной.

Во всех дореволюционных изданиях, посвящённых Симонову монастырю, начиная с работы К. Тромонина (1841), время постройки существующего здания Новой трапезной определяется как «около 1677 года»<sup>10</sup>. Новая дата – 1680 год – впервые появляется в работах 1926–1927 годов, что свидетельствует о знакомстве авторов с архивными материалами<sup>11</sup>.

Публикации 1940–1950-х годов окончательно утвердили новую дату строительства трапезной. Однако оставался спорным вопрос о датировке подвалов (погребов) под трапезным залом. Р.А. Кацнельсон в обширной публикации 1956 года по этому поводу писала:

«По-прежнему остается невыясненным, было ли здание построено на чистом месте, или же существующие под зданием подвалы были, как это указывалось в нашей статье [1948], выстроены значительно раньше. Об этом говорят результаты археологических раскопок, произведенных в связи с поисками столбов галереи... Однако, если подвалы и существовали до постройки трапезной палаты, то во всяком случае они не могли относиться к зданию старой трапезной палаты 1485 г., как это представлялось возможным до обнаружения документа.

Документ подтверждает высказанное на основании натуральных данных предположение о том, что подвалы эти были двухэтажными»<sup>12</sup>.

Исследования в натуре однозначно показали, что их первоначальные кирпичные своды, проломившиеся в результате обрушения свода трапезного зала, относятся к последней трети XVII века: в разломе одной из распалубок над проемом в северной стенечётко читается клеймо «Д», датируемое приблизительно 1670–1680-ми годами<sup>13</sup>.

Однако этот факт не означает полной отмены предположения, что подвалы, над которыми возводилось здание, к моменту заключения обнаруженной подрядной записи с артелью Парфена Петрова уже хотя бы частично существовали. Из текста архивного дела обращают на себя внимание следующие выдержки (выделение курсивом. – Л.Ш.):

«...а вышина в погребе 2 сажени косых, а стены класть камнем белым а пошва весть толщиною полторы сажени косых *а ямы выкопаны и сваи набиты* а от сводов погребных до взвод трапезных в нижних житьях 2 сажени без четверти *а погреб переделать пополам стена перегородить* а в выходе зделать двери в свету сколко надобно будет архимандриту...»

«...а над кельею зделать верх и полуглавье тем обрасцом *как у него архимандрита на чертеже* а столбы крылечные тесать ис



кирпичю по образцу *как образец даст архимандрит... а на паперти ганачки тем же образцом как у него архимандрита на чертеже* а ганачки крыть лешадми и зубцы поделать а у дверей в трапезе и в церкви и в сенях тремя образцы один образец что у Грановитой полаты а те двери глаткие тем образцом как у святейшего патриарха крестовой...»<sup>14</sup>

Из приведённого текста ясно, что, во-первых, часть строительных работ была выполнена ещё до подрядной записи, оформленной только 10 июля 1680 года. Во-вторых, при заключении подряда у архимандрита кроме рекомендованных образцов имелся чертёж, которому необходимо было следовать.

Учитывая большой объём работ, выполненных по открытию котлована (ям) и забивке свай под фундаменты и, вероятно, по возведению части мощных стен погребов, так как предусматривалось погреб переделать, перегородив его стеной пополам, можно предположить, что заготовка материалов и строительство было начато в предыдущие годы. Если же принять к сведению, что возведение огромной и сложной по композиции трапезной велось по специальному чертежу, имевшемуся у архимандрита, то придётся признать, что условную датировку начала строительства «около 1677 года» отвергать полностью не стоит.

Вряд ли когда-нибудь удастся узнать, по какому именно чертежу возводилась первоначальная постройка. Несомненно одно: в замысле трапезной, безусловно, учитывались пожелания царственного ктитора, для которого предусматривалась и келья для проживания во время его посещений монастыря, и специальная «молельная палатка», примыкавшая с юга к четверику церкви. Недаром в качестве образцов указывались постройки в Кремле и палаты Михаила Тимофеевича Лихачева, одного из самых ближних ко двору людей. Находки в натуре деталей, наличие которых может подтвердить традиционное наименование трех помещений – «чертоги царя Феодора Алексеевича», «царские сени», «палатка для уединенного богомолья царя Феодора Алексеевича», – снимает вопрос о недостоверности этих наименований<sup>15</sup>. Царь Феодор Алексеевич (род. 30 мая 1661 г., умер 27 апреля 1682 г.), скорее всего, так и не успел пожить в недо-

строенном здании, однако закрепившиеся за помещениями названия история сохранила.

Из документов следует, что свод трапезной обрушился в 1681 году (челобитные от 15 и 21 сентября 7190 года были адресованы ещё царю Феодору Алексеевичу), но в конце мая 1682 года, уже после смерти царя, «Парфенко Петров» всё ещё «сидит за решеткою». Отпущен он был не ранее лета 1683 (июль 7191), «...чтоб ему сидя одному мимо товарищев его за решеткою работы своей впредь не отбыть»<sup>16</sup>.

Завершал постройку трапезной Осип Старцев. Этому мнения придерживаются все исследователи, писавшие о Симоновом монастыре, однако просмотренные документы, кроме свидетельства об участии Старцева, совместно с Гуром Вахромеевым, в «досмотре построек Симонова монастыря» (при осмотре присутствовали также «столник Самойло Никалев да дьяк Михайло Воинов»), сохранили только замечание Парфена Петрова по поводу того, что «те недоделочные каменные многие дела которые он против записи зделал подмастерья Оска Старцов переломал рияс прежней недружбе»<sup>17</sup>.

Остаётся неясным, когда именно Осип Старцев приступил к перестройке трапезной; принимал ли дальнейшее участие в её строительстве Парфен Петров после своего освобождения; кто, собственно, был инициатором кардинальной перестройки здания с включением западноевропейских форм в его декор.

Вряд ли решение о перестройке принадлежало царю Феодору Алексеевичу: болезненный государь потерял в июле 1681 года любимую жену, смерть которой тяжело переживал, а через несколько дней и новорожденного сына-наследника; 27 апреля следующего года Феодор Алексеевич скончался сам<sup>18</sup>. Скорее всего, проблема завершения строительства решалась после мая 1682 года, когда во главе государственного управления при недееспособном Иоанне Алексеевиче и десятилетнем Петре Алексеевиче встала царевна Софья. В том же документе фигурирует имя князя Василия Васильевича Голицына, занимавшего значительное место ещё при дворе Феодора Алексеевича и ставшего сподвижником и любимцем царевны-правительницы Софьи, возглавив при ней посольский приказ и получив статус ближнего боярина<sup>19</sup>.

Представляется вполне оправданным мнение Р.А. Кацнельсон, что отстранение от работ Парфена Петрова вызвано, кроме прочего, и несоответствием довольно архаичных декоративных форм возводимой им трапезной новым художественным требованиям конца XVII века.

Известно, что с 1672 года, с одиннадцатилетнего возраста, воспитателем царевича Феодора Алексеевича «определен был знаменитый богослов и ученый того времени Симеон Полоцкий, ставший лично известен царю Алексею Михайловичу еще во время Польской войны 1655 г.». В обиходе молодого царя Феодора Алексеевича проявились «...две черты, унаследованные им от отца: 1) некоторое влияние на старомосковский царский уклад жизни западноевропейской, главным образом польской культуры, проявившееся преимущественно в сфере эстетической, а затем в одежде царя, царедворцев и бояр и в строительстве царских дворцов и церквей; 2) церковно-благочестивые обычаи этой жизни. Ф.А. является продолжателем своего отца относительно украшения царского дворца в новом вкусе (на польский и немецкий образец)...» Феодор Алексеевич знал польский и латинский языки, «первый из русских надел польское платье, чему последовали и все придворные»<sup>20</sup>.

Василий Васильевич Голицын, которому, вероятно, было поручено ведение спорного дела, вполне соответствовал требованиям нового времени. Человек чрезвычайно даровитый и образованный, он, как свидетельствуют биографы, «прекрасно знал языки немецкий, польский, греческий и латинский». Привлекая к «досмотру» и работам по перестройке «подмастерья Оську Старцева», он хорошо знал о его многочисленных работах в качестве зодчего и эксперта как в Кремле, так и на других важных объектах Москвы и Подмосковья<sup>21</sup>. Возможно, В.В. Голицыным были изысканы и средства не просто на достройку – на многодельную и дорогую перестройку здания.

Точной даты окончания строительства трапезной пока не найдено; предполагается, что перестройка и достройка продолжалась с 1683 по 1685/1686 (?) годы; но поскольку последняя челобитная по делу датируется 31 мая 1685 годом (1687), то, возможно, полное завершение работ можно отнести к этому году<sup>22</sup>.

Надо отметить, что в Правилах монастыря, относящихся к 1685 году, оговаривалось необходимое соблюдение братией следующих предписаний, касающихся трапезы:

«d. В братской трапезе, кухне, кладовых и погребах наблюдалась бы чистота, опрятность и во всем бережливость; все бы братия приходили в общую трапезу в приличном одеянии, и в оной сидели благочинно в совершенном молчании, питающе дух свой втайне молитвою, ум слушанием чтения, а тело с благодарением предлагаемыми брашнами.

е. Не позволять своевольно брать без благословной вины братскую пищу по келиям, а кольми паче не угощать оною входящих без благословения Настоятельского, в отвращение от сего могущих быть беспорядков. Никто также не должен из братии никого из посторонних вводить с собою в трапезу для вкушения без ведома Настоятеля или Наместника»<sup>23</sup>.

Дальнейшие сведения о трапезной относятся уже к XVIII веку. Серьёзные государственные преобразования, проводимые Петром I, безусловно, подорвали благополучие Симонова монастыря, так что всё чаще оказывалось, что на поддержание ветшающих построек у монастыря нет средств.

В 1703 году требовалось «В трапезную церковь к печному делу образцов кирпичю на 4 рубли...»<sup>24</sup>.

В 1725 году явилась необходимость в починке кровель во всём монастыре, в том числе и на трапезной церкви; ветхости осматривали «Кирил Чичерин, Петр Лебятинской».<sup>25</sup>

К 1730-м годам во всём монастыре обнаружились многочисленные ветхости. В 1731 году их осматривал архитектор И.Г. Устинов, в 1733 – И.А. Мордвинов, которые составили подробную опись с указаниями о необходимых ремонтных работах, но, похоже, денег на них так и не поступило<sup>26</sup>. Указом от 20 февраля 1734 года «...велено от учинившегося в том монастыре того же февраля 7 дня от топления трапезной печи пожару сторелую на той трапезной церкви деревянную кровлю и упавшей внутри той церкви средней деревянной большой подзор с медным паникадиллом осмотреть и учинить смету...»<sup>27</sup>.

Однако доношение о ремонте поступило только в сентябре 1737 года: «...6) на погорелой трапезной церкви глава каменная

опаена вновь жостью и крест поставлен новой золоченой; 7) на той же церкви и над олтарем кровля покрыта вновь тесом и выкрашена; 8) трапеза и при ней над полатками своды покрыты лубьем...» При этом 13 октября того же 1737 года сообщается: «... а на показанной трапезе чрез многопрошедшее время от дождей своды протекли и стали рушиться и для того ныне кровлю начали строить заемными денгами, не допуская до крайнего разрушения и опасаясь, чтоб к недосмотрению не пришлось»<sup>28</sup>.

В июне 1740 года в монастырь был послан архитектор Иван Мичурин, который в апреле следующего года подал опись ветхостей построек, в том числе трапезной. В ней, в частности, говорится о разрушениях «каменных переходов» вокруг трапезной церкви и государственной палаты, а также «заднего каменного крыльца» и предписывается все поврежденные детали разобрать и вновь сделать. Отмечается ветхость кровли («...подле той же трапезы над переходами крышка тесовая ветха...») и запущенность интерьера, где «...живописное письмо облиняло и окоптело...»<sup>29</sup>.

Какие из ветхостей этой обширной описи были устранены, сказать трудно, но можно предположить, что выполнены были только самые неотложные работы.

В 1771 году Симонов монастырь из-за моровой язвы был закрыт и превращен в карантин. «В скором времени вся выведенная братия погибла в Новоспасском монастыре от заразы»<sup>30</sup>.

Последние документы, свидетельствующие о состоянии трапезной перед упразднением монастыря, относятся к 1774 году. 24 января архимандрит Амвросий писал в прошении: «...а пятая церковь с большою трапезою преп. Сергия чудотворца, хотя в ней и печь имеется, но она еще в бытность покойного архимандрита Гавриила как за величиною оной церкви и трапезы, так особливо за опасностью и за порванием железных двух связей и ветхостию печи, в зимнее время многие годы не топилась и ныне не топится, а ранние литургии в зимнее время служатся в холодных церквях с немалым трудом». Тем не менее, 17 ноября того же года архимандрит просит дозволения весь обветшавший иконостас в храме сделать вновь, «кроме царских дверей и четырех местных обра-

зов, и в оный иконостас написать другие местные образа на кошт доброхотного дателя, ротмистра, вкладчика Симонова монастыря, Якова Афанасьевича Татищева». Контора разрешила все возобновить и по окончанию работ церковь освятить.

В июле 1776 года Синодальная контора дозволила также «имевшийся на царских вратах, построенных от давних лет, серебряный, по местам вызолоченный и убранный разных родов камнями, оклад снять, серебряные места отбелить, золоченые открасить и камения вычистить». Это потребовалось сделать, «по приличности вновь всего иконостаса со образами построенного и позолоченного коштом вкладчика ротмистра Якова Афанасьевича Татищева». Оклад возобновлен на его же средства<sup>31</sup>.

Однако, несмотря на старания настоятеля, монастырь именным указом от 6 мая 1788 года велено было упразднить «для учреждения в нем гошпиталя, и отдать в ведомость главного Кригс-Комиссариата»<sup>32</sup>.

По возобновлении монастыря весной 1795 года Сергиевская церковь с трапезной, как одна из основных построек, функционирующих в суровом климате круглый год, приводится в порядок в первую очередь. В июле 1796 года подано доношение с просьбой «...во имя преподобного Ксенофонта храм соорудить в означенной Сергиевской трапезе на одной стране, а на другой иной придел устроить во имя святителя Афанасия Александрийского...». Уже 29 ноября того же года архитектор Московской управы благочиния Николай Легран рапортует:

«Во исполнение полученнаго... сего года минувшего октября 4 дня приказа... учиненной специальной план Симонову монастырю и при нем расположение церкви преподобнаго Ксенофонта с разрезом; так же расположение церкви Сергия Чудотворца с трапезою; разрез оной трапезе и фасада церкви и трапезе, при сем представляю на благоусмотрение»<sup>33</sup>.

Подписной чертёж 1796 года архитектора Николая Леграна «План расположения церкви преподобного Ксенофонтия с трапезою, в коей имеется придел Сошествия Святаго Духа»<sup>34</sup> опубликован в издании «Памятники архитектуры Москвы». Однако два иных чертежа, приведённые там же (фасад и план трапез-

ной) и приписываемые Н. Леграну, не могут относиться к концу XVIII века (см. об этом ниже)<sup>35</sup>.

7 октября 1798 года получен «...указ о устройении в трапезе Сергиевской церкви двух приделов, 1-й во имя Афанасия Александрийского и муч. Гликерии, а 2-й во имя преп. Ксенофонта и Марии...»<sup>36</sup>.

Приделы устроены на средства московского купца А.И. Долгова, сын которого позже пристроил летнюю трапезную с южной стороны здания. 20 ноября 1800 года вновь устроенные приделы были освящены<sup>37</sup>.

Достаточно долгое время, потребовавшееся на устройство двух приделов, может объясняться, кроме прочих причин, проведением и других работ в трапезном зале. Пока не обнаружены чертежи перестройки трапезной, достоверно подтверждающие авторство Н. Леграна и определяющие характер предполагаемых им работ. Не найдены также иные документы об изменении первоначального декора оконных и дверных обрамлений в помещении. До получения достоверных сведений можно предположить, что перестройка интерьера трапезной была осуществлена именно в эти годы.

Из описи церковного имущества 1804 года следует, что к этому времени трапезная с новыми приделами полностью приведена в порядок: «Церковь преподоб. Сергия игумена Радонежского чудотворца каменная и при ней трапеза большая каменная. На оной церкви одна глава на главе крест железный. Как и церковь, глава, олтарь, так и трапеза все крыты железом листовым...»

«При вышеозначенной Сергиевской церкви в большой трапезе на правой стороне придел святого Афанасия патриарха александрийского. В оном иконостас и царские врата столярной работы с резьбою вызолочены на полимент... червонным золотом. На царских вратах написана тайная вечеря...»

«В оной же трапезе на левой стороне придел преподобного Ксенофонта и дружины его. В котором иконостас и царские врата столярной работы с резьбою, вызолочены на полимент червонным золотом. На царских вратах написано сошествие Святого духа»<sup>38</sup>.

В начале 1805 года поступило прошение жены графа Валентина Платоновича Мусина-Пушкина графини Прасковьи Васильевны об устройстве придела во имя св. муч. Валентина и о перенесении тела покойного мужа в этот придел. При этом предполагалось использовать существующую пристроенную палатку: «...с полуденной стороны состоящую при том этаже палатку удобно обратить в церковное устройство... на что и графиня Мусина-Пушкина изъявив свое согласие поданным... прошением просила о дозволении обратить ту палатку в церковное устройство коштом ея и во имя святого мученика Валентина, причем приложила той палатки профиль с планом и фасадом...»

Поскольку дело было связано с перенесением уже захороненного тела, что запрещалось законом, на это потребовалось специальное высочайшее разрешение<sup>39</sup>.

Однако в процессе исполнения замысла старая палатка была снесена: «К настоящей теплой церкви, с южной стороны, была приделана небольшая палатка, сообщающаяся с церковью полукруглым окном, для уединенного богомолья Царя Феодора Алексеевича, во время священнослужений. Сия палатка за ветхостию и по причине распространения храма уничтожена 1805 года, а дверь в оную закладена»<sup>40</sup>.

8 августа 1806 года освящение уже готового нового придела было разрешено<sup>41</sup>.

В 1812 году в монастыре стояло неприятельское войско, разорившее и ограбившее храмы, однако уже 11 декабря того же года «по возобновлении освящен» придел во имя свт. Афанасия и св. муч. Гликерии; 22 марта 1813 года – придел прп. Ксенофонта и Марии, а 25 сентября – «храм во имя Преподобного Сергия»<sup>42</sup>.

5 апреля 1815 года архимандрит Герасим просит об освящении Валентиновского придела: «...чтоб приготовленная ею [графиней Мусиной-Пушкиной] вновь церковь, естли возможно, освящена была, в день тезоименитства покойного супруга ея, то есть сего апреля в 21 день, а потому и прошу, оную церковь освятить, для чего и светлый антиминос откуда следует, получить, дозволить...». К 21 апреля подготовить всё необходимое не успели, но 1 мая был выдан «освященный на атласе антиминос» и придел освящен<sup>43</sup>.



Около 1820 года обветшавшая южная пристройка XVII века, где находились помещения для приготовления и раздачи пищи, была частично разобрана (второй этаж). «Коштом» надворного советника Долгова «с южной стороны к паперти пристроена... большая братская трапеза с поварней и хлебней, и вся росписана»<sup>44</sup>.

Обнаруженная в фонде М.И. Александровского в бумагах Н. Скворцова «Летопись Симонова монастыря» велась, вероятно, с мая 1825 года и содержит очень подробные, местами подённые, сведения обо всех работах, проводившихся в монастыре вплоть до мая 1849 года. Из этих записей стало известно:

– 19 июня 1825 года. «Расписана летняя братская трапеза за 250 рублей».

– 23 июня. «Расписана под Сергиевским алтарем палатка, где крест, на масле за 170 руб., на монастырском хлебе».

– 30 августа 1831 года «...в Сергиевской теплой церкви тщанием оного монастыря Архимандрита Мельхиседека начались перестройки... Каменная 2-х этажная небольшая ризница, бывшая на южной стороне среднего Тихвинского (тогда Сергиевского) алтаря, где теперь Валентиновский придел, сломана до основания, а из кирпича оной ризницы сделана с севера в проломанную в стене дверь Сергиевской настоящей церкви, крытая лестница, но она недолго существовала...»

– с 21 октября по 1 ноября «...всю трапезную церковь внутри чистили пеклеванным хлебом, а окна и печи красили под мрамор».

– 6 ноября. «В трапезной церкви между двумя приделами Афанасьевским и Ксенофонтовским начали ставить новый третий придел во имя Тихвинской Божией Матери.»

– 21 ноября. «Новый между приделами Афанасьевским и Ксенофонтовским придел Тихвинской Божией Матери, еще не озлащенный, освящен Архим. Мельхиседеком с четырьмя иеромонахами».

– 1833 год. «В летние месяцы озлатили придел Тихвинской Божией Матери...»

В Сергиевской трапезе вновь сделаны две печи. Расписывали Сергиевскую трапезу масляными красками...»

– 12 сентября того же года. «По расписанию Сергиевской трапезы и озлащении иконостаса Тихвинской Божией Матери, по приглашению вкладчицы купчихи Соколовой, служил в оном приделе, по малом освящении оногo, Митрополит Филарет с двумя архимандритами... и двумя иеромонахами».

– 1834 год. «Паперть в теплую церковь покрыта и ограждена стеклянными рамами».

– В апреле 1839 года «...чистили и в теплой церкви три иконостаса – Тихвинской Бож. Матери, Афанасьевский и Ксенофоновский... В сем месяце промывали водой с поташом и мылом и протирали щетками и губками закоптевшую живопись на своде в Сергиевской трапезе»<sup>45</sup>.

Однако самая серьёзная перестройка Новой трапезной началась, когда завершались работы на основной постройке этих лет в монастыре – грандиозной колокольне (1835–1839 гг., арх. К.А. Тон).

Весной 1839 года «кредиторы покойного Графа Мусина-Пушкина-Брюс», продав дачу Дербень, пожертвовали «на возобновление в Симонове монастыре церкви 39803 р. 26 к.»<sup>46</sup>. Необходимые документы оформлялись по ходатайству графа Александра Христофоровича Бенкендорфа.

Материалы дела, хранящиеся в фонде монастыря, к сожалению, не содержат сведений об авторе проекта пристроенных приделов. Разрешено устроить приделы «...один с правой стороны, во имя св. мученика Валентина, мученицы Параскевы и Василия Блаженного над прахом рода графов Мусиных-Пушкиных, а другой с левой стороны во имя преподобного Сергия над прахом рода Лепехиных. При чем представляете планы и фасад, профили и смету на пристройку означенных приделов...»<sup>47</sup>.

Сохранились копии чертежей, выполненных архитектором А.Г. Григорьевым в 1836 году: копия с чертежа северного фасада, разреза и план первого этажа<sup>48</sup>. Но приделы возведены по иному проекту, от которого сохранились только копии планов<sup>49</sup>. Были тщательно просмотрены два достаточно подробных биографических словаря с хорошим справочным аппаратом: работа М.В. Дьяконова и справочник «Зодчие Москвы»<sup>50</sup>. Однако попытки установить авторство чертежей пока успехом не увенчались. В словаре

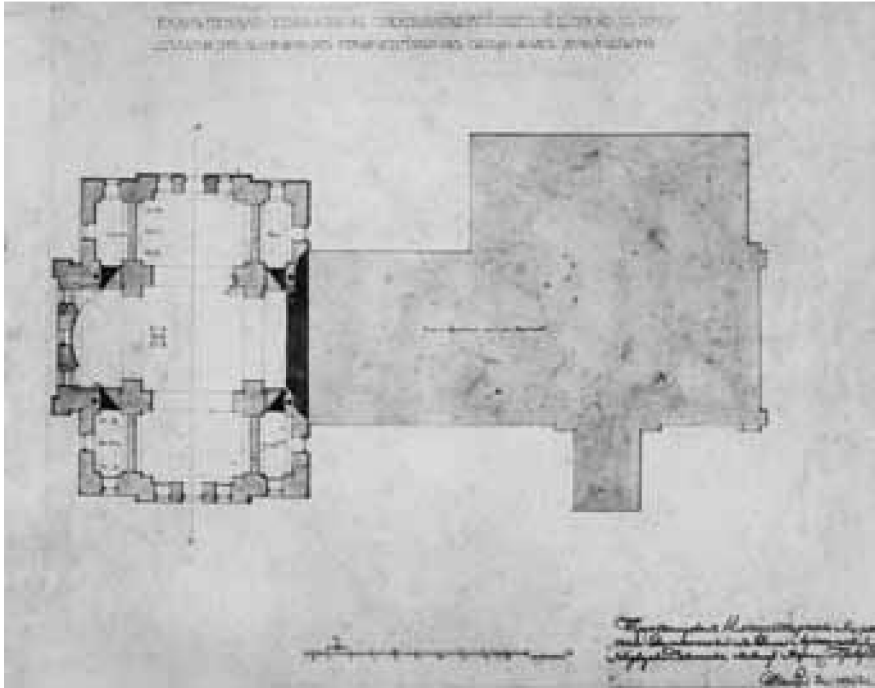

*«План первого этажа...», проект перестройки 1836 г. Архитектор А.Г. Григорьев.  
ГНИМА, РІ–1078; V–9608*

М.В. Дьяконова упоминается, что Александр Сергеевич Кутепов (23.08.1781 – 06.04.1855) «в 1848 г. составил чертежи Новоспасского монастыря и церкви при нем, церкви при Симоновом монастыре в Москве (план-акварель)», но для уточнения характера, даты чертежа церкви в Симоновом и его принадлежности Новой трапезной необходимо провести серьёзную проверку в нескольких архивах по ссылке автора словаря.

Здесь уместно уточнить датировку уже упоминавшихся опубликованных чертежей, приписываемых Н. Леграну<sup>51</sup>. Исходя из текста «Летописи Симонова монастыря», в начале ноября 1831 года в трапезной «между двумя приделами Афанасьевским и Ксенофонтовским начали ставить новый третий придел во имя Тихвинской Божией Матери», который был вскоре, «еще не озлащенный», освящён. Он просуществовал до сентября 1841 года, когда

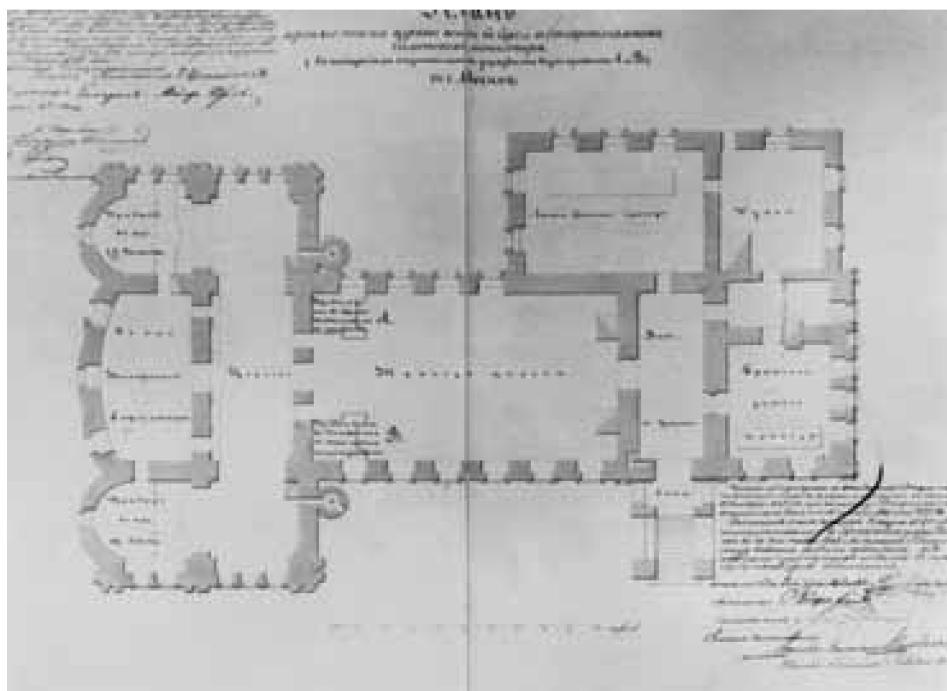

*Новая трапезная. План 1847 г.  
ГНИМА, РІ-3742; V-13116*

престол был перенесён на место Сергиевского (в объёме церкви) и «Сергиевская, а ныне Тихвинская церковь опять соединилась с трапезною тремя входами». Таким образом, опубликованный план может датироваться временем между 1830 и 1840 годами, но до пристройки новых приделов<sup>52</sup>.

Наиболее выразительным доказательством принадлежности чертежа северного фасада<sup>53</sup> тому же времени может служить вид главы храма, претерпевшей, вероятно, перестройку в 1840 году вместе с конструкциями крыши. Во всяком случае, на гравюрах и литографиях 1820–1830-х годов изображена традиционная глава на барабане, стоящем на ярусе кокошников<sup>54</sup>. Изображение главы на двухъярусном барабане встречается не ранее 1838–1843 годов<sup>55</sup>.

К 5 июня 1839 года была разобрана до основания Валентиновская церковь, «бывшая на том же месте, где теперь новая



*Трапезная и Тихвинская церковь. Рис. с натуры К. Рабус, печать Кирстен. 1843 г.  
ГНИМА, РШ–1671; V–26113*

2-х этажная», в июне же сломали «с северной стороны паперть, через которую ходили под Сергиевскую церковь ко кресту»; «с северной стороны Сергиевской церкви разломаны до основания кирпичные переходы на столбах со сводами, кирпичным над оными сводами полом, и с карнизом из белого камня, строенные вместе с сею церковью. Таковые же переходы были и около чертогов царя Феодора Алексеевича... но когда отломаны неизвестно»; «...каменная лестница широкая в сухой погреб под церковью; лестница сия выбрана, завалена и дверь закладена кирпичем; в сии же погреба завалены и заложены еще три двери, а всех дверей в погреб с северной стороны заложено четыре».

Когда освидетельствованные «планы, фасады и профили» возвращены были в монастырь, состоялась закладка новых приделов: 14 июня Сергиевского, несколькими днями позже Валентиновского<sup>56</sup>.



*Вид верхней части собора и трапезной с севера.  
ГНИМА, V-6441*

С весны 1840 года работы пошли и на старой Сергиевской церкви: «...сломали железную крышу и железные стропила сняли... покрыли оную крышку новым железом по дерев. стропилам. Под крышку вместо карниза подбиты доски, а углы церкви сверху до пояса обиты тесом, около шеи обведен деревянный обруч, которого прежде не было, и обит железом; на стенах церкви положены три венца из дерева, и на них утверждены деревянные переводы и стропила»<sup>57</sup>.

Как уже говорилось, эта запись свидетельствует о том, что двухъярусное завершение храма, видимое на всех изображениях, начиная с 1838–1843 годов, возведено было в процессе перестройки здания. Надложенные три деревянных венца, на которые опирались «переводы» и стропила, повысили отметки крыши, в том числе и её верха, что повлекло за собой перестройку главы. Тогда же, вероятно, появились и накладные дощатые пилястры на углах

четверика, на ярусе под кровлей, где расположены декоративные кокошники.

После разборки над Сергиевским алтарём железных стропил была поднята до уровня верха стен приделов и восточная стена алтарного объёма, при этом, как видно на фотографиях, выполненных до оштукатуривания кладки, первоначальный карниз остался в неприкосновенности. Все новые крыши были окрашены медянкой.

В «Летописи Симонова монастыря» подробно зафиксированы этапы завершения строительства. В 1841 году отделялись все помещения. Оштукатуривались стены, настилались полы, в новых приделах устраивались иконостасы; в Тихвинской церкви (бывшей Сергиевской) расчищался и вновь золотился выкрашенный «белую краскою» существовавший иконостас. «Итак, Сергиевская, а ныне Тихвинская церковь опять соединилась с трапезою тремя входами; средний ход поднят выше на три четверти; тут вырубили вверху 4 железные связи, дабы они не производили безобразия».

«В трапезной церкви между окнами витые столбы раскрашены разными красками, а капители и пояски столбов покрыты паталью, также и шары над столбами; в некоторых местах поновлена живопись... Клиросы в Тихвинской церкви сделаны новые с раззолоченными болясами... повешено большое новое медное посеребренное паникадило, о 30 подсвечниках, хорошей работы, устроенное Московским купцом Семеоном Андреевичем Сыромятниковым».

9 ноября 1941 года, в воскресенье, архимандрит Мельхиседек освятил придел Тихвинской Божией Матери.

Придел «во имя Св. муч. Валентина, Параскевы и Св. Василия Блаженного, устроенный на иждивение графов Мусиных-Пушкиных над их гробами, по правую сторону Тихвинского алтаря» был освящен 18 июля 1843 года; через год, 18 июня 1844 года был освящен северный придел прп. Сергия Чудотворца, выстроенный на иждивение статского советника Сергея Лепехина<sup>58</sup>.

В 1845 году работы ещё продолжались, но в основном касались отдельных переделок внутри помещений. В сентябре «...в летней братской трапезе и кухне разломаны две огромные печи, соединенные вместе, и сделана одна печь в кухне»<sup>59</sup>.

В 1846–1847 годах были предприняты попытки упразднить внутри трапезного зала приделы, построенные в конце XVIII века, однако разрешение на это переустройство получено не было. «...Но не одобрив проект устройства трапезы Сергиевской церкви после снятия 2-х приделов, по его неблаговидности, Отделение полагает устроить внутренность трапезы, как изображено на присланном при сем особом чертеже»<sup>60</sup>. Летом 1847 года, не получив разрешения на сломку приделов, «поновляли живопись во всей Сергиевской церкви...»<sup>61</sup>.

Дальнейших существенных изменений в трапезной не происходило, проводились в основном работы по поддержанию здания в пристойном состоянии. По установленному во второй половине XIX века правилу, на все производимые работы испрашивалось разрешение в Императорском Московском археологическом обществе (ИМАО), поэтому сведения о них откладывались в архивах как Общества, так и монастыря<sup>62</sup>.

Обновление стенописи в Тихвинской церкви производилось в 1890 и 1900 годах. В 1900 году «поновлялись фрески» в приделах св. Валентина и прп. Сергия.

В 1907 году по согласованным чертежам в Тихвинском храме было устроено центральное водяное отопление. Проект был выполнен фирмой «Кертинг», со стороны Общества наблюдать за ведением работ «поручено члену О-ва З.И. Иванову». При этом рекомендовалось, «чтобы дымовая труба была устроена в простенке восточной стены, позднейшей к храму пристройки с юго-западной стороны, при чем имеющийся в настоящее время под храмом ледник было бы желательно устроить в другом каком-либо здании, дабы не портить сыростью древнего памятника»<sup>63</sup>.

В сентябре 1910 года собирались провести работы «для освещения паперти при теплом Тихвинском храме». Московский синодальный архитектор И. Злобин предписал: «...в виду предполагаемого пробития арки из паперти в трапезную [имеется в виду летняя трапезная в южной пристройке] вместо существующей небольшой двери... а также увеличение входных дверей по высоте разборкою стенки сверху сих дверей толщиной в один кирпич...





*Новая трапезная. Перспектива западного фасада. Фот. Рерберг. 1900 г. ГНИМА, V-51182*

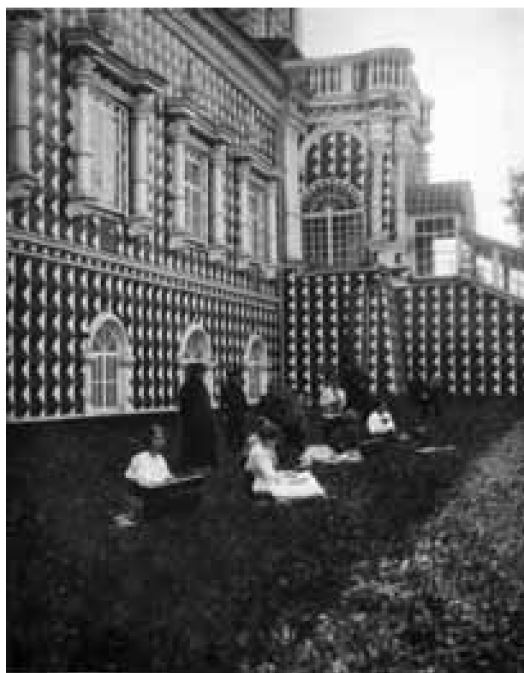

*Новая трапезная. Фрагмент фасада. Фот. Рерберг. Нач. XX в. ГНИМА, V-49825*

необходимо запросить Археологическое общество не найдет ли оно препятствий к разрешению произвести означенные работы». В октябре было выдано разрешение ИМАО на пробивку арки и не разрешено расширение наружной двери «как искажающей древний вид входа»<sup>64</sup>.

К сентябрю 1910 года выполнялись и были уже выполнены следующие работы:

- «– в Тихвинской церкви живопись промыта, настлан паркетный пол;
- в приделах Ксенофонта и Марии и Афанасия и Гликерии иконостасы в ремонте;

*Справа: Новая трапезная. Западный фасад. Фот. А.А. Иванов-Терентьев. Нач XX в. ГНИМА, V-23304*



– в трапезе пол дощатый, «печь из ленточных изразцов 3 × 4 в. с карнизом и цоколем»;

– в «Государевой палате» – трапеза; хотят обратить в библиотеку;

– перед входом, предназначенным к перестройке, отмечены живописные сюжеты; по поводу живописи в сенях замечено, что она «старее, чем в трапезной»<sup>65</sup>.

Епископ Мисаил писал о проведённых работах этого периода:

«В 1910 году запущенная хлебопекарня... вновь открыта в исправленном приличном виде... в том же году закоптелый большой Тихвинский храм сверху до низу, т.е. потолки и стены, промыт. К тому же поправлено ветхое паникадило...»

«В 1910 и 1911 годах, на средства потомственной почетной гражданки Московской, Анны Степановны Бахрушиной, произведен капитальный ремонт с богатыми и изящными украшениями, многоценными, в Тихвинской, теплой, 5-ти престольной церкви, в летней братской трапезе и колокольне, а именно: обновлена и украшена большая пятипрестольная... теплая Тихвинская церковь; в двух приделах ее иконостасы и иконы промыты, по местам исправлены, большие киоты запрестольных икон... и царские врата с навесами позолочены, клироса окрашены, старый паркетный пол, местами погнивший, вынут и на место его поставлен новый паркет».

«...в трех алтарях полы покрыты новым линолеумом.

В летней трапезе братской, несколько лет стоявшей в запущении и жалком виде без употребления... вновь устроена арка широкая для освещения сеней церковных; в ней произведены штукатурные и малярные работы по устройству нового потолка и подоконников, окрашены масляной краской пол и рамы, реставрированы стенные иконописи (числом 14), вновь написана на стене большая икона – насыщение Иисусом Христом пятью хлебами 5000 человек».

«В течение короткого времени – около 2 лет... [архимандритом Андреем Садовским] сделано много для благоустройства монастыря, при пособии разных... благотворителей, именно: обновлен и реставрирован внутри и снаружи обширный Тихвин-

ский храм теплый, наружные стены которого разделаны разноцветными шашками в древнем стиле масляною краскою...»

«В 1911 году, на средства монастыря, проведены по стенам обновленной братской столовой железные трубы для нового духового отопления»<sup>66</sup>.

На этом, собственно, история строительства, перестроек и ремонтов Новой трапезной кончается. Далее наступает полоса её варварского разрушения.

К началу (или в начале) 1920-х годов монастырь был упразднён. В публикациях встречаются разные даты его закрытия, от 1918 до 1923 года, но для истории трапезной важно, что в 1923 году, по сведениям П. Паламарчука со ссылкой на рукопись М.И. Александровского, «в монастыре устроен музей, занявший Тихвинскую церковь с трапезной. В задней части повредились своды, что требовало значительного ремонта»<sup>67</sup>. В 1928 году, как писал «Московский краевед», «...восстановлены прежние детали в помещении при б. трапезной (арх. Н.Д.Виноградов) и самое помещение приспособлено для музея»<sup>68</sup>.

С музейной экспозицией связана и легенда о якобы существовавшем подземном ходе, ведущем прямо в церковь Рождества в Старом Симонове: «Старожилы столицы вспоминали, что вход в него [музей] был из так называемой Царской трапезной. В правом приделе спускались по винтовой лестнице вниз, затем поворачивали направо, потом налево, снова спускались по лестнице и попадали в коридор, в стенах которого виднелись железные двери. Коридор заканчивался обширным помещением: там в застекленных нишах были выставлены красочные фигуры христианских святых, выполненные из воска. Вероятно, в музей они попали из костела. В других витринах экспонировалась коллекция старинного русского оружия. Здесь же находились саркофаги с останками героев Куликовской битвы. Из этого подземелья, по утверждению очевидцев, можно было подняться в древнюю (XVI век) церковь Рождества Пресвятой Богородицы, принадлежавшую ранее комплексу Старо-Симонова монастыря»<sup>69</sup>.

Начальную часть описанного маршрута вполне можно интерпретировать так: спустившись со второго этажа южного придела по винтовой лестнице, посетители музея поворачивали направо, к выходу из нижнего этажа придела, а далее могли, в зависимости от сохранившегося в памяти поворота (направо или налево), попадать или в Келарский корпус (в проём на восточном торце) или, через пристройку, следы примыкания которой видны ещё на фотографиях южного фасада трапезной до реставрации, в помещения под трапезным залом. И в том, и в другом случае мог быть проход по лестнице, поскольку нижний этаж Келарского корпуса был засыпан землёй по самые окна.

Как уже говорилось, при исследовании откопанного фундамента ограды была обнаружена косая «вылазная калитка» недалеко от юго-восточного угла Келарского корпуса, заглублённая ниже уровня подошвы фундамента стены, что может свидетельствовать о проходящем здесь небольшом овраге. Но других свидетельств о «тайных» ходах локационными приборами пока не обнаружено. Поэтому необходимо согласиться с мнением автора работы: «В 1987 году с целью выявления подземных сооружений в монастыре проводилась биолокационная съёмка. Были определены места расположения древних фундаментов, колодцев, какой-то галереи. Автор не склонна принимать на веру данные, полученные «лозоходцами». Эти материалы нуждаются в проверке путем проведения разведочного бурения, закладки шурфов и, наконец, осуществления профессиональных больших раскопок. Только после этого на план Симонова монастыря можно будет нанести подземелья, галереи и т.п.»<sup>70</sup>.

Основная часть экспозиции музея, организованного в монастыре, размещалась в Новой трапезной. Экскурсии в нём проводились на высоком уровне. Сохранилось известие, что 11 марта 1928 года тематическую экскурсию «Монастырь-крепость XV в.» проводили такие знатоки истории монастыря, как В.И. Троицкий и профессор С.А. Торопов<sup>71</sup>.

Однако возникали и другие планы по использованию большого объёма трапезной. Ещё в 1927 году профсоюз металлистов просил «предоставить Тихвинскую церковь для занятий физкульту-

рой». В одном из помещений в 1928 году работал двигатель: «На этом ветхом своде расположено оборудование мастерской, состоящее из 29 действующих станков с трансмиссиями, 60 тисков и, кроме того, там же находится запас около 300 пудов железа»<sup>72</sup>.

В результате бесхозяйственного отношения к уникальному памятнику обрушилось парадное северное крыльцо. Сохранились фотографии, выполненные после обвала и датированные 1928 годом<sup>73</sup>.

Но на этом дело не закончилось. Осенью 1929 года правление Рабочего дворца «Пролетарская кузница» запросило разрешение «на переоборудование трапезной Симонова монастыря под театр для рабочих Ленинской слободы». В. Суходолов в статье «Кинотеатр в трапезной Симонова монастыря» подробно излагает все перипетии дела с привлечением переписки, сохранившейся в архивах<sup>74</sup>. Первоначальный план устроить в здании театр был отвергнут: «Московское управление строительного контроля... сообщило... что находит нецелесообразным тратить 120 тыс. руб. на переустройство трапезной вместимостью в 428 человек...»

Все попытки приостановить бесконтрольное разрушение памятника оказались безуспешными. 11 декабря 1929 года из учреждения, носившего название Главнаука, в Народный комиссариат по просвещению РСФСР направляется документ, в котором говорится:

«...ввиду того что здание трапезной причислено к высшей категории, Главнаука заявляет, что для разрешения проекта требуется ее санкция и просит представить проект на согласование.

Основание: “Декрет об охране памятников искусства и старины от 7 янв. 1924 г.”».

Далее в статье В. Суходолова приводится переписка по вопросу устройства в трапезной кинотеатра; в документах встречается ссылка на «Декрет об охране памятников искусства и старины от 7 февр. 1929 г.».

12 января 1930 года в Московское управление строительного контроля поступает протест от деятелей Главнауки, в состав которой входили реставрационные мастерские: «Имеющуюся вышку постройки начала 17 века клуб «Пролетарская кузница» желает



*Новая трапезная.  
Крыльцо после обрушения в 1928 г.  
ГНИМА, V-23305*

*Новая трапезная.  
Открытие подлестничной арки  
после обрушения  
в 1928 г. Фот. Калачев.  
ГНИМА, V-2905*

*Справа:  
Трапезная. Наружный вид – портал.  
Фот. Калачев.  
ГНИМА, альбом редких фотографий,  
фото 20-72*







разобрать до конька крыши основного строения. Со стороны Главнауки имеется протест по отношению разборки указанной вышки, с обязательством производства ремонта таковой, как памятника старины и места для экскурсий».

К концу января 1930 года события в монастыре стали развиваться ещё стремительнее. Из Центральных государственных реставрационных мастерских поступил документ, в котором говорилось:

«...Пробивка до 1500 траншей в стенах собора б. Симонова монастыря в целях взрыва его в ближайшие дни поставила вопрос, не может ли этот взрыв отразиться на целостности др. здания – трапезной, расположенной вблизи собора.

По поручению Главнауки комиссия в составе директора ЦГРМ Грабаря И.Э., арх. Барановского П.Д. и Максимова произвела 18.01. с. г. обследование состояния трапезной и установила, что при полной сохранности и прочности сводов замечается с одной стороны парапета крен ее вышки. При наличии вышеуказанных обстоятельств комиссия не решилась дать своего заключения по столь ответственному вопросу и просит Управление строительного контроля срочно командировать сегодня своего представителя в Симонов м-рь для совместного осмотра и дачи окончательного заключения»<sup>75</sup>.

Однако 22 января 1930 г. запланированное событие всё-таки совершилось: была взорвана значительная часть Симонова монастыря – вся его северная половина. Трапезная и смотровая вышка на ней выдержали взрыв. В статье П. Шара «Конец Симонова монастыря», опубликованной в газете «Вечерняя Москва», с восторгом сообщалось: «...восемь оглушительных взрывов, от которых в ближайших домах Ленинской слободы вылетели стекла, навсегда смели с лица земли «знаменитый» Симонов монастырь»<sup>76</sup>. Как писал В. Суходолов, «Автор с особым удовлетворением отметил, что за взрыв “рабочие Ленинской слободы долгое время боролись, встречая препятствия со стороны некоторых работников Главнауки и МОНО”».

«18 марта 1930 г. в трапезной работала Архитектурная комиссия, которая решала следующие вопросы: 1) устройство кинобуд-

ки; 2) переустройство внутренней лестницы; 3) ремонт вышки; 4) снос барабана главки церкви над трапезной.

Первые два вопроса были достаточно мирно проработаны с архитектором П.Д. Барановским. Третий же застопорился, причем Свирский [руководитель работ по переустройству трапезной палаты в кинозал] и другие настойчиво убеждали в том, что вышка будет угрожать общественной безопасности, что она является уже наполовину разрушенной. Барабан решено было снести».

Архитектурная комиссия от 21 марта «пришла к заключению, поскольку оставшаяся часть парапета находится в состоянии малоудовлетворительном – таковой сломать до корпуса вышки. Самую вышку, поскольку таковая не представляет опасности с технической стороны, покрыть железной четырехскатной крышей...»...

«...Только в начале 1931 г. киноклуб был, что называется, сдан в эксплуатацию. Есть сведения, что летом 1931 г. в клубе проводилась выставка проектов Дворца культуры Пролетарского района. А вот найти документы, подтверждающие, что трапезная использовалась как кинозал, не удалось. Похоже, что дело так и не довели до конца, хотя были истрачены большие средства /по сведениям П.Васильева, 25 000 рублей/, а главное – серьезно пострадал очень ценный архитектурный памятник»<sup>77</sup>.

Судя по фотографиям, сделанным П.В. Клепиковым в 1942–1943 годах, трапезная, как, вероятно, и другие уцелевшие монастырские здания, использовалась в эти тяжёлые годы в качестве жилья: перед её северным фасадом был разбит регулярный огород с грядками<sup>78</sup>; на фотографии начала 1950-х годов у восточного фасада ещё видно развешенное бельё.

К счастью, чудом сохранившийся памятник, фотографии которого входили во все издания до 1917 года, в дальнейшем не мог оставаться без внимания исследователей. Уже в 1943 году были проведены первые достаточно подробные обмеры трапезной<sup>79</sup>. Как счастливое исключение среди немногочисленных археологических работ в послевоенные годы, «когда материалы реставрационных раскопок оставались неопубликованными», отмечает известный археолог Л.А. Беляев «раскопки 1945 г. на *трапезной Симонова монастыря*»<sup>80</sup>. Научные публикации Р.А. Кацнельсон и



*Новая трапезная. Северный фасад.  
ГНИМА, ГУОП–4722*

Е.В. Михайловского<sup>81</sup> заставили обратить внимание на памятник, но его судьба от этого не стала счастливее.

Когда в 1955 году в мастерскую по реставрации памятников архитектуры, незадолго до этого созданную в составе института «Моспроект», пришёл заказ на обмерно-исследовательские работы по объектам Симонова монастыря, осуществить все намеченные планы по изучению здания Новой трапезной, как и остальных построек, оказалось невозможным. В том «Материалы предварительного исследования и проектно-реставрационное задание» 1956 года<sup>82</sup> сведения о Новой трапезной не вошли. В «Отчете о реставрационных работах 1958 года» авторы писали: «Закончить проектные работы было невозможно из-за отсутствия лесов, заселенности объектов, отсутствия рабсилы для производства шурфов и зондажей и из-за сильных искажений зданий многочисленными перестройками, что крайне осложнило исследование... Параллельно велись работы по приспособлению здания новой трапезной под



*Новая трапезная. Восточный фасад.  
1950-е гг.*

цеха Промкомбината МДО «Рыболов-спортсмен», которому был в 1957 году передан в аренду ансамбль». В отчёте отмечалось, что работа «велась беспорядочно, отдельными участками», отсутствовало своевременное обеспечение строительными материалами. Ни на одном из объектов работы не были закончены<sup>83</sup>.

Работа по приспособлению здания Новой трапезной для нужд промкомбината производилась силами его строительного цеха. «Зимой 1957–1958 гг. после освобождения зала 2-го этажа от общежития ЗИЛ, были разобраны все временные перегородки, деревянный помост сцены (четверик церкви)... В помещении зала и церкви была отремонтирована поздняя штукатурка, побелены своды и покрашены масляной краской стены... В помещениях зала и церкви проведен газ, электропроводка, установлены станки и рабочие столы цехов Промкомбината...».

В 1965 году выполняется проект приспособления для того же промкомбината «Рыболов-спортсмен»<sup>84</sup>, в котором автор, ар-

хитектор Е.А. Дейстфельдт, пыталась на основании «условий технологического процесса» разместить в древних помещениях производственные цеха с наиболее щадящим режимом работы, предлагая вывести из здания компрессорные установки и санитарные узлы.

Но, как показала практика, проект был грубо нарушен. Когда в 1983 году в мастерскую (к этому времени мастерская под № 13 входила в состав управления «Моспроект-2») вновь поступил заказ на проектно-исследовательскую работу по Симонову монастырю, Новая трапезная была доведена до аварийного состояния. Во многих помещениях были установлены гальванические ванны, из которых, судя по неработающей канализации, регулярно происходила утечка агрессивных вод. Свод в северо-западной палате 1-го этажа рухнул, крестовые своды южного придела были близки к падению; в подвалах на высоту не менее 80 см стояла вода. Химический анализ воды подтверждал её агрессивность. Белокаменный цоколь стены южного придела, несмотря на проведённые в 1980-х годах мероприятия по его очистке и обессоливанию, до сих пор даёт на своей поверхности чудовищные высолы.

В начале 1980-х годов промкомбинат «Рыболов-спортсмен» был выведен с территории монастыря, здание стали занимать производственные цеха объединения «Росмонументискусство». К сожалению, грандиозному плану превращения сохранившейся части ансамбля Симонова монастыря в культурно-просветительный центр, с музейными функциями в том числе, который возник в это время, так и не суждено было сбыться. Уже к концу 1980-х годов финансирование реставрационных работ резко сократилось, а с 1992 года прекратилось совсем.

31 декабря 1991 года была зарегистрирована община глухих, и для Новой трапезной с храмом в честь Тихвинской иконы Божией Матери бывшего Симонова монастыря началась новейшая история её существования<sup>85</sup>.

**Примечания**

- 1 ПСРЛ, т. VI. СПб., 1853. С. 236.
- 2 Иванчин-Писарев Н.Д. Вечер в Симонове. М., 1840. С. 99–100.
- 3 Троицкий В.И., Торопов С.А. Симонов монастырь. М., 1927. С. 6.
- 4 Памятники архитектуры Москвы. Юго-восточная и южная части территории между Садовым кольцом и границами города XVIII века. М., 2000. № 568. С. 139, 144–147.
- 5 Троицкий В.И., Торопов С.А. Указ. соч. С. 7–8.
- 6 Малыгин С.М. Паспорт на ансамбль Симонова монастыря. 1983 / Архив Департамента культурного наследия г. Москвы (Мосгорнаследие).
- 7 Памятники архитектуры Москвы. Указ. том. С. 136.
- 8 Полякова О.А. Архитектура России в ее иконе. Города. Монастыри и церкви в иконописи XVI–XIX веков из собрания музея-заповедника «Коломенское». М., 2006. С. 156–161, 247.
- 9 Маслих С.А. Русское изразцовое искусство XV–XIX веков. М., 1983.
- 10 Тромонин К. Краткое описание Московского ставропигиального перво-классного общежительного Симонова монастыря. М., 1841. С. 8–9.
- 11 Музеи и достопримечательности Москвы / Под ред. В.В. Згурь. М., 1926. С. 349; Троицкий В.И., Торопов С.А. Указ. соч. С. 11.
- 12 Кацнельсон Р.А. Ансамбль Симонова монастыря в Москве // Архитектурное наследство. 1956. № 6. М., С. 97. Сноска: «А.Л. Монгайт. Отчет об археологических раскопках у трапезной Симонова монастыря. – В кн.: Сообщения Института истории и теории архитектуры Академии архитектуры СССР, вып. 6. М., 1947».
- 13 Уточнение времени смены клейма «орёл» на клеймо «Д» на Даниловском кирпичном заводе (Даниловских сараях) – дело дальнейших специальных исследований, но известно, что этот завод работал с 1647 года. См. Коноров А.В. К истории кирпича в России в XVI–XX вв. // Труды Института истории естествознания и техники. Т. 7. М., 1956. С. 200.
- 14 РГАДА, ф. 125, д. 58, 1686 г., л. 4, 7. Объяснение терминов см.: Даль В.И. Толковый словарь живого великорусского языка. СПб.–М., 1882. Репр. изд. 1980. «Пошва, *сиб.* подошва...» «Ганка, *ж. ниж.* балясина, точеный брусок для перил... Ганок, *м. юж. зап., нем.* Gang крыльцо, крыльечко, приступки с навесом и перилами у входа в дом или в избу».
- 15 Биографы Феодора Алексеевича отмечают также, что 12 декабря 1681 г. царём было отдано приказание «...относительно устройства *Вертограда с Гробом Господним* в особенной небольшой каменной палатке между его деревянными комнатами и новой церковью Распятя, построенной над приделом Иоанна Белогородского» в Кремле для осуществления возможности молиться, «не выходя из своих покоев». См. «Большая русская биографи-

- ческая энциклопедия», электронная версия 3.0 компании ИДДК. Статья «Феодор Алексеевич» (из биографического словаря Половцова).
- 16 РГАДА, ф. 125, д. 58, л. 16.
- 17 Там же.
- 18 Большая русская биографическая энциклопедия». Статья «Феодор Алексеевич».
- 19 «Большая русская биографическая энциклопедия». Указ. версия. Статья «Голицын, князь Василий Васильевич» (из Военной энциклопедии).
- 20 «Большая... биографическая энциклопедия». Указ. статья о Феодоре Алексеевиче.
- 21 Выголов В.П. Творчество зодчего О.Д. Старцева. Автореф. дисс. М., 1955. С. 3.
- 22 РГАДА, ф. 125, д. 58, л. 10–11.
- 23 Пассек В.В. Историческое описание Московского Симонова монастыря. М., 1843. С. 190.
- 24 РГАДА, ф. 396, оп. 39, д. 77. Ведомость монастырских расходов на 1703 г.
- 25 РГИА, ф. 796, оп. 6, д. 129, 1725 г.
- 26 РГАДА, ф. 248, оп. 14, кн. 792, л. 917–926.
- 27 Забелин И.Е. Материалы для истории, археологии и статистики московских церквей. Ч. 1. М., 1884. Ч. I. Стлб. 855–862.
- 28 Забелин И.Е. Указ. соч.
- 29 Там же.
- 30 Пассек В.В. Указ. соч. С. 15; Скворцов Н. Материалы по Москве и Московской епархии за XVIII столетие. Вып. II. М., 1914. С. 457.
- 31 Скворцов Н. Материалы по Москве... Вып. I. М., 1911. С. 39–40.
- 32 Розанов Н.П. История Московского Епархиального Управления со времени учреждения Св. Синода. М., 1869–1871. Ч. III. С. 161–162; Тромонин К. Краткое описание... Симонова монастыря. 1841. С. 16.
- 33 РГАДА, ф. 1183, оп. 1, ч. 25, д. 85; ЦИАМ, ф. 420, оп. 1, д. 49.
- 34 ГНИМА, РІ–1087; фототека, нег. V–234750.
- 35 Памятники архитектуры Москвы. Указ. том. С. 121, 122.
- 36 ГИМ ОПИ, ф. 465, д. 127, л. 50–63; РГАДА, ф. 1183, оп. 1, ч. 25, д. 85, 1796 г., л. 8.
- 37 С.А.Е. Московский мужеский ставропигиальный Симонов монастырь. 3-е изд. М., 1869. С. 4; РГАДА, ф. 1183, оп. 1, ч. 25, д. 85, л. 20–21.
- 38 ЦГА Москвы, ф. 420, оп. 1, д. 1128, стат. 2, 3, 4.
- 39 РГИА, ф. 796, оп. 85, д. 856, 1804–1806 гг.; ЦГА Москвы, ф. 420, оп. 1, д. 120.
- 40 Тромонин К. Указ. соч. С. 8–9.
- 41 РГИА, ф. 796, оп. 85, д. 856, 1804–1806 гг., л. 17.
- 42 Амвросий (Орнагский) История Российской иерархии... Ч. VI. 1815. С. 98–108.
- 43 РГИА, ф. 796, оп. 96, д. 300, 1815 г.

- 44 С.А.Е. Указ. соч. С. 4.
- 45 ГИМ ОПИ, ф. 465, д. 127, л. 50–63.
- 46 РГИА, ф. 796, оп. 120, д. 295. Материалы о продаже дачи Дербень в Лужниках можно найти в фонде князя Гагарина: ГИМ ОПИ, ф. 361, д. 1, л. 53–54, 1839 г.
- 47 ЦГА Москвы, ф. 420, оп. 1, д. 298.
- 48 ГНИМА, Р1–1077, V–9458; Р1–1078, V–9608; Р1–1121, V–9436.
- 49 ГНИМА, Р1–3742, фототека, нег. V–13116; РГИА, ф. 218, оп. 3, д. 622.
- 50 Дьяконов М.В. К биографическому словарю московских зодчих XVIII–XIX вв. (извлечения из архивов) // Русский город. Вып. 1–5. М., 1976–1982; Зодчие Москвы времени эклектики, модерна и неоклассицизма (1830-е – 1917 годы). М., 1998.
- 51 «Памятники архитектуры Москвы». Указ. том. С. 121
- 52 ГИМ ИЗО, Р–1889; ГИМ ОПИ, ф. 465, д. 127, л. 50–63.
- 53 ГИМ ИЗО, Р–1888.
- 54 ГНИМА, РП1–1680: литография Л.П. Бишбуа с оригинала В. Адама, до 1835 г. Издание И. Дацигро (V–26115); РП1–3603: гравюра А. Афанасьева, 1823 г. (V–24626).
- 55 ГНИМА, РП1–1671: рис. с натуры К. Рабус, печать Кирстен. 1843 г. (V–26113); РП1–3602: тонолитография, лит. А. Дюран; рис. 1839 г., лит. 1843 г. (V–26032); РП1–3598, 3748: литография К.Д. Тромонина, 1838 (V–26040).
- 56 ГИМ ОПИ, ф. 465, д. 127, л. 50–63.
- 57 ГИМ ОПИ, там же.
- 58 ГИМ ОПИ, ф. 465, д. 127; ЦГА Москвы, ф. 420, оп.1, д. 1295.
- 59 ГИМ ОПИ, там же.
- 60 РГИА, ф. 220, оп. 1, д. 441.
- 61 ГИМ ОПИ, там же.
- 62 ЦГА Москвы, ф. 454, оп. 3, д. 61; ЦГА Москвы, ф. 420, оп. 1.
- 63 ЦГА Москвы, ф. 454, оп. 3, д. 61, 1888–1916 гг., л. 19.
- 64 ЦГА Москвы, ф. 454, оп. 3, д. 61, л. 23, 26–28.
- 65 ЦГА Москвы, ф. 454, оп. 3, д. 61, л. 25. Очень слабые следы одного из сюжетов ранней живописи – архитектурный мотив – были обнаружены при ведении работ, но попытки её фотофиксации не удалось.
- 66 Епископ Мисаил. Московский мужской Симонов монастырь. 1912. С. 49–54.
- 67 Паламарчук П. Сорок сороков. Т. 1. М., 1992. С. 288.
- 68 Московский краевед. Вып. 7–8. 1929. С. 44.
- 69 Белоусова Т. Тайны подземной Москвы. М., 1997. С. 143–145.
- 70 Там же.
- 71 План зимних экскурсий на 1927–1928 гг., организуемых Обществом изучения русской усадьбы // Русская усадьба. Вып. 4. М., 1998. С. 97.



- <sup>72</sup> Васильев П. Как дружно и весело мы работали, разбирая развалины взорванного монастыря...» // Московская правда. 1994. 9 сентября.
- <sup>73</sup> ГНИМА, фототека, нег. V–23305, V–2905.
- <sup>74</sup> Суходолов В. Кинотеатр в трапезной Симонова монастыря // Архитектура и строительство Москвы. № 5, 1990. С. 28–30.
- <sup>75</sup> Суходолов В., там же.
- <sup>76</sup> Шар П. Конец Симонова монастыря // Вечерняя Москва, конец января 1930 г. – ссылка в статье В. Суходолова.
- <sup>77</sup> Суходолов В. Указ. соч.
- <sup>78</sup> ГНИМА, фототека, нег. X–1130, 1133–1135, 1137–1141, фот. П.В. Клепиков, 1943 г.
- <sup>79</sup> ГНИМА, PV–2055/1–5, комплект чертежей обмеров, выполненных в 1943 году. Архитекторы Н. Эрн и А. Харламова.
- <sup>80</sup> Беляев Л.А. Архитектурная археология Москвы XVII в. // Культура средневековой Москвы. XVII век. М., 1999. С. 9. Ссылка на раскопки: «Монгайт А.Л., 1945, 1947».
- <sup>81</sup> См. публикации: Монгайт А.Л., 1947; Кацнельсон Р.А. 1947, 1948, 1956; Михайловский Е.В. 1954.
- <sup>82</sup> «Материалы предварительного исследования и проектно-реставрационное задание». 1956 г. ГАП А.В. Ох, архитекторы Е.А. Дейстфельдт, Г.К. Игнатьев.
- <sup>83</sup> «Отчёт о реставрационных работах 1958 года», ГАП – А.В.Ох, авторы проекта Е.А. Дейстфельдт, Г.К. Игнатьев.
- <sup>84</sup> ГАП – Алтухов А.С., арх. Е.А. Дейстфельдт.
- <sup>85</sup> Симонов монастырь. 1379 – 2004. К 625-летию основания обители. М.: ЗАО «Лица», 2004.

*Исследования и реставрация (1983–2008 годы)*

Среди сохранившихся построек Симонова монастыря Новая трапезная, имеющая значительный объем, вполне подходила, по мнению пользователей, для размещения в ней служб, требующих больших площадей. За время использования помещений Новой трапезной в качестве производственных цехов общества «Рыболов-спортсмен», производящих рыболовные снасти, памятник был доведён до аварийного состояния.

Собственно, реставраторы и были приглашены только после обрушения свода северо-западной палаты первого этажа, над которым размещались ванны одного из гальванических цехов. В тяжелом состоянии находились своды приделов, перекрытия южной пристройки и многие другие элементы конструкций здания. Неисправная канализационная система привела к тому, что в течение многих лет в подвалах здания стояли агрессивные воды.



*Новая трапезная. Северный фасад. 1983 г.*



О планируемом в начале 1980-х годов превращении комплекса памятников Симонова монастыря в культурно-просветительный центр было скоро забыто. Тем не менее, за период с 1983 по 1992 год был произведен довольно большой объем работ по исследованию и реставрации памятников монастыря. Проектно-исследовательские работы велись параллельно с развернутой деятельностью арендаторов, без их выселения, поэтому обмеры и изучение, в частности, Новой трапезной возможно было выполнять только поэтапно, в процессе ведения реставрационных работ, по мере освобождения отдельных помещений, загружаемых по окончании реставрации уже новыми производственными цехами объединения «Росмонументискусство».

Учитывая ограниченный объем ежегодного финансирования, реставрационные работы проводились небольшой бригадой рабочих, так что за десять лет были в основном выведены из аварийного состояния самые ответственные части здания. Поэтому проектировщиками выполнялись преимущественно остро необходимые для работы чертежи. Положение осложнялось еще и тем, что обмеры здания Новой трапезной считались выполненными предыдущими исследователями на 90%, однако воспользоваться ими можно было только отчасти: еще никто не имел возможности видеть и обмерять раскрытую кладку внутри помещений и кладку фасадов с установленных лесов.

#### *Фасады сохранившейся части здания*

Р.А. Кацнельсон, изучавшая памятник в 1940–1950-е годы, предлагала свою версию его первоначального вида, который мог существовать до обрушения свода трапезного зала и привлечения, в связи с этой аварией, опытного зодчего Осипа Старцева, под руководством которого к 1685/86 постройка была закончена. Изучение кладки фасадов, раскрытых от штукатурки, частично опровергло или уточнило эту версию, поставив под сомнение достоверность чертежей графической реконструкции трапезной.

*Слева:*

*Новая трапезная. Западный фасад. 1983 г.*

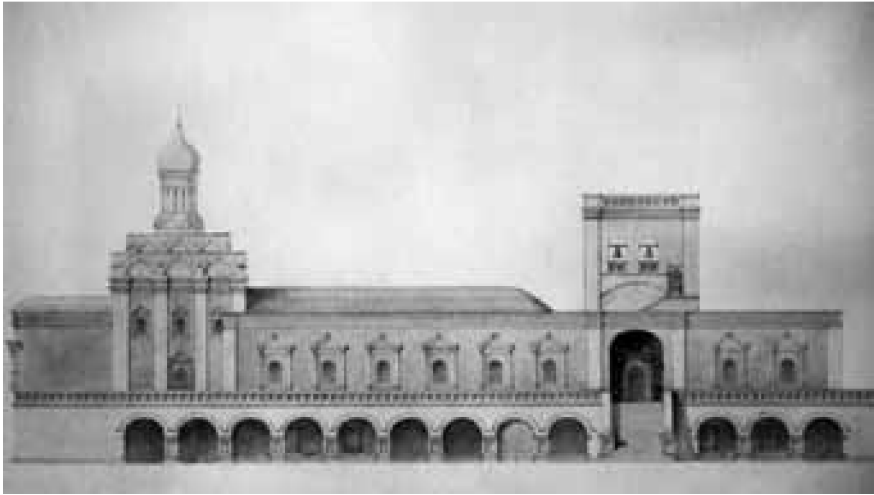

*Новая трапезная. Северный фасад. Реконструкция Р.А. Кацнельсон.  
ГНИМА, Г-2431*

Северный фасад Новой трапезной, ориентированный на Успенский собор, под руководством Осипа Старцева был перестроен почти полностью. В меньшей степени был перестроен восточный фасад. При рассмотрении кладки вокруг оконных проёмов основного этажа на фасадах отмечаются четкие следы внесённых изменений: были вставлены многосложные белокаменные обрамления, придавшие первоначальным окнам совершенно иной масштаб. На восточном фасаде одновременно со вставленными на мощных консолях белокаменными колонками были уложены накрывочные блоки поверх кирпичных профилей треугольных сандриков первоначального декора.

На парадном северном фасаде кладка первоначальных окон со скромными кирпичными обрамлениями осталась нетронутой только вокруг проемов между встроенными колонками на консолях, а весь верх окон был кардинально переработан: многосложные фронтоны с фигурными вставками представляют собой наиболее развитый тип оконных завершений конца XVII – начала XVIII века. Традиционные «кубчатые» оконные решетки, крайние гнутые прутья которых были обнаружены только в раскрытых от

закладок окнах северо-западной «государевой палаты», окрашивались свинцовым суриком. Окна трапезного зала с прямыми перемычками решеток не имели.

Монументальность оконных обрамлений потребовала иного решения всех плоскостей фасадов. Если на восточном фасаде, выходящем на глухой участок монастырской ограды, верх оконных обрамлений почти не изменился по высоте, то и не было нужды сбивать первоначальный венчающий карниз, он в неизменном виде сохранился и только был надстроен при возведении приделов XIX века. На северном же фасаде был не только стёсан весь первоначальный карниз, но местами кладка заново переложена в плоскости стены, так что прежние формы не читаются вовсе.

На южном фасаде, выходящем на хозяйственный двор, первоначальные кирпичные оконные обрамления не перестраивались ни при Осипе Старцеве, ни позже. Были, правда, частично срублены профили первоначального карниза, над которым был надложен новый, объединивший все повышенные фасады. Не исключено, что до поздней росписи «в шашку» (точнее, под вертикально вытянутый бриллиантовый руст) на южном фасаде одновременно существовали оба карниза, но для упрощенной, по сравнению с



*Новая трапезная.  
Фрагмент восточного фасада. 1950-е гг.*



*Новая трапезная. Часть южной стены. Фот.  
П.В. Клепиков. 1943 г. ГНИМА, X-1140*



*Новая трапезная. Западный фасад. 1983 г.*

парадными фасадами, композиции росписи удобнее было иметь нерасчлененную профилями поверхность. На части фасада, под крышей южной пристройки, сохранился полный профиль первоначального карниза, по которому и была восстановлена утраченная часть на открытой поверхности фасада.

Наиболее выразительно изменение общего решения здания при достройке его прослеживается на западном фасаде. Первоначальный объём северо-западной палаты, фигурирующей в до-



*Новая трапезная.  
Фрагмент западного фасада,  
перестроенного под руководством  
Осипа Старцева. 1983 г.*

*Новая трапезная. Западный фасад.  
Оформление северо-западного угла  
2-го этажа. 1950–1960-е гг.*

*Новая трапезная.  
Следы первоначальной срубленной  
полуколонны под пристроенными  
парными колоннами и штраба примыка-  
ния крыльца у главного входа.*

кументах как «государева», имел два больших парадных окна, выходящих на северный фасад, и пять небольших проемов на западном фасаде. При расширении западного фасада путем пристройки еще одной палаты, юго-западной, вначале было повторено двойное окно с широким кирпичным обрамлением, аналогичным существовавшим, а для симметричности решения на месте срубленной пилястры на юго-западном углу первоначального объема выложена ниша – ложное окно, повторяющее формы одинарного проема. При раскрытии этой ниши от закладки была обнару-



жена подлинная решетка, установленная во время ее оформления. Юго-западный угол нового, расширяющего фасад объема выкладывался с точно такой же плоской пилястрой, как и прежняя, она сохранилась под угловыми парными колоннами.

Однако полученный в результате достройки фасад не удовлетворил зодчего. Исследование кладки верхнего этажа пристроенной части прояснило последовательность перехода к принципиально новому решению облика здания. Выложенное обрамление окна, повторяющее первоначальные формы, оставлено без изменений, но по бокам кирпичных профилей в нижней части окна были врублены белокаменные мощные консоли, на которые установлены белокаменные колонки, причём белокаменный декор верхней части нового наличника уже выкладывался одновременно с возведением верхней части стены. Этот процесс подтверждается не только характером кладки, но и клеймами кирпича: верхняя часть стены выкладывалась кирпичом с клеймом «Н», в отличие от первоначального объема, выложенного из кирпича с клеймом «П». В работе И.А. Киселёва клейма «П» и «Н» датируются 1690–1720 годами<sup>1</sup>. Документы по Новой трапезной относят датировку клейм на десятилетие ранее.

Увеличение масштаба декора и высоты здания потребовало нового принципа оформления его углов. Первоначальное решение угловых элементов Новой трапезной было задумано и выполнено точно таким же, как на Сушиле, выстроенном артелью Парфена Петрова: круглые угловые колонны на северном (парадном) и плоские пилястры на южном фасадах. Исследование кладки показало, что на месте выложенной трёхчетвертной колонны на северо-западном углу после ее стёсывания были установлены на приложенных пьедесталах мощные парные колонны: по паре, выходящей на каждый фасад. Пьедесталы колонн устанавливались, судя по всему, на забутовку сводов галереи, уже возведённой одновременно со всем зданием, так что позже, при её разборке, на северо-западном углу пришлось подводить кирпичный контрфорс.

Аналогично решено было и оформление главного входа на северном фасаде трапезной. Первоначальные круглые кирпичные полуколонны, фланкировавшие вход, были стёсаны, а к плоскости



*Новая трапезная. Западный фасад в процессе реставрации*



*Новая трапезная.  
Восточный фасад.  
Растёсанные окна 1-го этажа.  
1983 г.*



*Новая трапезная.  
Западный фасад.  
Раскрытое от закладки окно 1-го этажа.  
1986 г.*



*Новая трапезная.  
Окно 1-го этажа, сохранившееся  
под крыльцом (под сводом галереи)*

стены приставлены белокаменные колонны, увязанные по высоте и декору с новым повышенным и укрупнённым карнизом. При исследовании стены были найдены и обозначены в обмазке кладки границы стёсанных полуколонн, а при вычинке постаментов под сдвоенными белокаменными колоннами найдены кирпичные профилированные основания первоначальных, сохранившиеся благодаря уцелевшей части свода галереи у главного крыльца.

Восстановленные проёмы фасадов нижнего этажа трапезной относятся к первоначальному строительному периоду. Часть их в повреждённом виде сохранялась на восточном и северном фасаде (под остатком галереи у крыльца). Окна северо-западного угла, претерпевшие серьёзные перестройки, восстановлены по сохранившимся



*Новая трапезная. Западный фасад после незаконченной реставрации. Июль 2008 г.*

следам и конструкции, раскрытой в заложенном проёме. На южном фасаде, кроме простого дверного проёма в центральной части, на уровне первого этажа сохранился неповреждённый оконный проём в глубокой амбразуре, без обрамлений, по конструкции схожий со сдвоенными окнами на других постройках.

Наиболее интересно на первом этаже выглядели проёмы северного фасада между крыльцом и пристроенным приделом. Несмотря на капитальную перелицовку стены после разборки галереи, под закладкой в совершенно нетронутом виде уцелели находящиеся рядом в широких заглубленных откосах дверные проёмы входов на верхний ярус подвалов (погребов), расположенных в уровне первого этажа. Один из входов был открыт еще в 1960-е годы, второй открылся в процессе исследования. Симметрично, справа и слева от входов на верхний ярус, располагались белокаменные лестницы и входы на нижний ярус подвалов. Дверные проёмы были основательно заложены в XIX веке при разборке



*Новая трапезная.  
Северный фасад. Башня-смотрильня.  
1983 г.*

*Новая трапезная, вид с северо-востока.  
Фот. Ю.П. Еремин, 1920-е гг. ГНИМА,  
папка редких фотографий  
(ВАА, XI-7700). Пересъёмка НВРНД-649*

галереи и засыпке лестниц как с фасадной стороны, так и со стороны помещений. После отборки значительного объёма кладки потребовалась только вычинка поврежденных белокаменных блоков, все закладные металлические детали в кладке стояли на местах. Кроме четырёх больших дверных проёмов на северный фасад выходили два оконных проёма, восстановленных по найденным фрагментам.

Изменение замысла в процессе строительства башни-смотрильни подтверждается столь же наглядно, как и при исследовании стен трапезного зала и «государевой» палаты. То, что она изначально задумывалась не как звонница, показанная на чертежах Р.А. Кацнельсон<sup>2</sup>, следует из конструкции ее первоначальных проёмов и подтверждается документальной записью: «...да над крыльцом келейка в длину меж стен две сажени а поперег

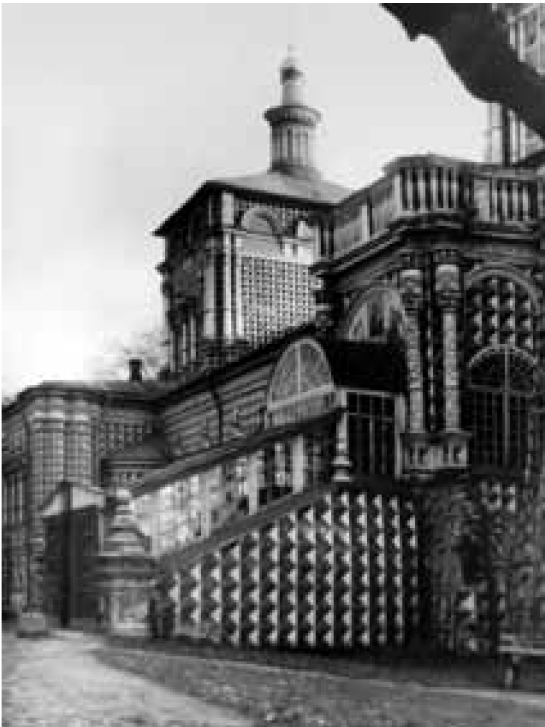

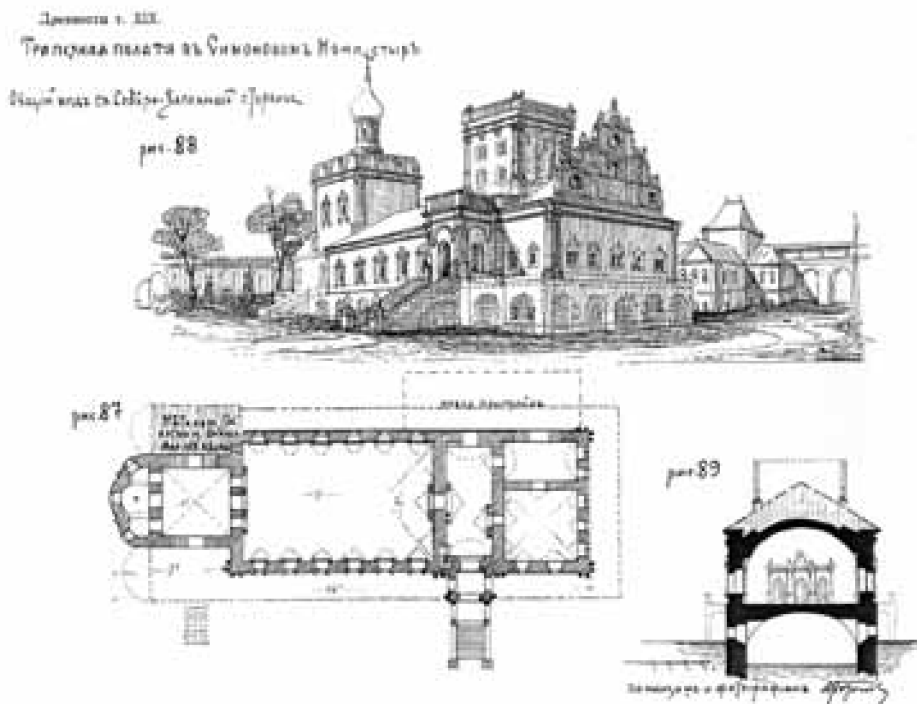

«Трапезная палата в Симоновом монастыре».  
Таб. XXXI из работы А.А. Потапова

полторы сажени косых а над кельею сделать верх и полуглавье тем обрасцом как у него архимандрита на чертеже...»<sup>3</sup>. Увеличение объёма башни, обусловленное изменением масштаба фасадов здания, было произведено путем обстроек первоначальных стен снаружи и повышения её на высоту верхнего яруса со своими небольшими окнами.

Верхний объём церкви изначально целиком выполнен в новых формах. Во время исследования чердака были найдены фрагменты первоначальной карнизной тяги четверика, ушедшей под кладку стены. Вполне возможно, что до пристройки приделов в середине XIX века оставались следы первоначальных обрамлений проёмов нижнего яруса храма, но к настоящему моменту они утрачены в результате пристроек приделов и растёсок северной и южной стен четверика. При исследовании кладки в интерьере

храма были обнаружены только чудом сохранившиеся внутренние откосы трёх проёмов (см. ниже).

Углы четверика оформлены, как и углы башни-смотрильни, колоннами, выходящими попарно на оба фасада. Мощные фусты белокаменных колонн, установленных на парадных фасадах, разделены профилированными поясками на две части, каждая из которых выполнена из единого крупного блока белого камня. На южной и восточной сторонах четверика, выходящих на внутренний двор, колонны выложены из кирпича. Профили некоторых капителей отличаются от основного типа, что и было воспроизведено при замене полностью разрушенных камней.

Под одной из поздних накладных деревянных лопаток на фризовой полосе под крышей четверика обнаружены следы первоначальной покраски стен «под кирпич». Аналогичные следы были обнаружены также на поверхности кладки со стороны чердака южной пристройки.

Восстановление утраченной главы четверика ставит серьезную методическую проблему, которую необходимо будет решать, опираясь не только на сохранившиеся остатки нижней части барабана, но и на аналоги этого круга памятников. На всех известных изображениях (литографиях, гравюрах), выполненных до начала 1840-х годов, церковь Новой трапезной увенчана одной главой, имеющей традиционный для XVII века силуэт. А.А. Потапов, представивший в своей работе реконструкцию Трапезной палаты, изобразил её также в традиционной форме. Вероятно, перестройку главы необходимо связывать с работами апреля 1840 года, при которых конструкции крыши были подняты за счёт уложенных поверх стен «трёх венцов из дерева». При этом «около шеи обведен деревянный обруч, которого прежде не было, и обит железом»<sup>4</sup>. Обнаруженные под крышей кокошники, оформляющие нижнюю часть остатков кирпичного барабана, отсылают к типу завершений, декор и размеры которых не соответствуют барабану и главе, видимым на фотографиях начала XX века. Возможно, предстоящее исследование чердака четверика даст подъёмный материал, позволяющий с достаточно большой степенью достоверности вычислить декоративные формы первоначальной главы.

*Крыльцо, галереи и гульбища (смотровые площадки)*

Галерея, задуманная изначально, возводилась одновременно со стенами. Конструкция стен как нижнего (подклетного), так и верхнего (парадного) этажа с сохранившимися формами первоначального декора неопровержимо подтверждают это. Галерея охватывала обширное здание с трёх сторон и имела весьма внушительные формы. Мало того, небольшие, выполненные в традиции середины XVII века оконные и дверные обрамления проёмов подклета, выходявшие под своды галереи, никогда не перестраивались, их формы были утрачены только в результате растёсок уже в процессе последовательных разборок конструкций галереи и связанных с этим перестроек фасадов. Исторические материалы дают возможность проследить изменения облика здания: вначале



*«Древняя Сергиевская церковь в Симоновом монастыре, что ныне Тихвинская». Акварель. ГНИМА, РІ–3730; V–13087*



была утрачена западная часть галереи вместе с участком северной, примыкавшей к крыльцу, что зафиксировано на рисунке, который можно датировать 1840 годом, когда глава церкви уже была перестроена, а новые приделы ещё не появились<sup>5</sup>.

Позже, в процессе возведения приделов, исчезла северная и северо-восточная части галереи. Судьба гульбища, примыкавшего к юго-западному углу здания со стороны южного фасада с обслуживавшим его дополнительным крыльцом (или крыльцами), по историко-архивным материалам прослеживается хуже, однако исследование кладки в интерьерах пристройки 1820-х годов дает достаточно интересный материал о его конструкциях.

Пристройка приделов в начале 1840-х годов принципиально изменила композицию фасадов, особенно парадного северного (выходящего к собору). Вся нижняя часть фасада была кардинально перестроена: ранее выходившие на него проёмы были заложены, поверхность стены срублена на глубину до полутора-двух кирпичей (толщину опорной части свода галереи) и залицована новой кладкой с выведением белокаменных обрамлений ложных окон-ниш, идентичных окнам и нишам пристроенных приделов. На западном фасаде и части северного, к западу от крыльца, где галерея была утрачена ранее, растёска проемов и залицовка кладки в местах разрушений была не столь тотальна. При разборке этой части галереи был подведен угловой контрфорс, видимый уже на рисунке, предположительно датированном 1839–1840 годами.

В 1988 году, с разрешения Отдела археологических исследований ГУОП, были раскопаны остатки конструкций галереи у северного и частично у западного фасадов здания. Найдены основания столбов северо-западного участка галереи, причем с деталями, которые позволяют выполнить её достоверную графическую реконструкцию. В археологическом отчете А.Л. Монгайта было отмечено, что северная часть галереи не имела сквозного прохода, а была разбита поперечными стенками<sup>6</sup>. Выводы, сделанные археологом, подтвердились при полном раскрытии остатков конструкций.

Благодаря консервационной кладке 1960-х годов хорошо сохранился рядовой столб галереи на западном фасаде; были рас-



*Новая трапезная.  
Верх столба галереи,  
сохранившегося на западном фасаде.  
1950-е гг.*



*Новая трапезная.  
Основание столба галереи.  
1950-е гг.*

крыты от грунта восточный столб с пилоном крыльца и основания столбов северной галереи с примыкавшими к ним стенками, оформлявшими входы в подвалы. Комплекс работ по раскрытию нижнего уровня северного фасада дал замечательные результаты. На основании полученных данных с высокой степенью достоверности реконструируются практически все основные формы утраченной галереи, включая венчающий карниз. Работы, связанные с восстановлением парадного крыльца летом 2007 года, дали допол-

нительные сведения, которые позволили уточнить выполненные в 1989–1990 годах чертежи.

На северной стене трапезной, поверх разрушенной кладки от разобранного свода галереи, остался поясok профилированного цоколя, отмечавший верх её мощения. Единственная деталь, которую можно воссоздать только по аналогам, – ограждение хода галереи. Скорее всего, галерея имела балюстраду, аналогично балюстраде галереи трапезной Троице-Сергиевой лавры, близкой по времени строительства (1686–1692). Во время снятия культурного слоя было обнаружено значительное количество обломков балясин, в том числе довольно крупных, относящихся как к первоначальному периоду, так и более позднего происхождения. Однако, учитывая высокую степень достоверности воссоздания архитектурных форм галереи и определенную недоказуемость ни одного из вариантов ограждения хода, было решено предложить самый минималистский вариант восстановления: возводится только часть северной галереи, включая крыльцо, причем ограждение не устраивается совсем, а ходовая часть окрывается обычным кровельным материалом. В таком виде, судя по рисунку 1839–1840 годов, остатки галереи существовали вплоть до её полной разборки. При этом решении оказываются защищенными все входы в подвалы, нормально функционирует крыльцо, но все воссозданные детали достоверны. Остальные части северной галереи, основания столбов которой найдены, не восстанавливаются, остатки столбов укрепляются и консервируются.

Фотографии начала XX века зафиксировали крытое парадное крыльцо с верхними колоннами, на которых, судя по ограждению с накладной балюстрадой, покоилась смотровая площадка, ориентированная на собор. В коллекции ГНИМА сохранился также комплект снимков, выполненных после обрушения колонн крыльца (паперти) в 1928 году<sup>7</sup>.

К моменту обмера остатков крыльца в 1984 году «ползучий» свод, несущий марш лестницы, уже давно обрушился, но на внутренних стенках крыльца оставались следы ступеней и площадок. Первоначальные конструкции не сохранились, переделки относились, судя по клеймам кирпича, к серьезному строительному



*Новая трапезная. Северный фасад. Проект реставрации с восстановлением части галереи. Чертеж А.О. Дмитриевой*

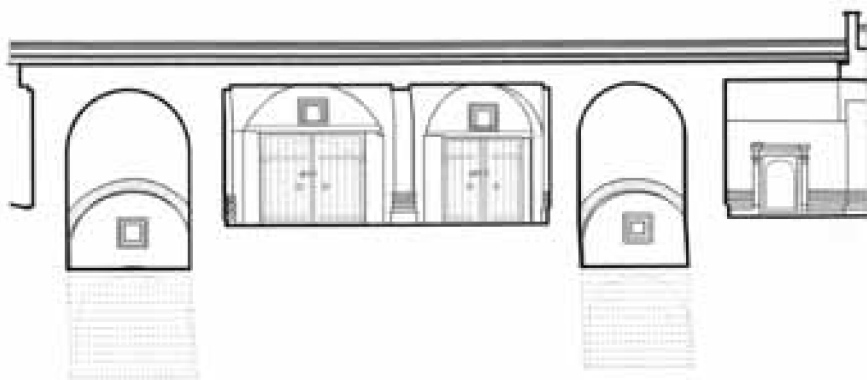

*Новая трапезная. Продольный разрез по северной галерее. Реконструкция. Чертеж А.О. Дмитриевой*

периоду XIX века – 30–40-м годам – и времени обрушения верхних конструкций крыльца. Однако раскрытие фундаментной части стенок во время ведения работ подтвердило предположение, что новые конструкции крыльца были возведены на основании старых.



Ограждение смотровой площадки над крыльцом с накладной балюстрадой, видимое на фотографиях, по своим формам может быть поставлено под сомнение как первоначальное. Исследование кладки фасада в месте примыкания крыльца констатирует:

– Остатки нижней пары кованых связей и начальные ряды кладки свидетельствуют о примыкании довольно низких подпружных арок, опиравшихся на профилированные импосты. Вероятно, это необходимо трактовать как следы примыкания первоначально задуманного крыльца.

– Связи, которые расположены в верхней части стены, в уровне верха большой арочной перемычки заглибления входа, вероятно, были вставлены позже, судя по вывалившейся части кладки при обрушении крыльца. При разрушении конструкций обнажилась гладкая поверхность стены, к которой верхняя часть высокого крыльца была приложена практически без перевязки. Это обстоятельство позволяет предположить, что первоначальное крыльцо имело иные формы и габариты, а верхние связи поставлены или в процессе изменения замысла здания, или значительно позже<sup>8</sup>. Если учесть, что позднее мощение площадки перед входом в башню-смотрильню лежит выше порога дверного проёма в неё и его поверхность была единой с поверхностью мощения над крыльцом, то это может тоже говорить о более позднем происхождении видимой на фотографиях верхней части объёма крыльца. К сожалению, полная утрата всех деталей оставляет этот вопрос без окончательного ответа.

Чрезвычайный интерес представляет выстилка из большегомерного кирпича «на ребро», поверх которого уложены белокаменные плиты мощения площадки-гульбища у башни. Толстый слой раствора, на котором выложена эта выстилка, имеет темно-коричневый цвет. Для определения состава этого необычного гидроизолирующего раствора были привлечены химики-технологи, которые в качестве его компонентов определили песок, глину и дёготь<sup>9</sup>.

*Слева:*

*Новая трапезная. Сохранившаяся часть крыльца. 1950-е гг.*



Возможность изначального существования у фасада башни смотровой площадки, не выходящей за пределы северной стены трапезной, подтверждается находкой многочисленных следов мощения, которое не только шло по чердаку вдоль всего парадного фасада, но и подводило к входу в проём, ведущий в верхний этаж объёма храма. Выход на площадку осуществлялся по внутрискрипной лестнице с входом из парадных сеней. На участках мощения прохода к верхнему помещению церкви, которые сохранились под крышей, белокаменные плиты уложены на известковом растворе поверх обычной кирпичной кладки забутовки и свода.

Проём в верхний объём храма со стороны чердака, к которому подходила вымостка, полностью уцелевший, был заложен давно: на одном из его откосов за кирпичной закладкой сохранился рисунок воина с саблей, грубо намалёванный широкой кистью изумрудно-зелёной краской и обведённый чёрным контуром. Вероятнее всего, его можно датировать временем Отечественной войны 1812 года, когда в монастыре стояли неприятельские войска<sup>10</sup>. Закладка проёма стала необходимой после пристройки приделов в начале 1840-х годов и упразднения свода между нижней церковью и верхним объёмом для освещения пространства, оказавшегося глухим, без окон. Важно



*Слева:  
Новая трапезная.  
Деталь наружного портала. ГНИМА,  
V-9114*

*Новая трапезная.  
Дверной проём верхнего яруса церкви,  
раскрытый от закладки.  
1991 г.*



отметить в связи с этим, что отметка порога проёма увязана с отметкой восстановленного свода трапезного зала. При исследовании чердачного пространства вблизи проёма обнаружена первоначальная карнизная тяга четверика, заложенная при устройстве прохода к дверям.

Первоначальный проём входа с крыльца в парадные сени не сохранился: уже на фотографиях 1943 года видно, что кладка проёма растёсана и образовавшийся пролом перекрыт пакетом балок. Вся кладка верхней части стены над входом полностью переложена, причем, вероятно, в плоскости, которая примыкала к арке над профилированным декоративным полукружием, видимым на фотографиях<sup>11</sup>. Для этого над первоначальной плоскостью нижней части стены были выполнены два уступа, которые при ведении реставрационных работ в 1980-е годы были оставлены из конструктивных соображений. Судя по фотографиям, первоначальный дверной проём имел арочную перемычку с профилированным кирпичным обрамлением; в начале XX века фланкировался белокаменным декором с богато украшенными колонками. Однако, как свидетельствует сохранившийся фрагмент ранней обмазки у правого откоса, вокруг проёма стена первоначально была расписана характерным орнаментом, близким к тому, который встречается на поверхностях внутри помещений. Белокаменный декоративный портал был выполнен позже и приложен к расписанной поверхности, однако точное время его установки теперь определить нельзя. Не исключено, что входной портал получил декор, близкий первоначальному декору входа в трапезный зал со стороны парадных сеней, одновременно с перестройкой первоначальных обрамлений оконных проемов в интерьере трапезного зала.

Исследование открытых фасадов здания было дополнено рассмотрением тех поверхностей, которые изначально тоже были фасадными, а затем оказались в помещениях разновременных пристроенных объёмов.

*Первоначальные фасадные детали,  
сохранившиеся в интерьерах*

Изменение замысла здания, произошедшее в процессе его строительства, а также обрастание первоначального объёма позднейшими пристройками привело к тому, что часть деталей как самых первоначальных фасадов, так и сложившихся к моменту окончания здания, оказались в его внутреннем пространстве. Это обстоятельство в какой-то мере помогало уточнять формы деталей, имевших серьезные утраты: со стороны помещений большая часть первоначальных оконных и дверных проёмов были просто заложены, а их обрамления стёсаны, за исключением обрамлений окон палаты первого (подклетного) этажа, выходящих в пристроенную Осипом Старцевым юго-западную часть.

Находящаяся над ней палата второго этажа, сильно поврежденная при многочисленных перестройках, на двух стенах сохраняла следы наличников проёмов разного типа. На северной стене в процессе реставрации восстановлены парные оконные проёмы, аналогичные выходящим на западный фасад, причем в одном из них при расширении объёма здания, т.е. почти сразу же, был устроен дверной проём, перекрытый плоской перемычкой из крупного блока белого камня, уложенного по врезанным металлическим полосам. На восточной стене помещения восстановлено обрамление большого оконного проёма, раскрытого со стороны сеней.

Южная стена юго-западного помещения, множество раз перестроенная, практически не сохранила ни одного проёма XVII века, однако именно на ней обнаружена стёсанная пилястра и венчающий карниз первоначального объёма «нужного чулана», который был выстроен одновременно с парадными сенями трапезной и связан с ними сложным угловым дверным проёмом.

Окна и двери подклета четверика и алтарной части, вышедшие первоначально под своды северной галереи, а после пристройки северного придела или заложённые, или растёсанные, были восстановлены по хорошо сохранившимся следам.

К южному фасаду здания трапезной уже по замыслу Парфена Петрова примыкало несколько небольших объемов. Изучение кладки стен, выходящих ныне в более поздние пристройки, дает

возможность реконструировать местоположение разновременных частей, исчезавших по мере перестроек здания. На южной алтарной стене обнаружены штрабы (как на первом, так и на втором этажах) примыкавшей «казеночки», которая обозначена на всех ранних планах монастыря и упоминается в документах: «Да в олтаре ж приделать казеночка, откуда топить печь олтарная. И в той же казеночке зделать оконце и двери из олтаря и труба вывесть»<sup>12</sup>. При исследовании кладки найдены и стенка пристройки, и пята свода помещения, и выложенный, а позже расширенный дымоход. Под кровлей утраченной «казеночки», ниже штрабы её примыкания, на стене сохранилась первоначальная обмазка с побелкой, выше штрабы от кровли поверхность выкрашена тёмно-красной краской на известковой основе. К четверику церкви примыкала «молельная палатка царя Феодора Алексеевича», сломанная в 1805 году при устройстве первого Валентиновского придела.

Следы первого небольшого Валентиновского придела, под полом которого было в 1805 году захоронено тело Валентина Платоновича Мусина-Пушкина, прочитывались довольно слабо и только на уровне первого этажа; на втором этаже они, судя по всему, попали в растёску стены четверика в связи с пристройкой в 1839–1843 годах нового придела во имя Валентина, Параскевы и Василия – святых, одноимённых с захороненными членами семьи Мусиных-Пушкиных.

Наиболее интересные результаты дало изучение внутренних стен южной пристройки трапезной. Помещения первого (подклетного) этажа, стены которых были выложены одновременно со стеной основного объёма трапезной, представляли собой небольшие, связанные, вероятно, единой функцией подсобные палаты, перекрытые сомкнутыми сводами. Несмотря на растёски стен, удалось с полной достоверностью восстановить все оконные и дверные проёмы. Простые оконные обрамления и пилястры оформляли фасад, выходявший в южный двор; на восточной стене восточной палатки небольшой дверной проём выходил в одноэтажный тамбур, следы примыкания которого обнаружены и выявлены на южной стене трапезной и восточной стене пристройки. Тамбур был перекрыт коробовым сводом, штраба примыкания которого обозначена при ве-

дении реставрационных работ. В объёме, примыкающем к первоначальным палатам подклета с запада, в его нелогичном, запутанном плане были выявлены как первоначальные столбы-пилоны юго-западного гульбища, так и поздние закладки пролётов подпружных арок, перестроенные помещения, переложённые своды. На одной из внутренних стен, параллельной южному фасаду пристройки 1820-х годов, сохранились следы примыкания лестничного марша – следовательно, на этом месте располагался первоначальный вход на гульбище, показанный на архивных планах. Здесь же были обнаружены и объём «нужного чулана» с выгребным окошком, и встроенные конструкции двухъярусной кладовой палатки – сложный конгломерат ранних, но разновременных деталей, имеющих при этом вполне конкретный смысл.

При исследовании кладки южной стены основного (второго) этажа, куда выходил обширный сквозной проём, через который, судя по его формам, передавалась приготовленная еда в трапезный зал, над ним были обнаружены остатки кладки большой распалубки. К сожалению, южная стена юго-западной палаты второго этажа, пристроенной к первоначальному объёму в процессе возведения Новой трапезной, была столько раз перестроена и так серьёзно разрушена, что хотя бы остатков первоначальных проёмов найти не удалось. Безусловно, южная пристройка изначально возводилась двухэтажной, однако позже объём второго этажа был полностью разобран, и в дальнейшем в пристройку 1820-х годов неизменными вошли только палаты первого этажа. Своды XIX века объединили небольшие первоначальные объёмы первого этажа и сопрягли их с наружными подпружными арками, образующими вполне регулярный фасад, поэтому внешний строгий облик южной пристройки по своей масштабности вполне соотносится с монументальными формами трапезной, скрывая при этом внутри подлинные и живописные в своём разнообразии детали первоначального строительного периода.

Изучение фасадных стен трапезной, попавших в пристроенные объёмы, даёт возможность уточнить изменения покраски здания, происходившие в процессе его существования. Цвет стен памятника принципиально изменялся несколько раз:

– Объём, выстроенный Парфеном Петровым, первоначально был выбелен.

– Вероятно, сразу же после преобразования и достройки трапезной Осипом Старцевым, который декорировал здание белокаменными деталями, плоскости стен были окрашены в краснокирпичный цвет с разделкой швов под кирпич.

– В XVIII–XIX веках, вплоть до пристройки существующих приделов, трапезная красилась в тёмно-красный цвет, сохранявшийся на отдельных частях, расположенных над крышами, и тогда, когда все основные поверхности уже были перекрашены (в частности, на западном щипце-фронтоне и на башне-смотрильне). Физико-химические исследования указывают также на наличие в достаточно поздний период слоя жёлтой покраски (вероятно, перед пристройкой приделов, – след покраски найден в месте примыкания северной пристройки к карнизу апсиды XVII века).

– После возведения приделов здание дважды расписывалось, как писал Епископ Мисаил, «разноцветными шашками в древнем стиле масляною краскою», в том числе по искаженным и перестроенным частям фасадов<sup>13</sup>.

Чтобы снять вопрос о реставрационном восстановлении колористики здания в столь сложном случае, необходимо выполнить по меньшей мере два варианта проекта покраски фасадов и согласовать решение после коллективного их рассмотрения.

### *Интерьеры Новой трапезной*

Объём трапезного зала был задуман Парфеном Петровым как грандиозное бесстолпное пространство, превосходящее по своим размерам все существовавшие до этого монастырские трапезные. Возможно, вначале было опробовано построение большепролётного свода на здании Сушила, единое помещение второго этажа которого имеет размеры  $8,2 \times 21,3$  м (на третьем этаже помещение несколько больше:  $8,35 \times 25,52$  м). Однако при возведения свода трапезного зала зодчего постигла неудача: свод, имеющий пролёт  $13,74$  м (по восточной стене) и протяжённость  $24,7$  м (по северной стене), рухнул после разборки опалубки, вероятно, вследствие того, что известковый раствор не успел набрать необходимую

прочность из-за поспешности производства работ. Сохранившееся судное дело излагает драматичную историю строительства Новой трапезной, но не может объяснить все особенности много-сложной постройки, наблюдаемые при натурном исследовании<sup>14</sup>.

Прежде всего необходимо было понять, на самом ли деле здание XVII века построено на подвалах более ранней трапезной: эта версия традиционно излагается в многочисленных литературных источниках. Изучение кладки стен и сводов двух смежных двухъярусных объёмов, над которыми расположен трапезный зал, дало чрезвычайно важный материал, полностью отвергающий их раннюю датировку. Действительно, на кирпичных стенах верхнего яруса подвалов (погребов), находящегося на уровне первого (подклетного) этажа, в том числе вокруг многочисленных ниш, прорезающих все поверхности, видны следы регулярных распалубок, несоотнесенных с существующими конструкциями сводов. Ясно, что существующие вполне ординарные своды, опирающиеся на стены и центральные столбы, сменили гораздо более выразительные первоначальные. Причём формы сомкнутых сводов на регулярных распалубках, отслеживаемые по следам, традиционно выполнялись в более ранних памятниках. Однако в сохранившихся разломах распалубок начального строительного периода, в глубине коренной кладки, видны большемерные кирпичи с клеймом «Д»<sup>15</sup>, что неоднозначно относит постройку подвалов ко времени возведения всего объёма здания. Но было неясно, предполагалось ли при возведении первоначальных сводов наличие столбов в центрах помещений. Практически неотличимые параметры кладок, выполненных с минимальным разрывом во времени, не давали уверенности в правоте предположения, что столбы возведены при ведении работ после обрушения первоначальных сводов. Химико-технологическое исследование их кладки дало возможность сопоставить кладочные растворы первоначального строительного периода и вскоре последовавшего за ним и подтвердило предположение о одновременности возведения столбов и существующих сводов, которые на них опираются<sup>16</sup>. Свободные пролёты между столбами и стенами составляют не более 5,7 м, кривые сводов практически полуциркульные, так что их несущей способности

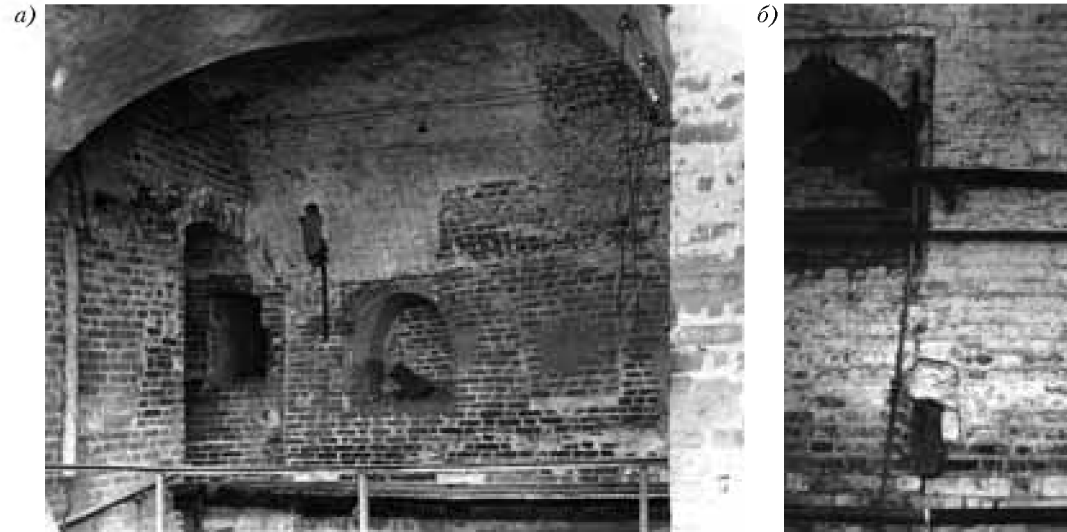

*а) Новая трапезная, восточный подвал. Следы первоначальной распалубки над нишей у проёма между помещениями в уровне 1-го этажа (подклета). 1983 г.*

*б) Новая трапезная, подвал (подклет). Следы распалубок первоначального свода и гнезда для балок промежуточного перекрытия. 1983 г.*

*в) Новая трапезная, западный подвал. Растёсанный проём южной стены в юго-восточном углу. На уровне 1-го яруса – арочная перемычка. 1985 г.*

хватило даже тогда, когда их прорезали трещины раскрытием до 50–60 мм. При ведении реставрационных работ по проекту и под наблюдением инженера-конструктора М.В. Куранова трещины были зачеканены и проинъектированы, что восстановило целостность сводов.

Возведённый заново после обрушения свод трапезного зала парадного этажа покоился, как, вероятно, и первый, на белокаменных профилированных импостах, вложенных между распалубками над проёмами, причём нижние ряды кладки свода были также выполнены из блоков белого камня, более прочного, чем кирпичная кладка. Остатки первоначальных профилей импостов были найдены в процессе исследования в северо-западном углу трапезного зала. Профилированные импосты традиционны для парадных помещений и обычно присутствуют в более ранних памятниках.

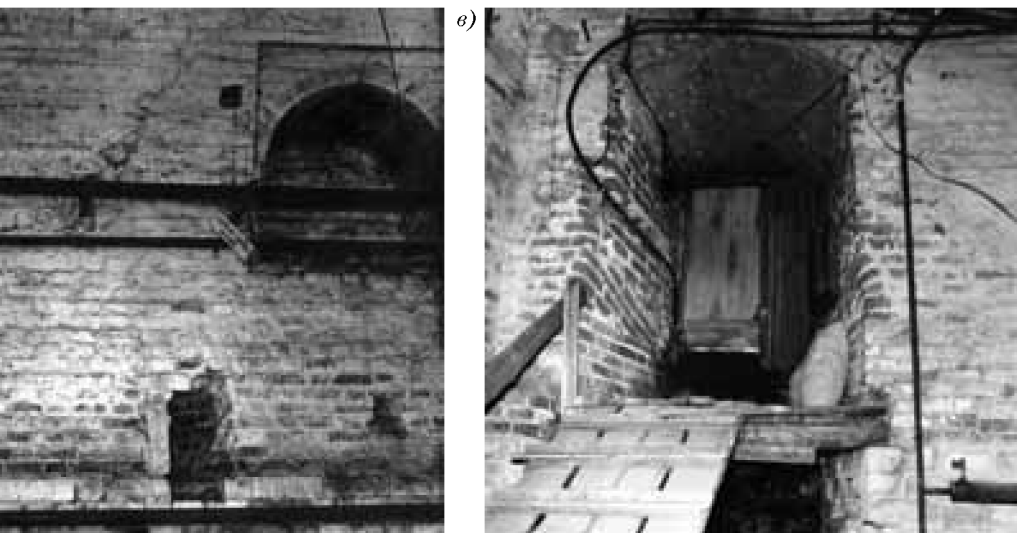

По всему периметру стен трапезного зала наблюдаются значительные переделки, которые претерпел интерьер. Прежде всего обращают на себя внимание сохранившиеся белокаменные профилированные полукружия-архивольты над оконными и центральным дверным проёмами, врезанные в кирпичные своды распалубок и опирающиеся на профилированные карнизные тяги, под которыми стояли колонки обрамлений проёмов. При исследовании кладки были найдены срубленные детали вставленных в первоначальную кладку белокаменных консолей под колонки и тяг вдоль стен между ними. Практически все профили вставленных деталей, за исключением богато декорированных колонок, видимых на фотографиях, были найдены при исследовании подпольного пространства. Колонки, судя по нескольким обнаруженным белокаменным базам, тоже были белокаменными, однако существенных обломков деталей от них найти не удалось. Учитывая невозможность подробно рассмотреть на архивных фотографиях сложный рисунок с резной виноградной лозой по фустам, при восстановлении интерьера были установлены колонки, отлитые из гипса, внутри которых установлены опорные стержни между нижними консолями и верхними карнизными блоками. Рельефы нижней и верхней частей фуста колонки, разделённого пояском



(образцы его профиля с порезкой нашлись в засыпках сводов), выполнены по аналогам. Таким же образом были восстановлены колонки обрамления дверного портала со стороны трапезного зала.

Несмотря на тотальную перестройку интерьера, произведённую, скорее всего, в 1796 году по проекту Н. Леграна, который устраивал в трапезном зале новые приделы во имя Ксенофонта и во имя архиепископа Александрийского Афанасия<sup>17</sup>, удалось вычислить некоторые первоначальные его детали. Прежде всего, интересовал характер обработки оконных проёмов. Исследование двух наименее искажённых окон, ближе всего расположенных к четверику и освещавших прежде алтари построенных Н. Леграном приделов, позволило в значительной мере реконструировать первоначальное обрамление окон. Похожий тип обрамлений сохранился в трапезной Новодевичьего монастыря (1685). Это можно утверждать на основании найденной под полом детали – профилированной базы колонки с остатками первоначальной росписи. На двух исследованных проёмах удалось восстановить откосы с первоначальными колонками, однако верх окон, попавших в растёску в момент перестройки интерьера, оставлен в существующем виде.

Заложенный дверной проём в бывшую «молельную палатку» с остатками первоначальной росписи на откосах был обнаружен в процессе исследования, так же как и остатки сохранившегося откоса окошка из неё в четверик храма.

Серьёзную техническую проблему представляло восстановление широкопролётной (6,93 м) арки между трапезным залом и четвериком церкви, растёсанной и перекрытой пакетом балок в те времена, когда здесь решено было устроить кинозал. Кривая арки легко вычислялась по оставшимся в закладке нижним её частям. Следы обрамления круглого киота над ней сохранялись на месте, фотографии дополнительно подтверждали как высоту арки, так и форму киота.

Наиболее интересные результаты дали исследования южной стены трапезного зала. В центральной части стены в закладке был обнаружен большой проём в примыкающую южную при-



*Новая трапезная.  
Откос первоначального окна  
с найденной базой колонки*



*Новая трапезная.  
Откос первоначального окна южной  
стены в процессе восстановления.  
Слева – дверь в «моленную палатку»*

стройку, где располагались первоначально келарская и поварня, причём нижняя часть проёма сохранила даже небольшую разуклонку в сторону трапезной, вероятно, для удобства передачи пищи. Проём со стороны трапезной закрывался двустворчатыми прямоугольными ставнями: в заглублённой рамке-четверти вокруг проёма было обнаружено по паре кованых подставок с каждой стороны. Несмотря на то что распалубка над проёмом после его закладки в период перестройки трапезной тоже была оформлена колонками по бокам, проектом решено было их не восстанавливать, чтобы не закрывать первоначальные формы. Однако в 2000-е годы, в период благоустройства храма, без согласования, в отсутствие авторского надзора, гипсовые колонки были всё-таки установлены, так что правый откос проёма



*Новая трапезная.  
Вид на западную стену.  
Фот. Е. Вершинин. 2003 г.*

*Новая трапезная.  
Трапезный зал, западная стена.  
Входной проём в процессе  
восстановления.  
Вид со стороны зала*

(четверть с подставами)  
оказался вновь частич-  
но закрытым.

Недалеко от «разда-  
точного» проёма, в юго-  
западном углу трапез-  
ной, найден и раскрыт  
от закладки маленький  
дверной проём, про-

тёсаный в первоначальной кладке. Поскольку со стороны южной пристройки позже была выполнена прикладка новой стены, в заглушенном проёме сохранился дверной блок, датируемый по крайней мере не позднее середины XVIII века, и остатки раннего деревянного пола, дубовые плитки которого размером около 20 × 20 см при толщине 6–6,5 см были уложены по диагонали помещения.

Исследование западной стены трапезного зала дало чрезвычайно богатый материал для понимания как первоначальной структуры её проёмов, так и характера их перестроек. На архивных фотографиях кроме центрального дверного проёма с обрамлением видны две симметрично поставленные крупные печи, отпливавшие зал. Печи относились, вероятно, к периоду последних ремонтных работ в конце XIX века, но в месте примыкания южной печи в стене был обнаружен растёсанный проём боль-

*Новая трапезная. Внутрестенная лестница на башню-смотрильню*



*Новая трапезная. Восстановленная часть внутрестенной лестницы, вид со стороны сеней*



шой ниши-затопы печи первоначальной (восстановленная затопа интересной конструкции была вновь растёсана в 2000-е годы в дверной проём).

В боковой северный проём в растёску попала дверь на внутреннюю лестницу; сохранилась часть конструкций как проёма, так и лестничного марша с деревянным поручнем, ведущего к входу в башню-смотрильню. Следы утраченного откоса проёма, найденные под полом, и сохранившаяся со стороны сеней половина его конструкции дали возможность восстановить проём и нижнюю часть лестницы без особых затруднений. О восстановлении центрального входа в трапезный зал будет сказано ниже, поскольку наиболее существенные результаты были получены при исследовании кладки со стороны сеней.

Надо сказать, что исследование подпольного пространства трапезного зала дало прекрасный подъёмный материал. На разных участках были найдены обломки сбитых белокаменных деталей и даже целые профилированные блоки, многие из которых сохраняли следы покрасок. В пазухах сводов в месте примыкания к четверику храма найдено большое количество белокаменных блоков от декора приделов конца XVIII века, видимых на архивных фотографиях. Для того чтобы они не пропали, блоки были обмерены и вновь закрыты в прежнем месте при устройстве новых полов.

Кроме белокаменных деталей, под полами было найдено большое количество изразцов, как рельефных полихромных, датируемых последней третью XVII – началом XVIII века, так и гладких расписных из печных наборов конца XVIII – I половины XIX веков. В основном они извлекались при разборке засыпок пазух свода у западной стены трапезного зала, сеней и у восточной стены «государевой палаты»<sup>18</sup>.

В связи с большим количеством изразцов XVII века, датируемых как раз временем возведения Новой трапезной и явно принадлежащих наборам печей (все они имели со стороны румпы или следы копоты, или остатки глины, на которой они укладывались в их облицовке), уместно заметить следующее. В публикации Р.А. Кацнельсон высказывалось предположение, что ограждение хода галереи вдоль фасадов трапезной могло быть глухим, с про-

филированными ширинками, внутри которых размещались изразцы. Подобным образом объяснялись находки рельефных изразцов в культурном слое<sup>19</sup>. На чертеже реконструкции галереи показан один из так называемых изразцов «коврового» рисунка, на основании размеров которого и дана реконструкция ограждения. Представляется, однако, что этот изразец, в настоящее время датированный достаточно широко, по крайней мере с 1660-х годов, если и не имел со стороны румпы следов копоты или глины, мог попасть в культурный слой у трапезной вместе с другими обломками в результате рассыпания строительного мусора по всей территории, о котором говорится в «Летописи Симонова монастыря»<sup>20</sup>. Несколько мелких обломков, найденных нами в самых верхних слоях грунта, явно принадлежали изразцам печей: все они имели закопченную поверхность внутри румпы.

В алтарной части наиболее интересными деталями оказались растёсанные первоначальные ниши в откосах боковых дверных проёмов и служебные ниши на северной стене, в одной из которых сохранилась часть белокаменного блока с углублением под ёмкость рукомя (он тоже являлся фрагментом старой надгробной плиты).

Большой интерес представляет устройство полов в алтаре. При значительной разнице отметок верха свода подклета и уровня забутовки засыпка пазух свода была выполнена из лёгкого древесного угля. Поверх угольной засыпки устроена известковая стяжка толщиной до 8 см, на которой лежит мощный слой песка (от 73 до 82 см). Белокаменные плиты пола уложены на известковом растворе поверх песчаной засыпки. Для прочности престола на шельгу свода поставлены кирпичные столбы. После исследования на месте шурфа конструкции пола были восстановлены в первоначальном виде.

Внутренний объём четверика церкви претерпел серьёзные изменения в результате пристройки к нему в начале 1840-х годов новых приделов: были растёсаны южная и северная стены; для обеспечения естественного освещения разобран свод над первым ярусом. При этом на западной стене второго яруса был замурован дверной проём в верхний объём четверика, куда прежде попадали с



*Новая трапезная.  
Алтарная часть.  
Северная стена после реставрации*

*Новая трапезная.  
Алтарная часть. Средний проём ал-  
тарной преграды после реставрации*

*Новая трапезная.  
Восстановленная ниша в алтаре*

чердака. Несмотря на радикаль-  
ную перестройку, со стороны  
интерьера церкви сохранились  
рёбра откосов трёх оконных  
проёмов, обработанные вали-  
ками, вытесанными в кирпиче.  
Начала арочных перемычек и  
уровень подоконников давал  
возможность определить вер-

тикальные габариты окон. По результатам штрабления кладки удалось выяснить, что откосы окон имели довольно значительный россвет, что свидетельствовало о сравнительно небольшом размере проёмов в свету. Таким образом, стало ясно, что первоначальный четверик имел два окна для освещения храма, южное и северное, малое южное окно, выходящее в «молельную палатку», и, предположительно, северный дверной проём на парадном фасаде, следов которого обнаружить не удалось, но без которого северо-восточная часть галереи не имела бы смысла.

Оконные и дверные проёмы подклета четверика, исследованные как со стороны приделов начала 1840-х годов, так и со стороны первоначальных помещений, восстанавливались без особых проблем, так как их внутренние конструкции (откосы, арочные перемычки и распалубки) в значительной степени сохранялись в первоначальном виде, а фасадные детали обрамлений имели чёткие следы с профилями.

Самая сложная исследовательская работа потребовалась при ведении реставрации в западной части здания, где располагались сени и группа помещений, наибольшим по площади из которых являлась так называемая «государева палата», в которой, по преданию, должен был жить царь Феодор Алексеевич, любивший подолгу бывать в монастыре. Северо-западная палата подклетного (первого) этажа требовала серьёзных реставрационных работ, так как при обрушении размытого агрессивными водами свода разрушились также распалубки с остатками растёсанных окон на западной стене. Вычисленный и восстановленный порядок окон и отреставрированный растёсанный дверной проём в восточной стене палаты с высокой степенью достоверности возвратили помещению первоначальный вид.

Сложные задачи пришлось решать при восстановлении проёмов в помещениях основного этажа. Поскольку для производственных нужд предприятия во всех стенах сеней были пробиты широкие входы, необходимо было прежде всего попытаться восстановить первоначальные. Задача осложнялась ещё и тем, что на архивных фотографиях видно, что и трапезный зал, и сени были расписаны, поэтому сбивать штукатурку для расчистки кладки



было нельзя без проведения зондажей на предмет обнаружения остатков живописи. Приглашённые специалисты в два приёма провели исследования поверхностей стен и сводов трапезного зала, «государевой палаты» и сеней, а также сделали пробные расчистки в помещении южной пристройки, которая в XIX веке использовалась как трапезная. Строго следуя рекомендациям, изложенным в отчёте художников, которые при расчистках провели также необходимые мероприятия по укреплению живописи, велась вся последующая работа<sup>21</sup>. В местах, где штукатурный слой с живописью отсутствовал или живопись была полностью уничтожена высолами, разрешено было проводить исследования кладки. Сохранившиеся участки штукатурки с живописью отбортовывались и, по рекомендациям художников, могли забеливаться с целью консервации до проведения масштабных дорогостоящих работ по восстановлению росписей. В сенях часть раскрытий была законсервирована и тщательно обходилась при побелках. В «государевой палате», ввиду её жестокого использования под гальванический цех, минимальные живописные фрагменты достаточно раннего периода были обнаружены всего в нескольких местах, в том числе раскрыты маленькие кресты, нанесённые свинцовым суриком, на внутренних поверхностях откосов и арочных перемычек трёх оконных проёмов на западной стене. При ведении работ в сенях на их западной стене был обнаружен небольшой фрагмент сильно разрушенной клеевой живописи с архитектурными мотивами, которая не различается даже на профессионально сделанной фотографии. Судя по деталям рисунка и характеру изображённых архитектурных построек, её можно отнести к ампиру времени.

На восточной стене сеней, в верхней части растёсанного центрального проёма в трапезный зал, остались в кладке белокаменные блоки со срубленными выступавшими частями карниза обрамления портала, заложенные в процессе ведения первоначальной кладки. На блоках с левой стороны проёма полностью сохранился профиль карниза сложной порезки. Общие габариты обрамления портала были определены, при вскрытии полов в сенях обнаружили следы постаментов под сдвоенные колонки портала.

Под полом найдены также белокаменные блоки базы и карниза постаментов и несколько баз колонок и их промежуточных поясков. Обмеры следов проёма с порталом позволили, пользуясь чёткими архивными фотографиями, с максимальной точностью восстановить проём и его обрамление со стороны сеней (со стороны трапезного зала, как уже говорилось, колонки вставленного позже обрамления были выполнены из гипсовых отливок).

Для более достоверного воспроизведения резного декора колонок и капителей были обмерены аналогичные детали южного портала церкви Успения в Печатниках и детали разобранных в 30-е годы храмов из лапидария музея «Коломенское», тогда ещё хранившиеся в подклете церкви Вознесения и не полностью атрибутированные. (К сожалению, в середине работы по восстановлению портала грамотный мастер-каменотёс был переброшен на другой



*Новая трапезная. Портал проёма в трапезный зал. Сохранившиеся профили белокаменного карниза. Март 1988 г.*

*Новая трапезная. Портал входа в трапезный зал. ГНИМА, I-8288*



а) Новая трапезная.  
Портал в процессе восстановления.  
Фот. В. Смолин. 1990 г.

б) Новая трапезная.  
Профилированные блоки из шурфов



в) Новая трапезная. Сени.  
Портал входа в трапезный зал после реставрации

объект, а новый рабочий, не вникая в проектный чертеж и не согласовывая действия с авторским надзором, выполнил две остающиеся колонки с лозой, развивающейся в одном направлении, что обнаружилось только при их установке.)

Наибольшие проблемы возникли при восстановлении дверного проёма в «государеву палату» и его обрамлении со стороны сеней. Широко растёсанный проём был перекрыт пакетом мощных металлических балок, поэтому для определения его первоначальных габаритов нужно было учитывать сохранившийся декор наверху портала со стороны



з) Новая трапезная.  
Западная стена сеней до реставрации.  
1983 г.

д) Новая трапезная.  
Портал входа в Государеву палату  
в процессе реставрации

е) Новая трапезная.  
Портал входа в Государеву палату.  
ГНИМА, I-9144

сеней и первоначальную рас­палубку со стороны палаты.

При исследовании этой же стены со стороны «государевой палаты» была найдена значительная часть заложенной ниши для умывальника, которую необходимо было только дополнить недостающей частью, попавшей в растёску. В стене подклета, соответственно положению умывальной ниши, найдены в кладке вертикально



*Новая трапезная.  
Государева палата. Южная стена  
в процессе реставрации*

*Новая трапезная.  
Государева палата. Сохранившаяся  
часть рукомойной ниши*

установленные белокаменные блоки, через отверстия в которых вода отводилась под землю.

Восстановление растёсанных проёмов в северной (входная дверь) и южной (дверь в южную пристройку – трапезную XIX века) стенах сеней велось по немногочисленным следам проёмов в кладке и под поздними полами; при этом габариты уточнялись по раскладке кирпича и по архивным фотографиям. В какой-то степени ширину входного проёма можно было откорректировать также в соответствии с габаритами раскрытой от закладки небольшой ниши слева от входа в сени.



*Новая трапезная. Государева палата. Южная стена после реставрации. Май 1987 г.*

*Новая трапезная. Государева палата после реставрации. Северо-западный угол. Май 1987 г.*

а)



б)



Проём, выложенный точно в юго-западном углу сеней, так что угол помещения оказался «срезанным», имел серьёзные растёски и повреждения, но его конструкция, тем не менее, достаточно достоверно восстанавливалась по разверстовке кирпича. Этот удлинённый в плане проём предполагал установку двух дверных блоков и вёл в «нужный чулан». При разборке верхних палат южной пристройки, относящихся к XVII веку, были разобраны и наружные стены «нужного чулана». Исследование аналогичного проёма и камеры отхожего места в подклете дало возможность с большой убедительностью вычислить конструкции и формы и дверного проёма, и камеры нужника. В раскопанном от засыпки мусором и землёй подвальном помещении сохранились остатки конструкций выгребя, белокаменный пол которого имел уклон к выгребному окошку, выходявшему под южную галерею. Надо сказать, что следы такого рода помещений обнаруживаются во многих гражданских постройках XVII века, однако в большинстве случаев кирпичная кладка объёмов нужников не сохраняется, и нашу находку можно отнести к достаточно редкой.



а) Новая трапезная.  
Нужный чулан. Дверной проём

б) Новая трапезная.  
Нужный чулан. Восстановленные  
конструкции над выгребом

в) Новая трапезная.  
Южная пристройка, 1-й этаж.  
Окно первоначальной палаты

г) Новая трапезная.  
Южная пристройка, большая  
палата 1-го этажа. Растёс кладки  
у заложённого окна. 1991 г.

д) Новая трапезная.  
Южная пристройка, большая палата  
1-го этажа. Окно южной стены после  
реставрации.  
Фот. В.Смолин. Февраль 1992 г.





Как уже говорилось, в объёме южной пристройки 1820-х годов сохранились палаты XVII века в подклетном (первом) этаже и следы разобранных сводчатых помещений в основном (втором) этаже. Здесь, вероятно, традиционно размещались поварня и хлебопекарня с подсобными помещениями.

В одной из палат нижнего этажа при разборке поздних полов были обнаружены остатки раннего пола из кирпича на плашку, уложенного «в ёлку», и основание под большую печь, рядом с которым в поперечной стене найдена полуразрушенная глубокая ниша-затопа с выложенным дымоходным каналом. На месте печи, выложенной на уступе кладки юго-западного угла подвала (стены южных палат на уровне первого этажа имеют меньшую толщину, чем стены подвала), под слоем глины замечательно сохранились две надгробные белокаменные плиты первой половины XVII века, надписи на которых удалось прочесть:

«Лета 7136 мая в 20 день на память святого мученика Фалелея преставися раб божий инок старец Сергей схимник что в мире был дьяк Пятай Григорьев»

«Лета 7158 августа в 9 день преставися раба божия Марфа»<sup>22</sup>

Северная стена большого помещения летней трапезной XIX века, примыкающего к первоначальному трапезному залу и сеням, могла быть исследована только в восточной части, где не сохранилось штукатурки с масляной живописью. Именно там обнаружен и обозначен штрабой след примыкания крупной распалубки свода и откосы громадного раздаточного проёма монастырской трапезной. Западнее проёма раскрыт на стене самый крупный сохранившийся фрагмент поздней живописи.

Несмотря на то что приделы моложе основного объёма на 150 лет, своды их нижнего этажа были в аварийном состоянии. Восстановление искажённых растёской и перестройками оконных и дверных проёмов не представляло затруднений, так как все элементы стандартизированных конструкций и декора сохранялись в соседних проёмах. Поскольку оконные и дверные проёмы приделов подчинялись композиции фасадов, конструкции их откосов и распалубок со стороны интерьера не во всех проёмах получались в равной степени симметричными. Узкие простенки между сдвоенными

окнами выкладывались из белого камня, затёсанного по направлению откосов с двух сторон. Рисунок столярных оконных блоков при их изготовлении был соотнесён с рисунком, сохранившимся на оштукатуренной поверхности фасада ложного окна-ниши.

После проведения необходимых реставрационных работ на нижнем этаже в приделах были восстановлены каменные полы на отметках, определяемых по следам на стенах и порогам входов.

При устройстве полов нижнего этажа необходимо было разобрать поздние ветхие цементные наливные полы и их пропитанное агрессивными водами основание – слой строительной щебёнки и песка. При разборке насыпок в южном Валентиновском приделе были обнаружены небольшие своды нескольких склепов захоронений. Наиболее крупный кирпичный склеп открыт случайно при производстве шурфа в месте примыкания первоначальной стены «молельной палатки» царя Феодора Алексеевича, след которой был виден на южной стене подклета четверика. В западной стенке склеп имел небольшое отверстие – разрушенный участок кладки, что позволило проникнуть внутрь для его обмера и фотофиксации. Это оказалось погребение Валентина Платоновича Мусина-Пушкина и ещё двух лиц, захороненных в небольших кирпичных внутренних закрытых гробницах; поверх одной из них дополнительно установлен простой гроб.

Надо признаться, что во время ведения реставрационных работ в приделе мы совершенно не ставили перед собой задачу обнаружения следов захоронений, зная, какому варварскому разграблению и разрушению был подвергнут монастырь. Невозможно было представить, что в этом обезображенном, аварийном помещении, многие годы использовавшемся как гальванический цех, производственные растворы которого просачивались под пол, могло еще что-то сохраниться.

В своё время В. Суходолов, изучавший архивные дела, связанные с захоронениями в Симоновом монастыре, любезно предоставил для ознакомления рукопись с выписками из этих дел<sup>23</sup>. Захоронения Мусиных-Пушкиных числились «под алтарем Св. муч. Валентина с южной стороны», следовательно, речь шла о первом небольшом Валентиновском приделе, так как в приделе,



выстроенном в 1839–1843 годах, склеп оказался рядом с западной его стеной. В западной торцевой стенке общего склепа и на его своде найдены кирпичи размером  $12 \times 25 \times 6,5-7$  см с клеймом «МН» в двойной рамке. Датировка этого клейма довольно широкая; скорее всего, склеп был устроен после 1812 года, когда разорённый придел восстанавливался и переосвящался в апреле 1815 года графиней П.В. Мусиной-Пушкиной. Как свидетельствует выписка из дела, «...три захоронения обозначены тремя равномерными каменными плитами, положенными сверх полу. Графы и графиня Мусины-Пушкины погребены под означенными тремя плитами в одной довольно поместительной катакомбе со сводом, где над каждым из них положены камни с гербами и вензелями. Дверь в оную катакомбу была с востока, но потом, по устройении нового Валентиновского придельного храма вовсе закладена». Таким образом, три основных захоронения в описи определены так: «Мусин-Пушкин Валентин Платонович, генерал-фельдмаршал, граф (5.12.1735–8.07.1804)... Мусина-Пушкина Прасковья Васильевна, урожд. кн. Долгорукова, графиня (6.04.1754–26.06.1826)... Мусин-Пушкин-Брюс Василий Валентинович, обер-шенк, граф (19.11.1773–5.04.1836)»<sup>24</sup>.

Поверх основного захоронения в юго-западном углу склепа, на кладке свода саркофага, стоит надгробие в виде двух кубов, поставленных друг на друга, с вазой и стилизованным факелом наверху. Боковые стенки кубов украшены символикой и надписями следующего содержания: «Под сим Знаком погребен Его Сиятельство Господин Генерал Фелд-маршал и всех российских орденов Кавалер Действительный Камергер Граф Валентин Платонович Мусин-Пушкин скончавшийся июля 8-го дня 1804 года пополудни в 5 часу Жития его было 68 лет 7 месяцев и 2 дня»; «День рождения его сиятельства декабря 6-е а тезоименитство апреля 21 число погребен июля 10-е».

На других кирпичных саркофагах никаких знаков и надписей не обнаружено. Предположительно, последняя гробница, закрыв-

*Слева:*

*Новая трапезная. Северный придел, 2-й этаж. Алтарная часть после реставрации. Июнь 2008 г.*

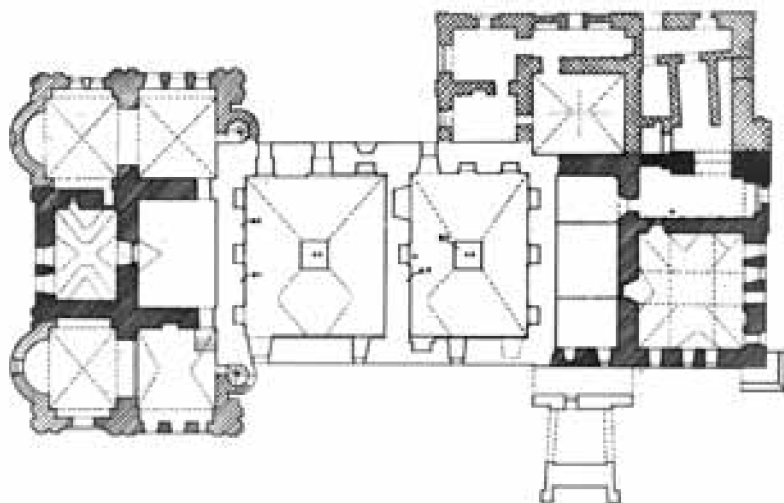

*Новая трапезная. План стен в подвале. Обмеры арх. Эрн и Харламовой.  
ГНИМА, Г-2423*

шая вход в склеп, может принадлежать Василию Валентиновичу Мусину-Пушкину-Брюсу. Кто покоится в простом гробу, поставленном поверх саркофага-гробницы в северо-западном углу склепа, не известно.

Сразу же после осмотра и проведения фиксации захоронений пролом в кладке был заложен кирпичом на сложном растворе и склеп засыпан во избежание осквернения могилы<sup>25</sup>. В 2000-е годы, без всякого согласования, была осуществлена, мягко выражаясь, странная идея: в южной стене четверика храма на уровне фундамента и в смежной стене склепа были пробиты отверстия и устроено «окошко» для осмотра захоронения...

Полы приделов верхнего этажа восстанавливались не одновременно. В северном приделе зондажи в поздних полах, настеленных приблизительно на 30 см выше, чем восстановленные полы четверика, обнаружили у апсиды участок белокаменного мощения. Уже после передачи храма Русской православной церкви в приделе хозяйственным способом проводились ремонтно-реставрационные работы, при которых поздние конструкции и вся засыпка были

убраны и открыты первоначальные полы. В алтарной части придела хорошо сохранилось белокаменное мощение с амвоном и ступенью солеи. В остальном пространстве придела были настелены полы из дубовых восьмиугольных плах, с декоративными мелкими вставками между ними.

В круглых башенках, примыкающих к западным фасадам приделов, располагались винтовые лестницы, связывающие нижний этаж с верхним. Конструкция лестниц вычислялась по следам примыкания ступеней к стенам и по найденному в одной из башен металлическому основанию центрального столба. Восстановлены лестницы с применением дерева.

К сожалению, работы на Новой трапезной по прошествии 30 лет с начала последнего реставрационного периода так и не закончены до сего времени из-за сложностей с финансированием. Остались недоисследованными и незаконченными завершение храма и верх башни-смотрильни. Работы по восстановлению фрагментов северной галереи брошены ещё в начале 1990-х, восстановленные участки кладки стенок и лестниц спусков в подвалы, оставшиеся без покрытий, почти полностью разрушены. В помещениях подвала-подклета до сих пор располагается производство, в том числе кузнечный цех, функционирование которого свело на нет результаты реставрации 1980-х годов. С 2002 по 2007 год выделялись небольшие средства на ведение работ по фасадам. За этот период были выполнены работы по смене конструкций крыш над трапезным залом и западными палатами трапезной; заменено аварийное перекрытие и крыша над южной пристройкой, восстановлено крыльцо и частично выполнены работы по устранению аварийности кладки фасадов башни и верхнего яруса храма. Основной объём работ выполнен фирмой «Ортон», часть работ (по фасадам церкви) – фирмой «Айсберг-технолоджи». С 2008 года средства не поступали, и работы по отделке фасадов не завершены, на подготовленных поверхностях придётся заново восстанавливать обмазку и штукатурку. Часть решений по благоустройению храма принималась без согласования, поскольку при проведении работ хозяйственным способом финансирования авторского надзора как такового не существовало. Всё, что можно было сделать по доку-

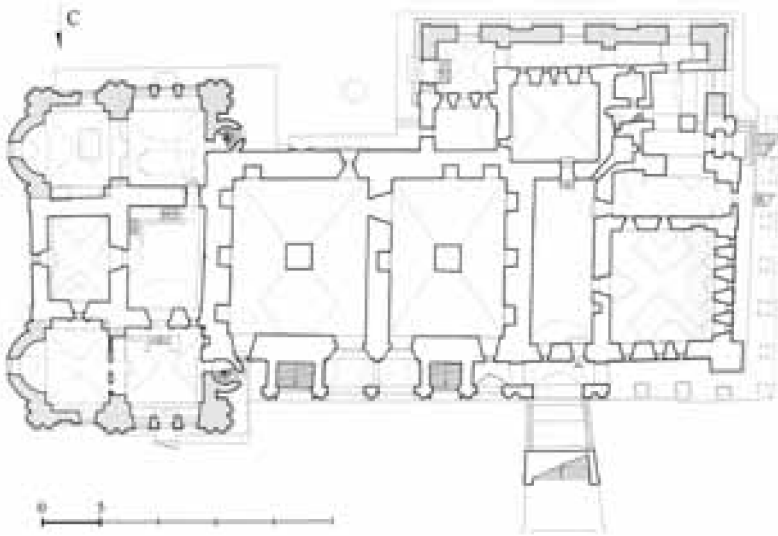

Новая трапезная. План 1-го этажа.  
Штриховкой показаны объёмы, пристроенные в XIX веке.  
Проект реставрации с восстановлением части галереи. Чертёж А.О. Дмитриевой

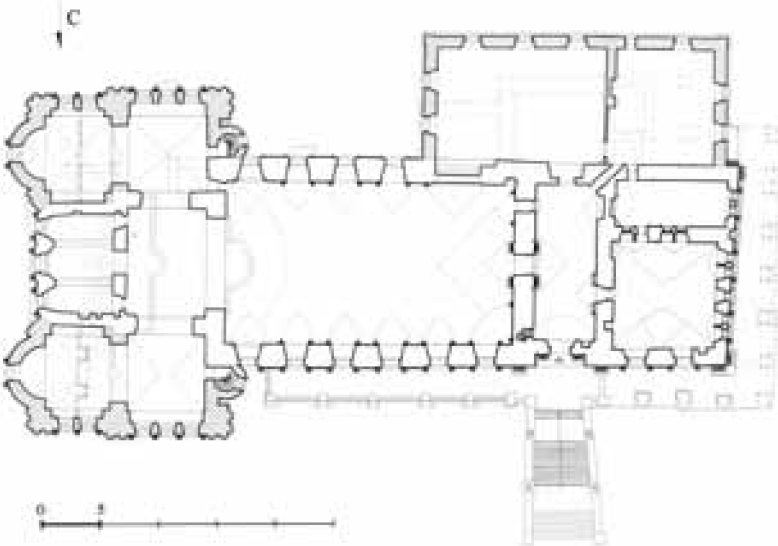

Новая трапезная. План 2-го этажа.  
Штриховкой показаны объёмы, пристроенные в XIX веке.  
Проект реставрации с восстановлением части галереи. Чертёж А.О. Дмитриевой



*Новая трапезная. Продольный разрез.  
Чертёж А.О. Дмитриевой*

ментации, выполненной в 1980-е – начале 1990-х годов, сделано, на все оставшиеся работы требуются комплекты чертежей как архитектурных, так и конструктивных.

### Примечания

- <sup>1</sup> Киселев И. Клейма. Кирпичи. Кладки. Датировки. 3-е изд. Филадельфия, 1997. С. 4, 5.
- <sup>2</sup> ГНИМА, чертежи из комплекта РV–2358; фототека, нег. Г–2430–2431.
- <sup>3</sup> РГАДА, ф. 125, д. 58, л. 7.
- <sup>4</sup> ГИМ ОПИ, ф. 465, д. 127, л. 50–63, «Летопись Симонова монастыря».
- <sup>5</sup> ГНИМА, РI–3730, фототека, нег. V–13087. «Древняя Сергиевская церковь в Симоновом монастыре, что ныне Тихвинская». Акварель. Рисунок можно предположительно датировать 1839–1840 гг., так как крыша четверика была перестроена в апреле 1840 г. и в этом же году переименован главный престол.
- <sup>6</sup> Монгайт А.Л. Отчет об археологических раскопках у трапезной Симонова монастыря // Сообщения Института Истории и Теории Архитектуры АН СССР. Вып. 6. М., 1947. С. 33–48.



- <sup>7</sup> ГНИМА, фототека, нег. V–51184 (фот. Рерберг); фото 1920-х годов из папки редких фотографий (фот. Ю.П. Еремин). Негативы IV–32–34а (кол. Лебедева) и V–2903–2905 (фот. Калачев) – фиксация крыльца после обрушения в 1928 г.
- <sup>8</sup> См., например, крыльцо трапезной в Троице-Сергиевой лавре.
- <sup>9</sup> «Отчет по физико-химическим исследованиям строительных материалов памятника». Институт «Спецпроектреставрация», нач. отдела В.А. Молчанова, инженеры-химики Ю.Н. Малахова, В.И. Делягина.
- <sup>10</sup> Для возможной идентификации армейской формы на обнаруженном рисунке было просмотрено издание «Москва в 1812 году. (Исторический очерк) К столетию Отечественной войны». М., 1912. Однако точно определить, к какому роду войск армии Наполеона принадлежал изображённый воин, по этому изданию не удалось.
- <sup>11</sup> ГНИМА, фототека, нег. V–9114; альбом редких фот., 20/72; кол. ГУОП, 3969.
- <sup>12</sup> РГАДА, ф. 125, д. 58, л. 5.
- <sup>13</sup> Епископ Мисаил. Московский мужской Симонов монастырь. М., 1912. С. 49.
- <sup>14</sup> РГАДА, ф. 125, д. 58.
- <sup>15</sup> Киселёв И.А. Указ. соч.; клеймо «Д» датируется 1680-ми годами. Однако есть сведения, что клеймо Даниловского завода можно датировать по крайней мере с 1670-х годов.
- <sup>16</sup> Отчет по физико-химическим исследованиям...
- <sup>17</sup> ЦГА Москвы, ф. 422, оп. 1, д. 49; РГАДА, ф. 1183, оп. 1, ч. 25, д. 85, 1796 г.
- <sup>18</sup> Вместе со значительной коллекцией изразцов Новой трапезной, переданной в хранилище музея «Коломенское», передано несколько фрагментов изразцов, найденных при замене пола западной палаты первого этажа Казначейских келий. Сводная спецификация изразцов выпущена в составе обмерной документации на двух листах: ОИ-РА6-38 и ОИ-РА6-39 (арх. № 868155 и 868256).
- <sup>19</sup> Кацнельсон Р.А. Реконструкция галереи в трапезной палате Симонова монастыря // Сообщения Института Истории и Теории Архитектуры. Вып. 6. М., 1947. С. 39–42.
- <sup>20</sup> ГИМ ОПИ, ф. 465, д. 127, л. 50–63.
- <sup>21</sup> МСНРПМ «Росреставрация», зам. директора по научной работе С.В.Филатов, художник-реставратор В.А. Наумов.
- <sup>22</sup> Плиты датированы соответственно 1628 и 1650 годами. Листы с обмерной фиксацией поверхности плит хранятся в архиве института «Моспроект-2 им. М.В.Посохина», арх. № 859215, 859216.
- <sup>23</sup> ЦГА Москвы, ф. 420, оп. 1, д. 333, 1847 г. «Алфавитный указатель надгробных памятников, находившихся в Симоновом монастыре»; д. 1077. «Алфавит погребенных в Симоновом монастыре».

- <sup>24</sup> Граф Валентин Платонович Мусин-Пушкин (1735–1804), генерал-аншеф, вице-президент Военной коллегии, главнокомандующий армией во время русско-шведской войны 1788–1790 гг. См. ЦГВИА, ф. 106, 1788–1789 гг.
- <sup>25</sup> Осмотр производил (о чем и составлен акт от 21 октября 1987 года) приглашенный с соседнего объекта (церкви Рождества в Старом Симонове), где шли исследовательские работы, кандидат исторических наук археолог С.А. Беляев. Присутствовали архитектор Е.В. Марцинюк и В.В. Синдеев. Обмер и фотосъемку помог провести У.А. Дзелме, который обеспечил также неприкосновенность захоронений во внерабочее время до тех пор, пока склеп не был скрыт под конструкциями современного пола. Во избежание праздного любопытства материалы корреспондентов, прибывших к «месту происшествия», усилиями В.В. Синдеева к публикации допущены не были.

## *Глава VII*

### *СОХРАНИВШИЕСЯ ХОЗЯЙСТВЕННЫЕ И ЖИЛЫЕ ПОСТРОЙКИ МОНАСТЫРЯ*

#### *Старая трапезная (Келарский корпус)*

Здание так называемой Старой трапезной, или Келарского корпуса, в литературе долгое время отождествлялось с каменной трапезной, построенной (перестроенной?) в середине XVI века, или даже с первой трапезной 1485 года. Упоминания о ней есть у авторов, пользовавшихся документами, возможно, не сохранившимися до нашего времени. Так, Н.Д. Иванчин-Писарев отмечает: «Также много было даяния от Василия Димитриевича и Иоанна III, который, кроме соборного верха, построил там, в 1485-м, каменную трапезу (она была перестроена при Царе Алексее Михайловиче. Ныне и перестроенная изменилась. В старой были утверждены в плафоне два изваянные Ангела с трубами: они во время яств и питания иноков напоминали глас трубы в последний день Суда)»<sup>1</sup>.

Существовало и церковное предание, соотносимое с древним зданием. К. Тромонин, один из первых авторов обстоятельных работ о монастыре, ссылаясь на Степенную книгу, сообщает: «Подле южной же ограды... двухэтажный корпус с железными решетками, превосходящий древностию все прочие монастырские здания, кроме соборной церкви; в верхнем его этаже была прежде братская трапеза, а ныне там ссыпается хлебный годовой запас; в нижнем этаже ныне помещается кладовая, а прежде была хле-

бопекарня со службами. В сей-то хлебопекарне Митрополит Фотий благословил спящего инока Блаженного Иону, предрекая ему Первосвятительство...»<sup>2</sup>. Двамя годами позже, в 1843 году, была опубликована работа В.В. Пассека, в которой повторено это предание. Каменный корпус называется при этом келарским, но отмечается, что прежде в нем была братская трапезная и хлебопекарня со службами<sup>3</sup>.

В.И. Троицкий и С.А. Торопов писали: «...Монастырь [в XV в.], вместо деревянных сооружений, стал строить на своей территории каменные здания: в 1485 году была построена трапезная палата, около того же времени были построены на вкладные деньги казначея Ивана III Владимира Ховрина: церковь Преображения, «колокольница» (звонница) и ограда из кирпича». И далее: «Старая трапезная палата, выстроенная в основе, судя по документам, в 1485 году, находится на юг от трапезной 1683 г... Но архитектура здания не вполне сохранила старые формы, получив в XVII веке некоторые изменения.

Можно думать, что действительно палата древнее стены, построенной в 1640-х годах, потому, что новая высокая стена загородила все окна южной стороны палаты. Чтобы дать свет, пришлось или расширить, или вновь вытесать окна северной стороны с существующими наличниками»<sup>4</sup>.

Несмотря на то, что в 1920-х годах проводились минимальные ремонтно-реставрационные работы по приведению в относительный порядок зданий монастыря, автор исследования, архитектор С.К. Родионов, не решился поставить под сомнение раннюю датировку одностолпной палаты.<sup>5</sup> Н.Н. Померанцев, публикуя работу «Музеи-монастыри Московской губернии», даёт уклончивую датировку древних хозяйственных построек, «среди которых особенно интересна одностолпная трапезная палата с двойными окнами, являющаяся одной из наиболее ранних построек монастыря»<sup>6</sup>.

Архивные данные, опубликованные Р.А. Кацнельсон, однозначно свидетельствуют о том, что существовавшая до начала 1680-х годов древняя трапезная была разобрана при строительстве Новой трапезной<sup>7</sup>. Была ли это постройка 1485 года, существенно

перестроенная в 1543–1549 годах на вкладные деньги казначея Ивана Грозного Петра Ивановича Головина, также происходившего из рода Ховриных, или в это время было выстроено другое здание – судить затруднительно. Это можно будет уточнить, если посчастливится, только по результатам археологических раскопок на оставшейся незастроенной территории монастыря, но достоверных сведений о первоначальном местоположении постройки (или построек) нет. Во всяком случае, как отмечают современные исследователи, «ни одна из этих трапезных в настоящее время не идентифицируется с существующим объемом палат». Все древние здания монастыря в дальнейшем перестраивались или вовсе исчезали, и «об их облике ничего не известно»<sup>8</sup>.

На иконе из Ново-Симонова монастыря, хранящейся в Музее «Коломенское» и опубликованной О.А. Поляковой, подписаны только небольшие объёмы «поварни» и «хлебного двора», стоящие вплотную к западной стене монастыря среди иных невысоких построек, и «житницы», расположенной южнее, за воротами. Поскольку икона, датируемая XVIII веком, по составу изображений, скорее всего, является списком или повторением более ранней, можно предположить, что старая трапезная, разобранный при строительстве новой, находилась где-то рядом с поварней и хлебным двором, то есть близко к западной стене монастыря, что не противоречит и сообщениям текстов<sup>9</sup>.

Анализируя архитектурные формы построек Симонова монастыря, Р.А. Кацнельсон писала: «Кирпичное декоративное убранство фасадов Сушила тесно связано по своей художественной трактовке с рядом других второстепенных сооружений ансамбля. Как указывалось выше, наличники окон здания, так же как обломы карнизов, близки по своему характеру к наличникам и карнизам южного фасада трапезной палаты. Так же близки по характеру декоративные элементы архитектурного убранства здания так называемой старой трапезной, которое находится у южной стены монастыря... Подобные же декоративные детали были на монастырских кельях, надвратных церквях и других сооружениях ансамбля». Далее в статье отмечалась характерная для ансамбля монастыря «повторяемость композиционных элементов»,

близких по характеру «к архитектурным традициям середины XVII века, т.е. к традициям того времени, когда была построена большая часть каменных зданий монастыря, существовавшая уже к моменту постройки новой трапезной палаты»<sup>10</sup>. Таким образом, исследователь косвенно относит датировку форм существующих фасадов Старой трапезной к середине XVII века.

Реставрационные работы, начатые на памятнике в 1957 году и прерванные уже в начале 1960-х, не могли дать исчерпывающих сведений о здании, так как не все его помещения были освобождены для ведения работ. Во всяком случае, в отчётах 1958 и 1959 года отмечалось, что кладка стен и проемов в доступных для работы местах велась из большемерного кирпича размером  $28 \times 13,5-14 \times 7,5$  см на сложном растворе. Размеры кирпича кладки ( $28-28,5 \times 14-14,8 \times 8-9$  см;  $28 \times 14-15 \times 7-8$  см) и клейма на их тычках «орёл» и «Д», встречающиеся на южном и северном фасадах, на своде сеней и на стенах восточной палаты первого этажа могут подтверждать датировку исследованных частей здания XVII веком. На фотографиях 1950–1960-х годов видно, что в интерьере на стенах восточной палаты первого этажа сохранились следы, позволяющие предположить, что она претерпела перестройку, так как первоначально выложенные своды иных параметров были заменены на существующие ныне. Аналогичные следы сохранились в Новой трапезной, где их наличие объясняется разрушением первых возведённых сводов подклета при падении свода трапезного зала. Вероятно, после проведения полноценных реставрационных работ на всём объёме постройки можно будет уточнить датировку всех частей корпуса и последовательность их возведения. На данный момент можно предположить, что объём восточной палаты мог быть возведён несколько ранее западной части здания.

Это утверждение потребует уточнения датировки кирпича с клеймом «Д», который в работе И.А. Киселёва относится к 1680-м годам<sup>11</sup>. Об основании кирпичного завода в Даниловой слободе в литературе приводятся разные сведения, начиная от 1630-х годов. Кирпич, найденный при реставрации усадьбы в Армянском пер., д. 11, имел на тычке три клейма: одно клеймо – традиционный «орёл», два других – клейма «Д», что может

говорить в пользу предположения, что завод, выпускавший кирпич, в какой-то момент изменил клеймение. И хотя это не может пока точно датировать появление последнего клейма, имеет смысл принять к сведению, что кирпичный завод у Данилова монастыря был построен, по сведениям А.В. Конорова, в 1647 году<sup>12</sup>.

Текст, включённый в Каталог памятников архитектуры Москвы, констатирует: «Во время реставрационных работ 1957–1960 гг. установлено, что корпус построен около середины XVII в. с возможным включением в существующий объем кладок более древнего сооружения. При общем сходстве с известными постройками XVI в. архитектура здания далека от прототипа – в ней нет ни четкой прорисовки форм, ни изысканности в деталях... К сожалению, ничего уже нельзя сказать о стенописи, которая украшала интерьер: ее остатки, обнаруженные в 1924 г., не сохранились»<sup>13</sup>.

Ещё более спорным оказался вопрос о первоначальном назначении здания и его использовании на протяжении XVII и XVIII веков. С достаточной долей уверенности можно предположить, что в момент разборки древней трапезной и затянувшейся постройки новой, начатой около 1680 года и возведённой только к 1685/86 году, здание Старой трапезной использовалось именно как монастырская трапезная. Однако в процессе строительства, судя по старым планам, корпус Новой трапезной был соединён с уже стоявшим корпусом у южной стены монастыря переходом (галереей-гульбищем), то есть, возможно, оба здания функционировали как единый комплекс. Каким образом использовались помещения обоих зданий, достоверно сказать трудно.

В архивных документах о постройке Новой трапезной перечисляются помещения, предназначенные для разных целей. Первоначально предполагалось сделать к основному объёму не только пристройку с поварней и «келейкой келарской», но и «...меж церкви и трапезы зделать квасоварню в длину меж стен пять сажен а поперег полчетверти сажени косых да ис квасоварни зделать лесница где квас лить в погребе да построить хлебня а в ней меж стен в ширину пяти сажен косых в длину тож а мукосейня в кузнице да против хлебни зделать келья поперег в длину 4 сажен косых и сени меж кельи и хлебни полторы сажени а окон

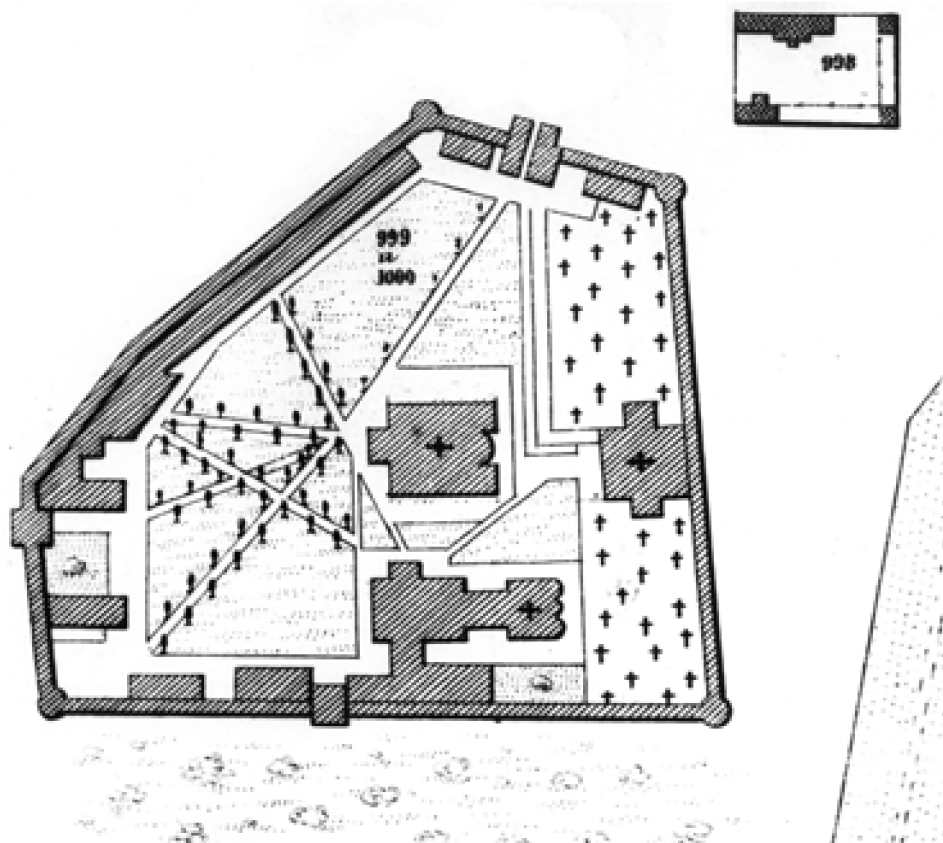

План Симонова монастыря. XIX в.  
ГНИМА, V-11747

зделать в хлебне и келье сколко понадобитца да зделать отходец а дверь в отход из сеней в углу и сия жития квасоварня и хлебня и хлебничная келья ныне в осень выбутить...». Таким образом, и квасоварня, и хлебня, и хлебничная келья – всё должно было разместиться в пристроенных объёмах и нижнем (подклетном) этаже громадного здания. Однако изменение первоначального замысла могло нарушить и планы размещения в нём определённых функций. Но никаких достоверных сведений об этом пока не найдено<sup>14</sup>.

Из описей ветхостей, сделанных в 1731 и 1733 годах архитекторами И.Г. Устиновым и И.А. Мордвиновым, квасоварная, разда-



точная палата и хлебная келья упоминаются в одной позиции о ветхости кровель; говорится также о каменной лестнице в хлебную келью, которая «весьма ветха и рушится». Отмечается, что у хлебной и поваренной палат «стены расселись». Полностью локализовать эти хозяйственные помещения пока не удалось; можно только интерпретировать позицию «Позади поваренной каменной кельи над вышкой у лестницы... перемышки рушились» как указание на то, что поваренная палата находилась всё-таки в объёме южной пристройки к Новой трапезной. О какой каменной лестнице идёт речь, из текста неясно<sup>15</sup>.

В описи ветхостей, поданной И.Ф. Мичуриным в апреле 1741 года, сказано: «...у той же трапезы заднее каменное крыльцо и с перилами ветхо, надлежит разобрать и вновь зделать, оное длиною 6½ арш., шириною 5¼ арш...» И далее: «У братской поварни и в завароте к Государевым полатам каменная стена ветха, а местами обвалилась, надлежит вновь сделать; она длиною 5 саж., вышиною 4 арш., толщиною 1 арш.; да той же поварни еще стена каменная обвалилась а местами повредилась, надлежит разобрать и вновь сделать, да при оной же поварне крыльцо деревянное ветхо, надлежит вновь сделать каменное». Последнюю цитату, имея в виду полный текст описи, можно отнести к исследуемому корпусу с большей уверенностью, однако однозначно понять, о какой ветхой стене идёт речь, трудно. В этом же тексте упоминается, что «... на кельях поваренной хлебной и на казенной и на кладовой и на квасоварне и на канцелярии кровли тесовые ветхи, надлежит оные собрав и покрыть вновь в два теса, подкладывая под спаи дрань...»<sup>16</sup>.

Сопоставляя фрагменты текста, можно сделать вывод только о том, что все перечисленные хозяйственные постройки имели ветхие кровли и упоминаемые крыльца около них требовали неотложного ремонта. Но точно определить функциональное назначение помещений как Новой, так и Старой трапезной и в середине XVIII века не представляется возможным.

В 1815 году Амвросий (Орнатский) писал: «В бытность неприятеля в Москве 1812 года обитель сия весьма много потерпела от злодейства их... сождено 1) часть ограды, 2) южный братской и 3) четырехэтажный флигель, да 4) конюшенный двор. Про-

чее осталось без всякого повреждения»<sup>17</sup>. Зная, что под четырехэтажным флигелем подразумевалось обгоревшее здание Сушила, можно предположить, что здание под наименованием «южный братский флигель» и есть корпус, который в 40-е годы XIX века упоминается как келарский.

По свидетельству «Летописи Симонова монастыря», при «рассыпании» мусора от строительных работ по территории монастыря в июне 1840 года уровень земли у зданий значительно повысился, «отчего нижние этажи келий, особенно келарский корпус засыпаны землею по самые окна»<sup>18</sup>.

Авторы работ о Симоновом монастыре, вышедших в 1840-е годы, пишут о разнообразном использовании корпуса в это время. К. Тромонин: «... в верхнем его этаже была прежде братская трапеза, а ныне там ссыпается хлебный годовой запас; в нижнем этаже ныне помещается кладовая, а прежде была хлебопекарня со службами»<sup>19</sup>. В.В. Пассек: «Подле южной же ограды находится пятый двухэтажный каменный корпус, с железными решетками, называемый келарским... В верхнем этаже сего корпуса была прежде братская трапеза, а в нижнем хлебопекарня со службами... Ныне в верхнем ярусе этого здания занимают одну половину келарь с помощником, а в другой ссыпается хлебный годовой запас для братии; в нижнем этаже – кладовые для квасоваренной посуды...» Эти же сведения позже повторяет И.Ф. Токмаков<sup>20</sup>. На плане, вычерченном Николаем Орловым, восточная часть здания помечена как амбар<sup>21</sup>.

К рубежу XIX–XX веков, как отмечает А.А. Потапов, «бывшее здание трапезной и поварни, *находящееся на южной стороне монастыря, против церкви иконы Тихвинской Бож. Мат.*, «находится в запущенном виде и древних деталей на нем не сохранилось»<sup>22</sup>. Возможно, ко времени исследования здания А.А. Потаповым можно отнести упоминаемые в Паспорте на памятник пять обмерных чертежей «без подписи с датой 1896 г.», обнаруженные А.П. Денискиной в архиве ГНИМА<sup>23</sup>.

По свидетельству Епископа Мисаила, в 1910 году «запущенная хлебопекарня... вновь открыта в исправленном приличном виде, и с того времени хлебопекарь... готовит хлебы умело и



*Старая трапезная (Келарский корпус). Общий вид с востока.  
ГНИМА, П–1069*

удовлетворительно...»<sup>24</sup>. Но сообщение путеводителя, изданного в 1917 году о том, что трапезная «с центральным столбом» стоит пустая, ставит под сомнение, что обветшавшее здание было приведено в порядок и функционировало в начале XX века в качестве хлебопекарни<sup>25</sup>. В таком случае хлебопекарня, о которой писал Епископ Мисаил, была снова перемещена в одно из помещений Новой трапезной.

Из всего сказанного ясно, что какие бы ни были размещены службы в Старой трапезной, на протяжении XVIII и XIX веков здание ветшало, хотя, вероятно, периодически подвергалось ремонтам в связи с изменениями в использовании его помещений. К концу XIX века здание, стоящее в глубине хозяйственной территории монастыря, выглядело совершенно заброшенным. Способствовало его разрушению и намокание нижних частей стен из-за поднятия общего уровня земли в 1840-х годах, когда у корпуса Старой трапезной он достиг подоконников.



*Старая трапезная с северо-западной стороны. 1954 г.  
Инспекция по охране памятников, № 4511*

В брошюре «Музеи и достопримечательности Москвы», вышедшей в 1926 году, отмечается сильная запущенность здания, в котором всё-таки «организуется музей военного быта допетровского времени»<sup>26</sup>. В связи с размещением музея на территории монастыря, в 1920-х годах проводились минимальные необходимые ремонтно-реставрационные работы, в ходе которых была отремонтирована под наблюдением архитектора С.К.Родионова и «древняя одностолпная палата XV–XVI веков»<sup>27</sup>. В архиве ЦМАМ, в фонде ЦГРМ, хранятся материалы о работах, проведённых на памятниках монастыря в 1920-х годах. Как сообщается в Паспорте, «в этом фонде упоминается о существовании следов живописи на стенах палат». Существует также чертёж проекта реставрации Келарского корпуса (б. старой трапезной) С.К. Родионова, где проставлена дата памятника – 1485 г.<sup>28</sup>

После полного разорения монастыря в 1930-е годы и разборки большинства его построек во всех уцелевших зданиях, несмо-



*Старая трапезная (Келдарский корпус).  
Вид с северо-востока. 1950-е гг.*

тря на их неприглядную ветхость, размещалось и жильё, и разнообразные конторы, склады, производство.

В 1955–1956 годах, когда специалисты реставрационной мастерской (ныне мастерская № 13 управления «Моспроект-2 им. М.В. Посохина») были приглашены для ведения исследования и работ, первый этаж здания Старой трапезной был наполовину скрыт слоем земли, в обоих этажах помещения разгорожены перегородками. На первом этаже и в пристройке помещались контора и овощехранилище, второй использовался под жильё. Вход на второй этаж осуществлялся по наружной деревянной лестнице через деревянный же пристроенный тамбур.

В «Материалах предварительного исследования» отмечалось: «В Старой трапезной и 1 этаже Новой трапезной помещается контора и склад «Мосплодоовощ», вследствие этого помещения складов и примыкающая к ним территория постоянно завалены порожней тарой (ящиками), кучами бумаги и гнилыми фруктами».



*Старая трапезная (Келарский корпус).  
Вид с северо-запада в процессе реставрации. 1960-е гг. .*

*Старая трапезная (Келарский корпус).  
Вид с северо-востока в процессе реставрации. 1960-е гг*



Кроме предложений по реставрационным работам на постройках, излагался перечень самых необходимых мероприятий для приведения территории памятников в порядок, с обязательным выносом базы «Мосплодоовощ» за пределы участка бывшего монастыря. «Чтобы осуществить сломку сараев, необходимо провести во всех зданиях центральное отопление и газ»<sup>29</sup>.

В отчётах о реставрационных работах 1958 и 1959 годов, проводившихся под наблюдением архитекторов мастерской, отмечалось: «Реставрация памятника архитектуры «Старая трапезная» была начата в конце 1957 г. и велась Загорскими ху-

*Слева:*

*Старая трапезная (Келарский корпус). Часть западного фасада у Кузнечной башни в процессе реставрации. 1960-е гг.*

*а) Старая трапезная (Келарский корпус). Внутренний вид одностолпной палаты. ГНИМА, IV–1360*

*б) Старая трапезная (Келарский корпус). Восточная палата 1-го этажа. Вид на северную стену. 1950–1969-е гг.*

*в) Старая трапезная (Келарский корпус). Восточная палата 1-го этажа. Следы перестройки на стенах. 1950-е гг.*

*С. 350–351:*

*Старая трапезная (Келарский корпус). Восточная палата 2-го этажа, северо-восточный угол*

*а)*



*б)*



*в)*









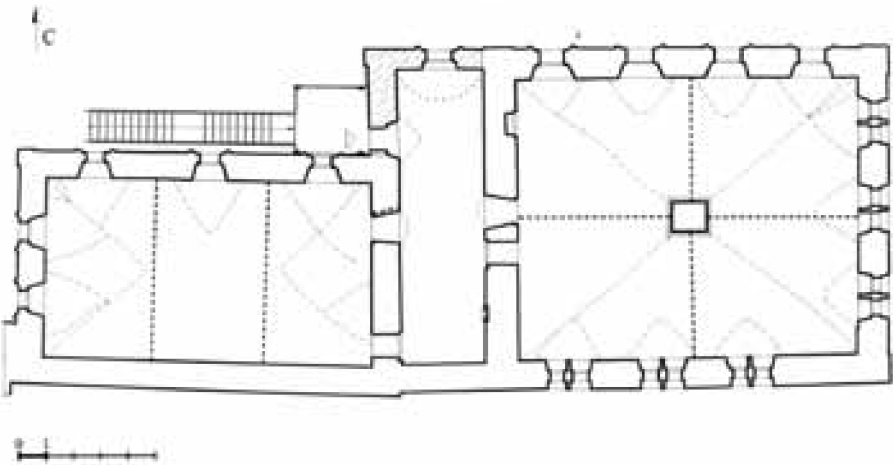

*Старая трапезная (Келарский корпус). План 1-го этажа.  
Штриховками показана кладка XVIII века и современная.  
Чертёж А.О. Дмитриевой*

*Старая трапезная (Келарский корпус). План 2-го этажа.  
Штриховками показана кладка XVIII века и современная.  
Чертёж А.О. Дмитриевой*

дожественно-реставрационными мастерскими. За это время был проведен ряд реставрационных работ по 1 этажу... В конце 1958 г. работы были прекращены по распоряжению заказчика – промкомбината МДО Рыболов-спортсмен. В начале 1959 г. заказчиком был заключен договор с Московской областной научно-реставрационной мастерской».

Но и в 1959 году работы по реставрации велись только на первом этаже, где были восстановлены белокаменные полы в 3-х палатах. Тогда же были восстановлены нижние части наличников окон, утраченные во время ремонта в конце XIX века; со стороны помещений отреставрированы конструкции некоторых оконных проёмов на северной и западной стенах. Авторами отмечалось, что «кривые арок нарисованы по аналогии с существующим окном на южной стене 1-го этажа келий (имелись в виду Казначейские кельи), по размерам и характеру полностью соответствующему обнаруженным следам проемов в старой трапезной». Восстанавливались искажённые печуры, закладывались растёсанные проёмы, разбирались поздние закладки; восстановлены металлические связи в одном из помещений со сводом и металлические решетки во всех оконных проемах<sup>30</sup>.

В 1960 году предполагалось вести работы по реставрации помещений второго этажа, но никаких сведений о проведении работ на объекте в последующие годы не обнаружено.

К началу 1980-х годов в запущенном здании находился склад и цех завода «Сатурн», после передачи ансамбля монастыря объединению «Росмонументискусство» на первом этаже размещался макетный цех, на втором – склад. В Программе планируемых работ по ансамблю памятников Симонова монастыря на 1983–1984 годы, представленной Г.К. Игнатьевым, в Старой трапезной предполагалось «продолжить реставрационные работы, не законченные в 1960-х годах», однако этим надеждам не было дано сбыться до последнего времени.

## Примечания

- <sup>1</sup> Иванчин-Писарев Н.Д. Вечер в Симонове. М., 1840. С. 99–100.
- <sup>2</sup> Тромонин К. Краткое описание Московского ставропигиального перво-классного общежительного Симонова монастыря. М., 1841. С. 11.
- <sup>3</sup> Пассек В.В. Историческое описание Московского Симонова монастыря. М., 1843. С. 59–62.
- <sup>4</sup> Троицкий В.И., Торопов С.А. Симонов монастырь». М., 1927. С. 6, 31.
- <sup>5</sup> Московский краевед. Вып. 7–8. М., 1929. С. 44.
- <sup>6</sup> Померанцев Н.Н. Музеи-монастыри Московской губернии. М., 1929. С. 10–11.
- <sup>7</sup> Кацнельсон Р.А. Ансамбль Симонова монастыря в Москве // Архитектурное наследство. М., 1956. № 6. С. 98–102, 103–104.
- <sup>8</sup> Денискина А.П. Паспорт на памятник архитектуры в ансамбле Симонова монастыря – Келарский корпус, 1983; Памятники архитектуры Москвы. Том «Юго-восточная и южная части территории между Садовым кольцом и границами города XVIII века». М., 2000. С. 136, 147–148.
- <sup>9</sup> Полякова О.А. Архитектура России в ее иконе. Города. Монастыри и церкви в иконописи XVI–XIX веков из собрания музея-заповедника «Коломенское». М., 2006. С. 156–161, 247.
- <sup>10</sup> Кацнельсон Р.А. Ансамбль Симонова монастыря в Москве // Архитектурное наследство. М., 1956. № 6. С. 103–104.
- <sup>11</sup> Киселев И. Клейма. Кирпичи. Кладки. Датировки. 3-е изд. Филадельфия, 1997. С. 4, 5.
- <sup>12</sup> Коноров А.В. К истории кирпича в России в XVI–XX вв. // Труды Института истории естествознания и техники». Т. 7. М., 1956. С. 200.
- <sup>13</sup> Памятники архитектуры Москвы. М., 2000. С. 143–144.
- <sup>14</sup> РГАДА, ф. 125, д. 58, 1686 г.
- <sup>15</sup> РГАДА, ф. 248, оп. 14, кн. 792, л. 917–926.
- <sup>16</sup> Забелин И.Е. Материалы для истории, археологии и статистики московских церквей. Ч. I. М., 1884. Стлб. 855–862.
- <sup>17</sup> Амвросий (Орнатский), «История Российской иерархии...». Ч. VI. М., 1815. С. 98–108.
- <sup>18</sup> ГИМ ОПИ, ф. 465, д. 127, л. 50–63.
- <sup>19</sup> Тромонин К. Указ. соч. С. 11.
- <sup>20</sup> Пассек В.В. Указ. соч. С. 59–60; Токмаков И.Ф. Историческое и археологическое описание Московского ставропигиального первоклассного Симонова монастыря. Вып. I. М., 1892. С. 39.
- <sup>21</sup> ГНИМА, фототека, нег. V–13112/1–3.
- <sup>22</sup> Потапов А.А. Очерк древней русской гражданской архитектуры. Отд. издание 1902–1903. С. 105, 110–111. Извл. из XIX и XX томов «Древностей».
- <sup>23</sup> Денискина А.П. Паспорт на памятник... 1983.

- 24 Епископ Мисаил. Московский мужской Симонов монастырь. М., 1912. С. 51.
- 25 По Москве. Прогулки по Москве и ея художественным и просветительным учреждениям / Под ред. Н.А. Гейнике и др. М., 1917. С. 362.
- 26 Музеи и достопримечательности Москвы / Под ред. В.В. Згуры. М., 1926. С. 349.
- 27 Московский краевед. Вып. 7–8. М., 1929.
- 28 ЦМAM, ранее ЦГА ОРСС, фонд ЦГРМ, 1925 г., л. 87 об.; Р–I, № 1143, 1923 г.
- 29 Дейстфельдт Е.А., Игнатъев Г.К. Материалы предварительного исследования и проектно-реставрационное задание. 1956.
- 30 Игнатъев Г.К. Программа работ 1983–1984 гг. по ансамблю памятников XVI–XVII вв. Симонову монастырю.

### *Сушило (Солодѣжня)*

Здание Сушила (Солодѣжни) в юго-западном углу монастырской территории, традиционно сохранявшей свое хозяйственное назначение в течение XIX века, стоит довольно близко к южному пряслу монастырской стены, недалеко от башни Дуло. Монументальный его объем (длина обращенного к городу фасада более 28 м) возвышается над стеной и в значительной степени формирует силуэт сохранившейся части монастыря. Неудивительно, что постройка, имевшая изначально утилитарное хозяйственное назначение, привлекала внимание исследователей и вошла во все хрестоматийные издания, посвященные некультовым (гражданским) зданиям в составе монастырей.

До начала исследований здания считалось, что оно включает часть постройки, относящейся к XVI веку, поскольку в литературе упоминается о строительстве в монастыре с 1543 по 1549 год каменных трапезной, конюшни и солодежни на пожертвования Петра Ивановича Головина, казначея Ивана Грозного<sup>1</sup>. Это допущение объясняло наличие архаичных спаренных арочных проемов западной палаты первого этажа, отличающихся от остальных проёмов.

Однако подробное исследование кладки как наружной, так и внутренней поверхности стен Сушила, проведенное Г.К. Игнатьевым ещё в 1957–1966 годах, позволило уточнить время его возведения и отнести его к последней трети XVII века: стены нижних двух этажей выстроены из кирпича с клеймом «Д», верхний этаж – из кирпича с клеймами «Н», «П» и «Д». Местами на первом этаже встречаются тычки мелкого кирпича размером 11,5 × 6,2 см, но они, безусловно, вторичного использования, так как обнаружены в основном в местах вычинок стен.

Из архивных документов известно, что Парфен Петров «во 189-м году подрядился... в симонове монастыре зделать сушила...»<sup>2</sup> Считается, что до своего завершения здание было двухэтажным, с галереей, примыкавшей к северному фасаду, на которую вела широкая лестница, и при надстройке третьего этажа со стороны восточного фасада, судя по сохранившимся планам монастыря,



*Открытка «Вид дворца, сооруженного царем Феодором Алексеевичем, и башни Дуло именуемой...»*

была построена отдельно стоящая башня, скорее всего, с деревянной лестницей, по которой и попадали на верхний этаж Сушила, на восточном фасаде которого сохранился дверной проём<sup>3</sup>. Возможно, Сушило после отстранения Парфена Петрова от дел из-за обрушения свода трапезной ещё не было достроено и несколько позже надстроено третьим этажом. Но, судя по архитектурным формам здания, оно изначально имело детали, аналогичные тем, которые, как показали исследования, выполнялись и на фасадах Новой трапезной до её перестройки: на северной стороне, обращённой к собору, углы построек были обработаны трёхчетвертными колоннами, а на южной, обращённой к монастырской стене, – обычными пилястрами. И обработка фасадов, и бесстолпные



большепролётные залы, и близкие формы обработки проёмов условно свидетельствуют, что здание Сушила с самого основания возводилось по замыслу Парфена Петрова.

«Особая архитектурная мощь», присущая зданию, по выражению В.И. Троицкого и С.А. Торопова, дала повод исследователям предполагать не только хозяйственное его предназначение. Так, Н.Д. Иванчин-Писарев считал, что это был «*Княжеский дворец*, выстроенный для иноков, бывших Князей и Бояр»<sup>4</sup>. А.А. Потопов отмечал: «...в описи 1741 года здание названо *кладовой палатой*, но было ли оно и первоначально в 17 веке устроено для этого назначения, сказать трудно, но есть основание положить, что оно служило скорее для потребностей царского обихода во время пребывания в монастыре царя, так как характер его напоминает скорее трапезные, чем нежилой склад»<sup>5</sup>. В 1928 году А.И. Некрасов сравнивал здание с западноевропейскими постройками: «Недалеко от трапезной находится теперь заброшенный, с провалившимися сводами, обширный многоэтажный дворец с террасой на арках, в характере немецких построек XVI–XVII вв.»<sup>6</sup>.

Р.А. Кацнельсон, исследовавшая постройки Симонова монастыря в 1940–1950-е годы, писала по этому поводу: «До настоящего времени остается невыясненным первоначальное назначение Сушила, которое могут объяснить только архивные документы, если они будут обнаружены. Название «Сушило» указывает на то, что это – здание чисто утилитарного характера, предназначенное для сушки и хранения монастырских запасов...

Монументальная архитектура здания и его великолепных бесстолпных залов позволяет предполагать, что оно действительно представляло собой царский дворец, предназначенный для загородных приемов. Об этом говорят расположенная по его главному фасаду галерея-гульбище с широкой лестницей в центре, высокие, обрамленные наличниками двери, ведущие с галереи в зал, двухъярусное и двусветное освещение зала, размеры окон и т.п. Однако для какой цели потребовались два таких зала площадью около 200 м<sup>2</sup>, при отсутствии жилых палат? Можно предположить, что палата, в которой жили цари во время своего пребывания в монастыре, была при трапезной, следовательно, зал мог служить

только для парадных приемов. В таком случае, для чего был выстроен второй зал, вход в который был по наружной лестнице? Не служили ли оба зала действительно для хранения запасов, а двустороннее освещение не было ли устроено для лучшего проветривания помещения?»<sup>7</sup>.

В.И. Троицкий и С.А. Торопов писали о Сушиле: «Это одна из редких построек гражданского и чисто утилитарного характера, исполненная такой монументальности и величия»<sup>8</sup>. М.А.Ильин сопоставлял архитектурные достоинства Сушила (Солодёжни) с формами известного здания Хамовного двора в Москве (1658–1661 гг.)<sup>9</sup>; авторы Каталога памятников архитектуры Москвы – с архитектурой несохранившегося кремлёвского Запасного дворца (рубеж XVI–XVII вв.)<sup>10</sup>. Во всяком случае, из сведений, которые можно извлечь из просмотренных архивных материалов, следует, что, во-первых, здание изначально определялось как «сушило»; и, во-вторых, как в XVIII, так и в XIX веке здание имело чисто хозяйственное назначение. Это подтверждается и решением его внутреннего пространства: две палаты с сенями между ними могли быть солодёжней; двухсветный объём второго этажа, который обслуживался с галереи четырьмя большими дверными проёмами, явно имел назначение склада-«сушильни», как и верхний этаж, хорошо проветривавшийся через многочисленные окна.

Уместно уточнить, как именно могла использоваться постройка с наименованием «сушило». Н.И. Костомаров так определяет распространённые хозяйственные постройки: «...во дворах были житницы, где хранился зерновой хлеб, мука и сухари, заготовляемые в большом количестве в бочках, сундуках, пошевах, ночвах, коробах; над житницею обыкновенно устраивалось сушило (иногда оно было над погребом или над конюшнею), где висело соленое мясо, вялая, ветреная, прутовая (вяленая на прутьях рыба) и пластовая рыба в рогожах». В.И. Даль даёт более общее объяснение названия: «*Сушило* ср. *сушильня*, *сушня*, всякое устройство, для сушки чего-либо... Зовут *сушилом* и сеновал, либо чердак»<sup>11</sup>. Оба этих определения годятся для того, чтобы понять, что в крупном монастырском хозяйстве непременно должны были быть постройки, выполняющие функции хранения хлеба, припасов и фуража.



К 20-м годам XVIII века обветшавшим строениям монастыря потребовался ремонт, о чём 4 мая 1725 года подаётся прошение, которое подписал «нижайший богомолец наместник иеромонах Иоанн». 15 июня 1725 года «...для осмотра и описи в оном монастыре означенного ветхого строения послан оной Камер Конторы канцелярист по инструкции: Кирил Чичерин Петр Лебятинской», однако результат осмотра в деле не приводится<sup>12</sup>.

По свидетельству 1731 года архитектора Устинова, «На кладовой каменной сушиле в длину 13 сажен с аршином поперег 6 сажен и 2 аршина... Над нею кровли тесовые погнили да пообвалились, лестница с рундуком каменная с двадцати одной ступени также по обе стороны перила рушатся. Надлежит оное сушило покрыть кровлею, разобрать и покрыть вновь тесом. И при оном сушиле галерея с которой лестница ветха, которую галерею разобрать, сделать вновь...» Несколько позже архитектор Мордвинов (1733), подтверждая описанные ветхости, предлагает: «Оная кровля худа, галерею надлежит перебрать, все переправить тако ж и кровлю»<sup>13</sup>.

Сохранилась опись, поданная Иваном Мичуриным в апреле 1741 года, где Сушило названо кладовой палатой: «...У кладовой полаты, в которой имеется всякой хлебной запас, под переходами своды и на оных площадки с перилами ветхи, надлежит разобрать и вновь сделать; оные переходы длиною

*Слева:*  
«Сушильня (сушило, иначе - солодежня).  
Общий вид в юго-западном углу  
монастыря». ГНИМА, V-6795

*Сушило, Кузнечная баня и часть  
стены. Вид стены от башни Дуло.  
ГНИМА, I-1146*

*Справа:*  
Сушило, западный фасад.  
Фот. Г.Г. Торопов. 1983 г.



13½ саж., шириною и с перилами 4½ арш.; да под теми же переходами столбы местами повредились, надлежит починить белым камнем и кирпичем; да при оных же переходах крыльцо длиною 10 арш., шириною 5 арш., вышиною 8 арш., надлежит починить». В этой же описи перечислены постройки с ветхими тесовыми кровлями и указано: «надлежит оные собрав и покрыть вновь в два теса, подкладывая под спаи дрань...»

Указом Коллегии экономии от 24 февраля 1743 года предписывалось «...в оном монастыре из вышепоказанных по архитектурской описи ветхостей самонужнейших, без чего пробыть невозможно... железные и деревянные починкою и постройкою исправить ныне, а каменное, чего починкою исправить не можно, то возобновить, а надежное починить в нынешнем 1743 году вешнею и летнею порою...»<sup>14</sup>.

Общий упадок в монастыре, произошедший во второй половине XVIII века, моровое поветрие 1771 года, унёсшее жизни его насельников, и последовавшие за этим упразднение и вновь возрождение монастыря в конце века поставило большое количество неотложных задач по восстановлению храмов и жизненно необходимых построек монастыря. Разорение от нашествия наполеоновского войска усугубило общую картину. Как писал В.В. Пассек, «Пред оставлением обители неприятели предали огню в трехэтажном здании, кладовую, которую они наполнили сокровищами, награбленными в Москве. От этого здания занялись на южной стороне и другие строения...»<sup>15</sup>. О том, что в 1812 году был сожжен «четырёхэтажный флигель», писал Амвросий. Речь, безусловно, идёт именно о Сушиле: «...9) на южной стороне монастыря четырехэтажный флигель, в нем погреба и прочия службы...»<sup>16</sup>.

В первой трети XIX в. (не позднее 1832 г.) на первом этаже разместили конюшню, для чего оконные проемы были частично заложены, а в западном торце пробиты большие ворота<sup>17</sup>.

К 30–40-м годам XIX века здание совершенно обветшало. В.В. Пассек, как и К. Тромонин, отмечает: «...подле южной ограды четвертый корпус трехэтажный, за ветхостью пустой, кроме нижнего этажа, в коем находятся конюшня, кладовые и экипажи». Был ли к моменту перестройки первого этажа под конюшню уже

разобран свод над вторым двухсветным этажом, повреждённый, судя по всему, при пожаре 1812 года, из текста неясно, однако этаж к этому времени уже не использовался. Как и другие здания монастыря, Сушило было окрыто листовым железом, и кровля его окрашена «зелёною краскою»<sup>18</sup>.

А.А. Потапов, не называя точного времени разборки свода, связывает это событие с новой постройкой: «Но главное варварское искажение произведено в 19 столетии, когда выломали свод, покрывавший 2-ой этаж; из этого кирпича сложили здание у южной монастырской ограды, так что теперь, стоя на полу второго этажа, видим свод 3-го этажа; на стенах остатки пят и распалубок и связей свода 2-го этажа...»<sup>19</sup>.

В это время проводился большой объём работ по всему монастырю. В «Летописи Симонова монастыря», которая велась при архимандрите Мельхиседеке, о работах в июне 1840 года записано: «Весь мусор и щебень от новой колокольни развезен по монастырю, да и от всех построек в монастыре... от разломки старой колокольни мало что мусора вывозили за монастырь, но большею частью рассыпали по монастырю, по кладбищу и башням; отчего нижние этажи келий... засыпаны землею по самые окна»<sup>20</sup>. Поднятие общего уровня земли на территории монастыря весьма повредило всем зданиям, нижние части стен которых оказались засыпанными и регулярно намокали.

К середине XIX века лестница, ведущая к входам на второй этаж, уже исчезла: на рисунке Г.Г. Гагарина, относящемся к этому времени, видны только столбы галереи<sup>21</sup>.

Судя по сохранившимся изображениям и фотографиям начала XX века, галерея при её ветхости и тогда ещё не была разобрана, так как в целом сохранила формы раннего времени, в том числе профилированную обработку столбов<sup>22</sup>.

По свидетельству путеводителя 1926 года, памятник, представляющий большой историко-художественный интерес, был наиболее запущенным во всём монастыре<sup>23</sup>. Нижний этаж его использовался как склад и мастерские. В 1924 году был проведён текущий ремонт и консервация здания Сушила под надзором архитекторов ЦГРМ П.Д. Барановского и Н.Д. Виноградова<sup>24</sup>.



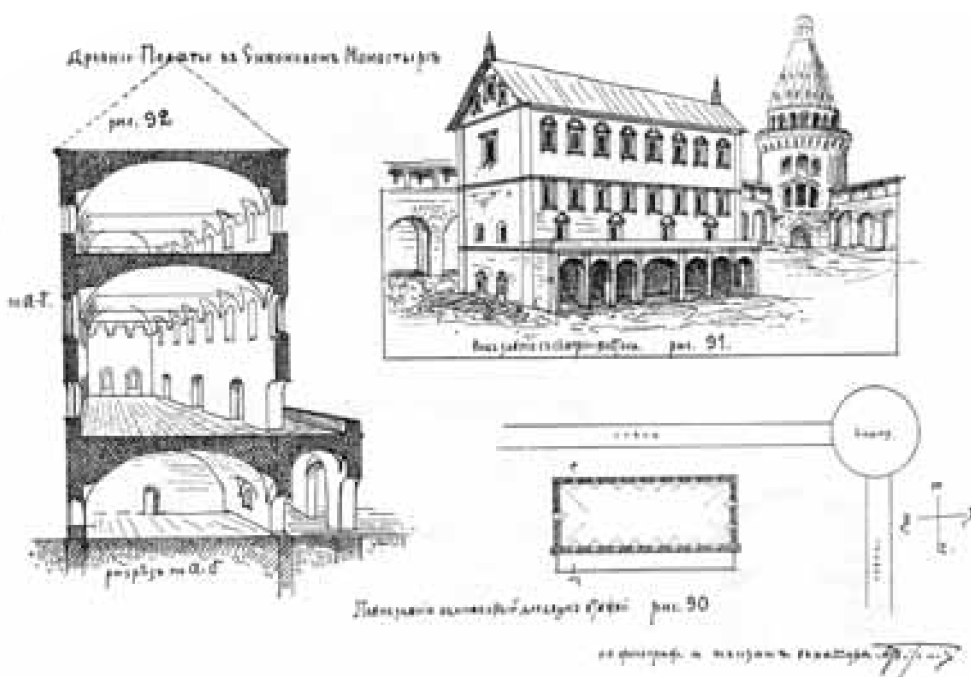

Слева:

Вид на башню Дуло. Фот. Никольский. Нач. XX в. Виден декор столба галереи.  
ГНИМА, V-50089

«Древние полаты в Симоновом монастыре».  
Таб. XXXII из работы А.А. Потапова

Когда в 1955 году в мастерскую по реставрации памятников архитектуры в составе института «Моспроект» пришёл заказ на обмерно-исследовательские работы по объектам Симонова монастыря, осуществить все намеченные планы по изучению зданий оказалось невозможным. В томе «Материалы предварительного исследования и проектно-реставрационное задание» 1956 года отмечалось, что в Сушиле «в зале сделаны 2 новых перекрытия, все помещение разбито на ячейки мелкими перегородками. Все этажи заняты общежитием ЗИС». На второй этаж вела наружная деревянная лестница; внутри здания деревянная же лестница служила для сообщения между этажами. Печное отопление, кроме прочих



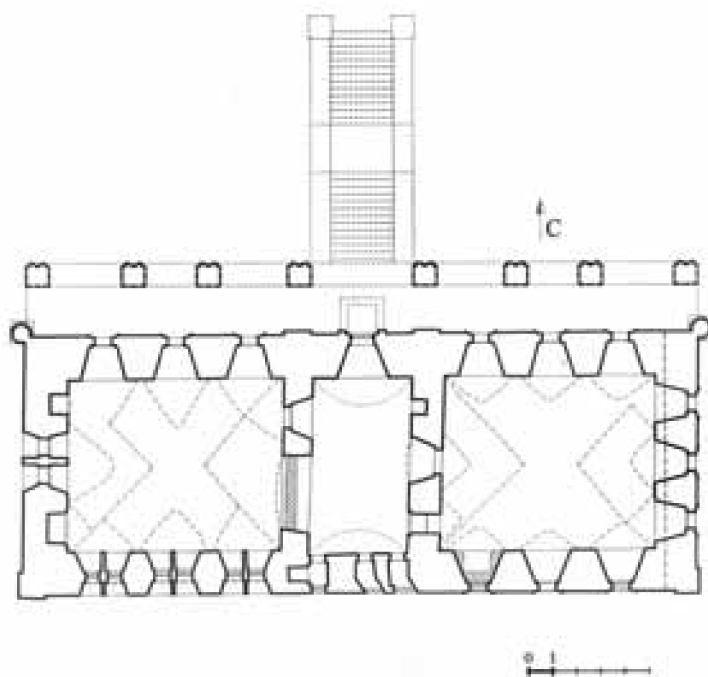

*Сушило. План 1-го этажа с графической реконструкцией галереи. Штриховкой показана современная кладка. Чертеж А.И. Винокуровой*

неудобств, вызывало «неизбежность существования деревянных сараев» на территории памятника.

К этому времени «от галереи остался один кирпичный столб с узенькой пилястрой на нём и очертание свода галереи»<sup>25</sup>.

Техническое заключение от 24 ноября 1957 года, заказанное для проведения реставрационных работ, констатировало: «Здание для своего возраста, несмотря на бесхозяйственное к нему отношение, как ценному памятнику архитектуры, сохранилось в удовлетворительном состоянии.

Имеющиеся в его стенах трещины не угрожают его целостности и не препятствуют его нормальной эксплуатации.

Эти трещины обязаны своим происхождением в основном подрывным работам, проводившимся на территории б. монастыря и возможно частично работам Метростроя.

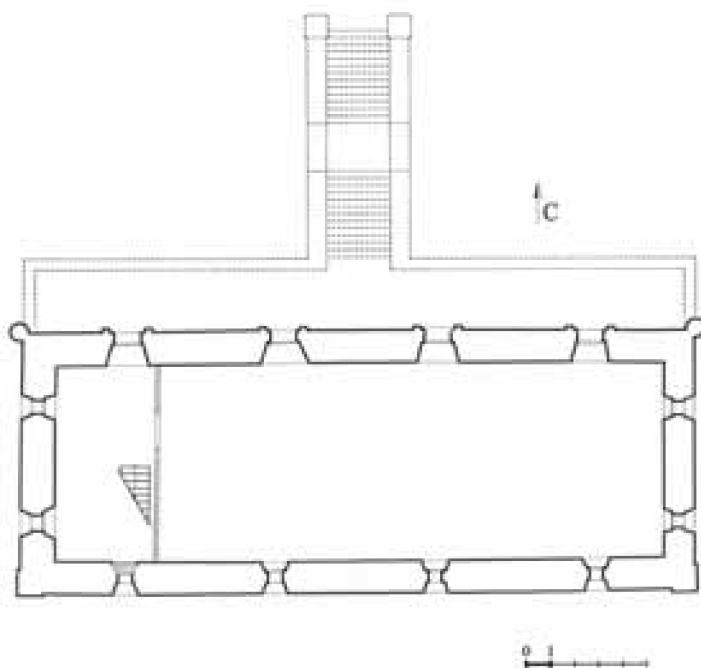

*Сушило. План 2-го этажа с графической реконструкцией галереи. Штриховкой показана современная кладка. Чертёж А.И. Винокуровой*

Значительно более опасным является прогрессирующий процесс выветривания кладки наружных стен из-за наличия в них сырости, которая поступает в стены из грунта, и влаги, накапливающейся вследствие неудовлетворительной эксплуатации помещений, расположенных внутри здания».

Было рекомендовано выполнить отмостку вокруг здания; обеспечить здание центральным отоплением и приточно-вытяжной вентиляцией. До выполнения работ не допускалось «заселения здания и устройство в нем каких-либо мастерских».

В 1957–1966 годах архитектором Г.К. Игнатьевым были проведены исследование фасадов и консервация здания, а также восстановление щипцовых завершений фасадов и реставрация обрамлений окон верхних ярусов. Силами строительного цеха Промкомбината «Рыболов-спортсмен», которому были переданы



*Сушило. Северный фасад.  
Фрагмент 1-го этажа. Июнь 2008 г.*



*Сушило. Северный фасад.  
Июнь 2008 г.*

постройки монастыря, велись работы по приспособлению под гальванический цех восточной палаты первого этажа, где перед этим Загорскими художественно-реставрационными мастерскими проведены работы по очистке кирпичной кладки от поздней цементной штукатурки. Тогда же при пробном вскрытии бетонных полов нижнего этажа под ними были найдены белокаменные плиты древнего пола.

В дальнейшем все работы по реставрации ансамбля Симонова монастыря были переданы генеральному подрядчику – Московской областной научно-реставрационной производственной мастерской.

Однако, как и на других зданиях, реставрация была прервана, не завершившись. В «Отчете о реставрационных работах 1958 г.» отмечалось, что работа «велась беспорядочно, отдельными участками», отсутствовало своевременное обеспечение строительными материалами.

В 1966 году работы возобновились. Был выполнен проект приспособления здания Сушила<sup>26</sup> на основании Планового задания, выданного Инспекцией по Госохране памятников архитектуры

г. Москвы 21 ноября 1961 г. и письма-заказа арендатора – Промкомбината МО «Рыболов-спортсмен» от 16 августа 1966 года. Проект приспособления предусматривал максимальное раскрытие интерьеров XVII века. Первоначальное задание на проектирование, предполагавшее установку оборудования, в том числе тяжелого, весом до полутора тонн, по настоянию архитекторов и органа охраны памятников было «заменено арендатором в части ликвидации тяжелого оборудования как на 1-м, так и на 2-ом этажах и замены механо-сборочного участка на сборочный». Однако, как показала практика, эти условия при эксплуатации здания не были соблюдены.

Передача в начале 1980-х годов ансамбля монастыря объединению «Росмонументискусство», а в 1990-е годы – Русской православной церкви не очень облегчила участь уникального памятника. Начатая в 1988 году реставрация здания довольно быстро заглохла, как и в предыдущие периоды. Отреставрированные помещения первого и второго этажей используются под производственные мастерские и опять приведены в довольно жалкий вид. Летом 2004 года произведена вычинка конструкций стропильной системы крыши и обветшавшая деревянная кровля заменена на металлическую. Однако фасады здания так и пребывают в изношенном состоянии. Остатки раскрытых оснований столбов утраченной галереи, с которой осуществлялся подъём на второй этаж, снова затянуло грунтом.

### Примечания

- <sup>1</sup> История Москвы. Т. 1. М., 1952. С. 190; Памятники архитектуры Москвы... М., 2000. № 568. С. 136, 147.
- <sup>2</sup> РГАДА, ф. 125, д. 58, 1686 г.
- <sup>3</sup> ГНИМА, РІ–3728, «Симонов монастырь. План верхнего апартаментов» Чертеж 1730-х гг.(?); фототека, нег. V–2894.
- <sup>4</sup> Иванчин-Писарев Н.Д. Вечер в Симонове. М., 1840. С. 99–100, прим. 90.
- <sup>5</sup> Потапов А.А. Очерк древней русской гражданской архитектуры. М., 1902–1903. С. 105, 110–111.
- <sup>6</sup> Некрасов А.И. Художественные памятники Москвы и городов Московской губернии». М., 1928. С. 30.

- <sup>7</sup> Кацнельсон Р.А. Ансамбль Симонова монастыря в Москве // Архитектурное наследие № 6. М., 1956. С. 98–102, 103–104.
- <sup>8</sup> Троицкий В.И., Торопов С.А. Симонов монастырь. М., 1927. С. 32.
- <sup>9</sup> Ильин М.А. Русский город XVII в. // История русского искусства. Т. IV. М., 1959. С. 157, 227, прим. 1.
- <sup>10</sup> Памятники архитектуры Москвы. М., 2000. С. 147–148.
- <sup>11</sup> Костомаров Н.И. Очерк домашней жизни и нравов великорусского народа в XVI и XVII столетиях. М., 1992. С. 148–149; Даль В.И. Толковый словарь живого великорусского языка. СПб.–М., 1882; репринт. изд. 1980. Т. 4. С. 367.
- <sup>12</sup> РГИА, ф. 796, оп. 6, д. 129, 1725 г.; аналогичные материалы опубликованы: «Описание документов и дел, хранящихся в Архиве св. пр. Синода». Т. V. СПб., 1897. С. 226–227.
- <sup>13</sup> РГАДА, ф. 248, оп. 14, кн. 792, л. 917–926.
- <sup>14</sup> Забелин И.Е. Материалы для истории, археологии и статистики московских церквей. Ч. I. М., 1884. Стлб. 855–862.
- <sup>15</sup> Пассек В.В. Историческое описание Московского Симонова монастыря. М., 1843. С. 24.
- <sup>16</sup> Амвросий (Орнатский). История Российской иерархии... Ч. VI. М., 1815. С. 98–108.
- <sup>17</sup> Памятники архитектуры Москвы. М., 2000 г. С. 147–148.
- <sup>18</sup> Пассек В.В. Указ. соч. С. 59–62; Тромонин К. Краткое описание Московского ставропигиального первоклассного общежительного Симонова монастыря. М., 1841. С. 11.
- <sup>19</sup> Потапов А.А. Очерк древней русской гражданской архитектуры. Отд. издание, М., 1902–1903. С. 110–111 (извл. из XIX и XX томов «Древностей»).
- <sup>20</sup> ГИМ ОПИ, ф. 465, д. 127, л. 50–63.
- <sup>21</sup> ГРМ, Отдел рисунка, Р–19623. Рис. Г.Г. Гагарина «Дом в Симоновом монастыре» (Сушило), сер. XIX в.
- <sup>22</sup> ГНИМА, фототека, П–1069, V–16436 (репродукция из работы А.А. Потапова), V–29440, V–50089; X–1146, 1158, 1159; ГУОП–3971 и др.
- <sup>23</sup> Музеи и достопримечательности Москвы / Под ред. В.В. Згурь. М., 1926. С. 349.
- <sup>24</sup> ЦМAM (ранее ЦГА ОРСС), Материалы обследования фонда ЦГРМ. Т. 1. С. 4, 32, 37, 43.
- <sup>25</sup> ГАП А.В. Ох, архитекторы Е.А. Дейстфельдт, Г.К. Игнатъев.
- <sup>26</sup> ГАП А.С. Алтухов, рук. гр. архитекторов Г.К. Игнатъев.

### *Казначейские кельи*

В отличие от выразительной архитектуры Сушила или Старой трапезной с одностолпной палатой, позволявшей датировать её ранним временем, Казначейские кельи внешне практически не отличались от привычных монастырских келий и поэтому упоминались в архивных источниках наряду с ними. Обветшавший, в значительной степени перестроенный корпус не привлекал особого внимания авторов даже наиболее полных и подробных публикаций о Симоновом монастыре. Нет сведений о Казначейских кельях в таких популярных путеводителях, выпущенных до разрушения монастыря, как «Путеводитель по Москве... для членов V съезда Зодчих в Москве», «По Москве», «Музеи и достопримечательности Москвы»<sup>1</sup>. Именно поэтому история здания определяется в основном в связи с перечислениями ветхостей и починок построек монастыря, чаще всего косвенно.

Несмотря на частично проведённые реставрационные работы в начале 1960-х годов, закончены они не были, и отчёта о них нет. Некоторые замечания об исследовании келий сохранились только в черновых записях Г.К. Игнатьева. В частности, он писал: «От [монастырской стены] предшествующего периода сохранились только арки камор, вмонтированные при строительстве казначейских келий во 2-й четверти XVII века в западную стену». Сведения о реставрации Казначейских келий, вошедшие в текст Паспорта на памятник, были также сообщены Г.К. Игнатьевым и Д.П. Василевской, которая на момент ведения работ заменила Е.А. Дейстфельдт, выполнявшую проектную документацию на начальных этапах. А.П. Денискина писала: «Корпус на высоту 2-х этажей был выстроен до постройки существующей крепостной стены монастыря 1640-х гг., которая, примкнув к западному торцу корпуса, включила в свой массив фрагменты более ранней крепостной стены. Стилистически здание может быть датировано 30-40-ми годами XVII в.»<sup>2</sup>.

Авторы каталога «Памятники архитектуры Москвы» тоже считали, что корпус построен до возведения последних по времени стен монастыря, но определяли предположительное время



*Казначейский корпус.  
Вид с юго-запада до реставрации. 1950-е гг.*

строительства корпуса как конец 1620-х – 1630-е годы. Вероятно, правильнее считать, что здание построено почти одновременно с новой монастырской оградой, следовательно, датируется временем не ранее 1630 – начала 1640-х годов, то есть второй четвертью XVII века.

В тексте Каталога отмечается: «Двухэтажное кирпичное здание имеет одну, очень важную для понимания его функции особенность: на восточном торце, под северной угловой лопаткой видна широкая штраба, совпадающая по высоте с первым этажом корпуса, – след мощной стены, продолжавшей к востоку линию северного фасада. Это могла быть стена, изолировавшая казенный двор внутри монастыря; на известных планах 1740-х гг. ограды уже нет»<sup>3</sup>. Это предположение вызывает некоторое сомнение из-за большой толщины стены, а также характера обработки угла келий со стороны северного фасада. Окончательное объяснение аномалий оформления северо-восточного угла здания могли бы дать результаты археологических раскопок.



Первые документальные сведения о казённой палате имеются в описях ветхостей, выполненных архитекторами И.Г. Устиновым и И.А. Мордвиновым, и относятся к 1731–1733 годам. В предполагаемые работы входила прежде всего починка и замена ветхих кровель. Вероятно, из-за протечек произошли серьёзные разрушения конструкций: «В той казенной келье в кладовой палате своды каменные и лестница рушатся». Поэтому предписывалось: «В оной келье и чуланах своды, которые повредились переправить, разобрать и лест-



*Казначейский корпус.  
Южный фасад до реставрации  
после разборки пристроек.  
1950-е гг.*

*Казначейский корпус.  
Северный фасад,  
западная часть*



ница, вся ветха которая разобрать и сделать вновь понеже ходить не без опасения»<sup>4</sup>.

Были выполнены хотя бы частично предполагаемые в 1730-х годах ремонтные работы или нет, судить трудно, поскольку в описи, поданной Иваном Мичуриным в апреле 1741 года, излагалось: «В оном же монастыре у казенной кельи крыльцо каменное и с переходами повредилось, оное надлежит разобрать и вновь сделать, помянутые переходы длиною 9 арш., шириною 4 арш., крыльцо длиною 11¾ арш., шириною 3 арш...

...Вкруг монастыря на каменной ограде и на двух башнях и на кельях поваренной хлебной и на казенной и на кладовой и на квасоварне и на канцелярии кровли тесовые ветхи, надлежит оные собрав и покрыть вновь в два теса, подкладывая под спаи дрань...»<sup>5</sup>.

В документах 1746 года упоминается выдача сумм на исправление ветхостей в Симоновом монастыре, однако неизвестно, были ветхости Казначейского корпуса исправлены в это время или позже<sup>6</sup>.

На плане монастырских строений, датированном XVIII в., корпус специального обозначения не имеет, стоит под номером, общим для всех келейных корпусов монастыря. Перпендикулярно к сохранившейся части келий с южной стороны по центру корпуса имелись две палаты, составлявшие единое целое с основным объёмом. Со стороны северного фасада на плане показано крыльцо, однако исследования фасада в натуре убедили в том, что этот северный вход не первоначальный, а был пробит позже на месте растёсанного окна<sup>7</sup>.

На плане 1832 года корпус числится так: «8. Кельи занимаемые казначеем и братиею». Ни северного крыльца, ни двух южных помещений при корпусе уже нет, следовательно, к этому времени они, вероятно, за ветхостью уже были разобраны<sup>8</sup>. В.В. Пассек пишет о пожаре в монастыре, произошедшем в 1812 году: «Пред оставлением обители неприятели предали огню в трехэтажном здании, кладовую, которую они наполнили сокровищами, награбленными в Москве. От этого здания занялись на Южной стороне и другие строения, погорели... братские келии, что ныне казначейские, два наката в башне, называемой Дуло,... и часть оградной

крышки, до самой церкви Происхождения честных древ...» К. Трономин и В.В. Пассек свидетельствуют, что к началу 1840-х годов «все церкви, настоятельские и братские келии покрыты листовым железом, окрашенным зеленою краскою»<sup>9</sup>.

По замечанию А.А. Потапова, к концу XIX века почти все кельи «утратили древний вид; кельи у западной стороны и трехэтажное здание у южной стены [Сушило], – несмотря на переделку... сохранили еще некоторые древние формы»<sup>10</sup>. Епископ Мисаил приводит краткие сведения о поправке в начале XX века строений монастыря, в том числе келий и настоятельского корпуса<sup>11</sup>.

Незадолго до сноса основной части монастырских построек В.И. Троицкий и С.А. Торопов отмечали: «Келейные корпуса XVII века хорошо до сих пор сохранились в своей архитектуре. Другие же, в том числе и настоятельский, сохраняют следы старых форм лишь под слоем позднейшей штукатурки и позднейших пристроек»<sup>12</sup>. Вероятно, это замечание можно отнести и к Казначейскому корпусу, учитывая утрату его южного объёма и значительное искажение фасадов.

Тяжелое состояние, в котором здание оказалось к 1950-м годам, зафиксировано на фотосъёмке этого времени. В 1956 году авторы исследования Е.А. Дейстфельдт и Г.К. Игнатъев так описывали памятник, на котором первоначальные детали сохранялись в основном на северном фасаде: «На восточной стене пробиты новые окна, но остались следы старых наличников и проёмов. На этой же стене сохранился остаток металлической связи... Западный фасад примыкает к стене монастыря, на нём сохранились 3 древних окна в прямоугольных нишах. Южная стена здания претерпела значительные переделки: пробиты новые окна, утрачено крыльцо, замененное новой деревянной лестницей с деревянным тамбуром. Здание используется под жильё, поэтому стены и своды оштукатурены и побелены. Кирпичный неоштукатуренный свод и стены сохранились только в сенях 1-го этажа. Палаты 1-го и 2-го этажей перегорожены на отдельные комнаты»<sup>13</sup>.

Выводы «Технического заключения» 1957 года о происхождении трещин в стенах корпуса келий ничем особенным не отличались от выводов по другим пострадавшим монастырским по-



*Казначейский корпус.  
Вид с юго-востока до реставрации. 1950-е гг.*

стройкам: появление деформаций в конструкциях корпуса объяснялось и действием взрывной волны при подрывании стен ограды, и последующими работами Метростроя, и бесхозяйственным отношением к зданию.

Обмерно-исследовательские работы продолжались в течение 1955–57 годов на участках, доступных для исследования. За этот период были проведены обмеры планов и фасадов келий. Реставрационными работами 1957–1960-х годов в основном выявлена объемно-планировочная композиция интерьеров келий и декор фасадов.

К 1980-м годам в Казначейских кельях размещался склад и служебные помещения. После передачи комплекса построек Симонова монастыря Русской православной церкви приспособление его в течение долгого времени оставалось прежним. Периодически хозяйственным способом проводились работы в отдельных помещениях, в том числе с марта по май 2006 года ремонтировались две палаты второго этажа, примыкающие к крепостной стене.



*Казначейский корпус.  
Вид с юго-востока в процессе реставрации. 1960-е гг.*

По условиям нового использования помещения, одна из наружных стен которого является частью южного фасада, потребовалась разборка закладок двух поздних оконных проёмов, имевших формы XIX века. Вопреки выданной рекомендации, конструкции и оконному обрамлению проёма были приданы формы окна XVII века с соответствующей кованой решёткой. Записью в журнале авторского надзора засвидетельствован факт самовольного принятия методически неоправданного решения, после чего все остальные работы по окончанию ремонта проводились рабочими по своему усмотрению, под руководством пользователя. В течение нескольких лет никакого договора на авторский надзор за ведением работ в монастыре, проводившихся хозяйственным способом, так и не было заключено, поэтому вся ответственность за многие решения, принимаемые без согласования, лежат на пользователе и исполнителях.

Поскольку здание из-за постоянного использования его помещений никогда не было изучено в полной мере, в 1980-е годы ар-

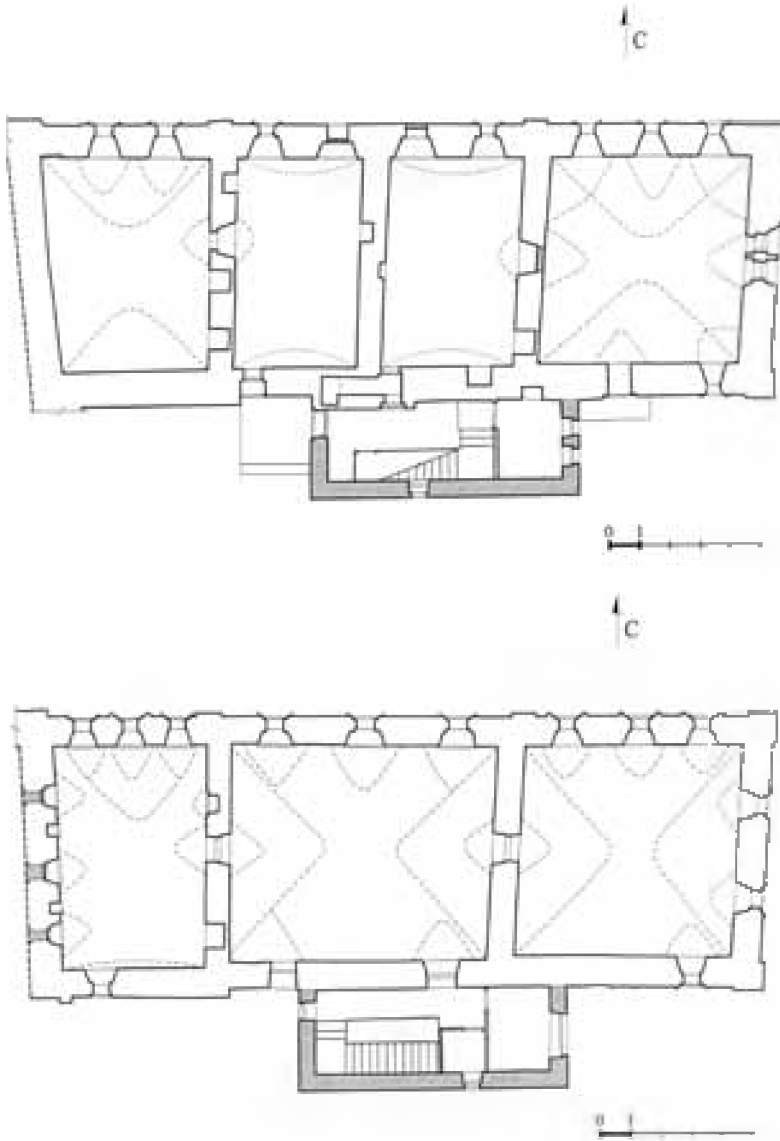

*Казначейский корпус. План 1-го этажа.  
Штриховкой показана современная кладка. Чертёж Е.Ю. Солоухиной*

*Казначейский корпус. План 2-го этажа.  
Штриховкой показана современная кладка. Чертёж Е.Ю. Солоухиной*

хитектором Г.К. Игнатьевым, руководившим работами на памятниках монастыря, предполагалось проведение дополнительных исследований – зондажей и шурфов – для уточнения отдельных деталей фасадов и интерьеров, необходимых для выполнения рабочих чертежей на их восстановление. В первую очередь это касается проёмов, выходящих на южный фасад, и внутрискрипного пространства в средней части южной стены, назначение которого не было выяснено до конца. Наличие узкой камеры может объясняться как расположением первоначальной внутрискрипной лестницы, так и устройством специального тайника, поскольку в документах имеется упоминание о наличии в казённой келье кладовой палаты и чуланов.

Необходимо также провести дополнительное исследование кладки северо-восточного угла первого этажа здания не только со стороны фасадов, но и со стороны помещения для уточнения характера примыкания утраченной наружной стены, обозначенной при реставрации кирпичной штрабой. Обязательным условием восстановления интерьеров здания является исследование внутренних дверных проёмов, откосов и перемычек оконных проёмов и ниш, подвергшихся растёске и перестройке.

### Примечания

- <sup>1</sup> Путеводитель по Москве... для членов V съезда Зодчих в Москве / Под ред. И.П. Машкова. М., 1913; По Москве. Прогулки по Москве и ее художественным и просветительным учреждениям / Под ред. Н.А. Гейнике и др. М., 1917; «Музеи и достопримечательности Москвы / Под ред. В.В. Згурь. М., 1926.
- <sup>2</sup> Денискина А.П. Паспорт на памятник архитектуры в ансамбле Симонова монастыря – Келарский корпус. 1983.
- <sup>3</sup> Памятники архитектуры Москвы. Юго-восточная и южная части территории между Садовым кольцом и границами города XVIII века. М., 2000. С. 149–150.
- <sup>4</sup> РГАДА, ф. 248, оп. 14, кн. 792, л. 917–926.
- <sup>5</sup> Забелин И.Е. Материалы для истории, археологии и статистики московских церквей. Ч. I. М., 1884. Стлб. 855–862.
- <sup>6</sup> РГАДА, ф. 1183, оп. 1, т. 7, д. 222, 1746 г., л. 1.

- <sup>7</sup> ГНИМА, Р-1, № 3728; фототека, нег. V-2894.
- <sup>8</sup> ГНИМА, фототека, нег. V-13118.
- <sup>9</sup> Пассек В.В. Историческое описание Московского Симонова монастыря. М., 1843. С. 24, 28, 59–62; Тромонин К. Краткое описание Московского ставропигиального первоклассного общежительного Симонова монастыря. М., 1841. С. 11.
- <sup>10</sup> Потапов А.А. Очерк древней русской гражданской архитектуры. Отд. издание 1902–1903 (извл. из XIX и XX томов «Древностей»). С. 105.
- <sup>11</sup> Епископ Мисаил. Московский мужской Симонов монастырь. М., 1912. С. 49.
- <sup>12</sup> Троицкий В.И., Торопов С.А. Симонов монастырь. М., 1927. С. 33.
- <sup>13</sup> Действительный Е.А., Игнатьев Г.К. Материалы предварительного исследования и проектно-реставрационное задание. 1956.

## Глава VIII

### РАЗРУШЕННЫЕ КЕЛЕЙНЫЕ КОРПУСА – НАСТОЯТЕЛЬСКИЕ ПОКОИ, БРАТСКИЕ И КЕЛЬИ

До постройки новой колокольни по всему периметру западных и северных прясел стен стояли жилые корпуса насельников монастыря. И хотя в Казначейских кельях и Келарском корпусе (Старой трапезной) тоже было какое-то количество жилых помещений, во всяком случае, судя по документам, в XIX веке, но, вероятно, жили там в основном те, кто обслуживал работы в этих корпусах. Некоторые кельи имели своё специальное назначение: севернее надвратного храма Происхождения честных древ Креста (Спаса Всемилостивого) находились настоятельские покои (кельи архимандрита), у северного прясла стены – больничные кельи.

О комплексе построек, стоящем у западной стены, Амвросий (Орнатский) писал: «Настоятельския и три флигеля братских келлей все двоетажные»<sup>1</sup>.

А.А. Потапов считал, что жилые постройки у западной монастырской стены и сохранившийся при строительстве колокольни корпус у северной стены относятся к XVII веку. При этом замечал, что в результате переделок настоятельские кельи и кельи, сохранившиеся у северной ограды, «утратили древний вид», а западные кельи, несмотря на переделку, «сохранили еще некоторые древние формы»<sup>2</sup>. В.И. Троицкий и С.А. Торопов, ещё имевшие возможность осмотреть здания, отмечали: «Келейные корпуса XVII века



хорошо до сих пор сохранились в своей архитектуре. Другие же, в том числе и настоятельский, сохраняют следы старых форм лишь под слоем позднейшей штукатурки и позднейших пристроек». Кроме этого, один из корпусов они считали мастерской палатой: «В каждом монастыре были свои мастерские, иногда с очень хорошо налаженным производством. Подобной мастерской, сохранившей свои характерные черты, является здание «мастерской» палаты XVII в., вмещавшей в себя иконописную, швейную, сапожную, столярную и ряд других мастерских»<sup>3</sup>.

Время постройки больничных келий определяется достаточно точно по сохранившемуся архивному делу «по челобитью архимандрита Симонова монастыря о выдаче из казны денег на постройку 3-х больничных келий с папертью, поварней и другими службами». Основные работы по кельям были выполнены с 1683 по 1685 год, и для их постройки велено было дать «и с приказу каменных дел к строению болничных келей двести пятьдесят тысяч кирпичей», а также «лещадь и камень и известь имать от ваших государских дел из села Нового воскресенскаго»<sup>4</sup>.

Точное время постройки настоятельских покоев не установлено, но они были связаны наружной галереей и дверным проёмом с надвратным храмом, к которому примыкали с севера. В.В. Пассек писал: «Настоятельские келии, каменные двухэтажные, расположенные от входа в святые врата на левой стороне обители. Кроме наружной архитектуры, они замечательны крыльцом, устроенным в готическом вкусе. Из них есть ход в церковь над вратами Происхождения честных древ и на монастырскую ограду, обращенную к Москве, так что из гостиной, а особенно с небольшого балкона покоев, величественно открывается почти вся столица и окружность ея на большое пространство с самыми отдаленными видами»<sup>5</sup>.

Из документов 1725 года известно, что монастырские здания, в том числе и жилые, сильно обветшали. Было подано доношение наместника Симонова монастыря иеромонаха Иоанна о ремонте монастырских зданий, в котором сообщалось, что на всех строениях «кровли, которые крыты белым железом и тесом, и на кельях и по ограде, и на прочих в том монастыре строениях весьма обветшали и развалились, и от мокроты в церквах и на папертях,



*Настоятельские покои. Крыльцо.  
ГНИМА, I-9121*

и в кельях течь, отчего каменное строение весьма рушится»<sup>6</sup>. Из другого архивного дела того же времени известно, что в июне «для осмотра и описи в оном монастыре означенного ветхого строения послан оной Камер Конторы канцелярист по инструкции: Кирил Чичерин Петр Лебятинской», однако рапорта об осмотре и описи ветхостей в деле нет<sup>7</sup>.

В описи 1731 года, поданной И.Г. Устиновым, перечисляются ветхости братских келий: «18. От архимандричьей кельи над братскими кельями на 17 а поперек на 8 саженных кровля ветха. 19. В братских кельях обрасчатые ветхие 12 печей надлежит починить, а иные вновь перекрыть. 20. Под братскими верхними кельями на 59 саженей в них полов, лавок, окончин и двери нет». Соглашаясь с необходимостью выполнения перечисленных работ, И.А. Мордвинов, которому пришлось в 1733 году, после смерти И.Г. Устинова, ещё раз осмотреть постройки монастыря, уточняет, что обветшавшую кровлю над кельями «надлежит перебрать

вновь и покрыть тесом, а чешуи не класть». Им отмечается также (в поз. 20), что в кельях «надлежит печи сделать и лавки, и простенки по потребности...». В этой же описи перечисляются деревянные хозяйственные постройки монастыря: конюшня, скотный двор, на котором разные строения, избы, погреб, хлевы, сараи – «все это ветхо»<sup>8</sup>.

Часть работ, вероятно, была выполнена, но не все. В документах упоминается, что «в архимандричьих кельях полы перестроены из сосновых досок» и начали перестраивать скотный и конюшенный двор<sup>9</sup>.

В описи ветхостей, поданной Иваном Мичуриным в Коллегию экономии 9 апреля 1741 года, значилось: «В том же монастыре при настоятельских кельях крыльцо каменное, местами повредилось, надлежит починить белым камнем; от вышеозначенных настоятельских келей до больничной церкви каменные переходы длиною 75 саж., шириною 4¼ арш., под оными своды и на оных площадки и перила повредились, надлежит разобрать и вновь сделать; да под оными переходами столбы, с которых взяты своды, оные во многих местах повредились, надлежит починить, а некоторые и вновь сделать из кирпича и белаго камня»<sup>10</sup>.

В 1758 году «близ настоятельских каменных келий под брацкими кельями четырех каменных погребов от долговременного стоянья... стены обрушились а столбы на которых утверждены своды и келии совсем повредились, и небезопасности де дабы совсем и келии необрушились...». Поскольку «над вышеупомянутыми погребовыми исподы в брацких кельях совсем упали и следует де все как вышеописанные погреба так и келии с фундаменту построить вновь», архитектору «надворному Советнику Ивану Мичурину» указом было велено осмотреть разрушения и подать смету на восстановление постройки. Далее архимандрит Иоанн просит выдать деньги на эти работы, поскольку «на возобновление вышеописанных каменных погребов... к выдаче денежной суммы не значитя...». К делу приложена ведомость и смета архитектора Ивана Мичурина<sup>11</sup>.

В материалах, собранных и опубликованных Н. Скворцовым, есть сведения о работах в монастыре после морового поветрия:

«После содержавшихся в Симонове монастыре в 1771 году в карантине людей Главная Комиссия в 1772 году начала исправление деревянных полов и печей в настоятельских и братских кельях». Для этого, по снятии карантина, специальная Исполнительная комиссия «во всем монастыре покои настоятельские и братские очистила и выкурила в 1772 году»<sup>12</sup>.

В период, когда монастырь был упразднён, «из Гошпитальной суммы» выделялись деньги на самые необходимые работы: «В 1789 г. за окрашение на соборной и прочих церквах и кельях железных крыш и за переделку в караульне вновь печи 262 рубля»<sup>13</sup>.

Естественно, что после возобновления монастыря в 1795 году и ухода французов в 1812 году все жилые помещения как-то приводились в порядок, но в документах это не отражалось, были заботы серьёзные. По донесению архимандрита Герасима, при занятии монастыря неприятелем «келлии настоятельския и монашеския разграблены»<sup>14</sup>.

Наибольшее количество крупных работ по ремонту и перестройке жилых корпусов производилось в 1830-е годы. Поскольку сам государь Николай Павлович и члены императорской семьи довольно часто посещали монастырь, о чём регулярно сообщалось в «Летописи Симонова монастыря»<sup>15</sup>, наибольшее внимание уделялось приведению в надлежащий вид настоятельских покоев. Так, с февраля по апрель 1834 года «вновь переделывали кельи о. Архимандрита, рамы, полы, печи и крыльцо переднее, позади коего пристроена деревянная 2-х этажная кухня с принадлежностями, также расписывали все оные перестроенные кельи».

12 мая 1834 года состоялась закладка двух корпусов для больничных келий, по сторонам надвратной Никольской церкви, взамен старых, сломанных при постройке колокольни. Закончена кирпичная кладка стен в первых числах октября того же года, поскольку лето выдалось «самое жаркое, так что во все продолжение кирпичной кладки, ни одного дождя не было»<sup>16</sup>.

Однако некоторые факты из «Летописи» свидетельствуют о том, что с братскими кельями не всё было благополучно. При рассыпании строительного мусора по территории монастыря нижние

этажи келий были «засыпаны землею по самые окна», что, конечно, не пошло на пользу кладке стен.

5 июня 1842 года при сильном ветре градом побило в монастыре множество стёкол, в том числе в братских кельях и кельях архимандрита.

В аварийном состоянии находилось западное прясло монастырской ограды: «В Сентябре 1842 г. между кельями и западною оградю, наклонившеюся в монастырь на три четверти, сделаны три деревянные распорки и небольшой кирпичный контрфорс. Очень мало сего к поддержанию падающей стены: опасность очевидная и близкая. Не устоять и кельям при падении ограды», записано в «Летописи».

В 1845–1846 годах «над южными закладенными воротами вновь перестроены кельи, где жил на покое Архимандрит Герасим Князев. К ним прилажены из старого кирпича три равномерные стены (в 12 аршин). Кирпич на постройку брали из юго-западной башни Дуло, где разобран посреди башни кирпичный столб, вышиною 18 аршин, который некогда служил подпорою для накатов в башне». В тексте в скобках приписка: «Кельи эти О. Архимандрит Мельхиседек отстроил для себя. Но он ни одной ночи не ночевал в них»<sup>17</sup>.

Эти кельи имеют свою историю. На плане 1832 года на месте южных ворот обозначен небольшой объём под № 6: «Братские кельи в коих помещается и наместник»; под таким же номером обозначены и западная часть келарского корпуса, и длинный корпус у западной стены<sup>18</sup>. В какое именно время были заложены ворота и первоначальные оконные и дверные проёмы верхних келий над ними, первоначально служивших, по мнению Г.К. Игнатьева, караульной, сказать точно трудно, но к 1840-м годам, по свидетельству В.В. Пассека, «На южной же стороне, над монастырскими воротами, ныне вовсе закладенными, устроены каменные келии, в которых жил на покое бывший Архимандрит Симонова монастыря Герасим Князев»<sup>19</sup>.

К 1840-м годам, по свидетельству современников, не только все церкви, но и настоятельские и братские кельи были покрыты листовым железом, окрашенным зеленой краской. После завер-

шения основных строительных работ выполнено благоустройство территории, зафиксированное на изображениях монастыря середины – второй половины XIX века. В.В. Пассек писал: «Внутри монастыря на южной стороне разведено два плодовых сада. Первый называется настоятельским, а второй братским. Сады на восточной стороне ограждены каменными столбами с решетками. От настоятельских комнат дороги сделаны широкие из каменных мячковских плит, и по всему монастырю разбиты дорожки, которые выложены шоссе и обсажены липами и другими деревьями. На открытом месте среди дорожек устроены каменные солнечные часы»<sup>20</sup>.

Из архивного дела о ремонте монастыря известно, как были окрашены стены братских корпусов в 1906 году: в смете от подрядчика Н.И. Виноградова есть позиция «Обелить наружные стены в двух братских корпусах клеевою краскою»<sup>21</sup>.

Кроме уже упоминавшихся деревянных хозяйственных построек, из «Летописи Симонова монастыря» известно, что в 1839–1840 годах в монастыре была «поставлена большая для всей братии» баня. В январе 1840 года за пределами стен монастыря был заложен деревянный флигель близ гостиницы и сама гостиница, деревянная на каменном фундаменте, построенная «на северной стороне за монастырем, на иждивение Московск. 2-й гильдии купца Афанасия Емельяновича Щекина»<sup>22</sup>. На плане Рогожской части у Симонова монастыря, датированном 1850–1851 годами, северо-восточнее Сторожевой башни, между монастырём и пороховыми амбарами, показаны три корпуса странноприимной гостиницы на выделенной прямоугольной территории<sup>23</sup>.

Во время спешных работ перед сносом монастыря на обмеры жилых корпусов времени и возможностей не хватило. В 1930 году П.Д. Барановский, обследовавший сооружения Симонова монастыря, сообщал, «что в архимандричем корпусе обнаружена масса деталей, указывавших, что палаты имели открытую галерею, крыльца, одно из которых сохранилось. Докладчик ставил вопрос о создании условий для фиксационных работ по надвратной церкви»<sup>24</sup>. Надвратную церковь обмерить успели, а

по настоятельным кельям сохранились только отдельные фотографии, кроки и чертежи планов в фондах Государственного научно-исследовательского музея архитектуры<sup>25</sup>.

### Примечания

- <sup>1</sup> Амвросий (Орнатский). История Российской иерархии... Ч. VI. М., 1815. С. 98–108.
- <sup>2</sup> Потапов А.А. Очерки древней русской гражданской архитектуры. Отд. издание 1902–1903. С. 105.
- <sup>3</sup> Троицкий В.И., Торопов С.А. Симонов монастырь. М., 1927. С. 33, 34.
- <sup>4</sup> РГАДА, ф. 125, оп. 1, ч. 3, д. 59, 1684 г.
- <sup>5</sup> Пассек В.В. Историческое описание Московского Симонова монастыря. М., 1843. С. 59–62.
- <sup>6</sup> Описание документов и дел, хранящихся в Архиве св. пр. Синода. Т. V. СПб., 1897. С. 226–227, № 129, 1725 г.
- <sup>7</sup> РГИА, ф. 796, оп. 6, д. 129, 1725 г.
- <sup>8</sup> РГАДА, ф. 248, оп. 14, кн. 792, л. 917–926.
- <sup>9</sup> Забелин И.Е. Материалы для истории, археологии и статистики московских церквей... М., 1884. Ч. 1. Стлб. 855–862.
- <sup>10</sup> Там же.
- <sup>11</sup> РГИА, ф. 796, оп. 39, д. 132, 1758–1759 гг.
- <sup>12</sup> Скворцов Н. Материалы по Москве и Московской епархии за XVIII столетие. Вып. II. М., 1914. С. 458.
- <sup>13</sup> ГИМ ОПИ, ф. 465, д. 127, л. 50–63.
- <sup>14</sup> Описание достопамятных происшествий в Московских монастырях во время нашествия неприятелей в 1812 г. // Чтения в Императорском Обществе Истории и Древностей Российских. Кн. 4, ч. II. М., 1858. С. 38–39.
- <sup>15</sup> ГИМ ОПИ, ф. 465, д. 127, л. 50–63 (см., например, записи от 9 ноября 1833 г. и 28 июля 1837 г.).
- <sup>16</sup> Там же.
- <sup>17</sup> Там же.
- <sup>18</sup> ГНИМА, Р–I, № 3727, № 3728, V–2894; негатив V–13118.
- <sup>19</sup> Пассек В.В. Указ. соч. С. 59–62.
- <sup>20</sup> Там же.
- <sup>21</sup> ЦГА Москвы, ф. 420, оп. 1, св. 18, д. 364, 1854–1906 гг., л. 41. При необходимости дополнительные материалы о ремонте жилых зданий в монастыре можно найти ещё в одном деле из этого фонда: ЦГА Москвы, ф. 420, оп. 1,

- д. 917, 1906 г.
- <sup>22</sup> ГИМ ОПИ, ф. 465, д. 127, л. 50–63.
- <sup>23</sup> РГАДА, ф. 192, оп. 1, д. 70/5. «План Рогожской части в районе Симонова монастыря и Симоновой слободы». Арх. С.Емченинов. Литография. Бум. 55 × 62. 1850–1851 гг.
- <sup>24</sup> Памятники архитектуры в Советском Союзе: Очерки истории архитектурной реставрации / Под общ. ред. А.С. Щенкова. М., 2004. С. 167. Сноска: «ЦМАМ. Ф. Р–1, оп. 1. Д. 13. Л. 12 об.».
- <sup>25</sup> ГНИМА, папка РV, 5474/1–10, арх. 2563/1–32; фототека, негативы: I–9121 «Настоятельские покои – крыльцо»; V–13086, 13088, V–39114 – планы настоятельских келий.





1. План Москвы.  
Гравюра. 1739 г.



2. РГАДА, ф. 192, № 5.  
План Москвы проектированной  
городу и предместьям.  
Чертеж 1782–1784 гг.



3. План Москвы.  
Чертеж 1806–1808 гг.  
РГВИА, ф. ВУА, д. 22174



4. «Топографическая карта окружности Москвы...»  
Гравюра 1823 г. (по чертежу 1818 г.)  
РГВИА, ф. 846, оп. 16, д. 21874





*5. Башня Дуло. Вид с юго-востока.  
Состояние нижней части башни. Май 2016 г.*



6. Башня Дуло.  
Фрагмент северного фасада.  
Июнь 2008 г.



7. Башня Дуло.  
Вид со стороны  
территории монастыря.  
Июнь 2008 г.



8. Кузнечная башня.  
Вид с юга, со стороны парка. Май 2016 г.



9. Западное прясло южной стены с Южными воротами у Кузнечной башни.  
Май 2016 г.



10. Примыкание восточного прясла южной стены к Кузнечной башне.  
Верх стены не восстановлен. Май 2016 г.



11. Восточное прясло южной стены между Кузнечной и Солевой башнями.  
Верх стены не восстановлен. Май 2016 г.





12. Восстановленная «вьлазная» калитка в восточном прясле южной стены. Вид с юга. Май 2016 г.

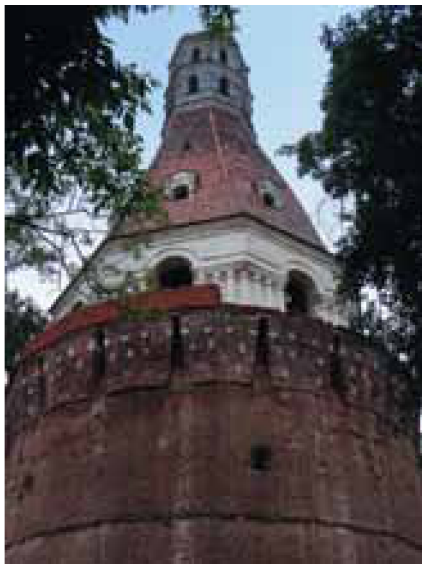

13. Солевая башня. Реставрация фасадов башни не закончена. Июнь 2008 г.



14. Солевая башня. Вид с юго-востока. Май 2016 г.





15. Заложенная бойница нижнего боя.  
Июнь 2008



16. Новая трапезная. Северный фасад.  
Раскрытый от закладки вход в подклет  
(подвал) на уровне 1-го этажа.  
Июнь 2008 г.



17. Новая трапезная. Восстановленная  
арка входа в восточную часть подвала.  
Июнь 2008 г.

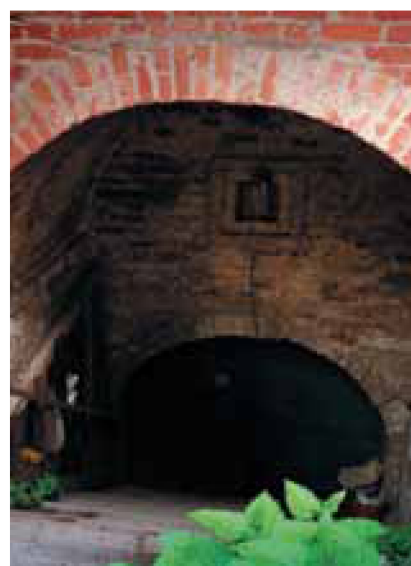

18. Новая трапезная. Частично  
восстановленная кладка стенок лестницы  
спуска в западный подвал. Июнь 2008 г.



19. Новая трапезная. Восстановленная кладка столба галереи у крыльца.  
Июль 2008 г.



*20. Новая трапезная. Восстановленное крыльцо. Вид с запада.  
Июнь 2008 г.*



*21. Новая трапезная. Законсервированная кладка основания столба галереи.  
Июнь 2008 г.*



22. Новая трапезная. Северный фасад. Башня-смотрильня после проведения реставрационных работ по восстановлению кладки. Июнь 2008 г.



23. Новая трапезная. Северный придел, 2-й эт. Отреставрированный белокаменный пол алтаря и солеи. Июнь 2008 г.



24. Новая трапезная. Северный придел. Винтовая лестница. Июнь 2008 г.





25. Новая трапезная. Северный фасад. Выкраски для проверки цвета росписи в шашку. Июнь 2008 г.



26. Новая трапезная. Шар, венчавший столбик ограждения площадки баши-смотрильни. Найден при ведении работ у южной пристройки. Июнь 2008 г.



27. Новая трапезная. Разрушающийся цоколь, восстановленный в 1980-х годах. Июнь 2008 г.



*28. Новая трапезная. Вид верхних объёмов из-за недостроенной восточной части южной стены. Май 2016 г.*



*29. Сушило. Фрагмент северного фасада.  
Июнь 2008 г.*

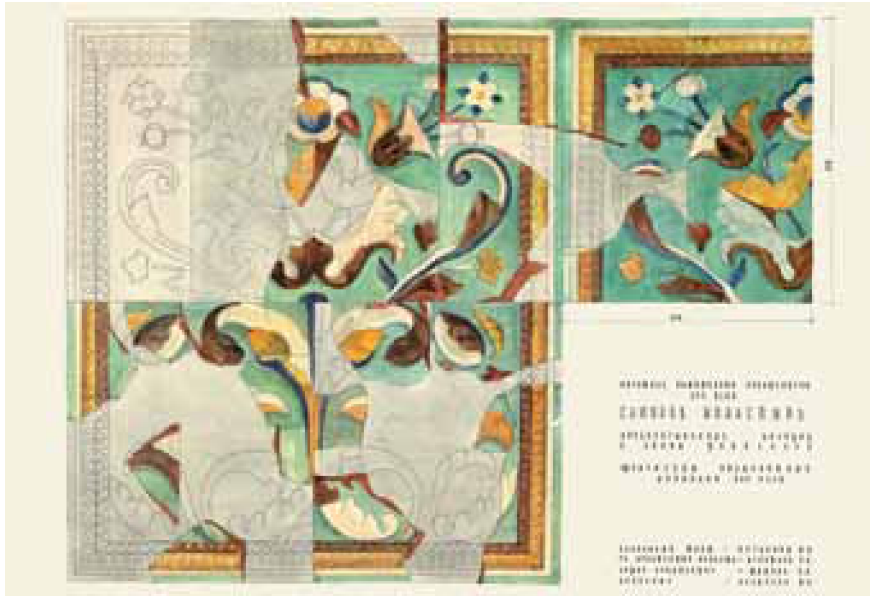

30. Новая трапезная. Изразцы раппорта из печного набора.  
 Чертёж Н.Н. Ильичёвой

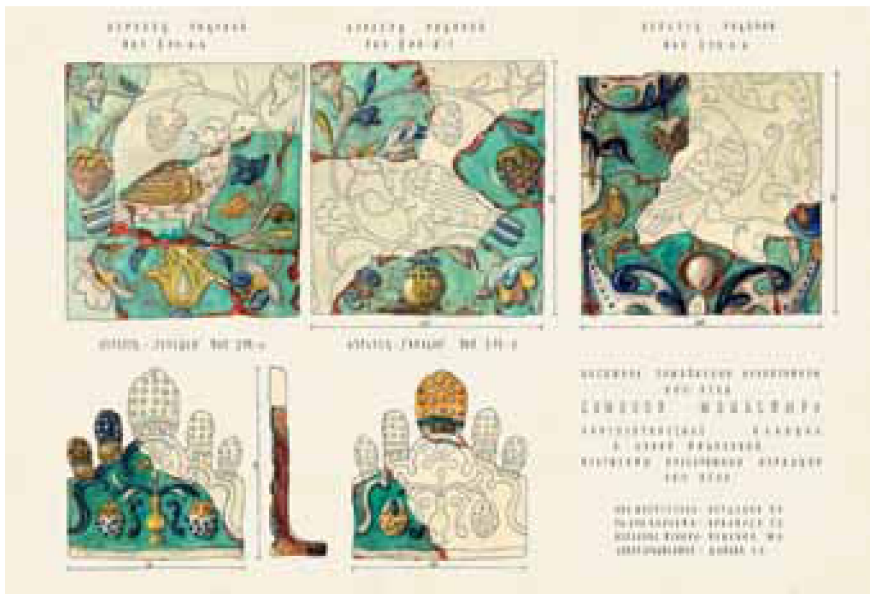

31. Новая трапезная. Изразцы печного набора.  
 Чертёж М.О. Пушкиной

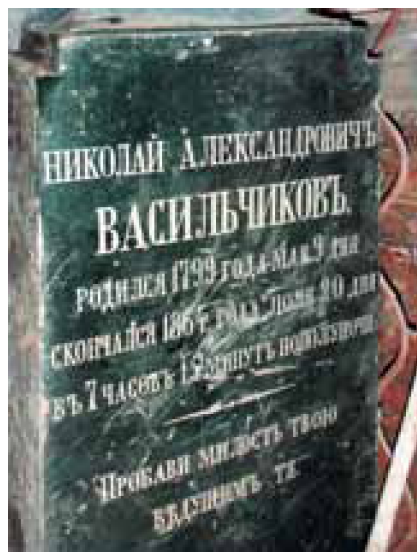

32. Части надгробий, извлечённых из засытки пола в Солевой башне. Июнь 2008 г.

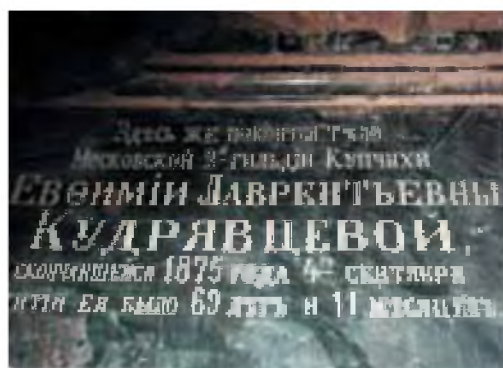
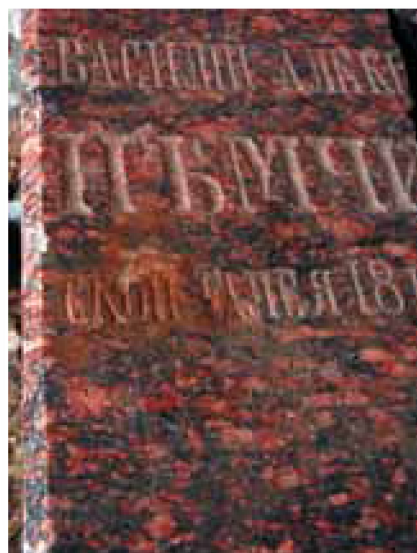



## *ЗАКЛЮЧЕНИЕ*

Драматическая история разорённого Симонова монастыря, утратившего большую часть своих построек, в том числе наиболее древних и почти не изученных, до сих пор никак не завершится хотя бы приведением в порядок сохранившихся памятников архитектуры. Начавшаяся в 1980-е годы реставрация отдельных построек была прервана в начале 1990-х годов в связи с передачей монастырского комплекса Русской православной церкви и до сих пор не закончена. Периодически поступающие в 2000-е годы средства шли на выполнение небольшого объёма работ на самых аварийных участках используемых зданий, но все иные строения продолжали и продолжают разрушаться. Естественно, что приход, состоящий в основном из инвалидов по слуху, никоим образом не может обеспечить проведение необходимых реставрационных работ, несмотря на все усилия, предпринимаемые настоятелем храма о. Андреем Горячевым, подвижнически работающим со своими простыми прихожанами.

Эксплуатация многих помещений в качестве производственных, в силу сложившихся обстоятельств до сих пор занимаемых мастерскими объединения «Росмонументискусство», привела к тому, что даже те из них, которые были отреставрированы в 1980-х годах, вновь нуждаются в проведении серьёзных реставрационных работ. Так и не были проведены работы по грамотному приспособлению памятников, поэтому для нужд пользователей все разводки коммуникаций реконструировались хозяйствен-

ным способом, без профессионально выполненных проектов. При этом без всякого согласования растёсывались отреставрированные проёмы, крушились участки первоначальной кладки, уродовались поверхности стен и сводов. В тяжёлом положении находятся наружные сети, которые поддерживаются в рабочем состоянии при помощи устройства открытых «временок», проложенных в том числе и по верх боевого хода южной стены, так и незавершённой.

Серьёзной реконструкции требует благоустройство территории, в первую очередь её вертикальная планировка. Самовольно повышенные отметки проезда вдоль южного фасада Новой трапезной, около Солевой башни и на участке между западным фасадом Новой трапезной и Казначейскими кельями, где в 1990-е годы какое-то время располагалась автостоянка, совершенно исказили монастырскую территорию. Благодаря усилиям прихожан она заботливо облагорожена озеленением, однако в дальнейшем совершенно необходимо провести надлежащие археологические раскопки, откорректировать предварительно выполненный в 1980-е годы проект благоустройства и вертикальной планировки участка и соотнести его с проектом наружных сетей, прокладка которых представляет дополнительные трудности в связи с проходящими по территории коммуникациями метро. Все эти вопросы невозможно решить «на глазок», их решение требует профессионального проектирования и вложения немалых средств для реализации проекта.

История реставрационных работ, проводившихся в 1950–1960-е и в 1980-е годы, вкратце изложенная на предыдущих страницах, свидетельствует только об одном: ни одно здание в процессе ведения работ не освобождалось полностью, и ни на одном из них не были закончены не только реставрационные работы, но и полный комплекс исследований. Передача в начале 1990-х годов ансамбля памятников Симонова монастыря Русской православной церкви, как выяснилось, была осуществлена без включения в состав комплекса монастырских стен, которые и вовсе оказались «бесхозными». Несмотря на то что бывший Симонов монастырь ныне числится официально Патриаршим подворьем, средства на



*Погреб XIX века и Старая трапезная.  
Вид с северо-востока. Июнь 2008 г.*

*Новая трапезная.  
Восточный фасад. Май 2016 г.*



его реставрацию поступали редко и в ограниченном количестве. Таким образом, все предыдущие усилия реставраторов не получили нормального завершения: ни на одной постройке не закончены работы ни по его реставрации, ни по приспособлению. Соответственно, нет и научных отчётов о ведении исследований и натурных работ по восстановлению памятников.

В 2015–2016 годах в ситуации на Симоновом монастыре наметился перелом, возобновились проектно-исследовательские работы. Предполагается, что вскоре должны начаться и реставрационные работы в натуре. Остаётся надеяться, что, наконец, эти планы будут реализованы полностью по всем правилам реставрационного искусства, что будет разработана грамотная концепция использования всего комплекса, включая стены и башни, и что через несколько лет можно будет показывать экскурсантам уникальные памятники архитектуры XVII века, не стыдясь их безнадёжного состояния.

*АРХИВНЫЕ ИСТОЧНИКИ,  
ИКОНОГРАФИЧЕСКИЕ МАТЕРИАЛЫ*

**РГАДА – Российский государственный архив древних актов**

- ф. 125, оп. 1, ч. 3, д. 39, 1683 г.  
Дело по челобитью Архимандрита Гавриила об оставлении в Симоновом монастыре сусальных мастеров и живописцев до окончания работ. /См. выписки/
- ф. 125, оп. 1, ч. 3, д. 40, 1683 г.  
Дело о выдаче денег из приказов Большой казны и судного в Симонов монастырь на покупку красок 100 и церковное строение 50 р. /См. выписки/
- ф. 125, оп. 1, ч. 3, д. 42, 1683 г.  
Дело о постановке к изготовленному иконостасу бревен (столбов), которые архимандрит Симонова монастыря просит из Истры. /См. выписки/
- ф. 125, оп. 1, ч. 3, д. 58, 1686 г.  
Дело о подрядной записи Парфена Петрова и исполнении им работ вместе «с товарищи». /См. выписки/
- ф. 125, оп. 1, ч. 3, д. 59, 1684 г.  
Дело по челобитью архимандрита Симонова монастыря о выдаче из казны денег на постройку 3-х больничных келий с папертью, поварней и другими службами. /См. выписки/
- ф. 125, оп. 1, ч. 3, д. 68, 1683 г.  
Челобитная архимандрита Симонова монастыря Гавриила о подряде Парфенки Петрова на строительство трапезной. /См. выписки/
- ф. 125, оп. 1, ч. 4, д. 58 /ПАМ/
- ф. 141, д. 120, л. 4  
Об устройстве водопровода в Симоновом монастыре в 1682 г. /См. выписки из дела и из статьи А.А. Ураносова/
- ф. 192, оп. 1, № 5, 1782–1784 гг.  
План Москвы прожектированный городу и предместьям.

- ф. 192, оп. 1, Московская губерния, д. 67, 1885 г.  
 План г. Москвы, составленный Д.А. Колосовским. Типогр. оттиск. Бум., 87 × 101.
- ф. 192, оп. 1, Московская губерния, д. 70/5  
 План Рогожской части в районе Симонова монастыря и Симоновой слободы.  
 Арх. С.Емченинов. Литография. Бум. 55 × 62. 1850–1851 гг. /См. выписки/
- ф. 192, оп. 1, Московская губерния, д. 70/12  
 План Симоновой слободы, нанесенный на план Рогожской части. Архитектор С.Емченинов. Литография. Бум., 59 × 56. 1849–1850 гг.
- ф. 192, оп. 1, Санкт-Пб. губерния, д. 251, л. 52, 1838–1850 гг.  
 План Симоновской слободы. Фрагмент «Топографической карты окрестностей Москвы», составленной при военно-топографическом депо. Генерал-лейтенант Ф.Ф.Шуберт. Гравюра. Бум. 16 × 11.
- ф. 197, оп. 1, порт. 33, к. 42, л. 411, 1643 г.  
 О вкладе боярина Юрия Яншеевича Сулешева. /См. выписки/
- ф. 199, порт. 18, д. 105, л. 3 /ПАМ/
- ф. 199, д. 185, № 6, л. 2, 41 об.  
 Сведения о монастыре /См. выписку/
- ф. 236, кн. 72, 1694–1695 гг.  
 Приходно-расходные книги денежной казны Симонова монастыря.
- ф. 248, оп. 14, кн. 792, л. 265–268  
 Дело о ремонте Симонова м-ря в 1730–1733 гг.
- ф. 248, оп. 14, кн. 792, л. 917–926  
 Опись ветхостей Симонова монастыря, составленная в 1731–1733 гг.  
 /См. выписки/
- ф. 248, оп. 14, кн. 802, л. 621  
 Просьба 1742 г. о выдаче денег на ремонт ветхих каменных зданий.
- ф. 280, оп. 1, ч. 1, д. 4041 /ПАМ/  
 оп. 1, ч. 2, д. 19312  
 Материалы общего характера.
- ф. 280, оп. 3, д. 496/516  
 Опись Симонова монастыря.
- ф. 280, оп. 7, д. 286  
 оп. 20, д. 974, 1382, 1537, 1690, 2017  
 Материалы общего характера.
- ф. 390, оп. 1, ч. 1, д. 1202, 2048, 4390  
 Материалы общего характера.
- ф. 390, оп. 1, ч. 1, д. 1256, 2684  
 Материалы по церкви Сергия (Тихвинской).
- ф. 390, оп. 1, ч. 2, д. 10283, 10675 /ПАМ/  
 оп. 1, ч. 3, д. 21450  
 Материалы общего характера.

- ф. 396, оп. 1, д. 22087  
Об отсылке из Оружейной палаты живописцев и живописного письма учеников и столяров в Симонов монастырь. 7192 г. /1684 г./
- ф. 396, оп. 1, ч. 16, д. 26586, 1689 г.  
О выдаче из Оружейной палаты в Симонов монастырь к церковному строению двух аспидных камней больших и двух ручных для терки красок.  
/См. выписки/
- ф. 396, оп. 39, д. 77  
Ведомость монастырских расходов на 1703 год.  
/См. выписки/
- ф. 1183, оп. 1, ч. 2, д. 85, 195 /ПАМ/
- ф. 1183, оп. 1, ч. 7, д. 222, 1746 г.  
О выдаче денег на исправление ветхостей в Симонов монастырь.  
/См. выписки/
- ф. 1183, оп. 1, ч. 19, д. 832  
Материалы по церкви Знаменья.  
оп. 1, ч. 19, д. 855 /ПАМ/  
оп. 1, ч. 20, д. 60  
Материалы по церкви Сошествия Св. Духа.  
оп. 1, ч. 20, д. 763  
Материалы по церкви Сергия (Тихвинской).  
оп. 1, ч. 21, д. 111 /ПАМ/
- ф. 1183, оп. 1, ч. 24., д. 204  
Дело об упразднении Симонова монастыря в 1788–1789 гг.
- ф. 1183, оп. 1, ч. 25, д. 61 /ПАМ/
- ф. 1183, оп. 1, ч. 25, д. 85, 1795–1796 гг.  
Дело о перестройке новой трапезной, Ксенофонтовской церкви.  
/См. выписки/
- ф. 1183, оп. 1, ч. 25, д. 195, 1795 г.  
Дело о выдаче нового антиминса в церковь Успения. /См. выписки/
- ф. 1183, оп. 1, ч. 30, д. 52, 1775–1818 гг.  
Материалы по церкви Сергия (Тихвинской).  
оп. 1, ч. 30, д. 99, 1775–1818 гг.  
Материалы по церкви Сошествия Св. Духа.  
оп. 1, ч. 30, д. 112, 1775–1818 гг.  
Материалы по церкви Знаменья.  
оп. 1, ч. 31, д. 125 /ПАМ/  
оп. 1, ч. 32, д. 123  
Материалы по церкви Сошествия Св. Духа.  
оп. 1, ч. 32, д. 206 /ПАМ/  
оп. 1, ч. 33, д. 16

- Материалы по церкви Сергия (Тихвинской).  
оп. 1, ч. 33, д. 36, 116
- Материалы по Успенскому собору.  
оп. 1, ч. 34, д. 66
- Материалы по церкви Сергия (Тихвинской).  
оп. 1, ч. 35, д. 177
- Материалы по Успенскому собору.  
оп. 1, ч. 35, д. 195 /ПАМ/  
оп. 1, ч. 36, д. 128, 1849–1878 гг.
- Материалы общего характера.  
оп. 1, ч. 37, д. 172
- Материалы по служебным постройкам.  
оп. 1, ч. 37, д. 340
- Материалы по колокольне.  
оп. 1, ч. 37, д. 357
- Материалы по церкви Александра Свирского.  
оп. 1, ч. 38, д. 105, 1851–1856 гг.
- Материалы по церкви Александра Свирского.  
оп. 1, ч. 38, д. 156, 1851–1856 гг.
- Материалы общего характера.  
оп. 1, ч. 38, д. 279, 1851–1856 гг.
- Материалы по стенам и башням монастыря.  
оп. 1, ч. 39, д. 9
- Материалы по служебным постройкам.  
оп. 1, ч. 39, д. 70
- Материалы по стенам и башням.  
оп. 1, ч. 39, д. 72
- Материалы по церкви Сергия (Тихвинской).  
оп. 1, ч. 40, д. 193
- Материалы общего характера.  
оп. 1, ч. 41, д. 60
- Материалы по Успенскому собору.  
оп. 1, ч. 41, д. 78
- Материалы по стенам и башням монастыря.  
оп. 1, ч. 41, д. 135
- Материалы общего характера.  
оп. 1, ч. 42, д. 8
- Материалы по Успенскому собору.  
оп. 1, ч. 42, д. 61
- Материалы по стенам и башням монастыря.  
оп. 1, ч. 43, д. 149



- Материалы по Успенскому собору.  
оп. 1, ч. 44, д. 7, 1896 г.
- Материалы по стенам и башням монастыря.  
оп. 1, ч. 44, д. 109, 1899 г. /ПАМ/;  
оп. 1, ч. 45, д. 74, 1853–1902 гг.
- Материалы по колокольне .  
оп. 1, ч. 45, д. 104, 111 /ПАМ/  
ф. 1183, оп. 1, ч. 46, д. 89
- О разрешении ремонтных работ в монастырских зданиях Симонова монастыря. Малиярные работы. Собор, корпуса келий. 1903 г.  
оп. 1, ч. 47, д. 74
- Материалы по церкви Сергия (Тихвинской).  
оп. 1, ч. 49, д. 110, 1913 г.
- Материалы по церкви Сергия (Тихвинской).  
оп. 1, ч. 49, д. 215, 1914 г. /ПАМ/  
ф. 1197, оп. 2, д. 444а /ПАМ/  
ф. 1354, оп. 256, ч. 1 (879), д. С-5, 1766 г.  
«План Симонова монастыря, составленный в ходе генерального межевания». Землемер А. Баков. Подл., тушь, акв., бум., 55 × 65. «План Симоновой подмонастырской слободы...»
- ф. 1354, оп. 256, ч. 1 (879), д. С-6, 1785 г.  
«План Симоновского монастыря, составленный в ходе генерального межевания». Подл., тушь, акв., бум., 55 × 65.
- ф. 1355, ф. ил., д. 160, 1828–1829 гг.  
«Симонов монастырь. Гравюра, сделанная по заказу архимандрита Мельхиседека». Бум. 15 × 12.
- ф. 1355, ф. ил., д. 162, 1840–1841 гг.  
«Симонов монастырь». К.Я. Тромонин. Литография (из его же книги).  
Бум. 26 × 21.
- ф. 1355, ф. ил., д. 167а, 1893–1894 гг.  
«Симонов монастырь». Четырехцветная литография.  
Отпечат. в тов. И.Д. Сытина в Москве. Бум. 54 × 41
- ф. 1355, оп. 1, д. 775, л. 33-34, 1773–1839 гг.  
Описание земельного участка Симонова монастыря на левом берегу Москвы-реки.

**РГИА – Российский государств. исторический архив (СПб.)  
(Ранее ЦГИАЛ, ЦГИА СССР)**

ф. 218, оп. 3, д. 622, л. 10–13, 1846–1848 г.

Дело об одобрении проекта внутренней переделки в церкви Сергия Радонежского в Симоновом монастыре с упразднением двух этажей церкви с указанием перестроек; разрез трапезы церкви; чертеж иконостаса для нового придела Всех Святых. Подл. Тушь, акв. бум. 33 × 44. /См. выписки. Аналогичные чертежи планов находятся в ГНИМА, РІ – 3742, 3743/

ф. 218, оп. 3, д. 1518, л. 8–10, 1852 г.

Дело об одобрении проекта перестройки храма Сошествия св. Духа в Симоновом монастыре в Москве. Фасады, разрезы и поэтажные планы церкви. Архитектор Завьялов. Подл. Тушь, акв., бум. 41 × 31.

ф. 220, оп. 1, д. 441, 21 л., 1846–1848 г.

Дело о рассмотрении проектов устройства приделов к церквям в ставропигиальном Симоновом монастыре. /См. выписки/

ф. 220, оп. 1, д. 726, 21 л., 1846–1847 г.

Дело о расширении церкви Всех Святых.

ф. 485, оп. 1, д. 15, л. 20, 1844 г.

Проект колокольни при Симонове монастыре в Москве. Фасад, разрез, по-русские планы. Архитектор К. Тон. Копия. Тушь, бум., 47 × 85.

ф. 796, оп. 6, д. 129, 9 л., 1725 г.

Дело о составлении описи и сметы на ремонт строений Симонова монастыря. /См. выписки/

ф. 796, оп. 9, д. 130, 1729 г.

О перестройках зданий в Симоновом монастыре.

ф. 796, оп. 14, д. 190, 1733 г.

О ремонтах и перестройках в московском Симоновом монастыре.

ф. 796, оп. 23, д. 1114, 8 л., 1742–1744 г.

Дело о средствах на ремонт построек Симонова монастыря. /См. выписки/

ф. 796, оп. 26, д. 62, 17 л., 1745–1747 г.

Дело об отпуске средств на ремонтные работы в Симоновом монастыре.

ф. 796, оп. 39, д. 132, 15 л., 1758–1759 г.

Дело о ремонте строений Симонова монастыря.

Упоминается архитектор Иван Мичурин. /См. выписки/

ф. 796, оп. 69, д. 288, 4 л., 1788 г.

Рапорт Московской синодальной канторы о составлении описи Симонова монастыря. Опись ризницы монастыря.

ф. 796, оп. 85, д. 856, 20 л., 1804–1806 г.

Дело о разрешении освятить придел мученика Валентина Сергиевской церкви в Симоновом монастыре. /См. выписки/

- ф. 796, оп. 96, д. 300, 7 л., 1815 г.  
 Дело об освящении возобновленной придельной церкви мученика Валентина в Симоновом монастыре. /См. выписки/
- ф. 796, оп. 115, д. 204, 11 л., 1834 г.  
 Дело о разрешении выстроить на месте старой новую каменную церковь Николая Чудотворца с больничными покаями при ней в Симоновом монастыре. Упоминается архитектор В.М. Болотов.
- ф. 796, оп. 115, д. 253, 9 л., 1834 г.  
 Дело о сооружении новой ризницы и придела Казанской Божьей Матери соборной церкви Симонова монастыря и об отделке больничных келий при надвратной церкви Николая Чудотворца.
- ф. 796, оп. 120, д. 295, 6 л., 1839 г.  
 Дело о пожертвовании кредиторами графа В.В. Мусина-Пушкина-Брюса средств от продажи его дачи Дербень под номером 414 в Хамовнической части на ремонт графской фамильной церкви в Симоновом монастыре. /См. выписки/
- ф. 796, оп. 133, д. 284, 18 л., 1852–1853 гг.  
 Дело о возобновлении церкви Сошествия Святого Духа Симонова монастыря и переименовании ее в церковь Александра Свирского.
- ф. 796, оп. 173, д. 1281, 1892 г.  
 Об отношении Археологической комиссии о реставрации Успенского собора в Московском Симоновом монастыре.
- ф. 797, оп. 1, д. 4558, 6 л., 1813 г.  
 Дело об отпуске средств на ремонт Симонова монастыря. /См. выписки/
- ф. 797, оп. 22, отд. 2, ст. 2, д. 56, 23 л., 1852–1853 гг.  
 Дело о возобновлении на средства вдовы губернского секретаря Е. Алябьевой (урожденной Римской-Корсаковой) и освящении церкви Сошествия Святого Духа в Симоновом монастыре.
- ф. 797, оп. 24, отд. 2, ст. 2, д. 42а, 5 л., 1854–1856 гг.  
 Дело о возобновлении иконостаса церкви Происхождения Честных древ в Симоновом монастыре.
- ф. 797, оп. 40, отд. 3, д. 86, л. 10, 1870 г.  
 Дело о разрешении произвести ремонтные работы в ц. Рождества Богородицы в Старом Симонове по случаю 500-летия монастыря.
- ф. 797, оп. 61, отд. 1, ст. 1, д. 40, л. 58–60 об., 1893 г.  
 Дело о разрешении производства реставрационных работ в различных церковных сооружениях. Сведения о производстве реставрации соборного храма Симонова монастыря. /См. выписку/
- ф. 834, оп. 3, д. 2802–2803 /ПАМ/

ф. 835, оп. 1, д. 104

Церковь Рождества Богородицы на Старом Симонове в Москве. Наружный вид и гробница иноков-воинов Александра Пересвета и Родиона Осляби. 2 фотографии: 15,5 × 23,5; 40 × 30,5.

ф. 835, оп. 1, д. 456 /ПАМ/

ф. 835, оп. 1, д. 458

Подробный план Симонова монастыря с некрополем, без даты.

ф. 835, оп. 1, д. 459, л. 1, 1842 г.

План церкви Симонова монастыря в Москве.

ф. 1042, оп. 1, д. 297, 1838 г.

План.

ф. 1488, оп. 2, д. 862, 16 л., 1832 г.

Проект колокольни. Специальный план с экспликацией. Фасады, планы, разрезы.

**ИИМК РАН – Институт истории материальной культуры  
Российской академии наук (ранее ЛОИА, СПб.)**

Фотоархив: О–481/12–13, О–516/55–56, О–517/1 /ПАМ//Фотография из фондов – Собор Успения Божией Матери в Симоновом монастыре. 1880-е. Фотограф И.Ф. Барщевский

**РГВИА – Российский государственный  
военно-исторический архив (ранее – ЦГВИА)**

ф. 418, оп. 1, д. 399, л. 1. Или: ф. 418 (ВУА), доп. опись, д. 399 (72859), л. 1

План Симонова монастыря. Подл. Тушь, акв., бум. 47 × 37. Сер. XVIII в. Надпись: «План бывшего Симонова монастыря в Москве». /Между 1788 и 1795 гг. См. выписку/

ф. ВУА, д. 18862, ч. 8, л. 18 /ПАМ/

Экономическое описание Московского уезда с краткою табелью и алфавитом. 1800 г. Описание столичного города Москвы. /См. выписки/

ф. ВУА, д. 22174

План Москвы. Чертеж 1806–1808 гг.

**ЦГА Москвы – Центральный государственный архив Москвы (ранее – ЦИАМ,  
ЦГИАМ, ГИАМО, ГАМО, МГОИА, МОГИА)**

ф. 16, оп. 1, д. 581 /ПАМ/

ф. 179, оп. 20, д. 1171, 1910 г.

План Симонова монастыря и прилегающей местности.

- (План участков земли Московского ставропигиального Симонова монастыря). Копии. Тушь, акв., бум., 50 × 34; 72 × 108 /См. выписки/  
 ф. 179, оп. 20, д. 1186
- План с санными покосами и всеми угодьями к «Межевой книге Ставропигиальному Спасскому Симонову монастырю» Копия. 72 × 108. /См. выписки/  
 ф. 203, оп. 766, д. 125, 1912 г.
- Дело об учреждении Симоновского братства трезвости.  
 План владений без даты.  
 ф. 203, оп. 766, д. 126, 30 л., 1918 г.
- Опись ценностей, переданных в Оружейную палату (без датировок вещей).  
 ф. 420, оп. 1. Фонд «Московский Ставропигиальный Симонов монастырь». 1738–1924 гг.  
 д. 6, 28 июля 1794 г.
- Письмо Новгородского митрополита Гавриила к графу А.И. Мусину-Пушкину об учреждении общежития при Симонове монастыре.  
 д. 9, св. 3, Июнь – 27 окт. 1795 г.
- Дело об открытии в Симоновом монастыре церквей...  
 д. 16 /ПАМ/  
 д. 49, 1 июля – 11 окт. 1796 г.
- Дело о постройке престола в Ксенофоновской церкви и 2-х приделов в Сергиевской трапезе в монастыре. /См. выписки/  
 д. 120, 9 июля – 16 июля 1806 г.
- Дело о строительстве церкви Св. Валентина на средства графини П.В. Мусиной-Пушкиной. /См. выписки/  
 д. 180, 31 янв. 1817 г. – 21 апр. 1849 г.
- Дело о постройке колокольни в Симонове м-ре.  
 д. 210, 1823– 1917 гг.
- Условия, заключенные монастырем с разными лицами на взятие в аренду земли и домов, на право постройки домов на монастырской земле и на разные работы.  
 д. 261, 266, 1830 г., 1831–1896 гг.
- Дела о завещании московского купца Игнатьева.  
 д. 276, дек. 1833 г.
- Книга для записи прихода и расхода денежных сумм на постройку церкви Св. Николая.  
 д. 286, 1835–1839 гг.
- Дело о строительстве колокольни в Симоновом монастыре.  
 д. 286 а, 1835–1840 гг.
- Дело о заготовке строительного материала для строительства колокольни в Симоновом монастыре.

д. 290

Ведомость о числе монашествующих и послушников, сборах и пожертвованиях и о вновь построенных церквях в монастыре за 1836 г.

д. 298, 1839–1900 гг.

Дело об устройстве приделов в церквях Св. Валентина и Преподобного Сергия с приписанием. /См. выписки/

д. 304, 1841 г.

Отчет комитета, учрежденного для построения колокольни в Симоновом монастыре, о строительстве колокольни.

д. 317, 1843 г.

Книга для записи прихода и расхода при строительстве колокольни в Симоновом монастыре.

д. 333, 1847 г.

Алфавитный указатель надгробных памятников, находившихся в Симоновом монастыре. /См. выписки/

д. 361, 1854–1889 гг.

Указы Московской конторы Синода, завещания и заявления от разных лиц о внесении вечных вкладов в монастырь.

св. 18, д. 364, 1854–1906 гг.

Дело о ремонте Симонова монастыря. /См. выписки/

св. 19, д. 389, л. 1–20, 1856–1859 гг.

Дело о ремонте башен и каменной ограды в монастыре. /См. выписки/

д. 420 /ПАМ/

д. 466, 1867–1874 гг.

Дело об оценке недвижимого имущества монастыря.

д. 539, 1881–1883 гг.

Дело о ремонте иконостаса в Успенском храме монастыря.

д. 567

Опись контрактов, заключенных монастырем с 1885 по 1895 г.

д. 653, 1891–1896 гг.

Дело о реставрации храма Успения Пресвятыя Богородицы.

д. 698, 1895–1897 гг.

Дело о ремонте каменного корпуса и ограды, башен в монастыре.

д. 800, 1899 г.

Дело о ремонте монастырских зданий.

д. 821, 1900 г.

Дело о живописных и реставрационных работах в монастыре.

д. 885, л. 1, 1902 г.

План владения Симонова монастыря в Рогожской части г. Москвы, выданный из Московской городской управы. Архитектор А.Н. Новиков. Подл. Тушь, акв. бум., 33 × 20. /См. выписки/

- д. 917, 1906 г.  
Дело о ремонте жилых зданий в монастыре.
- д. 930, 1907–1908 гг.  
Дело об устройстве центрального водяного отопления в Тихвинском храме.  
/См. выписки/
- д. 982 и 1000а, 1910 г., 1911 г.  
Страховая оценка имущества Симонова монастыря.
- д. 1077  
Алфавит погребенных в Симоновом монастыре. / См. выписки/
- д. 1105, 1917 г.  
Акт ревизских комиссий о проверке ризницы монастыря.
- д. 1110, 1111  
Реестр ризничных вещей (без даты)
- д. 1116  
Опись имущества монастыря (без даты)
- д. 1118  
Опись иконостаса (без даты)
- д. 1120  
Опись книг библиотеки монастыря (без даты)
- д. 1123, 1783 г.  
Опись монастырских церквей и церковного имущества. /См. выписки/
- д. 1128  
Опись монастырского имущества 1804 г. /См. выписки/
- д. 1133; 1134, 1135 (т. I и II), 1813 г.  
Опись монастырского имущества, разграбленного и сожженного неприятелем. Опись монастырского имущества.
- д. 1138  
Книга для записи сбора денежных сумм, поступавших на строение обители «от московских именитых граждан».
- д. 1140, 1817 г.  
Опись церквей и церковного имущества.
- д. 1200, 1837 г., 1840 г.  
Книга для записи расхода денежных сумм на устройство придела около теплой Сергиевской церкви.
- д. 1209, 1210, 1840 г.  
Книга для записи царских и княжеских жалованных грамот, вкладных и духовных завещаний, купчих и крепостных актов на вотчины монастыря. 1 и 2 тома.
- д. 1234, 1843 г.  
Книга для записи денежной суммы, собранной на «озлащение главы» на Симоновской колокольне.

д. 1295, 1851 г.

Опись иконостаса придела во имя Преп. Сергия Радонежского. /См. выписки/  
д. 1458, 1608, 1738 /ПАМ/

д. 1740, л. 18, нач. XIX в.

Проект постройки колокольни Симонова монастыря. План, фасад и разрез колокольни. Архитектор К.Тон. Литография. 27 × 41.

д. 1741, л. 1, 1880 г.

План трапезной Симонова монастыря. Подл. Тушь, бум., 40 × 36. /См. выписки/  
д. 1741, л. 2, 1886 г.

Общий вид Симонова монастыря. Литография. 25 × 35.

д. 1741, л. 4-6, кон. XIX в.

Рисунки церквей и общего вида Симонова монастыря.

Каранд., бум. 17 × 27, 15 × 16, 22 × 35, 25 × 17.

д. 1775, 1786, 1897 г.

Межевая книга на землю монастыря, с приложением планов.

д. 1811, 10 сент. 1903 г.

Смета расходов на ремонтно-строительные работы по монастырю.

д. 1824, 1903–1914 гг.

Дело об отчуждении монастырской земли под постройку окружной железной дороги; с приложением плана.

д. 1839, 1913–1914 гг.

Дело о разрешении провести трамвайную линию в Симоновой слободке; с приложением планов.

д. 1840, 1841, 1924 г.

Опись вещей, поступивших в музей Симонова монастыря из церквей и монастырей. Опись вещей, поступивших... из других монастырей и церквей.

д. 1850, январь 1871 г. – ноябрь 1872 г.

Дело о присвоении монастырю утраченных им раньше привилегий.

д. 1858, 1775 г.

Опись церквей и церковного имущества.

д. 1861, 27 декабря 1918 г.

Акт осмотра комиссии по охране памятников искусства и старины храма в честь Тихвинской иконы в Симоновом монастыре.

д. 1862, 1 августа 1919 г.

Акт вскрытия двух железных сундуков с ценностями ризницы Симонова монастыря.

*Примечание:* Кроме перечисленных в списке, в фонде содержится большое количество дел, включающих самые разнообразные документы:

I. Списки ризничного и монастырского имущества, описи имущества (в том числе строений):



д. 1, св. 1, 1775 г.; д. 97, 1802 г.; д. 101, 1803 г.; д. 114 (поступившего за 1805–1808 гг.); д. 128, 1808 г.; д. 156, 1813 г. (реестр вещей Тихвинского м-ря для отсылки в Симонов); д. 226, св. 12, 1825–1831 гг.; д. 271, 1832 г.; д. 332, 1847 г. (в т.ч. строений); д. 345, 346, 347, 1851 г. (в т.ч. ведомости о числе церквей); д. 372, 1855 (в т.ч. о числе построенных церквей); д. 414, 1860 г. (о числе построенных и упраздненных церквей); д. 422, 1861 (то же); д. 453, 1865 г. (то же); д. 468, 1868 г. (то же); д. 719, 1896 г.; д. 862, 1902 г.; д. 1122 (опись ризницы, сданной ризничему Лаврентию), 1738 г.; д. 1123, 1783 г. (в т.ч. церквей); д. 1126, 1801 г.; д. 1128 и 1129, 1804 г.; д. 1141, 1818 г. (вновь получаемые вещи); д. 1284 и 1285, 1850 г. (указатель к описям церквей и имущества); д. 1295 и 1296, 1851 г. (описи церквей и имущества); д. 1298, 1851 г. (указатель к описи книг библиотеки Симонова м-ря); д. 1302 и 1303, 1852 г. (то же); д. 1429, 1430, 1434–1436, 1873 и 1874 гг. (ризничное имущ.); д. 1475, 1882 г. (монастырск. имущ.); д. 1591, 1903 г. (опись книгохранилища и письменности, ч. 3); д. 1723 и 1724, нач. XX в. (описи церковного и ризничного имущества); д. 1822, 1903 г. (Опись книг библиотеки монастыря, отправленных в Московскую синодальную библиотеку на хранение. 31 янв.); д. 1843, б/д (опись библиотеки монастыря); д. 1844, б/д (опись монастырского имущества); д. 1849, 2-я пол. XIX в. (опись книг и письменности)

/В список не вносились описи «негодных» вещей и имущества настоятелей./

II. Книги прихода и расхода денежных сумм. Большое количество дел, в том числе связанных со строительными расходами.

д. 8, 1795 г.; д. 47, 1796 г.; д. 124, 135, 153 за 1807–1812 гг.; д. 178, 186, 200 за 1817–1821 гг.; д. 223, 231 за 1825–1826 гг.; д. 466, 1867–1874 гг. (оценка имущества); д. 745, 1897 г. (в том числе сборы пожертвований); д. 982, 1910 г. (страховая оценка)

Книги для записи прихода и расхода материалов:

д. 1196, 1836 г.; д. 1199, 1837 г.; д. 1205, 1838 г.; 1212, 1840 г.; д. 1218, 1841 г.; д. 1262, 1847 г.

Книги для записи денежных сумм на покупку материалов и починку монастыря:

д. 1245, 1845 г.; д. 1270, 1848 г.; д. 1279, 1849 г.; д. 1290, 1850 г.; д. 1314, 1853 г.

III. Ведомости с анкетными данными монашествующих, списки монашествующих и бельцов, послужные списки настоятелей и наместников.

д. 172, 174 (ведомости о числе монашествующих и послушников за 1816 г.); д. 193, 1819 г. (Послужной список настоятеля Пустынно-Рыхловского Николаевского общежительного монастыря архимандрита Мельхиседека)

IV. Дела, связанные с постройкой колокольни в Симоновом монастыре (дополнительно к учтённым в перечне):

- д. 285, 1835 г. (Журналы заседаний комитета, учрежденного для построения колокольни в Симоновом монастыре); д. 292, 1836 г., д. 294, 1837 г. (Журналы заседаний комитета по постройке колокольни)
- ф. 444 (Комиссия по реставрации и украшению Храма Успения в Симоновом монастыре) 1891–1900 гг., д. 1-3
- ф. 454, оп. 3, д. 61, л. 1–32, 1888–1916 гг. Дело о ремонте и реставрации Симонова монастыря. /См. выписки/

**ЦМАМ – Центральный муниципальный архив Москвы  
(ранее – ЦГА ОРСС)**

- ф. Р-1, оп. 1, д. 129  
Обследование Симонова монастыря. Материалы текущего ремонта 1924 г. (ЦГРМ, арх. П.Д. Барановский, Н.Д. Виноградов).

**ГАРФ – Государственный архив Российской Федерации  
(ранее – ЦГАОР)**

- ф. 2307, оп. 10, д. 128, л. 245 /ПАМ/  
оп. 10, д. 212, л. 71об. /ПАМ/

**РГАЭ – Российский государственный архив экономики  
(ранее – ЦГАНХ)**

- ф. 293, оп. 3, д. 166, л. 36, 1945 г.  
Вид кирпичного шатра башни Дуло ограды Симонова монастыря в Москве. (В дис. П.С. Касаткина «Московская гражданская архитектура 17 века»).
- Фотографии, 9 × 13.
- ф. 377, оп. 1, д. 599, л. 1–11, 1939–1941 гг.  
Акты обследования технического состояния зданий Симонова монастыря. Схемы разрезов и планов зданий. Копии. Машинопись.  
Чернила, карандаш. 4 × 10.

**ЦГАМО – Центральный государственный архив  
Московской области**

- ф. 966, оп. 3, д. 71 /ПАМ/  
оп. 4, д. 1060 /ПАМ/  
ф. 4341, оп. 1, д. 255, л. 20 /ПАМ/  
оп. 1, д. 538, л. 15 /ПАМ/

**ГИМ ОДР – Государственный исторический музей,  
Отдел древних рукописей**

Симоновское собрание, д. 11, л. 58 об., 351. /См. выписки/

**ГИМ ОПИ – Отдел письменных источников**

ф. 1, д. 114, 1884–1885 гг.

Статья «Ризница Симонова монастыря». Рукопись и машинопись с исправлениями. Копия указа Синода о просмотре рукописи.

ф. 54, д. 621, л. 13–14 /ПАМ/

д. 829, л. 3–3 об., 47–63, 66 /ПАМ/

ф. 402, д. 1, 4, 5, 126, 146 /ПАМ/

ф. 440, раздел «Монастыри»

Есть дела по Симонову монастырю

ф. 465, д. 25, л. 345–346

Рукопись М.И. Александровского «Гражданские здания Москвы». /См. выписки/ ф. 465, д. 44 (осмотр церквей). Симонов монастырь осматривался 28 мая 1922 г. (доклад М.И. Александровского) и 28 августа 1924 г. (доклад В.И. Троицкого)

ф. 465, д. 127, л. 50–63

Из бумаг Н. Скворцова, «Летопись Симонова монастыря». /См. выписки/

**ГИМ ИЗО**

Содержит гравюры, литографии, акварели, фотографии общих видов Симонова монастыря и отдельных его построек. Материалы архива были использованы при подборе иллюстраций для каталога «Памятники архитектуры Москвы». /См. выписки/

Ранее в отделе архитектурной графики (ОАГ) папка Симонова монастыря была просмотрена Г.К. Игнатьевым. /См. выписки/

**ГНИМА – Государственный научно-исследовательский  
музей архитектуры им. А.В. Щусева**

*Отдел фондов.* Папки с подготовительными материалами и чертежами построек Симонова монастыря, выполненными в разное время. Коллекция гравюр, литографий, рисунков. Наиболее важные материалы представлены в снимках фототеки, номера негативов указаны в скобках.

*Фототека.* Большое количество негативов по монастырю в целом и по отдельным его постройкам. /См. список наиболее важных материалов, просмотренных в фондах и фототеке./

**ГРМ ОГ – Государственный Русский музей, Отдел гравюры**

Список иллюстраций каталога «Памятники архитектуры Москвы», том 2000 г., с. 338–339. /См. выписки/

**ГРМ ОР – Государственный русский музей, Отдел рисунка**

Список иллюстраций каталога «Памятники архитектуры Москвы», том 2000 г., с. 338–339. /См. выписки/

**НИМАХ – Научно-исследовательский музей  
Академии художеств (СПб.)**

Список иллюстраций каталога «Памятники архитектуры Москвы», том 2000 г., с. 338–339. Материалы, просмотренные Г.К. Игнатьевым. /См. выписки/

**РГБ ОР – Российская государственная библиотека,  
Отдел рукописей (ранее ГБЛ)**

ф. 177, д. 192, 205, 259; карт. 48, д. 21  
В.И. Троицкий. Об истории Симонова монастыря.

**РГБ ИЗО**

6358-38. Гравюра 1739 г.  
«План Императорского Столичного города Москвы, сочиненной под смотрением Архитектора Ивана Мичурина в 1739 году»

**ЦАНТДМ – Центральный архив научно-технической  
документации Москвы (ранее ГИАА, ИАА ГлавАПУ  
г. Москвы, ГИНТА)**

ф. 1, Рогожская часть, 1079/999 /См. выписки/  
ф. 2, д. 1129 /ПАМ/

## **БИБЛИОГРАФИЯ. ОСНОВНЫЕ РАБОТЫ**

За основу списка взяты издания, перечисленные в библиографическом разделе каталога: «Памятники архитектуры Москвы». Юго-восточная и южная части территории между Садовым кольцом и границами города XVIII века. М., 2000, № 568. В список внесены также просмотренные дополнительные издания и в отдельных случаях работы, на которые имеются ссылки в литературе.

Издания, просмотренные в своё время В.В. Зверинским и содержащие в основном сведения о хозяйственных делах, о внутренней жизни монастыря и о его архимандритах, в основной список не включены и приведены в конце раздела вместе с краткими сведениями из них.

### **І. Издания, в которых опубликованы исторические источники**

Полное собрание русских летописей (ПСРЛ)

Т. IV. СПб., 1848. С. 122.

Т. VI. СПб., 1853. С. 132; 136. /См. выписки/

Т. VIII. СПб., 1859. С. 77.

Т. XI. СПб., 1897. С. 41, 71, 83, 85, 90, 131, 141–142, 191–199. /См. выписки/

Т. XII. СПб., 1901. С. 15, 168–169. /См. выписки/

Т. XIII. М., 1965 (с изд. 1904 г.). С. 13, 132, 215, 254, 503, 511. /См. выписки/

Т. XIV. М., 1965 (с изд. 1910, 1918 гг.). С. 109, 113, 135. /См. выписки/

Т. XV. Пг., 1922. Вып. I. Стлб. 120, 149, 150, 152, 154, 158.

Т. XVIII. СПб., 1913; репр.: М., 2007. С. 151, 171, 252–253, 273. /См. выписки/

Т. XXI. СПб., ч. I, 1908; ч. II, 1913. Книга Степенная царского родословия. С. 580. Степ. XIV, гл. 19. Степ. XVII, гл. 10

Т. XXV. М.–Л., 1949. С. 199, 216, 223, 224, 233, 238, 309. /См. выписки/

Т. XXVI. М.–Л., 1959. С. 187, 255, 261–262. /См. выписки/

Т. XXVIII. М.–Л., 1963. С. 90, 98, 140, 147, 152, 159, 255, 264, 310, 317, 325.

Т. XXXI. М., 1968. С. 92, 106, 111, 114, 118, 119, 180. /См. выписки/

Т. XXXIII. М.–Л., 1977. С. 88, 129, 173, 202. /См. выписки/

Т. XXXIV. М.–Л., 1978. С. 14, 114, 153–154, 166, 189, 197, 264. /См. выписки/

Т. XXXVII. Л., 1982. С. 143, 168, 171, 172. /См. выписки/

Акты исторические, собранные и изданные Археографической комиссией

Т. I. СПб., 1846. С. 75, 140, 157–158, 201, 280.

Т. II. СПб., 1846. С. 402, 404, 408.

Т. III. СПб., 1848. С. 182–186.

Т. V. СПб., 1853. С. 39–40.

Дополнения к актам историческим

Т. X. СПб., 1867. С. 296–297.

Акты, собранные в библиотеках и архивах Российской Импер. Археографической экспедицией Императорской Академии наук

Т. I. СПб., 1836. С. 143, 213, 247, 258, 289.

Акты, относящиеся до юридического быта древней России / Издание Археографической комиссии под ред. Н. Калачева. СПб., 1857–1884

Акты социально-экономической истории Северо-восточной Руси конца XIV–начала XV в.

Т. I. М., 1952. С. 70, 98, 112–113, 123, 235–236, 344–345, 532–533.

Т. II. М., 1958. С. 33–477.

Т. III. М., 1964. С. 61–62, 72–74, 463–465.

Собрание государственных грамот и договоров

Т. I. С. 82.

Т. II. № 59 («Освящен. собор 1589 г.; архим. Тихон»).

Описание документов и дел, хранящихся в Архиве св. пр. Синода

Т. II. СПб., 1879. Ч. 2. С. 623.

Т. V. СПб., 1897, С. 226–227, 1725 г. /См. выписки/

Древняя Российская Вивлиофика.

Часть XIX. СПб., 1791. С. 380–400.

Русская историческая библиотека

Т. III. СПб., 1876. С. 175, 373, 381.

Т. V. СПб., 1878. С. 16, 925, 994–995.

Т. XIII. СПб., 1891. С. 100, 142 («Памятники древней русской письменности, относящиеся к Смутному времени. Иные сказания»). /См. выписки/

Т. XXVIII. СПб., после 1910. С. 310, 344, 669. /См. выписки/

Чтения в обществе истории и древностей российских (ЧОИДР)

1858. Кн. IV, ч. 2. С. 33–50 («Описание достопамятных происшествий в Московских монастырях во время нашествия неприятеля в 1812 году»). /См. выписки/

1864. Кн. III. С. 110–117.  
 1896. Кн. III. С. 17–18.  
 1907. Кн. III. С. 227 (Разрядные записи за Смутное время о первом ополчении под Симоновым монастырем.). /См. выписки/
- Древности / Труды Комиссии по сохранению древних памятников ИМАО  
 Т. XVII. М., 1900. С. 305–307, 342. /См. выписки/  
 Т. XVIII. М., 1901. С. 209. /См. выписки/  
 Т. XIX. Вып. III. М., 1902. С. 9–15. /Работа А.А. Потапова, см. выписки из отдельного оттиска/  
 Т. IV. М., 1912. С. 240, 242, 244, 246. /См. выписки/
- Археологические известия и заметки, издаваемые ИМАО (реставрация). № 1. М., 1893. С. 30. /См. выписки/
- Изборник славянских и русских сочинений и статей, внесенных в хронографы русской редакции. М., 1869. С. 209.
- Забелин И.Е.* Материалы для истории, археологии и статистики г. Москвы // Материалы для истории, археологии и статистики московских церквей. Часть I (Холмогоровы В. и Г. под руководством Забелина И.Е.). М., 1884. Стлб. 855–862. Часть II. М., 1891. Стлб. 410, 474. /См. выписки/
- Скворцов Н.А.* Материалы по Москве и Московской епархии за XVIII век // Архив Московской св. Синода конторы. Вып. I. М., 1911. С. 39–40. /См. выписки/ Вып. II. М., 1914. С. 455–464, 468–469. /См. выписки/

## II. Общие работы, в том числе по истории монастырей

- Рубан В.Г.* Описание императорского столичного города Москвы, содержащее в себе звание... СПб., 1782. Факсим. изд. М., 1989. С. 72–73. /См. выписки/
- Карамзин Н.М.* Описание Симонова монастыря и окрестностей из повести «Бедная Лиза». 1792. /См. выписки по изд. 1971.
- Историческое известие о всех церквах столичного города Москвы, собранное из показаний духовенства и начальства. М., 1796.
- Шаликов П.И.* Историческое известие о пребывании в Москве французов в 1812 году. М. 1813. С. 50 /См. выписки/
- Амвросий (Орнатский).* История Российской иерархии. Ч. I–VI. Ч. VI. М., 1815. С. 98–108. /См. выписки/
- Описание монастырей, в Российской империи находящихся... с присовокупле-

- нием известия о всех соборных, монастырских, ружных и приходских церквей, в столичном гор. Москве и С.Петербурге находящихся. Изд. 4-е. М., 1817. С. 98.
- Карамзин Н.М.* История Государства Российского, первое издание – 1817–1818. Издание: М., 1903. Т. XII. С. 22–23. /См. выписки/
- Карамзин Н.М.* Историческое описание находящихся в России епархий, монастырей и церквей с показанием... СПб., 1819.
- Путеводитель по Москве, изданный Сергеем Глинкою, сообразно французскому подлиннику Г. Леоента де Лаво... М., 1824. С. 146–147. /См. выписки/
- Новый путеводитель по Москве, первопрестольной столице государства Российского... М., 1833. Ч. 1–2. С. 96–103 /См. выписки/
- Тромонин К.Я.* Достопамятности Москвы. М., 1843. С. 128, 69 ил.
- Тромонин К.Я.* Историческое известие о всех соборных, монастырских, ружных, приходских и домовых церквах, находящихся в столичном городе Москве и Санкт-Петербурге... собранное из достоверных источников Г.С. 2-е изд. М., 1848. /См. выписки/
- Рудольф М.Д.* Москва с топографическим указателем всей ее местности и окрестностей. Ч. 1–3. М., 1848–1849. Ч. 1. С. 90–91. /См. выписки/
- Милютин И.* Описание Москвы и ее достопримечательностей, как-то: соборов, монастырей, приходских церквей, императорских дворцов... в историческом и современном отношениях... М., 1850. Ч. 1. С. 9, 170–172. /См. выписки/
- Сведения о существующих в России лаврах и монастырях. Университетская тип. М., 1850. С. 86–95.
- Ратшин А.М.* Полное собрание исторических сведений о всех бывших в древности и ныне существующих монастырях и примечательных церквах в России. Составлено из достоверных источников Александром Ратшиным. Изд. 1853. С. 205–211. Переизд. текста 1852. М., 2000. С. 194–199. /См. выписки/
- Макарий (М.П. Булгаков).* История Русской Церкви. СПб., 1857–1883. Т. IV. С. 260. Т. VIII. С. 48. Т. XI, кн. II. С. 133, 205.
- Снегирев И.М.* Русская старина в памятниках церковного и гражданского зодчества / Сост. А. Мартынов. Вып. VI. М., 1860. С. 4–5.
- Проценко Н.Ф.* Монастыри в России и соборы в Москве... по достоверным источникам. М., 1863. С. 45. /См. выписки/
- Розанов Н.П.* История Московского епархиального управления. М., 1869–1871. Ч. II, кн. 2. С. 30–31, 78. Ч. III, кн. 1. С. 119, 161–162. Кн. 2. С. 101. /См. выписки/



- Ключевский В.О.* Жития святых. М., 1871. С. 204.
- Иосиф (Левицкий).* Краткие сведения о всероссийских патриархах. Синод. тип. М., 1871.
- Иванов Н. (сост.)* Историческое описание Москвы, или Обзорение достопримечательностей, соборов, монастырей, церквей, дворцов, замечательных зданий, музеев, памятников и др. М., 1872. С. 208–210.
- Снегирев И.М.* Москва. Подробное историческое и археологическое описание города / Изд. А. Мартынова, 2-е. М., 1875. Т. 1. С. XXIII, LXII, 29 /См. выписки/
- Иосиф (Левицкий), архимандрит.* Московские соборы и монастыри. Изд. 4-е. М., 1875. С. 145–149.
- Иосиф (Левицкий), архимандрит.* Путеводитель к святыне и священным достопамятностям Москвы и ея окрестностей. М., 1877; 6-е изд. 1879. С. 110–113 /См. выписки/
- Строев П.М.* Списки иерархов и настоятелей монастырей российской церкви. СПб., 1877. Стлб. 5, 149–154.
- Калугин И.С.* Путеводитель по Москве. Святые соборы, монастыри и храмы Московские. М., 1877.
- О московских соборах и монастырях. Тип. А.И. Мамонтова. М., 1877. С. 29–32.
- Барсуков Н.П.* Источники русской агиографии. СПб., 1882. С. 591–592.
- Найденов Н.А.* Москва. Соборы, монастыри и церкви. Местность за Земляным городом. Т. IV. М., 1883. С. 2. /См. выписки/
- Зверинский В.В.* Монастыри в Российской империи / Издание центр. статист. комитета мин. внутр. дел. СПб., 1887. С. 42.
- Зверинский В.В.* Материал для историко-топографического исследования о православных монастырях в Российской империи. Тома I–III. СПб., 1890, 1892, 1897. Т. II. СПб., 1892. С. 227–231. Электронная версия: книги I–III, № 430. /См. выписки/
- Кондратьев И.К.* Седая старина Москвы. Исторический обзор и полный указатель ее достопамятностей... М., 1893. С. 175–176, 400, 571. Изд.: М., 2008. С. 448–452. /См. выписки/
- Вишневецкий А.Н.* Исторический путеводитель по Москве и ее окрестностям. С приложением видов Москвы. М., 1896. С. 135–136.
- Павел Алептский* Путешествие антиохийского патриарха Макария в Россию в половине XVII в. Вып. IV. М., 1896. С. 148. Переизд.: М., 2005. Вып. IV, кн. XII. С. 511–512. /См. выписки/

- Любинецкий Н.А.* Землевладения церквей и монастырей Российской Империи. Синодальная тип. СПб., 1900.
- Забелин И.Е.* История города Москвы. Ч. 1. М., 1902. С. 164. 2-е изд. 1905. С. 42, 56, 164–165 /См. выписки/
- Кутепов Н.* Императорская охота на Руси. Т. 3. СПб., 1902. С. 148
- Потапов А.А.* Очерки древней русской гражданской архитектуры» // Древности ИМАО. Т. XIX. М., 1902. Вып. III. С. 9–15. Отд. изд. 1902–1903 – извлеч. из XIX и XX гг. Древностей. С. 105–111, табл. 31–32. /См. выписки/
- Ключевский В.О.* Лекции по русской истории. СПб., изд. с 1902 г. Издание: Русская история. Полный курс лекций в трех книгах. М., 1993. Кн. 1. С. 472. /См. выписки/
- Московские святые и памятники. Краткие сведения о московских соборах, монастырях, древних церквях, памятниках и замечательных зданиях. Синод тип. М., 1903. С. 25.
- Горностаев И.Ф., Богуславский Я.М.* По Москве и ее окрестностям. Путеводитель-справочник. 2-е изд. М., 1903. С. 112. /См. выписки/
- История о первом патриархе Иове Московском. Тип. губернского правления. Тверь, 1905.
- Грабарь И.Э.* История русского искусства. Т. II. Допетровская архитектура. Изд. И. Кнебель. М., 1905. С. 326, 328–331, 458–460. /См. выписки/
- Денисов Л.И.* Православные монастыри Российской Империи. Полный список всех 1105 существующих... монастырей, архиерейских домов и женских общин... М., 1908. С. 339–400. /См. выписки/
- Православные русские обители. Полное иллюстрированное описание всех православных русских монастырей в Российской империи и на Афоне. СПб., 1910. Репринт, СПб., 1994. С. 287–289. /См. выписки/
- Путеводитель по Москве, изданный Московским архитектурным обществом для членов V съезда зодчих в Москве / Под ред. И.П.Машкова. М., 1913. С. VIII, СХС, СХСIV. Переизд. 1998. С. 339, 341. /См. выписки/
- Назаревский В.В.* Из истории Москвы 1147–1913 годов. Иллюстрированные очерки В.В. Назаревского. М., 1913. С. 53. Переизд.: М., 2008. С. 73, 74. /См. выписки/
- Некрасов А.И.* Московское каменное церковное зодчество до Аристотеля Фиорованти. Синод. тип. М., 1915. С. 6–7.

- Александровский М.И.* Указатель московских церквей. М., 1915. С. 4, 8, 18, 20, 27, 42, 43, 69. /См. выписки/
- Путеводитель по Москве с ее древними, современными достопримечательностями и окрестностями. Изд. 2-е. М., 1916. С. 20. /См. выписки/
- Александровский М.И.* Указатель древних церквей в местности Ивановского сорока. М., 1917. С. 6–7, 22, 27, 34, 35. /См. выписки/
- По Москве. Прогулки по Москве и ее художественным и просветительным учреждениям / Под ред. Н.А.Гейнике и др. М., 1917. С. 357–363, табл. X. /См. выписки/
- Музеи и достопримечательности Москвы. Путеводитель. / Под ред. В.В. Згуры. М., 1926. С. 349–351. /См. выписки/
- Некрасов А.И.* Художественные памятники Москвы и городов Московской губернии. М., 1928. С. 16–17, 30. /См. выписки/
- Московский краевед. М., 1929. Вып. 7–8. С. 44. /См. выписки/
- Померанцев Н.Н.* Музеи-монастыри Московской губернии. М., 1929. С. 10–11. /См. выписки/
- Михайловский Е.* О национальных особенностях московской архитектуры конца XVII в. / Автореф. дисс. М., 1946. С. 11.
- Сытин П.В.* По старой и новой Москве. М., 1947. С. 188–190. /См. выписки/
- Максимов П.Н.* К характеристике памятников московского зодчества XIII–XV веков // Материалы и исследования по археологии СССР. М.-Л., 1949. Вып. 12. С. 214–216. /См. выписки/
- Рзянин М.И.* Памятники русского зодчества. М., 1950.
- Иванов В., Максимов П., Торопов С.* Сокровища русской архитектуры. М., 1950. С. 14, фото 55. /См. выписки/
- История Москвы  
Т. I. М., 1952. С. 66–67, 72–73, 171, 189–190, 191, 307–308, 337–339, 461, 477–478, 650. /См. выписки/  
Т. II. М., 1953. С. 79, 208, 332. /См. выписки/  
Т. V. М., 1956. С. 174, 285. /См. выписки/
- История русской архитектуры. Краткий курс. М., 1952; 2-е изд. М., 1956. С. 101, 160, 161, 242, 243.
- Брунов Н.И.* Мастера древнерусского зодчества. М., 1953. С. 50. /См. выписки/

- Выголов В.П.* Творчество зодчего О.Д. Старцева / Автореф. дисс. ... М., 1955. С. 3.  
/См. выписки/
- Сытин П.В.* История планировки и застройки Москвы.  
Т. I. М., 1951. С. 53–54.  
Т. II. 1957. С. 23, 51, 94, 232, 262, 264, 289, 297, 309, 398, 416, 505, 506  
/См. выписки/  
Т. III. 1972. С. 29, 96, 198, 262, 281, 292.
- История русского искусства.  
Т. III. М., 1955. С. 398, 403–405. /См. выписки/  
Т. IV. М., 1959. С. 73–74, 76, 157, 227, 232, 237–238. /См. выписки/
- Брайцева О.И.* Новые конструктивные приемы в русской архитектуре конца XVII – начала XVIII века // Архитектурное наследство, № 12, 1960. С. 133  
/См. выписки/
- Штейман Г.А.* Сводчатые перекрытия гражданских зданий в русской архитектуре XVI– XVII веков» // Архитектурное наследство. № 12. 1960. С. 72–82. /  
См. выписки/
- Воронин Н.Н.* Зодчество северо-восточной Руси XII–XV вв.  
М., 1962. Т. II. С. 185–186, 265. /См. выписки/
- Косточкин В.В.* Государев мастер Федор Конь. М., 1964. С. 152, 156. /См. выписки/
- Цапенко М.* Архитектура Левобережной Украины XVII–XVIII веков. М., 1967.  
С. 177–180. /См. выписки/
- Всеобщая история архитектуры в 12 томах.  
Т. 6. М., 1968. С. 56–57, 63–64, 66–67, 119–120, 151. /См. выписки/
- Брайцева О.И.* Некоторые особенности ордерных композиций в русской архитектуре рубежа XVII– XVIII вв. // Архитектурное наследство, № 18.  
М., 1969. С. 45–46. /См. выписки/
- Ильин М.А.* Москва. Художественные памятники города.  
М., 1963, с. 151–152. /См. выписки/  
Изд. 2-е, перераб. и доп. М., 1970. С. 140–142. /См. выписки/
- Векслер А., Мельникова М.* Московские клады. М., 1973. С. 45, 200.  
/См. выписки/
- Кириченко Е.И.* Архитектурные ансамбли Москвы 1830–1860 годов //  
Архитектурное наследство. М. № 24. 1976. С. 12.
- Кириченко Е.И.* Русская архитектура 1830–1910-х годов.  
М., 1978. С. 114, 116–117, 123. /См. выписки/

- Дьяконов М.В.* К биографическому словарю московских зодчих XVIII–XIX вв. // Русский город. Вып. 1–5. М., 1976–1982.
- Николаев И.С.* Творчество древнерусских зодчих. М., 1978. С. 96.  
/См. выписки/
- Памятники архитектуры Москвы. Кремль. Китай-город. Центральные площади. М., 1983. С. 121. /См. выписки/
- Баталов А.Л.* Четыре памятника Москвы конца XVI в. // Архитектурное наследство. М. № 32. 1984. С. 47–53. /См. выписки/
- Выголов В.П.* Архитектура Московской Руси середины XV века. М., 1988. С. 10, 11, 16, 18–19, 48–52, 54–59, 170–176. /См. выписки/
- Славина Т.А.* Константин Тон. М., 1989. С. 132–133. /См. выписки/
- Полякова Л.* Зодчие братья Веснины. Ярославль, 1989. С. 210, 211.  
/См. выписки/
- Русское православие: вехи истории. / Научн. ред. А.И. Клибанов. М., 1989. С. 135–136, 139, 175, 540 /См. выписки/
- Рогозина М.Г.* Московские древности в фотографиях Ивана Барщевского // Архитектура и строительство Москвы. 1990. № 4. 2 снимка Симонова монастыря.
- Либсон В.Я.* Заметки архитектора-реставратора // Архитектура и строительство Москвы. 1990. № 7. /См. выписки/
- Бураков В.А.* Под сенью монастырей московских. М., 1991. С. 176–193.
- Салимов А.М.* Архитектурная керамика Твери и Селижарова // Керамика раннего железного века и средневековья Верхневолжья и соседних территорий. Тверь, 1991. С. 146, 150. /См. выписки/
- Щеболева Е.Г.* К вопросу о «годуновской школе» в древнерусской архитектуре конца XVI – начала XVII в. // В кн.: Памятники русской архитектуры и монументального искусства. М., 1991. С. 28–61. /См. выписки/
- Козлов В.* Вакханалия. 1929–1930 годы // Московский журнал. Май 1991 г. С. 41–51. /См. выписки/
- Бусева-Давыдова И.Л.* О европейских влияниях в русском зодчестве XVII века // Архитектура мира. Вып. 1. М., 1992. С. 96–98. /См. выписки/
- Паламарчук П.* Сорок сороков. Т. 1. Кремль и монастыри. М., 1992. С. 280–291. /См. выписки/

- Микишатъев М.Н.* Голландия и Россия: к вопросу отражения культурных контактов в русской архитектуре конца XVII – начала XVIII в. // Архитектура мира. Вып. 2. М., 1993. С. 31–38. /См. выписки/
- Баранова С.И.* История создания коллекции керамики Государственного музея-заповедника «Коломенское» // Коломенское. Материалы и исследования. Вып. 5, ч. I. М., 1993. С. 105, 105, 113. /См. выписки/
- Беляев Л.А.* Древние монастыри Москвы (кон. XIII – нач. XVI в.) по данным археологии // Материалы и исследования по археологии Москвы. М., 1994. Т. 6. С. 183–185. /См. выписки/
- Бусева-Давыдова И.Л.* Декор русской архитектуры XVII в. и проблема стиля // Архитектурное наследство. М. № 38. 1995. С. 48–49. /См. выписки/
- Барановский П.Д.* Перечень научных исследований, экспедиций, археологических раскопок, обмеров, фиксации и проектов реставрации памятников архитектуры, научных докладов и печатных работ с 1911 г. до 1964 г. // В кн.: Петр Барановский. Труды, воспоминания современников. М., 1996. С. 123. /См. выписки/
- Москва православная. Июнь, М., 1997. С. 389–393. Т. 12. Дек. 2006.  
/См. выписки/
- История Москвы в памятниках архитектуры. М., 1997.
- Белоусова Т.* Тайны подземной Москвы. М., 1997. С. 143–145. /См. выписки/
- Романюк С.К.* По землям московских сел и слобод. М., 1998.  
Ч. I. С. 550–555. /См. выписки/
- Белов С.С., Печерский М.Д.* Венец и скипетр. Судьбы и некрополь российских государей. М., 1998. С. 176, 178. /См. выписки/
- Зодчие Москвы времени эклектики, модерна и неоклассицизма (1830-е – 1917 годы). М., 1998.
- Кудрявцев М., диакон.* История православного монашества. М., 1999. С. 128–145.
- Зырянов М.Н.* Русские монастыри и монашествующие в XIX и в начале XX века. М., 1999.
- Беляев Л.А.* Архитектурная археология Москвы XVII в. // В кн.: Культура средневековой Москвы XVII века. М., 1999. С. 7–9, 21. /См. выписки/
- Памятники архитектуры Москвы. Юго-восточная и южная части территории между Садовым кольцом и границами города XVIII века. М., 2000. № 568.  
С. 14–15, 119–129, 133, 136, 136–150, 320–322. /См. выписки/

- Низовский А.Ю.* Самые знаменитые монастыри и храмы России. М., 2000. С. 38–41. /См. выписки/
- Монастыри. Энциклопедический справочник. М., 2000. С. 425.
- Памятники архитектуры в дореволюционной России: Очерки истории архитектурной реставрации. / Под общ. ред. А.С.Щенкова. М., 2002. С. 453. /См. выписки/
- Судьба культурного наследия России. XX век. Черная книга. Утраты. М., 2003. С. 68. /См. выписки/
- Памятники архитектуры в Советском Союзе: Очерки истории архитектурной реставрации / Под общ. ред. А.С. Щенкова. М., 2004. С. 14, 22, 36, 71, 84, 167, 168, 190, 256–257. /См. выписки/
- Васькин А.А., Назаренко Ю.И.* Монастыри Москвы. Вып. 4. М., 2004. С. 36–38 /См. выписки/
- Полякова О.А.* Архитектура России в ее иконе. Города. Монастыри и церкви в иконописи XVI–XIX веков из собрания музея-заповедника «Коломенское». М., 2006. С. 156–161, 247. /См. выписки/
- Дудина Т.А., Никитина Т.Н.* Каменное узорочье Москвы. Храмы и монастыри Москвы в рисунках художника Н.Я. Тамонькина. М., 2006. С. 240–247. /См. выписки/
- Михайлов К.* Погибшие святые Москвы. На руинах Третьего Рима. М., 2007. С. 283, 285–287, 291–292. /См. выписки/
- Молева Н.* Сторожи Москвы. М. 2007. С. 230–249.
- Молева Н.* Словарь архитекторов и мастеров строительного дела Москвы XV – середины XVIII века. М., 2008. С. 25, 335–337, 413–417, 420–421, 430, 478, 487, 536–538, 578–580. /См. выписки/
- Вятчанина Т.Н.* Некоторые тенденции духовно-религиозного сознания второй половины XVII века и их отражение в храмовом зодчестве // Архитектурное наследство. М. № 48. 2008. С. 124, 126–127. /См. выписки/
- Микишатьев М.Н.* От хором и «приказов» до дворцов и «коллегий». Преемственный характер становления и развития архитектуры общественных зданий в конце XVII – начале XVIII века // Архитектурное наследство, № 48. М., 2008. С. 168–171, 173 /См. выписки/
- Баранова С.И.* Русский изразец. Записки музейного хранителя. М., 2011. С. 26, 27, 31, 38–39, 127, 298, 306. /См. выписки/
- Памятники архитектуры Москвы. Архитектура 1910–1935 гг. М., 2012.

С. 189, 192, 208–209. /См. выписки/

*Подъяпольский А.С.* О времени возведения на Руси каменных центрических храмов с пристенными столпами // Из творческого наследия архитектора-реставратора Б.Л. Альбшуллера. М., 2013. С. 374–375, 406. /См. выписки/

### III. Литература о монастыре и его памятниках

Гробница Осляби и Пересвета // Отечественные достопамятности. М., 1823. Ч. 3. С. 157–160.

*Волков /Н.В.?* /Симонов монастырь. М., 1838.

Московский Симонов монастырь // Живописное обозрение. М., 1838. Т. III. С. 13 .

*Иванчин-Писарев Н.* Вечер в Симонове // Московский наблюдатель. Ч. XIX. М., 1838.

*Иванчин-Писарев Н.Д.* Вечер в Симонове. М., 1840. /См. выписки/

*Тромонин К.* Краткое описание Московского ставропигиального первоклассного общежительного Симонова монастыря. Тип. Селивановского. М., 1841. Изд.: М., 1845. /См. выписки/

*Пассек В.В.* Историческое описание Московского Симонова монастыря. М., 1843. /См. выписки/

Московский Симонов монастырь. Альбом, лит. Кирстена, 5 л. ил. 28 × 31. М., 1843.

Симонов монастырь... // Звездочка. 1845. № 8. Ч. 15. С. 89–111.

*П.П.* Симонов монастырь // Московские ведомости. М., 1852. № 103. С. 1067–1068. /См. выписки/

*Снегирев И.М.* Основатель Симонова монастыря. // Московские ведомости. 1853. 75. С. 772.

*Иларион.* Письмо современника о вторжении французов в 1812 г. в Московский Симонов монастырь // Душеполезное чтение. 1863. Ч. 3. С. 59–63. /См. выписки/

Краткое историческое описание Симонова ставропигиального монастыря. М., 1864.

*Евстафий (Романовский), Симоновский архимандрит.* Мужской ставропигиальный Симонов монастырь. М., 1867.

*С.А.Е. /Симоновский Архимандрит Евстафий/* Московский мужеский ставропигиальный Симонов монастырь. Изд. 3-е, исправл. и дополненное. М., 1869. /См. выписки/



- В-ский К.* Московский Симоновский монастырь // Грамотей. 1870. Кн. 9. С. 57–65.
- Пятистолетие Московского ставропигиального Симонова монастыря // Душеполезное чтение. 1870. № 9. Ч. 3. С. 27–32. /А.Мартынов о церкви Рождества в Старом Симонове/
- Мартынов А.* Пятистолетие Симоновской обители // Московские ведомости. 1870, № 53, 54; № 145. /О гробницах Пересвета и Осляби в церкви Рождества в Старом Симонове. См. выписки/ Там же: Еще о Старом Симонове. 1871. № 27.
- Розанов Н.П.* История церкви Рождества Пресв. Богородицы на Старом Симонове в Москве. К ее пятистолетию (1370–1870). М., 1870.
- Розанов Н.* Чудотворная икона Казанской Божией Матери в Московском Симонове монастыре // Душеполезное чтение. 1872, май–август. С. 186–194.
- Симонов монастырь в Москве // Иллюстрированная газета. Т. 29, 1872, № 16. С. 241, 244. /См. выписки/
- Половцев.* Церкви Свято-Симонова монастыря // Мирской вестник. 1872, № 8. С. 12–22.
- Ковалевский А.* Иеромонах Алексей, подвижник Симонова монастыря. // Душеполезное чтение. М. 1875. С. 352–384.
- Симонов монастырь в Москве // Нива. 1878. № 41. С. 737–738
- Симонов монастырь // Всемирная иллюстрация. Т. 28. 1882. № 6. С. 84, 86.
- Третьяков А.А.* Московский Симонов монастырь. М., 1890. Репринтное изд.: М., 1994. /См. выписки/
- Иеромонах Алексей, подвижник Московского Симонова монастыря. Изд. 2-е. Тип. Н.Л. Орлова. М., 1891.
- О Казанской чудотворной иконе Божией Матери в Московском Симонове монастыре. М., 1891.
- Тюмаков И.Ф.* Историческое, статистическое и археологическое описание Московского ставропигиального первоклассного Симонова монастыря. Вып. I. М., 1892. Вып. II. М., 1896. /См. выписки/
- Речь архимандрита Андрея при прощании с Симоновым монастырем (по случаю назначения его настоятелем Воскресенского монастыря). Речь, сказанная настоятелем Ставропигиального Симонова монастыря, епископом Александром, при первом священнослужении 9 июня в обители. Тип. А.И. Снегиревой. М., 1893.

- Ризница ставропигиального Симонова монастыря в Москве. М., 1895.
- Мисаил (Крылов), епископ.* Московский мужской Симонов монастырь. М., 1912. /См. выписки/
- Попов Н.П.* Собрание рукописей Московского Симонова монастыря. М, 1912.
- Троицкий В.И., Торопов С.А.* Симонов монастырь. М., 1927. /См. выписки/
- Арендт В.* Музей древней русской архитектуры (Симонов монастырь) // Строительство Москвы. М., 1927. № 6. С. 19–20.
- Монгайт А.Л.* Отчет об археологических раскопках у трапезной Симонова монастыря // Сообщения Института Истории и Теории Архитектуры АН СССР. Вып. 6. М., 1947. С. 33–38. /См. выписки/
- Кацнельсон Р.А.* Реконструкция галерей в трапезной палате Симонова монастыря. // Сообщения Института Истории и Теории Архитектуры АН СССР. Вып. 6. М., 1947. С. 39–42. /См. выписки/
- Кацнельсон Р.А.* Ансамбль Симонова монастыря // Сообщения Института Истории и Теории Архитектуры АН СССР. Вып. 9. М., 1948. С. 1–44. /См. выписки/
- Михайловский Е.В.* О зодчем трапезной палаты Симонова монастыря // Архитектура СССР. М., 1954. № 7. С. 38–39. /См. выписки/
- Кацнельсон Р.А.* Ансамбль Симонова в Москве // Архитектурное наследство. Вып. 6. М., 1956. С. 87–106. /См. выписки/
- Ураносов А.А.* Попытка устройства напорного водопровода в Симоновом монастыре в Москве в 1682 г. // Труды института истории естествознания и техники. Т. 7. М., 1956. С. 251–254. /См. выписки/
- Суходолов В.* Кинотеатр в трапезной Симонова монастыря // Архитектура и строительство Москвы. 1990. № 5. М. С. 28–30. /См. выписки/
- Кучкин В.А.* Начало Московского Симонова монастыря // В кн.: Культура средневековой Москвы XIV–XVII вв. М., 1995. С.113–122. /См. выписки/
- Давиденко Д.Г.* Погубленный музей // Московский журнал. 1997. № 11. С. 39–43.
- Шитова Л.А.* Мусины-Пушкины в истории московского Симонова монастыря // Русская усадьба. Вып. 1. Рыбинск, 1998. С. 181–186.
- Симонов монастырь. 1379–2004. К 625-летию основания обители. М., 2004. /См. выписки/
- Зуйков В.В., Инполитов И.В.* Симонов монастырь – «Щит Москвы». (К вопросу создания историко-культурной заповедной зоны вокруг Симонова монастыря). М., 2009. /См. выписки/

*Шитова Л.А.* Исследования и реставрация Новой трапезной Симонова монастыря в Москве // Реставрация и исследования памятников культуры. Вып. 6. М.–СПб., 2013.

*Шитова Л.А.* О переименовании престолов в московском Симоновом монастыре // Образ христианского храма. Сб. статей по древнерусскому искусству к 60-летию А.Л. Баталова. М., 2015.

#### IV. Литература о хозяйственной жизни монастыря и его владениях

*Ивина Л.И.* Копийная книга актов Симонова монастыря XVII в. // Проблемы источниковедения. М., 1962. Вып. X. С. 235–254.

*Будовниц И.У.* Монастыри на Руси и борьба с ними крестьян в XIV–XVI вв. М., 1966. С. 107.

*Вeselовский С.Б.* Исследования по истории класса служилых землевладельцев. М., 1969. С. 443–449.

*Ивина Л.И.* Вкладная и Кормовая книга Симонова монастыря // Вспомогательные исторические дисциплины. Л., 1969. Т. 2. С. 222–240.

*Ивина Л.И.* Крупная вотчина Северо-Восточной Руси конца XIV – первой половины XVI вв. (На примере московского Симонова монастыря). Л., 1979. /См. выписки/

*Ивина Л.И., сост.* Акты феодального землевладения и хозяйства: Акты московского Симонова монастыря (1506–1613 гг.). Л., 1983. /См. выписки/

*Кобрин В.Б.* Власть и собственность в средневековой России (XV–XVI вв.). М., 1985. С. 171, 172, 178, 187, 188.

*Ивина Л.И.* Источники по истории формирования монастырской вотчины в конце XIV – начале XV в. (по материалам Московского Симонова монастыря) // Археологический ежегодник. 1996. С. 14–24.

#### V. Литература о некрополе монастыря

*Саитов В.И., Модзалевский Б.Л.* Московский некрополь. Указатель лиц, погребенных на кладбищах Москвы в XIV–XIX в. Т. 1–3. СПб., 1907–1908.

*Козлов В.Ф.* Судьбы монастырских кладбищ Москвы (1920–1930-е гг.) // В кн. Московский некрополь. История, археология, искусство, охрана. М., 1991.

- Шокарев С.Ю.* Некрополь Симонова монастыря // В кн.: Московский некрополь. История. Археология. Искусство. Охрана. М., 1996. С. 48–50.
- Шокарев С.Ю.* Некрополь Головиных в московском Симоновом монастыре // Материалы конференции «Головинские чтения...». М., 1996. С. 11–13.
- Саладин А.Т.* Кладбище Симонова монастыря. // В кн.: *Саладин А.Т.* Очерки истории московских кладбищ. М., 1997. С. 107–115, 311–312.
- Шокарев С.Ю.* Источники по истории некрополя Симонова монастыря // Исследования по источниковедению истории России до 1917 года. М., 1998. С. 30–52.
- Чусова М.А.* Бекетовы и Селивановские в Симоновой слободе. // Московский журнал. 2000. № 11. С. 41–51.

#### VI. В.В. Зверинский, библиография

Приведена в работе:

- «Материал для историко-топографического исследования о православных монастырях в Российской империи», т. II, СПб., 1892. С. 227–231. Электрон. версия: кн. I–III, № 430.
- Н.Иванчин-Писарев, Вечер в Симонове, Москва, изд. 1838 г. (ИзЖурн. Москов. Наблюдат. 1838 г., ч. XIX); то же, изд. 1841;
- Москов. Симонов монаст., Москва, 1838 г. (из Живопис. обзор.);
- К. Тромонин, Краткое опис. Симонова мон., Москва, изд. 1841 г.;
- Пассек, Истор. опис. Москов. Симонова мон., изд. 1843 г.;
- А.Е. Москов. Ставропиг. муж. Симонов м-рь, Москва, 1869 г.;
- Книга Степенная; II, 37, 69, 153 180;
- Ист. Росс. Иерар., II, 357; V, 690; VI, 98;
- Ратшин, 205, 267;
- Матер. для стат. Росс., 1841 г., I, 100;
- Опис. монаст., 1817 г., 98;
- Ключевский, Жит. свят., 204;
- Проценко, М-ри в России, 46;
- Свед. о существ. в Росс. лавр и мон., 86;
- Путеш. ко свят. мест. русск., I, 156;
- Толстой, Древн. свят. Ростова Вел., в Чтен. И. Общ. ист. и древн., 1847 г., № 2, 28;
- Житие свят. Гурия и Варсонофия, 45, 54;
- Словарь ист. о свят., 279;
- Полн. собр. Закон., 1788 г., XXII, № 16658; 1795 г., XXIII, № 17322;
- Церковно-ист. месяцесл. Св. Тр.-Сергиевой лавры, 8, 20;
- Ист. и топогр. опис. городов Москов. губ., прибавление, 33, 108;
- Чтения в И. Общ. ист. и древн., 1818 г., № 6, смесь, 23 (опись книгам XVII ст.);

№ 9, Отд. II, 415 (архим. Алексей 1555 г.); 421 (встреча в 1555 г. образа св. Николая с Вятки);

Извл. из отч. Об. Пр. св. Син., 1839 г., 105 (пожертв. до 40000 р. асс. полковн. Бологовскою и кн. Гагариною);

Москов. губ. в., 1841 г., № 31 (в 1678 г. владел 2493 двор. крест.); 1850 г., № 47 (влад. м-ря в Волоколамск. у.);

Воспом. о посещ. свят. Москов. Госуд. Наслед., 1888 г., 9;

Толстой, Книга глагол. опис. о Росс. свят., 64, № 176 (св. Иона), 67, № 179 (св. митроп. Геронтий), 72, № 186 (преп. Варфоломей блаж., Иоанн Златый и Игнатий Иконник, жившие в XV ст.), 95, № 227 (св. Феодор архиеп. Ростов.), 136, № 281 (преп. Кирилл Белозер., быв. архим.);

Строев, Спис. иер. и настоят., 149, № 4;

Сказ. современ. о Дм. Самозв., 1837 г., III, 81;

*Акты Арх. Эксп.*, I, № 216 (Ц. гр. 1547 г. прикащикам села Воробьева о запрещ. сечь рощи и поросняги, принадлежащ. м-рю), № 223 (Ц. гр. в Дмитров Грише Оникиеву о содействии Дмитр. и Кимерск. таможенникам), № 241 (проводы св. Гурия в Казань, 1555 г.), № 262 (Ц. гр. 1563 г. Бежец. Верха в Городец. у. Ширияю Лопакову о назнач. срока прикащик. и крестьянам кн. Прозоровских явиться к суду за нанесен. убытки м-рю переводом ярмарки из села Веси Егонской в Старой Холопий), № 263 (Таможен. Весьегон. грам. 1563 г.), № 269 (Ц. гр. 1564 г. в Бежец. Верх Ширияю Лопакову о недозвол. приезжим людям торговать в сел. Городец., Углиц. и Яросл. у., кроме Веси Егонской, о платеже ими пошлин Весьегон. таможенникам и об истреблении корчемства, игры зернью и проч.), № 284 (собор. постановл. 1572 г.; архим. Иов), № 308 (собор. приговор 1581 г.; архим. Гермоген); II, № 7 (Грам. 1598 г. об избр. Бор. Годунова; архим. Иона); III, № 213 (Ц. наказ 1632 г. кн. Пожарскому, архим. Левкию и др., назначенным быть в Москве у сборн. денег, по случаю войны с Польшею);

*Акты историч.*, I, № 40 (Послание 1447 г. Росс. духовен. Углиц. кн. Димитрию Юрьевичу; игум. Геронтий); № 95 (Гр. 1485 г. архим. Изосиму о ненаруш. великокняж. грам.), № 106 (Ж. гр. 1498 г. архим. Феогносту об освоб. Рузских вотчин от пошлин), № 108 (Ж. гр. 1499 г. архим. Феогносту на села и угодья в Ржевской вотч.); II № 336 (Гр. 1612 г. кн. Пожарского о нетребовании ратн. людей, кормов и денег с отчин м-ря; архим. Исаия), № 339 (Гр. 1612 г. о том же; архим. Павел); № 343 (Гр. 1613 г. о том же; архим. Павел); III, № 120 (Несудим. гр. 1623 г. архим. Левкию), № 175 (Патриар. гр. 1633 г. о явке к суду старца Павла Изосимскаго); V, № 26 (Ц. ж. гр. 1678 г. архим. Пахомию на данную в Москов. кремле землю для подворья);

*Дополн. к Акт. истор.*, II, № 76 (Возвед. 1619 г. Филар. Никит. на патриар. престол; архим. Иона); III № 119 (Акты 1654 г. о моров. поветрии, см. стат. XXVIII); V, № 20 (Отписка 1666 г. о воспрещ. крестьянам м-ря ловить рыбу на Шексне), № 26 (Выходы патриар. 1666 г., стр. 109, наречение архим. Мисаила во еписк. Коломен.; стр. 149, архим. Павел; 154, в 1675 архим. Павел переведен в Чудов м-рь, а на его место назначен архим. Хутын. Пахомий), № 102 (Деяния Моск. собора 1666 г., II, подписался архим. Варсонофий); IX, № 69 (Ц. гр. 1680 г. о непритеснен. крестьян села Веси Егонской; архим. Гавриил), № 82 (Ц. гр. 1681 г. о неведении судом вотчины м-ря, села Веси Егонской; архим. Гавриил), № 107 Роспись жалованья 1677 г., стр. 331); X, № 31 (Челобитн. 1682 г., архим. Гавриила об освобожд. м-ря от содержания в м-ре отставн. солдат), № 52 (Ц. гр. 1682 г. о неведении судом крестьян села Седомы), № 58 (Распросн. речи 1682 г. двух певчих, ушедших самовольно из м-ря), № 68 (Доклад 1683 г. о награждении лиц, по случаю освящ. церкви в м-ре), № 102 (Челобит. 1683 г. архим. Гавриила о выдаче подтвердит. грам. и жалов. грам. царя; здесь упомин. в 1600 г. архим. Иона), № 106 (Дело 1683 г. по жалобе игум. Данилова м-ря на архим. Гавриила о взятии облачения), № 107 (Указ 1683 г. об отправлении в м-рь под начал Кондратия Острекова); XII, № 57 (Указ 1687 г. о сборе славленных денег; 3 руб.);

*Акты юридиц.*, № 386 (Ставленная гр. 1661 г. диакону);

*Собр. государ. грам. и договор.*, I, № 83 (Духовн. 1453 г. В. кн. Софии; архим. Геронтий), № 87 (Духов. гр. 1462 г. В. кн. Василия Вас.; архим. Афанасий), № 96 (Духов. 1472 г. кн. Юрия Вас.), № 103 (Клятв. запись 1474 г. кн. Данила Дм. Холмскаго; архим. Антоний), № 121 (Духовн. 1486 г. кн. Мих. Андр. Верейскаго), № 122 (Духов. 1486 г. кн. Мих. Андр. Верейскаго, см. под № 6), № 132 (Духов. 1504 г. кн. Ив. Борис. Волоцкаго), № 141 (Межевая гр. 1504 г.), № 146 (Запись 1506 г. кн. Конст. Ив. Острожскаго; архим. Варлаам), № 147 (Духов. 1509 г. кн. Дм. Иоанн.), № 149 (Запись 1522 г. кн. Вас. Вас. Шуйскаго; архим. Герасим), № 151 (Духовн. 1523 г. Фед. Борис. Волоцкаго), № 154 (Запись 1525 г. кн. Ив. Мих. Воротынскаго; архим. Герасим), № 159 (Запись 1547 г. кн. Ив. Ив. Пронскаго; архим. Трифон), № 172 (Запись 1561 г. кн. Вас. Мих. Глинскаго; архим. Филофей), № 182 (Запись 1565 г. бояр. Ив. Петр. Яковлева; архим. Феоктист), № 189 (Запись 1566 г. кн. Мих. Ив. Воротынскаго; тоже Феоктист), № 192 (Приговор гр. 1566 г. об отказе на перемирие с Польшею), № 196 (Клятв. запись 1571 г. кн. Ив. Фед. Мстиславскаго; архим. Иов), № 200 (Духовн. соборы о недвижим. собств. м-рей; в 1580 г. архим. Гермоген, в 1584 г. Иосиф), № 203 (Утвердит. гр. 1613 г. об избр. ц. Мих. Федор.; архим. Павел); II, № 59 (Освящен. собор

1589 г.; архим. Тихон); III, № 2 (Гр. 1613 г. Земского собора к Мих. Федор.), № 16 (Чин венчания на цар. Мих. Фед. 1613 г.; архим. Павел), № 45 (Чин наречения 1619 г. Филарета Никит. на патриарш.); IV, № 130 (Собор 1682 г. об уничтож. местнич.; архим. Гавриил);

*Макарий, Ист. Р.Ц.*, IV, 63 (игум. Феодор, 1378 г.), 190 (основ. м-ря), 214 (состоял в вед. Констант. патриарха и назывался патриаршею ставропигиею), 221 (устав), 360 (преп. Кирилл Белозер.); V, 82 (еп. Туров. Антоний); VI, 7 (митр. Иона), 66 (митр. Геронтий), 81 и 114 (архим. Зосима, митроп. Моск.), 151 (архим. Варлаам, митр. Москов.), 154 (старец Вассиан), 161 (Максим Грек), 167 (митр. Варлаам);

*Калачов, Писцов. кн. XVI ст.*, I, Отд. 1, 3 (стан Васильцов, Москов. у.), 338 (влад. в ст. Бол. Микулине, Коломен. у.);

*Временник Общ. ист.*, 1853 г., XVI, Иное сказ. о Самозван., 79 (архим. Иосиф в 1642 г. избр. в патриархи); XVII, Новый летописец, 133 (здесь спасались Москов. люди от Литовцев); 1854 г., XX, Спис. с приказн. дел Спас. Прилуц. м-ря, 130 (архим. Гавриил 1696 г.); 1856 г., XXIV, Чиновн. патр. Иоакима 1675 г., 49 (архим. Павел переведен в Чудов м-рь, а из Хутынк. м-ря архим. Пахомий в Симонов);

*Сборник Муханова*, 203, № 134 (Гр. 1600 г. ц. Бориса Годунова архим. Ионе на пошрины в селе Восьегонском);

*Калачов, Акты юридич. быта древн. Росс.*, I, 98, № 31 (Ж. льгот. гр. 1447 г. людям, живущим на земле м-ря; архим. Геронтий), 103, № 31 (Ж. льгот. гр. 1462 г. людям, живуц. на Бежецких землях м-ря; архим. Афанасий, а в 1492 г. архим. Варлаам), 105, № 31 (Ж. льгот. гр. 1464 г. людям, живуц. в Волоцких селах м-ря; архим. Евсевий), 109, № 31 (Ж. льгот. гр. 1470 г. людям, живуц. в сел. Берендеевских с деревн.; архим. Досифей), 114, № 31 (Ж. льгот. гр. 1498 г. людям, живуц. на монаст. землях в замен положен. на них оброка; архим. Феогност), 163, № 52 (Правая грам. 1464 г. по спорн. делу между м-рем и крестьян. Пехорской вол.; 1464 г. архим. Евсевий, 1507 г. архим. Варлаам, 1534 г. архим. Филофей), 169, № 52 (Правая гр. 1462–1505 г. по спорн. делу о пахатн. землях), 279, № 55 (Грамм. 1666 г. Белозер. воеводе о озах на р. Шексне), 445, № 63 (Данная 1456 г. на солян. варницу; архим. Геронтий), 450, № 63 (Данная 1549 г. на село Кузминское; архим. Трифон), 552, № 82 (Духовная 1460 г. старца Андрияна Ярлыка; архим. Афанасий); II, 338, № 147 (Купчая 1490 г. на село Титовское; архим. Зосим); III, 97, № 301 (Розвод 1491 г. между землями монаст. села Черницкаго и Ив. Осоки);

*Горчаков, Монаст. Приказ*, прилож. документ., 23, № 29 (Челобит. крестьян 1706 г. вотчины м-ря села Веси Егонской о земле), 43, № 3 (Ведом. 1735 г. о числе монахов, коих в м-ре положено 87), 70, № 17 (Ведом. 1702–1703 г. вотчинам, розданн. разным лицам);

*Чтения в И.Общ. ист.*, 1858 г., IV, Отд. 2, 38 (Нашеств. Франц. 1812 г.; архим. Герман); 1859 г., I, смесь, 65 (Собр. снимков с печатей; 1499 г. архим. Феогност); 1860 г., III, Отд. 1, 141 (в 1744 г. имел 12146 душ крест.), смесь 144 (Письмо 1795 г. гр. Плат. Зубова с препровожд. указа о возобновлении м-ря), 147 (Письмо 1800 г. Имп. Павла об увольнении в м-рь на покой Новгор. митр. Гавриила); 1861 г., III, смесь, 223 (Письмо 1782 г. архим. Амвросия Москов. митроп.); 1862 г., II, Отд. 1, 108 (архим. Варсонофий Чертков, с 1671 г. еписк. Смолен.), 120 (архим. Нифонт, с 1485 г. еписк. Суздаль.), 125 (архим. Трифон Ступишин, с 1549 г. еписк. Суздаль.); 1863 г., II, Отд. 1, 104 (архим. Сергей Азаков, с 1423 г. еписк. Рязан.), 105 (архим. Филофей, с 1563 г. еписк. Рязан.); 1864 г., Отд. 1, 121, 124 (игум. Феодор), 142 (митроп. Иона); 1865 г., III, смесь, 32 (в 1731 г. дано при погр. цар. Евдокии архим. Иоакиму 7 р. 90 к.); 1871 г., IV, Отд. 1, 10, 19 (Купчая XV ст. на село Верзневское; архим. Иван), 20 (Ж. гр. 1504 г. на села Верзнев. и Татищево; архим. Васьян); 20 (Ж. гр. 1534 г. о недозвол. посторонн. лицам пользует. лесом м-ря; архим. Филофей), 22 (Ж.гр. XVI ст. об освобожд. монаст. крестьян от пошлин; архим. Варлаам), 22 (Сошная грам. 1562 г. на села), 30 (Крепостн. акт на куплен. у Лопотова дер. Михайловскую; архим. Антоний), 31 (Данная 1568 г. Саввы Безсона Кузмина на треть дер. Михалкиной; архим. Феоктист), 33 (Выпись из описн. книг 1593 г. о пустоше Татищевой), 33 (Сошная гр. 1562 г. на вотчины в Ижевском стану), 51 (Москов. собор 1677 г. о мощах св. кн. Анны Кашин.; архим. Пахомий); 1874 г., I, смесь, 58 (архим. Павел Понамарев 1783 – 85 г.), 185 (в 1787 г. погреб. архим. Сергей), 187 (Иоанникий постригся в м-ре 1770 г., с 1776 г. казначей Тр. Серг. лавры), III, смесь, 78 (погреб. архиеп. Москов. Платона 1754 г.; архим. Гавриил); 1876 г., I, смесь, 216, (архим. Феодор 1380 г.); 1878 г., IV, ист. опис. Тр. Серг. лавры, 72 (в 1524 г. заключен Максим Грек); 1883 г., IV, Отд. 1, 899 (архим. Левкий, с 1634 г. еп. Псков.);

*Полн. собр. лет.*, I, 233 (игум. Феодор 1382 г.); II, 360 (архим. Зосима 1491 г.), 336 (архим. Варлаам 1511 г.); III, 165 (архим. Иов 1571 г.); V, 239 (игум. Феодосий 1384 г.); VI, 38 (архим. Зосима, с 1491 г. митроп.), 51 (архим. Васьян, с 1506 г. архиеп. Ростов.); VII, 122 (житие преп. Сергия), 132 (в 1405 г. Киприан митр. с Туровского еписк. Антония сня сан, и веде его на Москву и посла его на Симоново; того же лета священа бысть церкви на Симонове, еже заложил Федор Симановский камену, а сверши ея кн. вел. Василей в 26 лет по заложении), 233 (митроп. Геронтий при распре с В. кн. ушел на Симоново, взяв ризницу, 1482 г.), 236 (архим. Нифонт, с 1485 г. еписк. Суздаль.), 245 (архим.



Вассьян, с1506 г. архиеп. Ростов.), 250 (архим. Варлаам в 1510 г.), 252 (архим. Варлаам, с 1511 г. митроп. Всероссий.), 264 (в 1523 г. митр. Варлаам соиде на Симоново, а отсюда сослан в Спасо-Камен. м-рь.), 275 (архим. Филофей в 1534 году); VIII, 32 (игум. Феодор 1377 г.), 42 (в 1382 г. игум. Феодор крестил кн. Андрея Дмитриевича), 48 (в 1383 г. игум. Феодор отпущен сопровождать в Царьград архиеп. Суздаль. Дионисия), 49 (в 1384 г. игум. Феодор возвратился и Вел. кн. лишнюю честь ему поручи на Руси, паче инех архимандрит), 50 (в 1386 г. игум. Феодор послан в Царьград о управлении митрополии), 77 (в 1405 г. сюда сослан Антоний еписк. Туров. и освящ. церк. Успения), 78 (архим. Иларий, с 1406 г. еписк. Коломен.), 147 (в 1458 г. создана бысть на Москве церк. кам. Введение Богородицы Симонов. м-ря на дворе у Никольских ворот), 182 (повреждения громом в 1476 г.), 205 (звон колоколов 1480 г.), 215 (архим. Нифонт, с 1485 г. еписк. Суздаль.), 220 (архим. Зосима, с 1491 г. митроп.), 222 (в 1491 году поставл. цер. Введения на Симонов. дворе у Никол. ворот), 223 (в 1492 г. освящ. церкви), 228 (в 1494 г. сюда удалился митр. Зосима, непомерно питна держашеся), 245 (архим. Вассьян, с 1506 г. архиеп. Ростов.), 251 (в 1510 г. архим. Варлаам сопровод. В. кн. Василия Ив. в Новгород), 252 (архим. Варлаам, с 1511 г. митроп.);

*Дворцов. разряды*, I, 232 (1616 г. Государь указал быть в м-ре Осипу Секерину), 284 (посещ. м-ря Государем 1617 г.), 285 (1617 г. 1 авг. у Государя был стол в м-ре), 339 (1618 г. воевода Никон Фед. Бутурлин), 410 (в 1619 г. 1 авг. Государь был на богомолье), 453 (тоже 1 авг. 1620 г.), 476 (тоже 1 авг. 1621 г.), 520 (тоже 1 авг. 1622 г.), 524 (тоже 1 авг. 1623 г.), 623 (тоже 1 авг. 1624 г.), 724 (тоже 31 июля и 1 авг. 1625 г.), 820 (тоже 30 июля по 1 авг. 1626 г.), 932 (тоже 1627 г.), 1026 (тоже 1628 г.); II, 81 (тоже 1629 г.), 158 (тоже 1630 г.), 228 (тоже 1631 года), 538 (тоже 1637 г. 13 мая), 676 (архим. Иосиф, с 1642 г. патриар. Москов.), 787 и 788 (о ризе Господней; архим. Левкий 1624 г.); III, 235 (встреча Литов. послов 1651 г.), 352 (архим. Илья 1653 г.), 615 (посещ. м-ря ц. Алексеем Мих. 1666 г. 20 апр.), 653 (встреча вселен. патриархов 1666 г.), 770 (проводы патриар. Макария 1668 года; архим. Варсонофий), 776 (в 1668 г. 8 июня Антиохий. патр. Макарий стоял под м-рем в стругах), 781 (архим. Варсонофий обедал у царя 11 июня 1668 г.), 882 (архим. Варсонофий, с 1671 года архиеп. Смолен.), 956 (посещ. м-ря царем 1674 г. 13 мая), 1037 (1674 г. 20 сент. архим. Павел перевод. в Чудов, а на его место архим. Пахомий Козел из Хутьня), 1126 (архим. Пахомий 1674 г. 6 дек.), 1228 (посещ. м-ря на маслянице 1675 г.), 1254 (понахида 27 февр. 1675 г.; архим. Пахомий), 1351 (посещ. царем в апр. 1675 г.), 1420 (обедня в Успен. соб. 28 мая; архим. Пахомий), 1442 (тоже 7 июня), 1492 (тоже 28 июня), 1496 (празднество 29 июня), 1516, 1517 (праздн. 8 июля), 1533 (обед у царя 13 июля);

*Иванов, Спис. госуд. архива стар. дел, 348* (в 1700 г. имел 2508 двор. крестьян);

*Опис. документ. и дел Архива св. Синода, I, 9* (об отдаче в арендн. содержание м-рю 1714 г. мельницы на р. Яузе), 24 (дело 1718 г. о вотчинах; архим. Петр), 231 (допрос 1721 бурмистра Попова; архим. Петр.), 236 (дело о выдаче жалованья м-рю за 1721 г.), 239 (донош. 1721 г. архим. Петра о назначении наместником в Симон. м-рь, уставщика Чудова м-ря, быв. архим. Калязин. м-ря Глеба), 327 (дело 1721 г. о взыскании с архим. Петра недоимки 19906 руб.), 336 (доношение 1721 г. архим. Петра об освобожд. вотчин от въездов и управл. светских командир.), 419 (доношен. архим. Петра 1721 о высылке с вотчин м-ря 596 руб.), 494 (доношение 1721 г. архим. Петра о возвращении м-рю монаст. слуг), 502 (дело по челобитной о самовольн. построении крестьянин. Фокиным мельницы на монастыр. земле), 605 (исстребов. от архим. Петра объяснения о взимании излишних пошлин на Весьегон. ярмарке), 654 (доношение архим. Петра о снятии с крестьян села Веси-Егонской, отданн. им на откуп таможен., кабац. и канцеляр. сборов), 701 (дело 1721 г. о быв. экономе иеромон. Лаврентии Полторацком, бежавшем в Смоленск с собранн. деньгами), 705 (донош. 1721 г. архим. Петра о запрещ. свет. властям вмешиваться в управл. вотчинами м-ря), 768, 769 (мнения архим. Угрешскаго Варлаама и иерея Апастасия Кондоиди об архим. Петре); II, ч. 1, 33 (доношение 1722 г. архим. Петра о помещении военн. постоя в монаст. вотчине, в селе Веси-Егонской), 251 (дело 1722 года о пострижении в м-ре ассесора Антония Кондоиди), 397 (доношение 1722 г. архим. Петра об уравниении сбора фуража с монаст. вотчин с крестьян. двorcов. и шляхетскими), 509 (доношение 1722 г. о перемещении поднадзорнаго, безумнаго Вас. Ив. Шамина из м-ря в Саввин), 542 (в 1722 г. м-рю принадлежала дер. Кожухова Москов. у.), 620 (донош. 1722 г. архим. Петра об обидах, нанесенных вотчинн. крестьянам), 1046 (дело 1722 г. об отсылке 1117 руб., собранных с монастыр. вотчин), 1098 (прошение об ограждении вотчинн. крестьян от обид и разорения), ч. 2, 121 (о собранн. серебре из м-рей), 181 (предпис. архимандриту м-ря о спуске воды у монаст. мельницы на р. Яузе), 236 (прош. архим. Петра о заимообразн. выдаче, по случаю недорода, 300 четвер. ржи), 286 (м-рю принадлежало село Чижово в Бежец. уез.), 301 (м-рю принадлежало сельцо Зиновьево Владимир. уез.), 335 (прошение архим. Петра о возвращ. м-рю солян. варниц в Галицк. уез.), 337 (дело о зачете в платежи излишне собранных с крестьян вотчин м-ря), 354 (прошение архим. Петра о возвращ. м-рю оброчн. земель), 513 (в вотчине м-ря состояли село Дятлово, дер. Попадыина, Красникова и Брындина Галич. у.), 623 (в 1678 г. за м-рем состояло 1227 двор. крестьян), прилож., LXXIV, № XVIII (перечисление вотчин м-ря с показанием в них двorcов); III, 1723 г., 4 (предписание управителям вотчины м-ря села Весь-Егонскаго о пошлинах), 190 (прош.

архим. Иоанникия о возвращении во владение м-ря дер. Медвежья Озера кн. Меньшикова), прилож., ХСIII, № XXVII (в 1702 г. из вотчины м-ря отдано Светлейш. князю дерев. Медвежье Москов. у. с 5 двор.), ХCV (в 1703 г. отдано Григорью Строганову 5 пустошей дер. Гавриной Москов. у.), CI (в 1710 году отдано Светл. кн. пашни по р. Москве, Тухольской луг с озер., да непахатн. земли 25 четей в поле и в двух потомуж), CLXXX, № XL (ведом. о расход. Монаст. Приказа с 1720 – 23 г.; выдавалось за отшедшия вотчины по 378 руб.), CDXVII (в Череможской волости Яросл. у. в вотчине м-ря 2 дерев. церкви); IV, 1724 г., 82 (вызов архим. Петра в СПб. для присутств. в Св. Синоде), 122 (доношение о приписке к м-рю упраздн. Великовражской пуст.), 507 (разрешено выдать архим. Иоанникию 15 руб., издержанных им на содержание содержав. в тюрьме келейника митроп. Воронеж. Пахомия), 556 (прош. архим. Петра об отпуске к марциальн. водам); VI, 1726 г., 56 (вызов архим. Иоанникия в СПб. на чреду священослуж.); VII, 1727 г., 16 (ризничий м-ря иеромон. Симон назначен игуменом в Николаевский Кашинский м-рь Чернигов. губ.), 65 (архим. Петр состоял архимандритом Алекс. Невск. м-ря), 325 (архим. Иоанникий был на коронации Имп. Петра II в 1728 г.);

*Опис. Москов. архива Мин. Юстиции*, I, № 641 (писцовая книга 1662 г. оброчных пустошей м-ря), № 1384 (межев. кн. 1665 г. спорных вотчинн. землях м-р в дерев. Устковой Горетова стана), № 1446 (межев. кн. 1675 г. вотчин. земли в дер. Ширяевой Гоголева стана), № 1447 (межев. кн. 1676 г. вотчин. земли в полов. дер. Ширяевой и в пустошах Шамординой и Заецкой), № 1476 (межев. кн. 1680 года вотчин м-ря в Копотенском стане), № 2917 (межев. кн. 1652 г. вотчин. земли в сельце Кузьминском Больш. Юрьев. у.), № 2918 (межев. кн. 1653 г. вотчинн. земли в том же сельце); II, книги дозорн., переписн. и проч., стр. 81, 83 (опись 1680 г. церков. земель в вотчин. м-ря сел Соснина и Былова); IV, акты XIV и XV ст., 121, № 4 (купчая 1463 г. Андрея Китаина Лопотова на дер. Андреевскую в Берендееве; архим. Антоний); 130, № 31 (купчая 1415 – 20 г. княг. Евфросинии архим. м-ря Иоанну на село Верзневское, Дмитров. у.), 136, № 98 (жал. грам. 1451 г. В. кн. Вас. Васильев. архим. Геронтию на село Борисовское и две варницы; отпечатана в Сборн. палеограф. снимков Иванова, стр. 12, а снимок на л. 19), 137, № 106 (данная 1453 – 60 дьяка Андрея Ярлыка архим. Афанасию на село Быльцино), 140, № 143 (подтвердит. грам. 1463 г. архим. Антонию на сел. Быльцино), № 144 (подтвердит. грам. 1463 – 71 г. архим. Евсевию на село Кортинское), № 146 (купчая 1463 – 74 г. Ив. Стрелы Лопотова на дер. Трофимовскую), 112, № 170 (судный список 1471 г. по делу м-ря с Карпом Булгаковым о земле), 145, № 193 (жал. грам. 1477 г. кн. Мих. Андр. архим. Симеону на освожд. людей, поселенн. в 3 деревн. по Шексне, от пошлин и суда), 146, № 207

(жал. гр. около 1481 г. кн. Ивана Вас. архим. Аарону на село Вотелинское, Можайск. у.), № 216 (грам. 1484 г. кн. Андрея Вас. Познякову о невъезде в монастыр. лес Ваталинский и Пархачевский по борти), 148, № 234 (купчая 1485 – 90 г. братьев Константиновых архим. Зосиме на село Титовское), № 235 (тоже, Гаврила Чемеса на селище Лопаткино), 149, № 243 (разводная 1491 г. земле м-ря села Троицкаго с землею Ив. Осокина), № 244 (правая грам. после 1491 г. м-рю по иску Нелединскаго о дер. Кузминской), 150, № 268 (жал. гр. 1499 г. кн. Фед. Борис. архим. Феогносту на оз. Сыраменец и Корегощ, Ржев. у.); Бычков, Опис. рукопис. И. П. Библиот., I, 289, № 13 (послан. 1378 г. митр. Киприана игум. Феодору касательно архим. Митяя);

*Древн. акты Вятск. края*, 155, № 128 (наказ 1666 г. келарю м-ря старцу Иосифу, назначен. ехать в Вятку за игумен. Феоктистом);

*Древн. Росс. Вивлиоф.*, I, 380 (у духовной В. кн. Софьи Витовт. 1453 г. свидетелем был архим. Геронтий), 424 (у духовной В. кн. Василия Вас. 1462 г. свидетелем был архим. Афанасий); II, 1773 г., 311 (духовн. грам. 1486 г. кн. Мих. Андр. Верейскаго о даче вотчин); 1774 г., V, 372 (архим. Павел подписал акт об избрании ц. Мих. Феод. в 1613 г.), VI, 16 (духовн. грам. 1462 г. В. кн. Василия Вас.; свидетелем был архим. Афанасий), 80 (архим. Пахомий был на коронации ц. Феодора Алексеев. в 1676 г.); 1775 г., VIII, 376 (архим. Павел подписался под грам., данною в 1614 г. кн. Дм. Тимоф. Трубецкому); 1789 г., XI, 243 (архим. Иосиф, с 1642 г. патриарх Москов.), 244 (архим. Мисаил, с 1667 г. еписк. Коломен.), 329 (церкви в м-ре); 1791 г., XVII, 134 (архим. Савва, с 1544 г. еписк. Крутицкий), 392 (духовная около 1500 г. кн. Ив. Юрьев. Голицына), 449 (соборное деяние 1681 г. об уничтож. местничества; подписался архим. Гавриил); XIX, 380 (надписи, находящиеся в м-ре);

*Продолж. древ. Вивлиоф.*, 1788 г., III, 170 (духовн. 1472 г. кн. Юрия Вас.; а на Симонова к пречистой даю свое село Ведино и здервн.); IV, 97 (духовн. 1486 г. кн. Мих. Андр. Верейскаго; отказано село Богоявленское), 236 (духовн. 1504 г. кн. Ив. Бор. Волоцкаго; на Симоново 10 руб.); 1789 г., V, 11, 13 (межев. грам. 1504 г.; упоминаются дер. Окишева Ваталинскаго села и сельцо Андомское), 100 (поручн. запись 1506 г. кн. Конст. Ив. Острожскаго; архим. Варлаам), 106 (духовн. около 1509 г. Дм. Ив. Углицкаго), 135 (поручн. запись 1522 г. кн. Вас. Вас. Шуйскаго; архим. Герасим), 151 (духовн. 1513 г. кн. Фед. Борис. Волоцкаго; к Пречистой на Симоново 10 руб.), 203 (поручн. запись 1531 г. кн. Фед. Мих. Мстиславскаго; архим. Филофей); 1790 г., VI, 132 (поручн. запись 1547 г. кн. Ив. Ив. Пронскаго; архим. Трифон), 46 (поручн. запись 1561 г. кн. Вас. Мих. Глинскаго; архим. Филифей), 89 (поручн. зап. 1562 г. кн. Ив. Дм. Бельскаго, архим. Филофей), 158 (поручн. зап. 1565 г. бояр. Ив. Петр. Яков-

лева; архим. Феоктист), 260 (поруч. зап. 1566 г. кн. Мих. Ив. Воротынского; архим. Феоктист); 1791 г., VII, 3 (архим. Феоктист в 1566 г. подписал приговорн. грам. о походе войною на Польшу), 67 (поручн. запись 1571 Ив. Фед. Мстиславского; архим. Иов), 144 (приговорн. грам. 1580 г. о монаст. вотчинах; архим. Гермоген), 160 (о том же грам. 1584 г.; архим. Иосиф);

*Переписн. книги Москвы*, I, 5 (в 1626 г. м-рь имел подворье в Кремле);

*Русск. истор. Библиот.*, I, 203, 232 (памятн. смутн. времени; осада Москвы); III, 175 (Трифон Ступишин постриженник Иосифа, игумена Полоцкого; добродетели его же ради был архим. на Симонове, и потом еписк. в Суздале, епископию же Суздал. остави за свою немощь, но царь понуди его быти в Полтеск архиепископом); V, 924, № 380 (в 1691 г. архим. Гавриил Домецкий отослан на житие в Иверск. м-рь); VI, 174, № 20 (грам. 1378 г. митроп. Киприана игумену Феодору с жалоб. на В. кн. Дмитрия Иванов.);

*Древности, Труды Москов. Археол. Общ.*, 1869 г., т. II, вып. 1, матер. для археолог. словаря, 7 (архим. м-ря Вассиан, родной брат Иосифа Волоколам., с 1506 г. еписк. Ростов.).

## Приложение 1

### ВЫПИСКИ ИЗ АРХИВНЫХ ИСТОЧНИКОВ

#### *Выписки из опубликованных источников*

#### **Полное собрание русских летописей (далее ПСРЛ)**

Тома, просмотренные В.В. Зверинским:

- Т. I, 233 (игум. Феодор 1382 г.);  
Т. II, 360 (архим. Зосима 1491 г.), 336 (архим. Варлаам 1511 г.);  
Т. III, 165 (архим. Иов 1571 г.);  
Т. V, 239 (игум. Феодосий 1384 г.);  
Т. VI, 38 ( архим. Зосима, с 1491 г. митроп.), 51 (архим. Васьян, с 1506 г. архиеп. Ростов.);  
Т. VII, 122 (житие преп. Сергия), 132 (в 1405 г. Киприан митр. с Туровского еписк. Антония сня сан, и веде его на Москву и посла его на Симоново; *того же лета священа бысть церкви на Симонове, еже заложил Федор Симановский камени, а сверши ея кн. вел. Василей в 26 лет по заложени*), 233 (митроп. Геронтий при распре с В. кн. ушел на Симоново, взяв ризницу, 1482 г.), 236 (архим. Нифонт, с 1485 г. еписк. Суздаль.), 245 (архим. Васьян, с 1506 г. архиеп. Ростов.), 250 (архим. Варлаам в 1510 г.), 252 (архим. Варлаам, с 1511 г. митроп. Всеросс.), 264 (в 1523 г. митр. Варлаам соиде на Симоново, а отсюда сослан в Спасо-Камен. м-рь.), 275 (архим. Филофей в 1534 году);  
Т. VIII, 32 (игум. Феодор 1377 г.), 42 (в 1382 г. игум. Феодор крестил кн. Андрея Дмитриевича), 48 (в 1383 г. игум. Феодор отпущен сопровождать в Царьград архиеп. Суздаль. Дионисия), 49 (в 1384 г. игум. Феодор возвратился и Вел. кн. лишшую честь ему поручи на Руси, паче инех архимандрит), 50 (в 1386 г. игум. Феодор послан в Царьград о управлении митрополи), 77 (*в 1405 г. сюда сослан Антоний еписк. Туров. и освящ. церк. Успения*), 78 (архим. Иларион, с 1406 г. еписк. Коломен.), 147 (*в 1458 г. създана бысть на Москве церк. кам. Введение Богородици Симонов. м-ря на дворе у Никольских ворот*), 182 (*повреждения громом в 1476 г.*), 205 (звон колоколов 1480 г.), 215 (архим. Нифонт, с 1485 г. еписк. Суздаль.), 220 (архим. Зосима,

с 1491 г. митроп.), 222 (в 1491 году поставл. цер. Введения на Симонов. дворе у Никол. ворот), 223 (в 1492 г. освящ. церкви), 228 (в 1494 г. сюда удалился митр. Зосима, непомерно пития держашеся), 245 (архим. Вассьян, с 1506 г. архиеп. Ростов.), 251 (в 1510 г. архим. Варлаам сопровожд. В. кн. Василия Ив. в Новгород), 252 (архим. Варлаам, с 1511 г. митроп.).

ПСРЛ, т. VI, СПб., 1853 г.

Софийская вторая летопись /Рукопись Г.К. Игнатьева/

Стр. 236, 1484/1485 г. (Г. 6993)

«Того же году трапеза каменная на Симонове свершена, иже у врат».

ПСРЛ, т. XI, СПб., 1897 г.

Патриаршая или Никоновская летопись

Репринтное издание. М.: Наука, 1965. (Воспроизведение текста тома XI с изд. 1897 г.)

Стр. 41, 1378 г. (Г. 6886)

Великий князь посылает отца духовного Феодора, игумена Симоновского, в Киев «по Киприана митрополита», зовя его на Москву.

Стр. 71, 1382 г. (Г. 6890)

У великого князя Дмитрия Ивановича родился сын князь Андрей, и «крести его Феодор игумен Симановский».

Стр. 83, 1383 г. (Г. 6891)

«Того же лета месяца Июня въ 30 день, поиде въ Царьградъ Дионисей архиепископъ Суздальский, а съ нимъ отпусти князь велики Дмитрий Ивановичъ къ патриарху Нилу отца своего духовнаго игумена Феодора Симановскаго, братанича преподобнаго игумена Сергия Радонежскаго о управлении митрополии Русския».

Стр. 85, 1385 г. (Г. 6893)

«Того же лета прииде изо Царяграда отецъ духовный великого князя Дмитрея Ивановича Феодоръ, игумень Симановский, братаничъ преподобнаго игумена Сергия Радонежскаго, поставлень отъ патриарха Цареградскаго Нила во архимандриты и чествованъ бысть отъ него паче инехъ архимандритъ».

Стр. 90, 1386 г. (Г. 6894)

«Того же лета князь велики Дмитрий Ивановичъ посла отца своего духовнаго Феодора архимандрита Симановскаго въ Царьградъ къ патриарху Нилу о управлении митрополии Русския».

Стр. 131, 1392 г. (Г. 6900) Из «Повести о преподобнемъ Сергии».

«Недалече отъ града... Стефанъ убо, старейший братъ Сергиевъ, по преставлении жены своея пострижеся во иноческий чинъ въ монастыри Покрова пречистыя Богородици на Хоткове...»

Стр. 141–142, 1392 г. «О съставлении монастыря на Симанове»

«...Прежнереченного убо старейшего Сергиева брата по плоти Стефана сын его Иван иже двенадесять лет постригшися от дяди своего Сергия, приведен отцом его Стефаном и выдан на руки преподобному Сергию и именован во иноческом чине вместо Ивана Федор, и наказан бысть от дяди своего добродетельному житью и просия в постничестве и в воздержании иноческого жития и священства сподобися. Имяше же обычай все помыслы свои поведовати преподобному игумену Сергию, прииде же ему помысел избрести место и создати монастырь и поведати сего Сергию. Он же рече ему: «аз чадо, надеяся, яко ты кости мои гробу предаши и по мне игумен в месте сем будуще, ныне же аще хощещи сие день начати о Бозе, Бог да поможет ти и пречистая богородица». И тако благослови Федора братанича своего и с ним братию единомысленных ему добродетельных; они же шедше, поискаше по многим местам. И обретоша место подобно к строению монастырскому, зовется от древних Симоново, близ Москвы-реки недалече от града Москвы; пришедше и сам преподобный Сергий и виде яко добро место и потребно к строению монастырскому. И возвестиша Блаженному Алексею митрополиту и благословение от него получиша и токо по повелению и по благословению его основаша церковь во имя пречистыя Богородицы, честного и славного ея Успения и поставиша церковь и трапезу и келий множество. Князи же и бояри и вельможи даяху имения много злато и серебро на строение монастырю и составиша общее житие со многою и великою крепостию по уставу великих преподобных отец; никому ничто не держать свое или звати своим, и все обща всем имети. И бысть общее житие по истине, а монастырь зело крепок, и пощение и воздержание велие и молитва непрестанна, и псалмопение и почитание Божественных словес, и исправления иноческая отеческая вся».

«...умоленъ бо бысть преподобный Сергий великимъ княземъ Дмитриемъ Ивановичемъ о ученице его Феодоре, еще же и пресвященнымъ Алексеемъ митрополитомъ всея Руси понужень; и тако поставленъ бысть игумень въ созданнемъ его манастыре на Симанове... И бысть Феодоръ игумень въ своемъ манастыре на Симанове поставленъ Алексеемъ митрополитомъ, живой житие добродетельно, и премудръ и смыслень зело; и бысть монастырь его честень и славень и превзыде многихъ честию и величествомъ; и бысть духовной отецъ великому князю Дмитрею Ивановичю, и тысячнику, и бояромъ, и вельможамъ, и сиаше добродетелию и славою паче многихъ; и хожаше въ Царьградъ о управахъ многихъ и о управлении митрополю... Таже посемъ, въ лето 6891, бывшу Феодору игумену Симановскому... во Цареграде у патриарха Нила о управлении митрополю Руския, и възлюби его зело патриархъ, и постави его во архимандриты, и многую и велию честь поручи ему и высоту, паче инехъ архимандритовъ... и учини манастырь Симановский во имя



патриарше, и грамоты свои даде Феодору, честному архимандриту, строити манастирь Симановский въ патриарше имя, и дома и села монастырские, и реки и озера и вся прочаа монастырская; а митрополиту ничимъ некоторыми делы не повиноватися, ни владети митрополиту манастиремъ Симановскимъ ничемъ... Не по мнозе же времени велиции князи и святитель начяша молити Феодора великимъ молениемъ, дабы быть епископъ Граду Ростову... Въ своемъ же манастире на Симанове основа церковь велику камену во имя Успения пречистыа Богородицы и въ себе место архимандрита постави; самъ же поставленъ бысть епископомъ граду Ростову».

Стр. 191, 1404–1405 гг.

«...Той же осени месяца октября в первый день, священа бысть церковь камена на Симонове Успения Пречистыа Богородицы юже основа Федор архимандрит, а сверши ее князь велики Василий Дмитриевич, а священа бысть по первом основании в 26 лето».

Стр. 192, 1405–1406 гг.

Епископ Антоний (Антоней) был послан митрополитом Киприаном после снятия святительского сана, «и повеле ему жити в монастыре на Симанове в кельи, и приказа его покоити всем и никакоже ни в чем же не оскорбляти». Антоний, епископ Туровский, был оклеветан «к вел. кн. Литовскому Витофту Кестутьевичу».

Стр. 194, 1406 г. (Г. 6914)

Августа в 26 день Киприан митрополит «постави Илариона архимандрита Симановскаго в епископы на Коломну».

ПСРЛ, т. XII, СПб., 1901 г. /Рукопись Г.К. Игнатьева/

Стр. 168–169, 1476 г.

«...Месяца августа 31 дня Гром той же в монастыри на Симонове срази верх с каменные церкви по шейные окна и, по церкви ходя, много места урвало, и стену у передних дверей проразило насквозь, и иконы побило праздничные, икону Успения избило до Пророки, а деисус молоньею попало мало, а икона Пречистия Одигитрия, на поклоне же на левой стороне обложена стоит а тоя ничим же не двинуло, а осыпало ея камение великое все по гривнем, что к ней прикладывано...»

ПСРЛ, т. XIII, М., 1965 г.

(Воспроизведение текста тома с издания 1904 г.)

Стр. 13, 1510–1511 г. (Г. 7018–7019)

«Того же лета совершиша церковь кирпичну на старом Симанове Рожество пресвятыа Богородици; а священна месяца Сентября в 1 день, в неделю, пресвященным Симоном митрополитом всея Руси при архимандритстве Варламове».

1511–1512 – в июле «наречен митрополитом всеа Руси Варлам архимандрит Симановский».

Стр. 132, 1540 г.

«Нагайским» послам разрешено торговать «коньми» «под Симановым на лугу».

В летописи упоминаются также за 1506, 1520, 1549 годы архимандриты Симонова монастыря (Васиан, Иван, Трифон), «поставленные» архиепископами в Ростов и Ярославль, «в Суждаль».

Стр. 215, 1553 г. (Г. 7061)

«И з суботы на неделю в ноци той был государь наедине с отцом своим духовным Андреем протопопом... и слышит звоны многие и ближним своим говорит: «звоны де слышо, как бы Симонова монастыря звон». И внят царь в сердцы своем, яко быти благодати Божии на нем, и иде государь в церковь и нача заутреню пети».

Предание повторено на стр. 511 и связано с событиями перед взятием Казани.

Стр. 254, 1555 г. (Г. 7063)

«О принесении образа чудотворца Николы Великорецкого.

Того же лета, Июня в 29, в субботу святых апостол Петра и Павла, принесен бысть образ... в царствующий град Москву. Егда же принесен бысть образ святого чудотворца Николы близ царствующаго града Москвы на Симанове, и ту всрете его великий самодержець Иван Васильевич с великою верою и со многым желанием...»

Стр. 503, 1552 г. (Г. 7060)

«О слышании звону во граде Казани.

Не по мнозе же и сам благочестивый царь своима царскима ушима услыша звон от града Казани, яко Симановского монастыря большаго колокола глас, и в кождо оконце храмины своя слыша такоже звон, тако по Бозе благонадежен быв».

ПСРЛ, т. XIV, М., 1965 г.

(Воспроизведение текстов изданий 1910, 1918 гг.)

Новый летописец.

Стр. 109, 1611 г. (Г. 7119)

«258. О разорении Московского государства».

«...Сами ж Литовские люди и Московские изменники начаша крепити осаду. Последние же люди Московскаго государства седоша в Симанове монастыре в осаде и начаша дожидатися ратных людей под Москву».

Стр. 113

«271. О приговоре всей земли и убиение Прокофья Ляпунова.»

«Прокофей же Ляпунов хотя бежати к Резани. Они же [казаки] ево достигоша под Симановым и его уговориша...»

Стр. 135.

«345. О воровстве и о побое на казаков и на Черкас».

«В то же время придоша в Московское государство Черкасы, воеваху многие места, поидоша вниз по Волге... Боярин же князь Борис Михайлович Лыков со всеми ратными людьми нача за ними [казаками] сам подыматися. Они же, слышав на себя приход, и собращася изо всех мест и поидоша все под Москву и рекоша себе: «идем своими головами государю бити челом». И пришед к Москве, и стаха под Симановым монастырем. Боярин же князь Борис Михайлович иде за ними и ста в Дорогомилове. Они же пришед, на чаша и на Москве воровати».

ПСРЛ, т. XVIII, М., 2007 г.

(Воспроизведение текста издания 1913 г.)

Симеоновская летопись

Стр. 151, 1405 г. (Г. 6913)

«Того же лета Киприан митрополит Антониа, епископа Туровского, сведе с владычества, по повелению Витовтову, и снем с него сан весь, и приведе его на Москву, и посла его на Симонова в кельи пребывати.

Тоя же осени Октября 1 священа бысть церковь камена на Симанове, Успение святыа Богородица, юже основа Феодор архимандрит, а съврши князь великий Василей Дмитриевич, а священа по первом основании в 26-е лето».

Стр. 171, 1431 г. (Г. 6939)

«На праздник же Пречистыа Успения князь великий по отпущении литурга повеле молебен пети пресвятеи Богородици и великому чудотворцу Петру... И поиде к орде того же дне, а обедал на своем лузе противу Симанова под перевесием и поиде в путь свои».

Стр. 252–253, 1476 г.

«Того же лета месяца Августа 31 в 1 час ноци бысть гром страшен и молния велика, якоже попалити хотяще, и дождь силен велми; гром же тои в монастыри на Симанове срази верх с каменные церкве по шейные вокна и по церкве ходя много мосту рвало, и стену у передних дверей проразило насквозь, и иконы побило праздничные, икону Успение избило да Пророкы, а деисус молниею попало мало, а икона Пречистые Одигитриа на поклоне же, на левой стороне, обложена стоит, а тоя начимже не двинуло, а осыпал ее камень великой около всее по гривны, что к неи прикладывано».

Стр. 273, 1491 г.

«В лето 6999 возведен бысть на двор митрополичь архимандрит Симановский Зосима, месяца Септемвриа 12, а поставлен на митрополию всеа Русии того же месяца в 26, в неделю».

ПСРЛ, т. XXV, М.-Л., 1949 г.

Стр. 199, 1480 г. (Г. 6988)

«О к о л о к о л е х. Того же месяца в 31 день, в субботу, в малую заутреню мнози слышали, что колоколы Московские на площади зучали о себе тако, как коли после звону зучат; а которые люди во дворах то слышали, ино слышелося им, кабы Симоновских колоколов звон зучит».

Стр. 216, 1485 г. (Г. 6993)

«Месяца Декабря в 9 день поставлен архимандрит Симоновский Нифонт епископом в Суздаль».

Стр. 223

«В лето 6999. Возведен бысть на двор митрополичь архимандрит Симановской Зосима, месяца Сентября в 12, а поставлен на митрополию всея Руси того же месяца в 26, в неделю».

Стр. 224

«...И изволением благовернаго и христолюбиваго великаго князя Ивана Василиевича и всех православных епископ, избраша архимандрита Симоновскаго Зосиму, яко достойна суща управляти порученное ему стадо...»

Стр. 233, 1405 г.

«...Тое же осени октября 1 священа бысть церковь каменная на Симанове Успения Богородицы, юже основа Федор архимандрит, а соверши ю князь велики Василей, а священа по первом ея основании в 26 лето».

Стр. 238, 1494 г. (Г. 7002)

«Тоя же весны, Маиа 17, митрополит Зосима оставил митрополию не своею волею, но непомерно питиа держашеся и о церкви Божии не радяша, и тако сниде в келию на Симанове и оттоле к Троице в Сергиев монастырь».

ПСРЛ, т. XXVI, М.-Л., 1959 г. /Рукопись Г.К. Игнатъева/

Стр. 255, 1476 г.

«...Гром же в монастыре на Симанове срази верх с каменной церкви по шейные окна и по церкви ходя много мосту рвало и стену из передних дверей проразило насквозь, и иконы побило, праздничную икону Успения убило, да и пророки многи, а деисус молоньей попалило мало а икона пречистые Одигитрии на поклоне иже на левой стране обложена стоит и тоя ничым же не двинуло, а осыпался камень великой около всея по гривне, что к ней прикладываны».

ПСРЛ, т. XXXI, М., 1968 г.

Мазуринский летописец

Стр. 92, 1394/95 г.

«Лета 6903 преставися Феодор, архиепископ ростовский, племянник Сергию Радонежскому, иже созда Симонов монастырь на Москве. И сей убо первый архиепископ в Ростове, а прежде того бяху епископи в Ростове».

Стр.106, 1447/48 г.

«Лета 6956-го великий же князь Василий Васильевич повеле быти на московской митрополии резанскому и муромскому архиепископу Ионе. Сей убо Иона родом Соли Галицкия, пострижеса 12 лет, и оттоле прииде к Москве, на Симонов, и по мале времени поставлен бысть во архиепископство в Резани. И повелением великого князя ходил в Царьград и прият благословение от патриарха Анастасия, еже поставлятися на Москве митрополиты своими архиепископы и епископы, а к Царюграду не ходити, понеже турки путь цареградцкий отьяша. И тако святой Иона поставлен на Москве митрополитом своими архиепископы и епископы декабря в 15 день...»

Стр. 111, 1467/68 (Г. 6976)

«Того же году постави Филип митрополит архиепископа Ростову Василия, а Трифон, оставя епискупию, иде в Симонов монастырь, бе бо болен».

Стр. 114, 1477 г.

«Лета 6985-го сентября в 1 день гром бысть велий. Прииде стрела громная в монастырь, иже на Симонове, и с церкви каменная срази верх, и падеся глава церковная и шея внутрь церкви, яко и месту поколебатися от гремения страшного и и святяя иконы попалило, инья же и побило. Икона же пречистяя богородицы Одигитрия ничем не врежена, аще и камением засыпала мало не всю».

Стр. 118, 1488/89 г.

«Лета 6997-го месяца мая в 27 день, в 1-м часу дни, преставися Геронтий, митрополит всеа Руси. В его же места поставлен бысть в митрополиты Зосима, Симоновского монастыря архиморит».

Стр. 119, 1490/91 г. (Г. 6999)

«По сих же Зосима за некое предкновение сниде с митрополии на Симоново и оттуду в Сергиев монастырь. И тогда избран бысть и поставлен в митрополиты Рустей земли Симон, игумен Троецкого монастыря».

Летописец 1619–1691 гг.

Стр. 180, 1633 г.

«В лето 7142 октоврия в 1 день преставися святейший патриарх Филарет Никитич московский и всея Руси».

Того же году марта в 27 день возведен на превысокий патриаршеский престол царствующаго града Москвы святейший Иоасаф, патриарх московский и всея Руси, бывший архимандрит в Симонове монастыре».

ПСРЛ, т. XXXIII, М.—Л., 1977 г.

Холмогорская летопись

Стр. 88, 1377 г. (Г. 6885)

«Симанов. Та же составися Симоновской монастырь над рекою Москвою».

Стр. 129, 1494 г.

«Тое ж весны маия 17 митрополит Зосима остави митрополию не своею волею, но непомерно питья держашеся и о церкви божии не радяше, и князь великий его сосла, и тако вниде в келию на Симаново и оттоле в Сергеев монастырь».

Двинской летописец, пространная редакция.

Стр. 173, 1642 г. (Г. 7150)

«В лето от создания мира 7150 марта в 27 день возведен на превьсочайший престол в царствующем граде Москве святейший Иосиф, патриарх Московский, преже бывший архимандрит Симонова монастыря».

Стр. 202, 1708 г.

«Того ж года марта 20-го в субботу похвалы Богородицы, по имянному великаго государя поставлен на архиерейский холмогорский престол преосвященный архиепископ Рафаил, бывший Симонова монастыря архимандрит, а постановление ему было в саккосе».

ПСРЛ, т. XXXIV, М.–Л., 1978 г.

Постниковский летописец

Стр 14, 1522 г.

«Лета 7031 декабря в 18 день Варлам митрополит оставил святительство, соиде на Симанов, а з Симанова сослан в Вологодцкой уезд на Каменое. /Спас-Каменный/»

Пискаревский летописец

Стр. 114, 1363 г. (Г. 6871)

«Того же лета благословляет преподобный отец наш игумен Сергей ученика своего Феодора поставити монастырь на Москве, зовомое от древних Симоново на реке на Москве, от града пять попришь до него».

Стр.153–154, 1404 г. (Г. 6913)

«О Симоновской церкви. Тое же осени октября 1 день священа бысть церковь каменная на Симонове Успение богородицы, юже основа Федор архимандрит, а соверши ю князь великий Василей; 1 священа по первом основании в 26 лето».

Стр. 166, 1431 г. (Г. 6939)

В[еликий] к[нязь] «...а обедав на своем лузе противу Симоново под Перевесием...»

Стр. 189, 1544 г., (Г. 7052)

О встрече от Коломны чудотворной иконы Николая Великорецкого из Вятки: «...И тут царь государь встретил его [образ] на Симанове и с царицею Настасиею, и Макарей митропалит, и все бояре, и всенародное множество: мужи и жены...»

Стр. 197, 1593 г.

О погребении тела князя Ивана Федоровича Мстиславского, сосланного в Кириллов м-рь и умершего там в 7101 году, его сыном Федором «на Симанове, где родители их».

Бельский летописец

Стр. 264, 1616 г. (Г. 7124)

О борьбе с вологодскими «государскими изменниками» – Михаил Федорович послал боярина Бориса Михайловича Лыкова. «И оне, воры, собрався, пошли к Москве. И пришед под Москву, стали под Симоновым монастырем, а боярин князь Борис Михайлович Лыков со всеми ратными людьми пришел за ними, за воры, под Москву...»

ПСРЛ, т. XXXVII, Л., 1982 г.

Летописец Льва Вологодина

Стр. 143, 1737 г.

«В лето 7245, а от Рождества Христова 1737 сентября в 18 день Московскаго Симонова монастыря архимандрит Лука Канашевич произведен в Санкт-Петербурге святейшаго правительствующаго Синода членами во епископа в Устюг Великий».

Вологодская летопись

Стр. 168, 1405 г.

«В лето 6913-го. Освящена бысть церковь каменна на Симанове святяя Богородицы, ю же основа Федор архиманьдрит, а соверши князь великий Василей Димитриевич, а свещена по первом основании 26 лет».

Стр. 171, 1458 г.

«В лето 6966-го. Поставили церковь каменну Введение святяя Богородицы на Симановском дворе в городе».

Стр. 172, 1491 г.

«В лето 6999-го. Возведен бысть на двор митрополичь архимарит симановской Зосима, поставлен сентября в 26 день».

### «Русская историческая библиотека»

Т. XIII, Спб., 1891 /Материалы Г.К. Игнатъева/

«Памятники древней русской письменности, относящиеся к Смутному времени. Иные сказания»

Стр. 100.

Об осаде монастыря повстанцами И. Болотникова осенью 1606 года.

«... и тако к Симонову монастырю пришедше, ту же во обители московские стрелцы быша; посланы от царя Василия на защищение тоя обите-

ли иноком. И теи же кровоядливые прелестницы начаша прелщати ласканием яко же и прочих градских людей, тако же чаючи и во обители прелстити Христово словесное стадо и стрелцов. Иноци же образ смиренномудрия ношаша высоких небесных ища а не земных, и нечюя их ласкания и прелести, но ставили крепко по православной вере христианской и по благоверном великом князе Василии Ивановиче всеа России крепко стояти и битися с ними до смерти, а не здатися им, и укоряюще и обличающе их безумную прелесть. Они же богоотступницы и разбойцы, видевши их крепость и те могуще от них обличения слышати, паче на них разъяришася, яко же лвы ревущие и яко же неутолимые ехидны дышущие, нападше на монастырь, аки волцы на расхищение Христова стада распудити и расхитити хотя».

Стр. 142 «В лето 7150 /1642/ марта в 27 день в 5 неделю поста поставлен бысть святейший Иосиф патриарх Московский и всеа России, прежи был Симонова монастыря архимарит».

Т. XXVIII /Рукопись Г.К. Игнатъева/

Стр. 310. «Декабря 11 день... (7123 /1614/) ...Того же дня, что взято в разряд... Симонова монастыря вотчины села Быкова Онофрейку Тимофееву за 2 воза 7 алт. 7 ден...»

Стр. 344. «...А после походу посланы те лошади в Симанов монастырь, а велено их беречь с монастырскими лошадьми для государевых походов».

Стр. 669. «Августа 1 день... (7125 /1617/) ... Того же дни на корм государевым лошадем на сено и на овес, которые лошади были в государеве походе в Симанове монастыре под Розрядом 5 алт. дано».

**«Описание документов и дел, хранящихся в Архиве  
св. пр. Синода»**

Т. У, СПб., 1897 г. /Материалы Г.К. Игнатъева/

Стр. 226–227. № 129. 12 мая – 16 ноября 1725 г.

По доношению наместника Московского Симонова монастыря иеромонаха Иоанна, о ремонте монастырских зданий.

«В Симонове монастыре на соборной и на трапезной и на прочих церквах кровли, которые крыты белым железом и тесом, и на кельях и по ограде, и на прочих в том монастыре строениях весьма обветшали и развалились, и от мокроты в церквах и на папертях, и в кельях течь, отчего каменное строение весьма рушится. О починке того каменного строения и о перекрышке кровель синодального правительства в камер-контору из того Симонова монастыря в прошлых годах многие доношения подаваны, по которым решения не учинено; да и в нынешнем 1725 г., дабы то обветшалое строение



осмотреть, а по осмотру о починке онаго указ учинить, в вышеупомянутую камер-конттору, а потом и в Канцелярию Свят. Синода оставшемуся в Москве члену и ассесорам доношения подаваны, но и по оным отказано и велено о том просить у В. Св-ва. И дабы указом Ея В. Гос. Имп-цы и приговором В. Святейш-ва из Канцелярии Св. Синода повелено было в оный Симонов монастырь для осмотру и описи вышеупомянутого обветшалого строения, откуда повелено будет послать кого пристойно, и то строение описать, а по описи о починке онаго учинить резолюцию, понеже то строение от мокроты весьма рушится; и ежели тому строению в нынешнем 1725 г. починки не будет, то от мокроты и от течи некоторое конечно и упадет, от котораго продолжения в починке того строения не без излишнего будет убытка».

Синод указал Камер-Конторе осмотреть и составить подробные описи ветхостям, потребным материалам и рабочим.

26 октября 1725 г. послан в камер-конттору вторичный указ и 16 ноября получен ответ, что требуемая выписка будет отправлена с предбудущею почтой, но в деле ее нет.

#### **Чтения в Императорском Обществе Истории и Древностей Российских при Московском университете**

1858 год, книга четвертая. М., 1858 г.

Часть II. Материалы отечественные.

Стр. 33–50. «Описание достопамятных происшествий в Московских монастырях во время нашествия неприятелей в 1812 г.»

Донесения (всего получено 26). Из ставропигиальных... 2. Симоновского, от Архимандрита Герасима.

Стр. 38–39. «2-го, Симонова.

Настоятель, Архимандрит Герасим, доносит, что не задолго до вторжения неприятеля в Москву, небольшое число монашествующих отпущены с билетами из оной, лучшая ризница и ценные оклады с образов, под надзором трех вернейших братьев, отправлены в Вологду. Сам он с 16-ю монахами решился остаться в Москве. Неприятели, по занятии оной, 5-го Сентября, вырубив ворота монастырския, вбежали в церковь во время утреннего молитвословия. Архимандрит Герасим, как Настоятель, тотчас был ими схвачен и допрашиваем с угрозами смерти о сокровищах монастырских, Наместник Иосиф избит за то же. После сего остальные неценные вещи церковныя расхищены, келлии настоятельския и монашеския разграблены. Настоятель, опасаясь худших для себя следствий, 6-го Сентября удалился с 8-ю братьями из Москвы. В Екатерининской пустыни прибыл к нему Наместник его... По словам Наместника, после него остались в монастыре

4-ре престарелых брата, а монастырь весь занят Французами и помещен в нем неприятельский хлебный магазин.

Во все время пребывания неприятельского в Москве Архимандрит Герасим находился частью в Серпухове, частью около главной Российской квартиры. 13-го Октября возвратился в Москву, нашел в монастыре святыню всю поруганною, церкви завалены сеном, соломою и навозом, престолы и жертвенники сдвинуты с мест своих, святые иконы расколоты и употреблены в ящики для хлеба.

14-го числа Октября он совершил молебен в церкви Воспитательного Дома, а 11-го Декабря в монастыре сем деятельностью онаго Архимандрита освящена одна церковь, святого Афанасия Великаго, и Богослужение возымело свое начало по надлежащему».

#### **Чтения в Императорском Обществе Истории и Древностей Российских при Московском университете**

1907 год, книга третья. М., 1907 г.

1. Материалы исторические.

2. Разрядные записи за Смутное время, собранные Действительным Членом *С.А. Белокуровым* (окончание).

Стр. 227. (из раздела XIV)

«И во 119 /1611/ году на Страсной неделе во вторник марта в 19 на память святых мученик Крисанфа и Дарьи грех ради православных крестьян Литовские люди Москву выжгли все и многих Руских людей побили; а на Москве сели Литовские люди и Московские бояре княз Федор Иванович Мстисловской с товарищи.

Того ж году пришел под Москву с Рязанскими людьми воевода и думной дворянин Прокофей Петров сын Ляпунов и стал под Симановым монастырем.

Того же году пришел под Москву ис Колуги (л. 283) с ратными людьми боярин княз Дмитрий Тимофеевич Трубецкой да к нему пришел... Иван Заруцкой, а с ними дворяне Московские, и столники, и стряпчие, и из городов дворяне, и дети боярские, и атаманы и казаки; и стояли под Москвою, соединяс, 2 годы.

И во 121-м году в сентябре месяце пришел из Нижнева Новгорода столник и воевода княз Дмитрей Михаилович Пожарской да с ним Нижегородец выборной человек Кузма Минин, а с ними многих городов дворяне и дети боярские; и пришед под Москву, соединились со князем Дмитрием Тимофеевичем Трубецким.

И того ж 121-го октября в 22 день на память святого Аверкия... государство Московское бояре княз Дмитрей Тимофеевич Трубецкой да княз Дмитрей Михаилович (л.-об.) Пожарской взяли».

## «Древности»

Труды Комиссии по сохранению древних памятников ИМАО  
Т. XVII, М., 1900 г.

Стр. 305. «4. Читано отношение председателя комиссии по реставрации собора в Симоновом монастыре, от 12 февраля 1893 г., о дозволении устроить новые главы на соборе в стиле XIV в. вместо существующих.

Постановили: отложить решение до следующего заседания для того, чтобы иметь материал, относящийся к рассматриваемому вопросу. Собрание такого материала приняли на себя К.М. Быковский и А.М. Павлинов».

Стр. 306. «73. Протокол заседания Комиссии по сохранению древних памятников, марта 3 дня 1893 г., под председательством графини П.С. Уваровой и в присутствии гг. членов Комиссии: К.М. Быковского, А.М. Павлинова, А.Л. Обера и С.У. Соловьева...

2. Слушан доклад К.М. Быковского и А.М. Павлинова о покрытии глав храма Успения Пр. Богородицы в Московском Симоновом монастыре, который они представили, согласно поручения Комиссии от 26 февраля 1893 г. Докладчики собрали имеющийся материал по покрытию глав в XIV веке на московских церквях и указали, как на образцы, могущие служить руководством для реставрации глав собора Симонова монастыря, на следующие церкви: 1) церковь Михаила архангела в Чудовом монастыре; 2) главы церкви Зачатия св. Анны, что в углу, в Зарядье; 3) большая глава Благовещенского собора в Москве и 4) церковь Покровской общины. Но ранее решения вопроса о форме покрытия глав на соборе в Симоновом монастыре, докладчики нашли необходимым выяснить переход от сводчатого покрытия храма к барабанам глав и исследовать, нет ли под существующим покрытием глав – каменных глав, а также при реставрации куполов восстановить и первоначальное покрытие собора с обнаружением кокошников при основании глав.

Постановили: ответить в комиссию по реставрации Симонова монастыря согласно заключения К.М. Быковского и А.М. Павлинова. Чертежи, присланные 12 февраля, вернуть».

Стр. 307. Из Протокола от 27 апреля 1893 г.

«2. Читано отношение комиссии по реставрации храма Успения Пресвятой Богородицы в Московском Симоновом монастыре о разрешении (вторично) реставрации глав и крыши храма.

Постановили: не разрешать и уведомить, что Общество остается при прежнем своем мнении, сообщенном в отношении от 5 марта 1893 г., за № 1024».

Стр. 342. Из Протокола от 17 марта 1895 г.

«3. Слушано заявление председателя Комиссии по украшению и реставрации храма Успения, в Московском Симоновом монастыре, от 8 марта 1895 г.,

о том, что в северном углу галереи, окружающей храм, имеются значительные трещины, требующие перекладки вновь части сводов, а также что предполагается на сводах и стенах всей галереи живопись частью исправить и частью написать вновь.

Постановлено: в виду очевидной необходимости, все работы разрешить».

**«Древности»**

**Труды Комиссии по сохранению древних памятников ИМАО**

Т. XVIII, 1901 г. /Рукопись Г.К. Игнатьева/

Стр. 209. «Протокол заседания Комиссии по сохранению древних памятников ИМАО 12 июля 1896 г. под пред. К.М. Быковского в присутствии членов В.А. Гамбурцева, И.П. Машкова, А.Л.Обера, А.М. Павлинова и секретаря Комиссии С.У. Соловьева.

1. Доложено отношение Московского Ставропигиального Симонова монастыря от 12 июня 1896 г. за № 92 о том, что окружающая означенный монастырь древняя каменная ограда, с 5-ю башнями, пришла в крайнюю ветхость, цоколь ограды из белого камня обопрел и частями вываливается, стены в некоторых местах дали трещины и завалились назад, что необходимо их упереть контрфорсами. Башни совершенно разрушаются, карнизы, выступы и парапеты местами уже упали. В виду всего вышеизложенного, необходимо приступить к капитальному исправлению ограды и башен, во избежание дальнейшего и большего разрушения и что Московская Святейшего Синода Контора разрешила произвести капитальный ремонт ограды и башен.

Постановлено: просить А.М. Павлинова и В.А. Гамбурцева осмотреть ограду и дать свое заключение.

№ 135. Протокол заседания Комиссии по С.Д.П. 31 июля 1896 года по пред. К.М. Быковского в присутств. В.А. Гамбурцева, И.П. Машкова, А.Л. Обер и А.М. Павлинова.

1. А.М. Павлинов и В.А. Гамбурцев доложили, что осмотрев ограду Симонова монастыря они нашли, что ремонт действительно необходим.

Постановлено: ремонт разрешить».

/Материалы дела о ремонте и реставрации Симонова монастыря см. также: ЦГА Москвы, ф. 454, оп. 3, д. 61, 1888–1916 г./

**«Древности»**

**Труды Комиссии по сохранению древних памятников ИМАО**

Т. IV, М., 1912 г.

Стр. 240. «№ 681. Протокол заседания 10 сентября 1910 года.

Председательствовал: Н.В. Никитин...

1. Доложено отношение Московского Ставропигиального Симонова монастыря от 4 сего сентября за № 145 о том, что для освещения паперти при теплом Тихвинском храме необходимо произвести некоторые работы, указанные архитектором И.П. Злобиным.

Постановлено: Просить В.А.Попова осмотреть и дать заключение».

Стр. 242. Протокол от 15 сентября 1910 года.

«4. В.А.Попов доложил о произведенном им осмотре трапезной Симонова монастыря, где предполагено расширить двери и построить арку».

«Постановлено: Просить чертежи предполагаемых переделок в древнем здании и фотографии стен, где будет устроена арка и увеличена дверь.»

Стр. 244. Протокол от 30 сентября 1910 года.

«3. Доложено отношение Московского Ставропигиального Симонова монастыря от 29 сего сентября за № 169, при коем препровождаются два фотографические снимка: а) вид арки предполагаемой к разборке для получения света при входе в теплый храм Симонова монастыря и б) вид входной на паперть в настоящее время существующей двери, которую предполагается расширить до прежних ее размеров т.е. до железных крючков, оставшихся в стене от старых дверей. Таким образом, входная дверь будет иметь свой первоначальный вид с стеклянными дверями.

Постановлено: Просить прислать чертеж предполагаемого увеличения двери и устройства вновь арки».

Стр. 246. Протокол от 6 октября 1910 года.

«2. Обсуждался вопрос о пробивке арки и расширении дверного пролета в трапезном храме Симонова монастыря, при чем были представлены фотографии и чертежи предполагаемых работ.

Постановлено: Пробивку арки между папертью и трапезной разрешить, работы же по расширению входной двери не могут быть допущены как искажающие древний вид памятника».

**«Археологические известия и заметки, издаваемые ИМАО»,**

**№ 1, М., 1893 г.**

Стр. 30. «Согласно разрешения Императорской археологической комиссии, получившей года три тому назад исключительное право разрешения вопросов о реставрации древних памятников по всей Империи, приступлено к реставрации одного из древнейших московских соборов – Успенского, в Симоновом монастыре. Реставрация производится под наблюдением особой комиссии, избранной из гласных московской городской думы. Для приведения этого в исполнение употреблены пожертвованные сто тысяч рублей купцом Старцевым. Храм этот оказался крайне запущенным и во многих частях, вследствие различных переделок, изменившим свой пер-

воначальный характер. Комиссия, после произведенного осмотра, решила реставрировать храм капитальным образом как снаружи, так и внутри, при чем живопись галерей будет возобновлена в характере Благовещенского собора, а внешний ее вид в первоначальном стиле. В отношении реставрации живописи комиссия пришла к заключению, что необходимо произвести изыскания в храме, с целью открыть ее старые следы. Начало постройки Успенского храма относится к 1379 году, а окончание к 1405 г. Храм построен св. Феодором, учеником Сергия Радонежского, в княжение Василия Дмитриевича, сына великого князя Дмитрия Донского (Нов. Вр. № 5960. 1892 г.)».

**И.Е. Забелин**

**«Материалы для истории, археологии и статистики г. Москвы. Часть I»  
«Материалы для истории, археологии и статистики московских церквей,  
собранные из книг и дел преждебывших патриарших приказов  
В.И. и Г.И. Холмогоровыми под руководством И.Е. Забелина». М., 1884.**

/В приведённых выписках частично использована проверенная по тексту издания рукопись Г.К. Игнатьева./

Стлб. 855–862 «148 г. /1639/ ноября... 16 св. патриарх ходил отпевать в Симонов Монастырь княжны Мстиславской».

«151 г. /1643/ февраля 4... св. патриарх ходил к Спасу на Симоново святить церкви».

«151 г. /1643/ марта 9... св. патриарх ходил в Симонов монастырь отпевать по боярине по князе Юрье Яншеевиче Сулешове...»

Апреля 12... св. патриарх ходил в Симонов монастырь и служил панихиду по умершем боярине по князе Юрье Яншеевиче Сулешове...»

«152 г. февраля 22... св. патриарх служил панихиду в Симонове монастыре по боярине по князе Юрье Яншеевиче Сулешове...»

«161 г. /1653/ генваря 24, госуд. патриарх ходил в Симонов монастырь молитца и слушал обедни, и в трапезе после стола пожаловал братье милостыни...»

«186 г. /1677/ октября 9, св. патриарх ходил в Симонов монастырь на освящение новопостроенной церкви Пр. Богородицы Знамения, что на вратех...»

«205 г. /1697/ февраля 24, по благословенной грамоте дан антиминос к новопостроенной церкви Иоанна Предтечи, что в Симоновском монастыре, а взял тот антиминос Живоначальной Троицы Сергиева монастыря, что на подворье, иеромонах Илларион».

«1737 г. сентября 26, Симонова монастыря определенный по указу префект иеромонах Кирилл подал в Коллегию Экономии доношение: в «прошлом

733 г. по указу ея велич. по прошениям прежних властей определено в Симонове монастыре на перестройку обветшалого церковного и протчаго здания употребить в расход положенных с заопределенных вотчин, принадлежащих к платежу в Коллегию Экономии, доходов на два года; и оное число на помянутое строение произошло при прежних же властях; да в том же Симонове монастыре на трапезной церкви и над трапезною кровля сгорела и о постройке вновь поданы Прав. Сената в Контору прошения и по посланному указу был досмотр и архитекторская смета, по которой положено на то строение 460 руб., токмо повелительного указа о издержке таких денег не дано; а на оной трапезе каменные своды от дождей протекли и приходит то здание к конечному разрушению, и того ради прошу о сем моем доношении милостивое решение учинить. В Коллегии Экономии выписано: в прошлом 1733 году июля 30 дня по определению оной Коллегии послан в Симонов монастырь ко властям с братиею указ, по которому велено в том монастыре соборную церковь строить и починивать со всяким тщательным радением, а на ту постройку и починку денги держать 3234 руб. из сбора с заопределенных того монастыря вотчин 733 и 734 годов, а лесные припасы и протчее тому подобное заготовливать монастырскими крестьянами и мастеровыми людьми, чтоб на то строение излишняго расходу не было, и другого строения отнюдь не строить, а железные каменные и протчее материалы, которых в вотчинах не имеется, покупать и подряжать без всякие в цене передачи. А в прошлом 734 г. февраля 20, по присланному из Конторы Прав. Сената в Коллегию Экономии указу, велено от учинившегося в том монастыре того же февраля 7 дня от топления трапезной печи пожару сгорелую на той трапезной церкви деревянную кровлю и упавшей внутри той церкви средней деревянной большой подзор с медным паникадиллом осмотреть и учинить смету, во что она починка станет и тот осмотр и смету подать Прав. Сената в Контору. А по тому осмотру и смете показано на починку того погорелого строения 465 руб. 50 коп. /Далее переписка по поводу суммы 3234 руб., отпущенной на строение соборной церкви, вся ли она израсходована, нет ли остатков, и что починено./

...И по силе оного указа Коллегии Экономии господами присутствующими майором Исуповым, ассесором Топилским в том Симонове монастыре постройка и починка осматривана, а по осмотру явилось: 1) на соборной церкви Успения Богородицы кровля покрыта дощатым железом в косяк и в закрой по железным стропилом и дугам и выкрашена краскою; 2) вкруг оной церкви над папертьми кровля покрыта железом и по железным стропилам и выкрашена; 3) у церкви 2 входа каменные с лестницами перестроены; 4) на церкви Происхождения Креста Господня глава опаена белым железом и крест поставлен новый золоченой; 5) у церкви обветшала паперть каменная с лестницею перестроена; 6) на погорелой трапезной церкви глава ка-

менная опаена вновь жестью и крест поставлен новой золоченой; 7) на той же церкви и над олтарем кровля покрыта вновь тесом и выкрашена; 8) трапеза и при ней над полатками своды покрыты лубьем; 9) в архимандричьих кельях полы перестроены из сосновых досок; 10) скотной и конюшенный двор начать перестраивать. Да при той же соборной церкви недостроено: ризница железом не покрыта, а имеющаяся на ней кровля деревянная ветха; у папертей над дву крыльцами каменные бочки железом не покрыты. А по счету об оном строении списку показано всего в расходе 3545 руб. 63½ коп.

СЭП, св. 258, д. 78

1737 г. октября 13, Симонова монастыря префект иеромонах Кирилл Флоринский подал доношение в Коллегию Экономии /Далее излагается суть дела с 1734 г. о кровле на трапезной/... токмо о получении тех денег с вотчин и о постройке означенной кровли указу не получено; а на показанной трапезе чрез многопрошедшее время от дождей своды протекли и стали рушиться и для того ныне кровлю начали строить заемными денгами, не допуская до крайнего разрушения и опасаясь, чтоб к недосмотрению не пришлось.

СЭП, св. 259, д. 38

1740 г. мая 5, Симонова монастыря архимандрит Гervasий с братиею в Контору Прав. Сената доносил /Далее о ветхостях в монастыре/...

...а ныне по усмотрению моему... в каменных строениях имеется несколько ветхостей и во многих местех своды и переходы сенули, а инде и рушились; также и на церквах и круг монастыря на обнесенной ограде крышки деревянные погнили и обвалились; а на починку и постройку тех ветхостей надлежащих материалов и мастеровых людей в Симонове монастыре не имеется, а ежели покупкою произвести, то в остатке за определенным числом штата в Симонове монастыре денежной казны не имеется; а которые собираются с заопределенных вотчин сборочные деньги и те платятся в Коллегию Экономии повсягодно бездоимочно...»

«Доношение при указе передано в Коллегию Экономии, в журнале которой 1740 г. июня 17, написано: в оной монастырь для учинения осмотра и описи и сметы, какою суммою то строение исправиться может, послать архитектора Ивана Мичурина по инструкции немедленно.

Опись, поданная Иваном Мичуриным 9 апреля 1741 г. в Коллегию Экономии /для удобства прочтения сплошной текст разделён на абзацы/:

У трапезной церкви и у государевой полаты вокруг переходы каменные, длиною 57 арш., шириною 4¾ арш.; под оными своды и на оных лещадь и перила повредились, оное надлежит все разобрать и вновь зделать; да под оными же переходами 13 столбов повредились, оные надлежит починить белым камнем и кирпичем; у той же трапезы заднее каменное крыльцо и с перилами ветхо, надлежит разобрать и вновь зделать, оное длиною 6½ арш., шириною 5¼ арш.; от вышереченного же крыльца подле государевых полат



площадка кирпичная и с сводом ветха, надлежит разобрать и вновь сделать; оная площадка длиною 18 арш., шириною 4 арш.; да на тех же переходах у полаты государевой стены с трех сторон повредились, надлежит разобрать, длиною на 14 арш., высоту на 3 арш., и вновь сделать; в показанной же трапезе живописное письмо облияло и окоптело, оное надлежит написать вновь, означенная трапеза длиною 11 саж. и 2 арш., шириною 6 саж. и 1 арш., высоту до сводов 6 арш.; подле той же трапезы над переходами крышка тесовая ветха, надлежит вновь сделать, оная длиною 19 саж. и 1 арш., шириною от 5 и до 9 арш.

У соборной церкви над крыльцами на 2 каменных бочках кровли покрыты тесом и лубьями, оной тес и лубья обетшали, надлежит снять и покрыть листовым железом по железным стропилам; из оных одна бочка длиною 12 арш., шириною 9 арш., вышиною до облаасов 5 арш., облаасы вышиною по  $2\frac{1}{4}$  арш.; другая бочка длиною 12 арш., шириною 10 арш., вышиною от облаасов же  $6\frac{1}{2}$  арш.; у означенного же собору вокруг с 3 сторон на паперте живописное письмо облияло, надлежит написать вновь, оная паперть вокруг длиною 34 саж. и  $2\frac{1}{2}$  арш., высотой 5 арш.

В оном же монастыре церковь Происхождения Честнаго Креста Господня, которая над задними святыми воротами, длиною и с олтарем 8 саж. и 2 арш., шириною 18 арш., и при ней паперть длиною 27 арш., шириною 7 арш.; над оной церковью и над папертью крышка тесовая ветха, надлежит вновь покрыть; да на означенной паперти площадка кирпичная, надлежит вновь выслать лещедью; под тою же церковью во святых воротах по обе стороны и по сводам живописное письмо облияло, надлежит написать вновь; означенныя ворота длиною 22 арш., вышиною 8 арш., в тех же воротех мост кирпичной ветхой, надлежит вновь сделать, оной длиной 7 саж. и 1 арш., шириною 12 арш.

В том же монастыре при настоятельских кельях крыльцо каменное, местами повредилось, надлежит починить белым камнем; от вышеозначенных настоятельских келей до больнишной церкви каменные переходы длиною 75 саж., шириною  $4\frac{1}{4}$  арш., под оными своды и на оных площадки и перила повредились, надлежит разобрать и вновь сделать; да под оными переходами столбы, с которых взяты своды, оные во многих местах повредились, надлежит починить, а некоторые и вновь сделать из кирпича и белаго камня.

У братской поварни и в завароте к Государевым полатам каменная стена ветха, а местами обвалилась, надлежит вновь сделать; оная длиною 5 саж., вышиною 4 арш., толщиной 1 арш.; да той же поварни еще стена каменная обвалилась а местами повредилась, надлежит разобрать и вновь сделать, да при оной же поварне крыльцо деревянное ветхо, надлежит вновь сделать каменное.

В том же монастыре кузница каменная во многих местах разсела, оную надлежит и с фундаментом разобрать и вновь сделать, которая длиною 8½ арш., шириною тож, вышиною 5 арш.

У кладовой полаты, в которой имеется всякой хлебной запас, под переходами своды и на оных площадки с перилами ветхи, надлежит разобрать и вновь сделать; оные переходы длиною 13½ саж., шириною и с перилами 4½ арш.; да под теми ж переходами столбы местами повредились, надлежит починить белым камнем и кирпичем; да при оных же переходах крыльцо длиною 10 арш., шириною 5 арш., вышиною 8 арш., надлежит починить.

В оном же монастыре у казенной кельи крыльцо каменное и с переходами повредилось, оное надлежит разобрать и вновь сделать, помянутые переходы длиною 9 арш., шириною 4 арш., крыльцо длиною 11¼ арш., шириною 3 арш.

Ворота из монастыря в сад, над оными келья и в оных воротах своды местами повредились, надлежит починить. На означенном монастыре круг всех зданий, тако ж и круг ограды изнутри и вне местами имеются многие повреждения, оные надлежит починить кирпичем и белым камнем. Вкруг монастыря на каменной ограде и на двух башнях и на кельях поваренной хлебной и на казенной и на кладовой и на квасоварне и на канцелярии кровли тесовые ветхи, надлежит оные собрав и покрыть вновь в два теса, подкладывая под спаи дрань; помянутая ограда вокруг мерою 300 саж., шириною 4 арш., башни длиною по 10 арш., шириною по 6 арш.

1743 г. февраля 24, Коллегия Экономии приказали: в оном монастыре из вышепоказанных по архитектурской описи ветхостей самонужнейших, без чего пробыть невозможно, то есть святыя церкви и прочее тому подобное, кроме стеннаго письма, железные и деревянные починкою и постройкою исправить ныне, а каменное, чего починкою исправить не можно, то возобновить, а надежное починить в нынешнем 1743 году вешнею и летнею порою и для того строения определить от Коллегии Экономии кого надлежит и дать надлежащую инструкцию».

«1743 г. расход на исправление на церкви Знамения Пресв. Богородицы старой ветхой главы, которая была крыта зеленою каменною черепицею по деревянным стропилам и на перестройку вновь каменной главы другим новым манером: июля 8, у купецкого человека Андрея Михайлова куплено белил, сурику, олифы, умры, вохры, шмелти, муньи, щетин и смолы на рубль 1 коп. Июля 12, оная глава покрыта прежнею черепицею и на прибивку той черепицы куплено в Скобянном ряду гвоздей двухтесных 3 тысячи на 3 руб. Июля 13, на оной главе поставлен прежний железной крест, которой вновь вызолочен. Сентября 19, куплено на починку у церкви Происхождения Честных Древ ветхой каменной стены сженаго кирпича 3750 дано за сто по 30 коп... Ноября 19, куплено на крашение крыш построенных на церкви

Происхождения Честных Древ и больничной церкви краски чернеди галецкой 22 пуда 20 фун. по 40 коп. за пуд, итого на 9 руб.».

**И.Е. Забелин**

**«Материалы для истории, археологии и статистики г. Москвы»**

**«Материалы для истории, археологии и статистики**

**московских церквей»**

**Часть II. М., 1891 .**

«Ружная книга» 7189 года (1681)

Стлб. 410 «271. В Симонов монастырь: Архимандриту 7 руб. 4 алт. – Попом 6 человеком 10 руб. 32 алт. 4 ден. – Дьякону одному 10 руб. пол-6 д. – Другому дьякону рубль 4 алт. пол-3 ден. – Попом же и дьяконом праздничных 16 алт. 4 ден. – Рядовым 42 старцам 34 руб. – Архимандриту с братьею на 2 понахиды по великой княгине иноке Марфе 2 руб. *На Старое Симоново:* Попу 3 руб. 21 алт. 5 д. Всего 61 руб. 14 алт. 1 ден. *Помета:* Не давать. Крестьян за тем монастырем 238 дворов».

«Ружная Розметная книга» 207 года (1699)

Стлб. 474 «85. В Симонов (на поле: Крестьянских 2494 двора). Годовые руги и молебных: Архимандриту... 6 человеком попом... дьякону... другому... рядовым старцом 42 человеком... на понахиды Марфе Ивановне 2 руб. Помета: давать. – Для празднества Усп. Пресв. Богородицы полтина.

86. На старое Симоново церкви Рождества Пресв. Богородицы: Попу руги 3 р. 21 алт. 5 ден. Итого в Симонов 21 руб. 14 алт. 1 ден.

*Помета:* ружные и праздничные денги у архимандрита с братьею, у Старо-Симоновского Рождественского попа отставить для того, что монастырь вотчинной, а Рождественскому попу ругу давать из того монастыря; а молебные денги даваны будут в то время, как великому государю для моления в тот монастырь будет пришествие в приказ, а не в оклад».

**Н. Скворцов, протоиерей**

**Архив Московской Св. Синода Конторы**

**«Материалы по Москве и Московской епархии**

**за XVIII столетие»**

Вып. I, Синодальная тип., М., 1911

/В приведённых выписках частично использованы проверенные по тексту издания машинописные материалы и рукопись Г.К. Игнатьева./

Стр. 39 «18. Симонов мужской монастырь.

1773 г. 16 декабря в Синод. Контору поступило прошение архимандрита Симонова монастыря Амвросия с братиею: «В монастыре имеется с поля

над воротами церковь Знамения Пресвятой Богородицы, в коей за многопрошедшими годами царские двери и иконостас обветшали... на престоле и жертвеннике срачицы и одежды весьма истлели. Просим дозволения вместо имевшегося иконостаса и икон на счет доброхотной дательницы вдовы генерал-поручика Екатерины Ивановой Чернцевой вновь сделать царские двери и весь иконостас, в иконостас написать местные и прочие иконы, одежды и срачицы сделать новые»; по возобновлении, Знаменская церковь освящена 22 июня 1774 г. архимандритом Амвросием (1773 г. № 832)

Архимандрит Симонова монастыря с братиею писал 24 января 1774 г. в Синод. Контору: «В Симонове монастыре имеется ныне 5 церквей, из коих одна Успенская соборная и две над двумя монастырскими воротами: Происхождения честных древ и Знамения Богородицы холодные, а для зимнего времени устроена одна теплая больничная церковь преп. Ксенофонта и дружины его Марии, в коей ныне отправляется соборная повседневная служба, а пятая церковь с большою трапезою преп. Сергия чудотворца, хотя в ней и печь имеется, но она еще в бытность покойного архимандрита Гавриила как за величиною оной церкви и трапезы, как особливо за опасностию и за порванием железных двух связей и ветхостию печи, в зимнее время многие годы не топилась и ныне не топится, а ранние литургии в зимнее время служатся в холодных церквях с немалым трудом». Просил дозволения соорудить при теплой больничной церкви Ксенофонта и Марии в трапезе по правую сторону вновь теплый придел в честь Сошествия Св. Духа на сумму, обещанную на этот именно предмет от доброхотных дателей, между прочим, потому что во всех пяти церквях в монастыре не имеется ни единого придела. 29 января Контора дозволила; по устроении, он освящен 23 ноября 1774 г. архимандритом Амвросием (1774 г., № 60)

3 октября 1774 г. Синод. Контора разрешила выдать антиминс в Симонов монастырь в новый придел Сошествия Св. Духа, кроме того, в соборную Успенскую церковь и в церковь Происхождения честных древ над монастырскими от Москвы-реки воротами (1774, № 675)».

Стр. 40. «1774 г. 17 ноября Симоновский архимандрит Амвросий с братиею писал в Синод. Контору: «В Симоновом монастыре имеется церковь с большою трапезою во имя преп. Сергия Радонежского чудотворца, в коей за многопрошедшими годами, весь иконостас, кроме царских дверей и местных четырех образов, деревом и другими в нем святыми местными образами, т. е. деисусом, дванадесятью праздниками и Страстями Господними ветх, также на престоле и жертвеннике срачицы и верхняя одежды весьма истлели». Просили дозволения вместо имевшегося иконостаса и местных образов вновь сделать весь иконостас, кроме царских дверей и четырех местных образов, и в оный иконостас написать другие местные образа на кошт доброхотного дателя, ротмистра, вкладчика Симонова монастыря,

Якова Афанасьевича Татищева. 19 ноября Контора разрешила все выше-означенное возобновить и по возобновлении церковь освятить.

(1774 г., № 763)»

«1776 г. 11 июля Синод. Контора дозволила в Симоновом монастыре имевшийся на царских вратах, построенных от давних лет, серебряный, по местам вызолоченный и убранный разных родов камнями, оклад снять, серебряные места отбелить, золоченые открасить и камни вычистить. Это потребовалось сделать, «по приличности вновь всего иконостаса со образами построенного и позолоченного коштом вкладчика ротмистра Якова Афанасьевича Татищева». Оклад возобновлен на его же средства.

(1776, № 102)»

Выпуск II. М., 1914 г.

Стр. 457 «Так как Симонов монастырь был отведен под карантин, то архимандрит Гавриил (Краснопольский) выехал из него в Новоспасский 26 марта 1771 года, здесь умер 29 сентября того же года и погребен».

Стр. 458 «После содержащихся в Симонове монастыре в 1771 году в карантине людей Главная Комиссия в 1772 году начала исправление деревянных полов и печей в настоятельских и братских кельях. На все, кроме того, исправления требовалась немалая сумма. По предложению архитектора Яковлева Коллегия Экономии в 1772 году отпустила 500 рублей на окраску покрытых жстью пяти глав на соборной Успенской церкви монастыря, также крыш, покрытых железом, на церквах и ризнице (1772 г., № 695).

В 1771 году, когда карантин находился в Симоновом монастыре, священнослужение и всякие требы для содержащихся в нем зараженных людей исправляемы были в церкви Происхождения честных древ над воротами. По снятии карантина, Исполнительная Комиссия во всем монастыре покои настоятельские и братские очистила и выкурила в 1772 году, а церковь Происхождения честных древ только 18 января 1774 года (1773 г., № 426).

В 1780 году, по просьбе архимандрита Симонова монастыря Амвросия, Коллегия Экономии отпустила 500 рублей на возобновление на соборной в монастыре церкви Успения Пресв. Богородицы и алтаре стенового живописного снаружи писания и на шеях той же церкви пяти глав раскрашения разными красками, полинявших местных икон в иконостасе теплой церкви преп. Ксенофонта и обветшавшего иконостаса, почерневшей побелки внутри и снаружи этой церкви с алтарем и теплою трапезою. В 1781 году к 1 ноября все возобновление произведено Московского Университета рисовального класса бывшим учителем Иваном Николаевым Ромашковым за 500 рублей... (1780 г., № 111).

Стр. 460–461 «7 апреля 1785 года в Синод. Контору поступило доношение архимандрита Симонова монастыря Павла с братиею: «Имеющийся онаго

Симонова монастыря в соборной Успения Божией Матери церкви иконостас столлярный резной от долговременности обветшал, дерево во многих местах погнило и повредилось, резьба и позолота полиняли...»

Синод. Контора 10 апреля 1785 года дала дозволение новый иконостас устроить (1785 г., № 62). /Иконостас предполагалось устроить на средства «неизвестного доброхотного дателя»/

«3-го июня 1788 года в Синод. Контору доставлены из Симонова монастыря описи ризницы и движимого имения, зданий, колоколов, ведомость о денежных суммах, именнные списки монашествующих и штатных служителей.

В сентябре 1788 года ризница и все движимое имущество Симонова монастыря перевезены в Московский Богоявленский монастырь к епископу Дмитровскому Серапиону.

4 декабря 1788 года Моск. Дух. Консистория писала Синод. Конторе, что строение Симонова монастыря все сдано генерал-майору Моложенинову, назначенному от Главного Кригс-Комиссариата, наместник и монашествующие из монастыря выведены и распределены по иным монастырям, священнослужение в церквях монастыря совершать некому; хотя указом Св. Синода и велено церковь в том монастыре обратить в приходскую и приписать приходские дворы, но приписать их неоткуда, от приходской же Рождественской за Симоновым монастырем отписать дворы невозможно по немногу их числу, потому что там приход оскудеет...

...Генерал кригс-комиссар Михаил Сергеевич Потемкин считал землю Симонова монастыря нужною для гофшпитального строения, и потому главнокомандующий в Москве генерал-аншеф Петр Дмитриевич Еропкин требовал, чтобы Синод. Контора отдала землю, на нее межевые план и книгу Главному Кригс-Комиссариату».

Стр. 461–462 «В именном Высочайшем указе, данном Св. Синоду 4 апреля 1795 года за собственноручным императрицы Екатерины подписанием, писано: «Упраздненный указом Нашим от 6 мая 1788 года первоклассный Московский ставропигиальный Симонов монастырь... Всемилоостивейше повелеваем обратить в прежнее его состояние и во всем на основании утвержденного Нами в 1764 году штата...» Св. Синод указом от 26 апреля того же года за № 894 Моск. Синод. Конторе приказал: 1) быть Симонову монастырю по прежнему ставропигиальным и потребовать возвращения всего, принадлежавшего ему, из военного ведомства в духовное; 2) ...если бывшие во владении Симонова монастыря до его упразднения угодья не все поступили в ведомство Комиссариата и остались в ведении Палаты, то оныя возвратить монастырю; 3) митрополиту Московскому Платону предписал, чтобы он приказал возвратить из Богоявленского монастыря ризницу и все вещи Симонова монастыря по описи; монашествующих Симонова

монастыря, распределенных по другим монастырям Московской епархии, возвратить в прежнюю их обитель; 4) настоятелем Симонова монастыря назначить архимандрита Тихвина монастыря Новгородской епархии Игнатия с предписанием, чтобы в Симоновом монастыре учреждено и всегда наблюдается было общежитие».

«6 июня 1795 года архимандрит Игнатий заявил Синодальной конторе, что приехав в Москву, он узнал, что в Симоновом монастыре церкви главным Крисс-Комиссариатом запорты и запечатаны, почему ему священнослужение отправлять негде».

Стр. 463. «Архимандрит Игнатий подал 30 июня 1796 года в Синод. Контору доношение... Архитектор Московской Управы Благочиния Николай Легранд составил специальный план Симонову монастырю и при нем расположение церкви преп. Ксенофонта с разрезом, расположение церкви преп. Сергия с трапезою, разрез трапезы, фасад церкви и трапезы.

Свят. Синод 22 сентября 1798 года (указ за № 6062), согласно мнению Синод. Конторы, разрешил приделы в Сергиевской трапезе в указанные именованные устроить, при церкви преп. Ксенофонта придел Сошествия Св. Духа, за теснотою его, уничтожить и переименовать самую Ксенофонтонскую церковь в Сошественскую.

3 декабря 1800 г. архимандрит Иоанн донес Синод. Конторе, что в Сергиевской трапезе устроены и освящены приделы во имя преп. Ксенофонта и архиепископа Александрийского Афанасия, придел при Ксенофонтонской церкви во имя Сошествия Св. Духа уничтожен, Ксенофонтонская церковь переименована в честь Сошествия Св. Духа и освящена. (1796 г. № 85)»

*Выписки из архивных дел*

**Российский государственный архив древних актов /  
РГАДА, ранее ЦГАДА/**

*РГАДА, ф. 125 (Монастырские дела), оп. 1, д. 39, 1683 г. (7191), июля 4*  
/Материалы Г.К. Игнатьева/

Дело по челобитью Архимандрита Гавриила об оставлении в Симоновом монастыре сусальных мастеров и живописцев до окончания работ.

Лист 1. «Царем государем и великим князем Иоанну Алексеевичю петру алексеевичю всеа великия и малыя и белыя росии самодержцем бьют челом богомолцы ваши пречистые богородицы Симонова монастыря архимандрит Гавриил з братею в нынешнем государи во 191-м году подрядили мы богомолцы ваши для позолоты моностырского иконостаснаго дела сусалников Никиту Костентинова с товарищи и тех государи сусалников емлют к вашим великих государей сусалним делам в серебряную полату а монастырское наше иконостасное дело за тем становитца милоседни государи... пожалуйте нас богомольцов своих велите государи тех сусалников Никиту Костянтинова Онтон Кондратьева Софона Иванова от своих государских сусалных дел оставить недели на три покамест монастырское наше сусалное дело совершитца цари государи смилуйтеса»

Лист 4. «Лета 7191 июля в 11 день по указу великих государей царей и великих князей Иоанна алексеевича Петра Алексеевича всеа великия и малыя и белыя Росии самодержцев боярину и аруженичому Петру Васильевичю большому Шереметеву с товарищи великие государи цари... указали по своему государеву имянному указу мастеровых людей живописцов Ивановых учеников Салтанова Киприяна Матвеева Дмитрия Фирсова Алексея Филипова Ивана Федосьева да Ивановых учеников Безминова Лукьяна Кондратьева Михаила Чоглокова Артемия Сазонова для живописнаго писма послать в Симонов монастырь и по указу великих государей царей и великих князей Иоанна Алексеевича Петра Алексеевича... боярину и оруженичому Петру Васильевичю большому Шереметеву с товарищи учинить о том по указу великих государей»

Припись дьяка Прокофия Возницына



*РГАДА, ф. 125, оп. 1, ч. 3, д. 40, 1683 г. (7191), 15 июля*

/Материалы Г.К. Игнатъева; при участии сотрудницы, подписывавшейся инициалами И.Б. /

Дело о выдаче из приказов Большой казны и судного в Симонов монастырь на покупку красок 100 и церковное строение 50 р.

Лист 1. «191 года июля в 15 день великие государи цари и великие князи Иоанн Алексеевич Петр Алексеевич всея великие... указали по имянному своему великих государей указу дать из приказу болшие казны в Симонов монастырь на покупку красок к церковному строению денег сто рублей и о том из новгородского приказу в приказ болшие казны послать память сей великих государей указ приказать записать

Боярин князь Василей Васильевич Голицын»

/на л. 2 указа о выдаче денег боярину Ржевскому, но после «в новгородский приказ» зачеркнуто : «в Симонов мнрь на церковное и на иное монастырское строение». И. Б./

Лист 3. «191 г. июля в 19 день великие государи цари и великие князи Иоанн Алексеевич Петр Алексеевич... и сестра их великая государыня благородная царевна и великая княжна София Алексеевна указали по имянному своему великих государей указу взять ис суднаго московскаго приказу ис пошлинных денег в Симонов мнрь на церковное строение сто пятьдесят рублей и о том послать свой великих государей указ в судной приказ из государственнаго посолскаго приказу а расписатца в тех деньгах того мнря стрепчему которой за делом ходит.

Думный дьяк Емельян Украинцев»

Лист 4. Приказ Шереметеву П.В. о выдаче денег.

*РГАДА, ф. 125, оп. 1, д. 42, 1683 г. (7191) 27 июля /Материалы Г.К. Игнатъева/*

Дело о постановке к изготовленному иконостасу бревен (столбов), которые архимандрит Симонова м-ря просит из Истры.

Лист 1. «Царем государем и великим князем Иоанну Алексеевичю Петру Алексеевичю... бьют челом богомолцы ваши Пречистые Богородицы Симонова монастыря архимандрит Гавриил з братьею Иконостас государи у нас богомолцев ваших изготовлен а надобно к тому иконостасу к поставке в церков четыре бревна осми саженные сосноваго краснаго лесу... а есть государи такова лесу в вашем великих государей Нововоскресенском селе четыре бревна... велите государи из села Новаго Воскресенскаго тот лес четыре бревна дать нам... к поставке иконостасу в церков чтоб за тем лесом иконостасной поставки не остановитца...»

Лист 2. Указ о выдаче

РГАДА, ф. 125 (Монастырские дела), оп. 1, ч. 3, д. 58, 1686 г.

/Материалы Г.К. Игнатьева включают два текста подлинника, прочитанные разными исследователями в 1950-е годы (вероятно, до публикации его в работе Р.А. Кацнельсон 1956 г.). В первом тексте, значительно сокращённом (л.2–10), буквенные обозначения чисел в значительной степени не переведены в современный вид. В тексте много пропусков и неясностей, поэтому в качестве основного, после сверки текстов, был принят второй, полный вариант текста дела с некоторыми поправками, взятыми из первого текста./

Дело о подрядной записи Парфена Петрова и исполнении им работ вместе «с товарищи».

Лист 1. «И против того челобитья Симонова монастыря стряпчей Микифор Лучанинов с подрядной записи список за рукою подал а в росписи какова под челобитною написаны подрядчики

боярина Родиона Матвеевича Стрешнева крестьян 8 человек

боярина Петра Михайловича Салтыкова 1 человек

боярина Ивана Федоровича Стрешнева 1 человек

боярина Бориса Гавриловича Юшкова 2 человека

боярина князя Василия Петровича Прозоровского 1 человек

боярина и оберегателя князя Василья Васильевича Голицина 2 человека

боярони княгини Елены Борисовны Хворостининой 4 человека

благовещенского собору крестьянин 1 человек

Ивана Кузмина 1 человек

Стольника Василья Петрова сына Зиновьева 2 человека

Лист 2. Афонасья Матвеева 2 человека

Алексея Овцына 1 человек

Ивана Лодыгина 1 человек

Афонасья Федорова сына Ташлыкова 5 человек

Петра Васильева сына Перяева 1 человек

Стольника Александра Дмитриева сына Волынского 1 человек

Князь Андрея княж Абрамова сына Жирово-Засекина 1 человек

Ивана Данилова сына Зиновьева 1 человек

Стольника Ивана Алексеева сына Головина 1 человек

Стольника Федора Иванова сына Опухтина 3 человека

Стольника Ивана Кузмина сына Ржевского 3 человека

Тимофея Васильева сына Чоглокова 1 человек

Стольника князь Федора княж Юрьева сына Борятинского 1 человек

Андреяна Петрова сына Перфильева 3 человека

Москвичи посацкие люди новгородской сотни тяглец Матюшка Иванов

Лист 3. Понкратьевской слободы тяглец Митка Гаврилов,

Углечаня посацкие люди Данилко Юрьев Артюшка Данилов

Новоторжец посацкой человек Федка Иванов

Сергея Федорова Аксакова 5 человек

Всего 71 человек /очевидно, листа не хватает, так как по списку получается 58 человек/

А в списке с подрядной записи какову подал монастырской стряпчей подрядчики и каменщики имяны написаны тех которые в росписи под челобитною писаны. Подрядчики и каменщики поручились друг по друге все за 1 человек что в прошлом во 188 [«РПИ» под титулом] году зделать в Симонове монастыре трапезу без столба в длину меж стен 11 [«аі»] сажен трехаршинных а поперег меж стен 6 [«s»] сажен таких же а под трапезою зделать

Лист 4. погреб з // двумя выходы а в том погребе зделать окна сколко надобно будет а вышина в погребе 2 [«в»] сажени косых, а стены класть каменем белым а пошва весть толщиною полторы сажени косых а ямы выкопаны и сваи набиты а от сводов погребных до взвод трапезных в нижних житьях 2 сажени без четверти а погреб переделать пополам стена перегородить а в выходе зделать двери в свету сколко надобно будет архимандриту а в трапезе вышина против крестовой святейшего патриарха а окон зделать в трапезе 10 [«і»] а вышина окнам три аршина с четвертью а в ширину два аршина а под кельею против что трапезы в вышину в нижнем житье вышина от полу до своду как пригоже зделать а окна в свету в ширину и в длину каковы понадобятца у трапезных окон зделать столбики круглые отставные каптели верхние и нижние тем обрасцом как у Михаила Тимофеевича Лихачева фромухи и тунбы как лутче да по конец трапезы зделать церковь в длину меж

Лист 5. стен трех а поперег четырех сажен косых а в церкви зделать два окна // тем же обрасцом как в трапезе. Да алтарь в длину полтретьи сажени косых меж стен а в ширину против церкви меж стен же да в олгаре перестроить так как и на святых воротах у знаменія да в олгаре ж приделать казеночка откуда топить печь алтарная и в той же казеночке зделать оконце и двери из олтаря и труба вывесть да в олгаре ж три окна тем же обрасцом как и в трапезе а вышина в церквьи и в олгаре сверх трапезы отделить сажен а ис трапезы в церковь дверь по средней стене быть в пояс перетегивье где быть дверям да на церкви зделать полуглавье да против трапезы келья а в ней меж стен в длину поперег 4 [«д»] сажен окна зделать спереди против трапезы а ззади поменши а щотом сколко надобно а меж трапезы и кельи сени поперег 2 сажени косых меж стен да к той же келье поконец

Лист 6. сеней зделать отход // на двор в углу пробить а в погребе и во всех житьях в нижних и в верхних окон и дверей зделать сколко понадобитца а трапеза белить и мазать левкасом высуша а с стороны у трапезы зделать поварню в длину меж стен пол четверты сажени а поперег три сажени без четверти косых меж стен да ис поварни сквозь стену зделать сток за стену и вытесать жолоб каменной что вода лить да ис поварни зделать келейка келарская в длину меж стен полтретьи сажени а поперег полторы сажени косых меж

стен да ис тое кельи зделать в трапезу окно поперечное а меж трапезы и кельи против сеней на столбах зделать крыльцо а поперег крыльцом зделать рундук круглой с хватом и зделать на крыльце столбы круглые как под папертью да над крыльцом келейка в длину меж стен две сажени а поперег полторы сажени косых а над кельею зделать верх и полуглавье тем обрасцом как у него архимандрита на чертеже а столбы крылечные тесать ис кирпичю по обрасцу как образец даст архимандрит паперти зделать в ширину сажень косую на столбах а столбы круглые а сверху и внизу поделать капители тем обрасцом что и окон а столбы в вышину полторы сажени а паперти выслать лещадми в закрой залить смолоу и стоки поделать а на паперти ганачки тем же обрацом как у него архимандрита на чертеже а ганачки крыть лещадми и зубцы поделать а у дверей в трапезе и в церкве и в сенях тремя

Лист 8. обрасцы один образец что у Грановитой полаты и те двери глаткие тем обрасцом // как у святейшего патриарха крестовой а на крыльце и в сенях выслать лещадми а свод вести трапезной спят в полтретья кирпича а в замку в два и в полтора кирпича да в оных жильях своды спят в полтора кирпича а к замку в кирпич и ту церковь с трапезою и со всею связью отделать им каменщиком на срок 189 [«РПФ»] году на Покров пресвятая Богородицы а другой срок заговенья филипова а будет в теске неисправна и им теску всю отдать на урок да меж церкви и трапезы зделать квасоварню в длину меж стен пять сажен а поперег полчетверты сажени косых да ис квасоварни зделать лесница где квас лить в погребе да построить хлебня а в ней меж стен в ширину пяти сажен косых в длину тож а мукосейня в кузнице да против хлебни зделать келья поперег в длину 4 [«д»] сажен косых и сени меж кельи и хлебни полторы сажени а окон зделать в хлебне и келье сколько понадобится да зделать отходец а дверь в отход из сеней в углу и сия жития квасоварня и хлебня и хлебничная келья ныне в осень выбутить а на ту весну отделать а будет ныне за ненасьем выбутить не успеют и им выбутить и зделать в новый год во 189 году по весне а старая трапеза со всеми службами сломать в ту же пору а подвези вязать и сараи под теску

Лист 9. и кружала делать и рвы под церковь и под службы // копать им каменщиком а кружала делать и подвязи вязать не самим им каменщикам для поспешения нанят а лес и вода и всякие припасы монастырские а работники к тому делу кирпич извесь носит их каменщикоу поставит им каменщиком к тому делу мастеров 70 [«о»] человек а рядили каменщикоу от того каменного дела у него архимандрита 1100 рублей да всякого запаса по подрядной записи а буде в том каменном деле какая поруха учинитца в десять лет и им каменщиком зделать за тою же рядою, а будет они подрятчики в чем какую в том деле поруху учинят или на срок не отделают и в чем против записи не устоят и ему архимандриту з братьею взять на них каменщикоу 2000 рублей а будет у него архимандрита за каким товаром станет и им каменщикам

взять у него архимандрита за прогул на всякой день на всякого каменщика по 6 алтын по 4 денги на ден а будет оны каменщики станут пит и бражничат или отгуливат или против сей записи каменщиков в

Лист 10. кои ден [оторвано одно слово. И.Б.] и на них каменщиках на тех // которые запьют потому ж с человека по 6 алтын по 4 денги на ден а будет в тех трапезных житях на срок подмазать и выбелить не успеют и им каменщиком подмазать и выбелить в новый год по весне а взяли они каменщики у него архимандрита наперед денег 300 [«т»] рублей а как ис погребов выдут взять 200 [«с»] рублей а как выспод нижния ж своды сведут и пояс положат взять 200 рублей а как трапезную связ отделают взять 100 [«р»] рублей а как в новый год в весну примутца за нижние житя и им взять 100 рублей а как отделают совсем взять 100 рублей а как старую трапезу сломают со всеми житями и им взят последние денги 100 рублей.

Да к той записи руки приложены вместо всех каменщиков которые всей записи имяны писаны розных чинов 8 человек.

Да мая в 31 день нынешнего 195 году бил челом великим государем Симонова монастыря архимандрит Гавриил з братьею в прошлом де во 188-м году июля в 10 день подрядилися у них каменщики ярославского уезду сергиевы крестьяня Федорова сына

Лист 11. Оксакова села Путятина деревни Симонова Парфенко да Якушко // Петровы с товарищи зделать в Симонове монастыре церков с трапезою и сынными монастырскими службами и поставит то каменное дело со всем в отделке на срок запис з зарядом им в том на себя дали и они де Парфенко с товарищи то каменное дело делали не против записи и того каменного дела на срок не поставили а рядные денги против записи у них взяли все сполна и делали то каменное дело после сроку и трапезной свод свели неумеючи и того трапезнаго своду обвалила треть и погребные своды проломило и в переделке тех сводов учинили им убытки болшие и по указу де великих государей а по их челобитью присланы были для досмотру тех сводов столник Самойло Никалев да дьяк Михайло Воинов да подмастери Осип Старцов Гур Вахромеев и тех сводов порухи досматривали и досмотру своему скаски за руками в приказ каменных дел подали а ныне он Парфенко по их челобитю вприведен в приказ малья Росии и великие государи пожаловали их и велели тот досмотр прислать ис приказу каменных дел в приказ малья Росии и о том послат память, и по тому их челобитю посылана в приказ болшого дворца память, июня в 30 день в указе великих государей в приказ малья Росии ис приказу болшого дворца за приписью дьяка Артемона Тимофеева написано

Лист 12. в прошлом во 190-м году сентября в 15-м да в 21-м числе били челом блаженныя памяти... Федору Алексеевичу... Симонова монастыря архимандрит Гавриил з братьею в прошлом де во 189-м году подрядилися у них

в Симонове монастыре Сергеев крестьянин Аксакова Парфенко Петров с товарищи сделать трапезу и колоколню сушило да около келей гулбище и иное всякое монастырское каменное строение добрым матерством и записи им на себя дал что ему к тому строению каменщиков ставит по 60 человек в день и он де Парфенко для своей корысти от того каменного дела многих каменщиков распустил и делал малыми людьми и на срок того дела в отделку не поставил и подтянул к осени к дождям и к морозом а которое де дело и сделано гораздо плохо и у гулбищ свод обломился у трапезы свод недоделан а от тех дел по записи рядные денги все забрал да ему Парфенку дали они сверх записи на наем работных людей монастырских казенных

Лист 13. денег 9 рублей для того чтоб те трапезные своды и иных дел ему не оста//новить и великий государь пожаловал бы их велел ис приказу большого дворца каменных дел с подмастерьем с Оскою Старцовым послать подъячего и того каменнаго строения осмотрет и у подрядчика у парфенка в том каменном деле и во взятых денгах взять скаску и тем гулбищам впред не будет ли какой порухи.

А каменщики парфенко петров сказал в прошлом де во 189-м году подрядился он в симонове монастыре сделать сушила и перед кельями перила и наслать лещедми и те перила он сделал и лещедми наслал и в тех де перилах в котором месте свод обвалился по приказу архимандрита Гавриила оставлено было на потайной сход мерою на сажень и он де архимандрит после выстилки на тех перилах лещадей тот сход велел заделать а вместо того сходу сделать налицо и тот де сход он заделал и налицо сход сделал же и у тех де перил свод обвалился для того что в том месте свод сведен был после тех сводов и стоял

Лист 14. многое время в дожди без настилки //лещадьми и впредь де у тех перил сводам которые насланы лещадьми порухи никакой не будет а которые де своды против архимандричьих сеней лещадьями не высланы и тем сводам и впред поруха какая будет ли или нет того он не ведает для того что де ныне пора осенняя и идут дожди безпрестанно а каменщики де против записи у него не все для того что те каменщики занедужали а иные разбрелис а от тех де его всех каменных дел рядили они денег 1100 рублей да всякого запасу 170 четв. муки, 30 пуд мяса свиного 15 пуд масла коровья 20 пуд соли 20 баранов 20 шалташей осетрин а против де записи они у трапезных сводов не свели сажен на 6 да не сделали на трапезе гулбищев на 12 сажнях да полатки полторы сажени и стенами для того что де те недоделочные каменные многие дела которые он против записи сделал подмастерья Ооска Старцов переломал рияс прежней недружке а против записи он денги и запас взяла

Лист 15. только де не взял 29 четв. муки ржаной и те де денги // и запас которые он взял изошли на дачю мастером и работником а которые денги каменщи-

ком и работным людям дают сверх ево ряду из монастыря и те де денги ему зачесть за переделочное дело которые он зделал сверх рядной записи а для описи и осмотра тех каменных дел ис приказу болшого двorca от стрелных дел подячей и подмастерья не посыланы да мая в 22 день по указу великих государей и великих князей Иоанна Алексеевича Петра Алексеевича... и по приказу... князя Василья Васильевича Голицына с товарищи подрядчик Парфенко Петров в приказ малья Росии сыскан и сидит за решеткою а порук по нем нет.

Да июля в 2 день бил челом в. г. царем и в. кн. Иоанну Алексеевичю Петру Алексеевичю и в. г-не благоверной царевне и в. княжне Софии Алексеев-не... Парфенко Петров с товарищи чтоб в. государи пожаловали не велели ему архимандриту их напрасно волочить и убытчить а велети б подячего ис трубников и каменных дел подмастерьев которые тут были в тех налогах и в недоделках их допросить и по допросу свой в. г. указ

Лист 16. учинить а его б Парфенка из за решетки освободить чтоб ему // сидя одному мимо товарищев его за решеткою работы своей вперед не отбыть, 191 г. июля... по указу великих государей царственные болшие печати и го-суд. великих посолских дел оберегатель... князь Василий Васильевич Голицын с товарищи приказал каменщику парфенку Петрову отвечать в своем повытье а Симонову монастырю искать за ряду и убытков своих судом по-вытном ж а не ахочим»

*РГАДА, ф. 125 (Монастырские дела), оп. 1, ч. 3, д. 59, 1684 год 3 октября*  
/Материалы Г.К. Игнатъева/

Дело по челобитью архимандрита Симонова м-ря о выдаче из казны денег на постройку 3-х больничных келий с папертью, поварней и другими службами.

Лист 1. «Царем государем и великим князем Иоанну Алексеевичю Петру Алексеевичю... бьют челом богомолцы ваши Пречистые Богородицы Симонова монастыря архимандрит Гавриил с братиею по вашему великих государей имянному указу велено нам богомолцам вашим во обител пресвятые бого-родицы построить три кельи болничные каменные с сенми и с папертью и с поварнею и сынными службами а к тому государи строению надобно лещадей аршинных на теску и на выстилку шесть сот да ступеннаго ка-мени четыре ста да извести полторы тысячи бочек и в прошлом государи в 191-м году по вашей в.г. милости а по нашему богомолцов ваших челоби-тью велено было нам к тому строению лещадь и камен и известь имать от ваших государских дел из села Нового Воскресенскаго и челобитные под-писанные о том были и из села государи Воскресенскаго лещадей и камени и извести ничего нам богомольцом вашим не дано для того что же запасы перевозены к вашим государским делам все безостатку а выных госуда-ри местах от ваших государских дел таких запасов нигде нам богомолцом

вашим не дано милосердные государи... пожалуйте нас богомолцев своих великие государи к тому строению на лещед и на ступенной камен и на известь по своей государьской милости выдать нам богомолцом своим из своей государьской казны подене денгами и мы теми запасы станем сами промышлять цари государи смилуйтисся.

Лист 2. И в приказе малья Росии выписано

В прошлом во 192-м году генваря в 26 день били челом великим государем царем и великим князем Иоанну Алексеевичу Петру Алексеевичу всея великия и малья и белья Росии самодержцем Пречистые Богородицы Симонова монастыря архимандрит Гавриил с братиею по имянному де великих государей указу велено им дать в Симонов монастырь и с приказу каменных дел к строению болничных келей двести пятьдесят тысяч кирпичей и того кирпичю двести тысяч им отпускаю в Симонов монастырь а пятидесят тысяч ис приказу каменных дел не отпускают и великие государи пожаловали б их велели против своего великих государей имянново указу тот достальной кирпич пятьдесят тысяч им

Лист 3. отпустить // и генваря в 29 день по указу в. г. ис приказу малья росии в приказ каменных дел великих государей указ послан велено в симонов монастырь на строение болничных келий отпустить в указанное число недосыльного кирпича 50 тысяч

И против того великих государей указу ис приказу каменных дел тож выписанной кирпич в Симонов монастырь отпускаен ли или нет того в приказе малья Росии неведомо.

И великим государем царем... Иоанну Алексеевичу Петру Алексеевичу... бьют челом Пречистые Богородицы Симонова монастыря Архимандрит Гавриил з братиею по имянному велик. г. указу велено им во обители Симонова монастыря построить три кельи болничные каменные с сенми и с папертью и с поварнею и сынными службами

Лист 4. Лега 7193-го ноября в 15 день по указу в. г. царей и в. кн. Иоанна Алексеевича Петра Алексеевича... думному дворянину Петру Аврамовичю Лопухину с товарищи в. государи... указали в приказ каменных дел выписать белого камня ступенного и лещадей аршинных да извести бочку да тысячу кирпичю почему без провозу ценою у подрядчиков в прошлых в 191 и 192 годах в нынешнее зимнее время подряжали и покупали ... и по указу в. государей... думному дворянину Петру Аврамовичю Лопухину с товарищи учинить и о том по указу в. г. припись дьяка Прокофья Возницына

Лист 5. Лега 7193 декабря в 11 день по указу в. г... Иоанна Алексеевича Петра Алексеевича... боярину князю Василию Васильевичю Голицыну с товарищи в нынешнем во 193-м году ноября 25 в указе великих государей ис приказу малья Росии в приказ каменных дел к думному дворянину к Петру Аврамовичю Лопухину с товарищи за приписью дьяка Прокофья Возницы-



на написано в г... указали в приказе каменных дел выписать белого камня ступенного да лещадей аршинных да извести бочку да тысячу кирпичей по чему без провозу ценою у подрядчиков в прошлых во 191 и во 192 годах в зимнее время

Лист 6. подряжали // и покупали за тое выписку прислать в приказ малыя России и тебе боярину ко князю Василью Васильевичу Голицыну с товарищи за дьячею приписью и в приказе каменных дел выписано в прошлом во 191-м году к дворцовым делам в покупке известь была по три алтын по четыре денги бочка и с провозом камен аршинной по два рубли по три алтына по две денги сто а во 192-м году камень ступенной в длину по аршину в ширину по осми и по полосмя вершка в толщину по пяти вершков в обоих краях ровен по четыре рубли сто камень ж в длину по аршину в ширину по шти вершков в толщину в полпята вершка по два рубли по дватцати по пяти алтын сто известь к дворцовым же делам по шти алтын по четыре денги бочка лещедь в длину и в ширину по аршину в толщину по четыре аршина по семи рублев по тридцати алтын сто кирпичу по полтора рубли за тысячу без провозу а извести и камня и лещадей без провозу в покупке в приказе каменных дел нет»

Невежин

*РГАДА, ф. 125, оп. 1, ч. 3, д. 68, 1683 г., 8 февраля*

*/Материалы Г.К. Игнатьева/*

Челобитная архимандрита Симонова монастыря Гавриила о подряде Парфенки Петрова на строительство трапезной.

Лист 1. «Царем государем и великим князем Иоанну Алексеевичю всея великия и малыя и белыя росии самодержцем бьют челом богомолцы ваши Пречистыя Богородицы Симонова монастыря архимандрит Гавриил с братиею в прошлом государи в 188-м году [1680] июля в 10 день подрядились у нас богомолцов ваших каменщики Сергеевы крестьяне Федорова сына Оксакова Ярославскаго уезду села Путятина деревни Симоново Парфенко Петров с товарищи десять человек к монастырьскому каменному делу что зделать было им указ в монастырь церков каменную с трапезою и с иными монастырьскими службами и поставить со всем в отделке на срок в прошлом же во 188-м [189-м? – в рукописи Аренковой: РПФ] году ноября в 18 день и запись на себя нам богомолцом вашим в том дали что им сделать против записи а в записи написали будет они на тот срок того каменнаго всего дела не отделают и на них взять по записи за ряду две тысячи рублев и он Парфенко с товарищи против записи не устояли и того каменнаго дела на срок не зделали и трапезной свод свели худо и тот трапезной свод обвалился и погребные своды обломило и в тех государи сводах учинили нам богомолцом вашим убытку пять сот рублев милосердни государи цари... пожалуйте

нас богомолцов своих велите государи ему Сергею Аксакову тех своих крестьян Парфенка с товарищи поставить в посольском приказе против записи в заряде и в убытках к суду цари государи смилуйтесь».

*РГАДА, ф. 141 (Приказные дела старых лет), д. 120, 1682 г., л. 4*

/Материалы Г.К. Игнатьева/

«1682 г. апреля в 4 день по указу великих государей царей и великих Иоанна Алексеевича и Петра Алексеесича вся великия и малья и белья России самодержцев боярину и дворецкому князю Даниле Федоровичу Одоевскому с товарищи великие государи цари и великие князи Иоанн Алексеевич Петр Алексеевич вся великия и белья России самодержцы указали для поставки в Симонов монастырь в колодези нососов для поднятия из колодезей вод из приказа Большого дворца прислать в Посольский приказ к боярину и князю Василию Васильевичу Голицыну с товарищи насосного дела мастера кому бы такое дело было за обычай. И по указу великих государей царей и великих князей Иоанна Алексеевича вся великия и малья и белья России самодержцев боярину и дворецкому князю Даниле Федоровичу Одоевскому быть по сему».

В деле жалобы монастырского архимандрита на неумелого насосного дела мастера, у которого из труб «вода нейдет».

*РГАДА, ф. 192, оп. 1, д. 5, 1782–1784 гг.*

План Москвы прожектированный городу и предместьям.

Симонов монастырь показан только в очертаниях стен; между монастырём и погребями – удлинённый пруд, угодий не показано. Проложена линия «Камар коллежской вал».

*РГАДА, ф. 192, оп. 1, Московская губерния, д. 67, 1885 г.*

«План г. Москвы, составленный Д.А. Колосовским». Типогр. оттиск. Бум., 87 × 101.

На плане нанесены: Симонов монастырь под № 107; владения Симонова монастыря под № 104, 105, 106; пороховые амбары под № 103. К нему брошюра (8 № 9879) «План Москвы XVII и XVIII столетий». М., 1885.

*РГАДА, ф. 192, оп. 1, д. 70/5*

/Рукопись Н.П. Александровой с зарисовкой плана/

План Рогожской части в районе Симонова монастыря и Симоновой слободы. Арх. С. Емченинов. Литография. Бум. 55 × 62. 1850–1851 гг.

На чертеже, кроме схематического плана монастыря (уже нанесена колокольня, но не показаны пристройки к трапезной южного и северного приделов), обозначены:

- севернее монастыря, против Сторожевой башни, странноприимная гостиница (три корпуса на выделенной прямоугольной территории);
- севернее монастыря и гостиницы – обширная территория, обнесённая оградой с шестью выступающими редутами (реданами), – «пороховые амбары»;
- северо-западнее монастыря, против Тайницкой башни, два пруда, севернее которых, вплоть до реки Москвы, огороды и участки с частично показанными постройками;
- западнее монастыря, к югу от прудов, – огороды;
- восточнее монастыря – сады?

*РГАДА, ф. 197 (портфели А.Ф.Малиновского), оп. 1, порт. 33, карт. 42, л. 411*  
 /Материалы Г.К. Игнатьева, рукопись/  
 «...В данной Болярина Юрия Яншеевича Сулешева, писанной в 7151 (1643) году упоминается...:  
 «Да аз же Боярин князь Юрий Яншеевич... в Симонове монастыре над гробами родителей моих во имя Знамения Пречистыя Б-цы (сооружена по обещанию моему церковь). И та церковь стоила со всем церковным строением тысяча двести пять рублей. Да аз же Боярин князь Юрий Яншеевич Сулешев дал вкладу по приказу брата своего кратчаго князя Василья Янишеевича и невестки своей княгини Фетиньи Ивановны на городовое дело тысячу рублей... при архимандрите Илие».

*РГАДА, ф. 199 (портфели Миллера), д. 185, № 6, л. 2, 41 об.*  
 /Рукопись Ю.И. Аренковой/  
 В ставропигиальном Симоновом монастыре 38 монахов (сер. XVIII в.)  
 За Симоновым монастырем 12146 душ крепостных, плативших 1618 р. и 143 пуда хлеба (сер. XVIII в.)

*РГАДА, ф. 248 (Канцелярия правительствующего Сената), оп. 14, кн. 792, л. 917–926*  
 /Материалы Г.К. Игнатьева; обозн. кн. 782/

Предложения арх. Мордвинова

По свидетельству и осмотру 1731 г. архитектора Устинова	По моему мнению и осмотру быть надлежит
1	2
1	
На соборной церкви Успенской пресвятой богородицы вокруг паперти и на ризнице, кровли которые крыты белым железом во многих местах испробито, изоржавело, изветшало	На той церкви кровли погнили и течи, и повреждения во многих местах имеются, на которые конечно исправить надлежит и своды разобрать и переправить и кровлю всю вновь переделать

Надлежит на оной соборной церкви на сводах от среднешней закомары верхняя собрать а между нижними на настоящие стены между закомарами стены поднять и покрыть всю настоящую церковь железом досчатым по железным стропилам	Оную церковь железом покрыть, стены поднимать не надобно для того, чтобы древнего образца не потеряла
Да вкруг оной церкви паперти надлежит покрыть железом досчатым по железным стропилам	Оную паперть надлежит для прочности покрыть железом
На которое требуется материалов: железа досчатого мерою по аршину без двух вершков – 6000	Железа досчатого мерою по 1 аршину без двух вершков 5000
Железа на стропила и подпоры 700 пуд	Железа на стропила и подпоры 750 пуд
Лесу на подвязи 100 бревен 4 сажень толщиной 4 вершка	Лесу на подвязи 100 бревен 4 сажень толщиной 4 вершка
Досок на подвязи 3 саженных 300	Досок 3-х саженных 300
Веревков льняных 400	Веревков льняных 300
2	
С лица на оной соборной церкви и внутри в паперти стенное письмо обветшало и обвалилось	На оной церкви стенное письмо обветшало и для того укрепить прежде кровли и потом для исправления оной звати живописцев
Да в трапезной церкви и в самой трапезе в сенях и на паперти и в двоих святых воротах живописное письмо обветшало и обвалилось	Обветшало и обвалилось и требует неотменно починки
3	
Церковь трапезная: под переходами от течи свода повредились и лестница каменная ветха	Круг оной трапезной внизу под переходами от течи свода все повредились и лестницу каменную надлежит починить
У оной трапезы галерея на западную сторону и крыша на 25 аршин ж да поперег от... вокруг оной же галереи обветшало на 29 аршин и на 3 четверти у той же трапезы с полуночной страны обветшали на 15 аршин и на 2 четверти, которую галерею надлежит разобрать и сделать вновь а на строение оной галереи требуется материалов к старому прибавку	На... оные верх исподней галереи осели и все плохи... разобрать сперва укрепить, внизу перекласть вновь

<p>Кирпичу – 70000 Извести – 140 бочек Песку – 400 возов Досок на кружало – 250 Гвоздей двоетесных – 1500 Бревен на подвязи 3-саженных толщиною по 4 вершка – 100</p>	<p>Кирпичу – 80000 Извести – 240 бочек Песку – 400 возов Досок на кружало – 250 Гвоздей двоетесных – 1300 Бревен на подвязи 3-саженных толщиною по 4 вершка – 100</p>
<p>Лещадей аршинных – 300 В трапезе на большую лестницу Кирпичу – 3000 Камню ступенного – 120 Извести – 20</p>	<p>Лещадей аршинных – 250  Кирпичу – 2000 Камню ступенного – 120 Извести – 20</p>
4	
<p>В трапезе печи обрасчатые ветхие мерою в вышину 6 и в длину по 5 аршин с четвертью, по фундаменту по 3 аршина образцов – 1200 кирпичу сырцу – 4000 глины – 20 ведер провода – 30 футов</p>	<p>Оную печь разобрав переделать  образцов – 1000 кирпичу сырцу – 8000 глины – 15 ведер провода – 30 футов</p>
5	
<p>При трапезной в раздаточной палате своды от течи повредились и во многих местах сгнило. Разобрать половину свода и вновь свести, да при той же трапезе судовая палата своды и стены сгнили, и оную палату разобрав же и вновь сделать, на которые надлежит материалы к старой в прибавку</p>	<p>Оной свод расселся до пят и надлежит разобрав до пят переделать</p>
<p>кирпичу – 4000 извести – 30 бочек песку – 27 возов</p>	<p>кирпичу – 5000 извести – 20 бочек песку – 15 возов</p>
<p>Досок на кружало – 50 Бревен 3-х саженных на подвязи толщиною 4 вершка – 30</p>	<p>Досок на кружало – 50 Бревен 3-х саженных на подвязи толщиною 4 вершка – 40</p>
6	
<p>Над квасоварною палатою по мере вокруг палаты 18 сажен, над погребницею и раздаточною палатою кровли в кругу втрое стена 24 сажени, над хлебною кельею 44 сажени. Оные кровли все ветхи</p>	<p>Оные кровли все надлежит переправить и перебрать, а иные негодные вновь переделать</p>

На квасоварню тесу мерюю по 6 аршин – 345	Тесу мерюю по 6 аршин – 350
Бревен 4-х саженных – 25 толщиною по 5 и 6 вершков	Бревен 4-х саженных – 25 толщиною по 5 и 6 вершков
Гвоздей двоетесных – 2091	Гвоздей двоетесных – 2090
На пивоварню раздаточную тесу мерюю в 6 аршин – 648	На пивоварню раздаточную тесу мерюю в 6 аршин – 648
Бревен 4-х саженных толщиною в 5 и 6 вершков – 50	Бревен 4-х саженных толщиною в 5 и 6 вершков – 50
Гвоздей – 3888	Гвоздей – 4000
7	
Лестница в хлебную келью камен- ная весьма ветха и рушится	Оная лестница и перила ветхи и над- лежит разобрать перекласть
Камня ступенного – 60 Извести – 10 бочек Песку – 20 возов	Камня ступенного – 60 Извести – 5 бочек Песку – 6 возов
8	
У хлебной палаты стены рассе- лись. Пробрать палату вновь	У оной палаты расселись которые впредь разобрать и сделать вновь
Извести – 15 бочек Песку – 20 возов	Извести – 8 бочек Песку – 3 воза
9	
У поваренной палаты стены рассе- лись. Пробрать	У оной поваренной тако ж как и в хлебной разобрать и сделать вновь
Извести и песку из того же	
10	
Позади поваренной каменной кельи над вышкой у лестницы... перемыч- ки рушились. Пробрать вновь	Оные перемычки до фундаменту рушились. Надлежит перебрать и сделать вновь
11	
По другую сторону лестницы от палат, которые палаты исподние своды и под переходами столбы рушатся	Надлежит все разобрать сделать вновь попрежнему
Подкрепить материалов Кирпичу – 20000 Извести – 40 бочек Железа связного – 100 пуд. Песку – 60 возов	Кирпичу – 12000 Извести – 36 бочек Железа связного – 120 пуд. Песку – 20 возов

12	
Кузница каменная. Стена и своды рассели. Надлежит разобрать и старым материалом	Оная кузница и стена расселись. По мнению моему оную с того места сняти поставить вновь в другом потребном месте
Кирпичу – 5000 Извести – 30 бочек Песку – 60 возов Железа – 20 пуд.	Кирпичу – 4000 Извести – 15 бочек Песку – 20 возов Железа – 20 пуд.
13	
Над воротами, которые из монастыря на огород каменная келья и своды воротные рушатся. Починить материалами от других починок, остатками	Оная келья и своды ныне все до сводной пяты належит разобрать и сделать вновь по прежнему
14	
На кладовой каменной сушиле в длину 19 сажен с аршином поперег 6 сажен и 2 аршина. Кровля чешуйчатая погнила. И понеже те... решетки погнили, и перед тою сушилою. Над нею кровли тесовые погнили да пообвалились, лестница с рундуком каменная с двадцати одной ступени также по обе стороны перила рушатся. Надлежит оное сушило покрыть кровлею, разобрать и покрыть вновь тесом. И при оном сушиле галлерей с которой лестница ветха, которую галлерей разобрать, сделать вновь, на которую требуется материалов / Перечень материалов опущен /	Оная кровля худа, галлерей надлежит перебрать, все переправить тако ж и кровлю
15	
На казенной келье и на кладовой в круг 62 сажени поперег по одной стороне по 5 сажен кровли тесовые ветхи	Онны кровли все ветхи и надлежит переправить во многих местах и вновь перестлатъ
16	
В той казенной келье в кладовой палате своды каменные и лестница рушатся  /Перечень материалов опущен/	В оной келье и чуланах своды, которые повредились переправить, разобрать и лестница, вся ветха которая разобрать и сделать вновь понеже ходить не без опасения

17	На церкви Происхождения честного креста, которая на задних святых воротах, кровля тесовая ветха мерою в вышину со всех сторон по две сажени в круг 12 сажени и лестница ветха /Перечень материалов опущен/	На оной церкви кровля вся ветха, надлежит вновь переделать
18	От архимандричьей кельи над братскими кельями на 17 а поперек на 8 сажених кровля ветха /Перечень материалов опущен/	Над оными кельями кровля вся обветшала и по мнению моему надлежит перебрать вновь и покрыть тесом, а чешуи не класть
19	В братских кельях обрасчатые ветхие 12 печей надлежит починить, а иные вновь перекласть /Перечень материалов опущен/	Оные печи надлежит починить, а иные вновь перекласть
20	Под братскими верхними кельями на 59 сажених в них полов, лавок, окончин и двери нет /Перечень материалов опущен/	В оные кельи надлежит печи сделать и лавки, и простенки по потребности против пункта
21	На монастырской ограде во многих местах каменное строение рушилось. Надлежит починить из старых и оставшихся каменных материалов (Требуется ремонта драмковая кровля стенков) /Перечень материалов опущен/	Во оном строении во многих местах повреждение имеется
22	В том же монастыре на конюшенном дворе: на нем деревянная конюшня ветха, в ней 12 стойлов, а в них полы и ясли и решеточные погнили, а наверху той конюшни кровля тесовая ветха /Перечень материалов опущен/	На конюшенном дворе починить полы и прочие ветхости с исправлением вновь переделать
23	Скотный двор, на нем строение, избы, погреб, хлеви сараи – все это ветхо /Перечень материалов опущен/	



РГАДА, ф. 248, оп. 14, кн. 802, л. 621 /Материалы Г.К. Игнатьева/

Просьба 1742 г. о выдаче денег на ремонт «...а показанное ветхое каменное здание приходит в разрушение»

РГАДА, ф. 396 (Оружейной палаты), оп. 1, ч. 16, д. 26586, 1689 г. (7197)

/Материалы Г.К. Игнатьева/

О выдаче из Оружейной палаты в Симонов монастырь к церковному строению двух аспидных камней больших и двух ручных для терки красок.

«В прошлом во 191-м году [1683] по указу великих государей дано из Оружейной палаты в Симонов монастырь к церковному строению два камня аспидных на чем краски трут мерою донизу по откосу два аршина край отшибен поперег аршин, другой по откосу три чети шириною аршин... два камня ж ручки с росписками на время. И в нынешнем в 197 году мая в 4 день по указу в. г-рей те вышписанные четыре камня из Симонова монастыря взяты попрежнему в Оружейную палату...»

/И переданы в Ново-Спасский монастырь в 1687 г. к церковному строению/

РГАДА, ф. 396 (Оружейной палаты), оп. 39, д. 77 /Материалы Г.К. Игнатьева/

Ведомость монастырских расходов на 1703 год.

Лист 74–74 об. Симонов монастырь. Накладные расходы.

«В трапезную церковь к печному делу образцов кирпичю на 4 рубли... на караулы колодникам которые из преображенского приказу... на забирку чуланов досок и бревен 25 рублев...»

Лист 75 об. «За взятой кирпич к арбатским богодельням во 180 р.»

РГАДА, ф. 1183 (Московская контора Синода), оп. 1, ч. 7, д. 222, 1746 г., л. 1

/Материалы Г.К. Игнатьева/

О выдаче денег на исправление ветхостей в Симонов монастырь.

О выдаче суммы 300 р. на исправление ветхостей в Симонов монастырь в прибавку к ранее выданным 800 р. «которыми из той ветхости исправлено разве с половиною. А ныне по осмотру канцелярии экономической присутствующих еще нужные в том монастыре постройки и поправления необходимо требует: а именно... поваренной палаты стена наклонилась и несколько связей железных порвалос, и своды местами размелис, которую стену весьма нужно нынешним летом быками каменными подпереть»;

РГАДА, ф. 1183, оп. 1, ч. 25, д. 85, 1796 г. /Материалы Г.К. Игнатьева/

Дело о перестройке новой трапезной, Ксенофонтовской церкви, 1795–1796 гг.

Лист 1–1 об. Доношение.

«В помянутом монастыре имеется церковь преподобного Ксенофонта и при ней придел Сошествие Св. Духа, на имеющихся же на них престолах одежды

пришли в крайнюю ветхость, да и ножки у тех престолов от давнишнего построения згнили и оттого оные престолы наклонились, в пределе же сошествия Св. Духа в олтаре имеется длины не более как три аршина с половиною, тоже и ширины и потакой тесноте в той церкви мало и службы бывает, а как в том же монастыре имеется церковь преподобного Сергия Чудотворца и при ней трапеза теплая длиною двенадцать сажен с половиною, в которой могут и два придела быть устроены по такому пространству удобно.

Того ради святейшего правительствующего синода кантору сим представля покорнейше прошу дабы соблаговолено было за ветхостью помянутых приделов и за теснотою имеющегося при церкви преподобного Ксенофонта придел сошествия Святого Духа уничтожить и ту церковь преподобного Ксенофонта переименовать сошествием Святого Духа и в ней престол устроить вновь, во имя преподобного Ксенофонта храм соорудить в означенной Сергиевской трапезе на одной стране, а на другой иной придел устроить во имя святителя Афанасия Александрийского на имеющуюся в том монастыре от доброхотных деятелей сумму. А каким видим оные приделы будут зделаны от святейшего синода кантора прилагаю при сем план июля 1 дня 1796 года».

Лист 8. «Указ ея императорского величества самодержицы всероссийския из московской святейшаго правительствующаго синода канторы в Московское губернское правление во исполнение полученного ея Императорского величества из святейшаго правительствующаго синода указа, которым по доношений этой канторы последовавшему с таковаго ж поданно в оную сего года июля 4 дня ставропигимального Симонова монастыря от покойного архимандрита Игнатия о уничтожении по прописанным в том доношении обстоятельствам состоящего в том монастыре в церкви преподобнаго Ксенофонта придела сошествия Святого духа и о переименовании в сие название самой Ксенофонтовской церкви с устроением в ней престола вновь, также и о устроении в Сергиевской трапезе двух приделов по приложенному при этом доношении плану, предписано: сочиня канторе святейшаго синода чрез архитектора как Сергиевской церкви с трапезою и с показателем назначаемых для приделов мест, так и церкви преподобного Ксенофонта в ныншнем ея с приделами положении, так же и по назначаемому вновь о сей церкви расположению порядочные планы с фасадами прислать в святейший синод на рассмотрение приказали в оной Московскому губернскому правлению послать указ коим требовать, чтобы для сочинения означенных планов с фасадами отряжен был в кантору святейшаго синода архитектор. Который когда в кантору явится отправить сего для того дела в тот Симонов монастырь сентября в дня 1796 года».

Лист 12. «Московского Святейшаго правительствующаго синода канторе ведомства Московской управы благочиния архитектора Николая Лагранда Рапорт.

Во исполнение полученного из управы благочиния сего года минувшего октября 4 дня приказа последовавшего по полученному из губернского правления указу последовавшему по указу от святейшаго правительствующаго синода кантарие, учиненной специальной план Симонову монастырю и при нем расположение церкви преподобнаго Ксенофонта с разрезом; так же расположение церкви Сергия Чудотворца с трапезою; разрез оной трапезе и фасада церкви и трапезе, при сем представляю на благоусмотрение.

Архитектор Николай Легранд ноября 29 дня 1796 года».

Лист 15. «...потребные планы фасады и профили той управы архитектором Леграндом учинены и представлены».

Лист 20–21. «Освящение перестроенных храмов в самой точности против присланных из оной святейшаго правительствующаго синода Канторы планов с фасадами.

Ноября 20 дня 1800 года»

*РГАДА, ф. 1183, оп. 1, ч. 25, д. 195, 1795 г. /Материалы Г.К. Игнатьева/  
Дело о выдаче нового ангиминса в церковь Успения.*

Лист 1. Доношение

«Имеющийся в состоящей в оном Симонове монастыре церкви Успения пресвятыя богородицы священной ангиминс, в 1774 сентября 8 дня освященной, за подписанием Самуила, епископа Крутицкого, пришел в ветхость, того ради московской святейшаго правительствующаго синода конторе, сим покорно представляя прошу, дабы соблаговолено было вместо предписанного ангиминса за ветхостью его дать новый Симоновский архимандрит Игнатий ноября 3 дня 1795 г.»

**Российский государственный исторический архив  
/ранее ЦГИА СССР, ЦГИАЛ/**

*РГИА, ф. 218, оп. 3, д. 622, 1846–1848 г. /Рукопись О.Е. Галаничевой/*

Дело об одобрении проекта внутренней переделки в церкви Сергия Радонежского в Симоновом монастыре с упразднением двух этажей церкви с указанием перестроек...

«По отношению обер прокурора Св. Синода об устройстве придела в Сергиевской церкви во имя Всех Святых Ставропигиального Симонова мон-ря Московской губернии.

Департамент искусственных дел Главного Управления Путей Сообщения и Публичных Зданий. Ведомство православного исповедания. Канцелярия обер-прокурора Святейшаго синода. Февраля 13 1846 г.

Лист 1. Господину Главноуправляющему Путиями Сообщений и Публичными Зданиями.

Московского Святейшего Синода Контора испрашивает разрешения по упразднении в трапезе теплой Сергиевской церкви Ставропигиального Симонова м-ря двух приделов Святителя Афанасия и мученицы Гликерии, устроить придел в первом этаже Сергиевской церкви во имя Всех Святых...»

Лист 8. «Список с представления Московской Синодальной конторы.

Московская Синодальная контора испрашивает разрешение: 1) построенные в позднейшее время в трапезе теплой Сергиевской церкви Ставропиг. Симонова м-ря приделы один во имя Св. Афанасия Патриарха Александрийского и мученицы Гликерии и другой во имя Ксенофонта и Марии упразднить; 2) состоящую в том монастыре церковь Св. Духа переименовать во имя преподобного Ксенофонта и Марии, во имя которых и устроены были они благоверною государынею Великою Княгинею Мариею Алексеевною, и 3) вместо упраздненного придела Святителя Афанасия и мученицы Гликерии устроить таковой в первом этаже Сергиевской церкви во имя Всех Святых. При сем контора препровождает и самые чертежи трапезы по снятию в ней приделов, и иконостасов во имя Всех Святых и преподобных Ксенофонта и Марии».

/Представлены чертежи на 4-х листах/

Лист 20. «В Департамент Искусственных Дел.

Вследствие отношения сего Деп. от 18 минувшего марта № 4016, канцелярия Обер-Прокурора Святейшего Синода имеет честь препроводить при сем доставленные Прокурором Московской Святейшего Синода Конторы два плана верхнего и нижнего этажей Сергиевской церкви Симонова м-ря, с показанием на оных, в верхнем этаже церковной трапезы с двумя приделами Святителя Афанасия и Мученицы Гликерии, которые предполагаются к упразднению и с указанием в нижнем этаже на юго-восточной стороне места, где предназначается устроить придел во имя Всех Святых.

3 мая 1847 г.».

Лист 24. «В канцелярию Обер Прокурора Святейшего Синода.

Госп. О. Прокурор Свят. Синода отношение от 13 февраля истекшего года № 1347 уведомил Его Сиятельство господина Главноуправляющего путями сообщений и публичными зданиями, что в трапезе теплой Сергиевской церкви Ставроп. Симонова м-ря в Москве предполагает упразднить два придела во имя Святителя Афанасия и мученицы Гликерии, а взамен сего устроить в нижнем этаже сей церкви придел во имя Всех Святых.

При отношении этом приложены три плана

- а) Сергиевской трапезы по снятию приделов
- б) Готового иконостаса в первом этаже Сергиевской церкви, назначаемого во имя Всех Святых и
- в) Иконостаса в трапезе церкви Сошествия Св. Духа во имя Ксенофонта и Марии.

В дополнение к сему Департамент Иск. дел просил канцелярию Обер-Прокурора Свят. Синода доставить планы Сергиевской церкви с показанием на оном мест, где существуют трапезы с приделами, предназначенными к упразднению, и равно где предназначается устроить придел во имя Всех Святых.

Планы эти на 2-х листах получены от канцелярии при отношении от 3 минувшего мая. По рассмотрении сих последних планов оказалось, что на оных не показано предполагаемого к упразднению придела во имя мученицы Гликерии, сверх того встречаются ныне еще следующие обстоятельства: а) неизвестно на какой предмет доставлен чертеж иконостаса в трапезе церкви Сошествия Св. Духа во имя Ксенофонта и Марии. Г. Обер Прокурор Свят. Синода в отношении своем ничего о сем иконостасе не упоминает и б) отчего иконостас во имя Всех Святых назван готовым, если под сим словом разуместь, что он уже устроен, то в таком случае также неизвестно с какою целью чертеж сего иконостаса доставлен.

Вследствие сего Департ. Иск. дел возвращая при сем в канцелярию доставленные при отношении № 3215 два плана, имеет честь покорнейше просить сделать зависящее распоряжение о показании на оном предполагаемого к упразднению придела во имя мученицы Гликерии и затем доставить оный в Департамент с объяснением о вышеупомянутых чертежах иконостасов Ксенофонта и Марии и Всех Святых».

Лист 27. «В Департамент Искусственных дел.

Департамент проектов и смет приступив к рассмотрению проекта перестройки трапезы теплой Сергиевской церкви Ставропиг. Симонова м-ря в Москве, припроважденного при отношении Деп. Иск. дел от 12 сентября сего года встретил надобность иметь продольный разрез церкви Св. Сергия с изображением украшений на продольных внутренних стенах ее трапезы, и поперечный разрез оной, изображающий вид поперечной стены трапезы в существующем виде после упразднения приделов, которую стену предполагается украсить по представленному местным начальством чертежу № 1. Вследствие этого Деп. проектов и смет покорнейше просит сделать зависящее распоряжение о доставлении означенных чертежей».

Из текста дела:

«Его Сиятельство находит устройство по чертежу № 2 придела одобрительным, а предположенный иконостас во имя Ксенофонта и Марии согласным с стилем существующего иконостаса в верхнем этаже Сергиевской церкви (черт. № 3)».

На листе 29 сообщение о представленном чертеже поперечной стены трапезной за подписью архимандрита Мельхиседека.

Лист 30. «Список с донесения Московской Святейшего Синода Конторы, Святейшему Правительствующему Синоду от 16 октября 1845 года за № 125в.

Контора Свят. Правит. Синода слушали дело, начавшееся по доношению Ставропит. Симонова м-ря Архимандрита Мельхиседека с братиею, о том, что в Симоновом м-ре теплая церковь во имя Преподобного Сергия Радонежского Чудотворца с трапезою Готического величественного вида построена царем Федором Алексеевичем в 1670 году; в трапезе сей в 1798 году устроены были два придела, на правой стороне во имя Св. Афанасия Патриарха Александрийского и мученицы Гликерии, а на левой во имя преподобного Ксенофонта и Марии, перемещенной из церкви, устроенной около 1670 года иждивением Благоверной Государыни Марии Алексеевны в честь своего Ангела, которая церковь ныне с недавнего времени называется Сошествием Св. Духа, и прежде издревле называлась по начальному устройению ее Ксенофонт-Марининскою, Царского здания. Два вышесказанных придела, с самого начала устройства их как известно старожилам Симонова м-ря, возбуждали и ныне возбуждают общее сожаление в истинных любителях древности изящной, что они замещением своим восточной стороны величественной трапезы, закрывают все красоты Византийской Архитектуры сего необыкновенного здания и наводят неприличную мрачность в самом лучшем переднем месте оного, и потому непрерывное всех желание снять сии приделы в другое место, для открытия возжеленного благолепия, яко достойного знака царского благочестия. Сверх того, приделы сии ныне сделались ветхими и требуют значительных сумм на возобновление оных, каковых монастырь не имеет, а благотворители обители, все без изъятия, к пособию на сей именно предмет, по вышепоказанным причинам, совершенно отказались. Вследствие чего, он Архимандрит с братиею, во внимание ко всеобщему желанию благодетелей Симоновой обители и по его собственному разумению, находит необходимо нужным и весьма благоприличным учинить следующее: 1. приделы сии во имя Св. Афанасия и мученицы Гликерии и Ксенофонта /и Марии/ по сказанным обстоятельствам снять и, очистив от оных трапезу, привести ее в лучшее первобытное устройство; 2. вместо придела Св. Афанасия устроить вновь в первом этаже теплого храма с южной стороны уже на изготовленном заблаговременно месте весьма благоприличном, сухом, просторном, для коего придела он имеет в виду готовый уже в отделке весьма хороший иконостас, и освятить придел, согласно общему желанию и усердию, во имя Всех Святых; 3. придел во имя Преп. Ксенофонта также устроить вновь в трапезе ныне называемой церкви Сошествия Св. Духа, на том месте, где был Св. Престол с самого начала построения оной иждивением Государыни и Великой Княжны Марии Алексеевны, на каковые устройства всего вышесказанного изъявляют готовность к пособию и благодетели Симонова м-ря».

Из текста того же дела: «...в приделе же Сошествия Духа в Олтаре имеется длины не более как 3 ½ аршин, то же и ширины, и по таковой тесноте в той церкви мало и службы бывает, а как в том же монастыре имеется церковь

Преподобного Сергия Чудотворца и при ней трапеза теплая длиною 12 ½ саж., шириною 7 ½ саж. в которой могут и два придела быть устроены...»

В деле находятся планы предполагаемой внутренней переделки.

На «Плане нижнего этажа...» в объеме южного придела обозначено: «Вновь предполагаемый придел во имя Всех Святых»; в средней части здания – «Подвалы и кладовые».

На «Плане верхнего этажа...» обозначено: в центральной части «Церковь во имя Тихвинской Божией Матери», в южном приделе «Придел во имя Св. Валентина», в северном приделе «Придел во имя Св. Сергия», в трапезном зале – предполагаемые на снос приделы во имя Св. Афанасия и во имя Св. Ксенофонта и Марии; в южной пристройке в восточном помещении «Летняя братская трапеза» с кухней в западном помещении; в бывшей государственной палате – «Братская зимняя трапеза».

Чертеж: «Проект на устройство трапезы Сергиевской церкви поле снятия двух приделов... Фасад поперечной стены трапезы по линии АВ».

/На копии плана верхнего этажа, находящейся в фондах ГНИМА им. А.В. Щусева (Р1–3742; V–13116) в наименовании листа приписано: «С показанием назначаемых к упразднению двух приделов А и В». Внизу листа вписано: «Чертеж сей перечерчен во II отделении Департамента проектов и смет вместо полученного в оном 15 сентября 1847 года... Рассмотрев этот чертеж 5 марта 1848 года... отделение находит предположение об упразднении существующих приделов в трапезе Сергиевской церкви одобрительным.»/

*РГИА, ф. 220, оп. 1, д. 441, 21 л., 1846–1848 гг.*

Дело о рассмотрении проектов устройства приделов к церквам в ставропигиальном Симоновом монастыре.

Лист 9. «Обер Прокурор Св. Синода в Феврале 1846 г. уведомил... что в трапезе теплой Сергиевской церкви Ставропигиального Симонова монастыря в Москве предполагается упразднить два придела во имя святителя Афанасия и мученицы Гликерии а в замен сего устроить в нижнем этаже сей церкви придел во имя Всех Святых».

Приложены 3 плана.

№ 1 Сергиевской трапезы по снятии приделов

№ 2 Иконостаса в трапезе церкви Сошествия Св. Духа во имя Ксенофонта и Марии

№ 3 Готового иконостаса в первом этаже церкви назначенного во имя всех Святых»

Высказывается недоумение, почему «онный чертеж № 2 принят одобрительно» – он относится к церкви Сошествия Св. Духа.

Далее излагаются обстоятельства дела, подробно изложенные выше /см. выписки/:

*РГИА, ф. 218, оп. 3, д. 622, 1846–1848 г.)*

Лист 17. об. «...Но не одоблив проект устройства трапезы Сергиевской церкви после снятия 2-х приделов, по его неблаговидности, Отделение полагает устроить внутренность трапезы, как изображено на присланном при сем особом чертеже».

Далее – записка о препровождении 4 листов проекта.

*РГИА, ф. 796, оп. 6, д. 129, 1725 г.*

Дело о составлении описи и сметы на ремонт строений Симонова монастыря.

На обложке: «О починении в Симонове монастыре обветшавших кровель и протчаго».

Лист 2. Доношение Св. Прав. Синоду

«1. В Симонове монастыре на соборной и на трапезной и на протчих церквах кровли которые крыты белым железом и тесом и на келиях и по ограде и на протчих в том монастыре строениях в ем обветшали и развалились и от мокроты в церквах и на папертях и в келиях течь отчего каменное строение весма рушитца.

2. О починке того каменного строения и о перекрышке кровель... в прошлом году многия доношения поданья которым решения неучинены да и в нынешнем 725 г... дабы то обветшавшее строение осмотреть.

Лист 3. И дабы указу Ея Величества г-дарыни Императрицы и приговору Вашего Святейшества и канцелярии Св. Пр. Синода подельно было во оном Симонове монастыре для осмотра и описи вышеупомянутого обветшавшего строения откуда подельно будет послать кого пристойно и то строение описать и по описи о починке оного учинить резолюцию; понеже то строение от мокроты весма рушится и ежели тому строению в нынешнем 725 году починки не будет, то от мокроты и от течи некоторое конечно и упадет от которого продолжения в починке того строения не без лишнаго будет убытку.

Вашего святейшества нижайший богомолец намесник иеромонах Иоанн руку приложил. Майа 4 дни 1725 года».

Лист 6. Св. Пр. Синоду синодальной прав. конторы доношение

«...по определению оной Камер Конторы для осмотра и описи в оном монастыре означенного ветхого строения послан оной Камер Конторы канцелярист по инструкции: Кирил Чичерин Петр Лебятинской. Июня 15 дня 1725 г.».

Далее в деле переписка по этому поводу; рапорта об осмотре и описи нет.

*РГИА, ф. 796, оп. 23, д. 1114, 1742–1744 гг., 8 л.*

Дело о средствах на ремонт построек Симонова монастыря.

«На возобновление и починку в Симоновом монастыре»



Лист 3. «С прошлого 1740 дело о перестройке вновь и починке в оном Симонове монастыре ветхого каменного здания о чем де чрез архитектора и свидетельство было и показана смета... а показанное ветхое каменное здание в наивящее приходит разрушение и валится безвременно».

Лист 4 Записка на запрос, из каких средств починку ветхостей производить.

*РГИА, ф. 796, оп. 39, д. 132, 1758–1759 гг.*

Дело о ремонте строений Симонова монастыря.

Лист 1. 1 об. «По доношению Синодальной экономической канцелярии и Ставропигиального Симонова монастыря Архимандрита Гавриила с братиею о имеющих в Симоновом монастыре ветхостях. 25 апреля 1758 г.».

«А в нынешнем 1758 году... архимандрит Гавриил с братиею доношениями представлял... что в имеющих в том монастыре близ настоятельских каменных келий под брацкими кельями четырех каменных погребов от долговременного стоянья... стены обрушились а столбы на которых утверждены своды и келии совсем повредились, и небезопасности де дабы совсем и келии необрушились...

...что над вышеупомянутыми погребовыми исподы в брацких кельях совсем упали и следует де все как вышеописанные погребовые так и келии с фундаменту построить вновь; и по определению канцелярии экономической и по посланным к архитектору надворному Советнику Ивану Мичурину указом велено вышепоказанныя в оном Симонове мнстре обрушившиеся погребовые и над ними кельи осмотра описать и подлинное число подлежащих к возобновлению оных на них материалов по цене... смету подать.»

Лист 2. Перечисление доходов, из которых можно взять деньги на ремонт.

733 г. – «...отдано было на починку соборной церкви и протечек имевшейся ветхости и промочек...

743 и 744 гадек... отдано из показанных выше доходов на церковное и прочее самонужнейшее строение в число положенной по смете вышеописанное архитектором Мичуриным денежной суммы четырех тысяч семи сот шестидесяти дву рублей 84 копеек

Лист 3. с полтиной. На 742 гд шесть сот рублей. На 743 гд 500 рублей да в 745 году //... отдано в оной же Симонов м-рь на возобновление на соборной церкви глав и каменных переходов восемьсот рублей».

«Сего 1758 году... в даче и во употреблении денег пять тысяч триста четырнадцать рублей с половиною копейки. А на возобновление вышеописанных каменных погребов... к выдаче денежной суммы не значится...»

Далее – просьба о выдаче суммы.

Подписано архимандритом Иоанном и другими. Апреля 10 дня 1758 г.

Лист 5. Ведомость и смета архитектора Ивана Мичурина

РГИА, ф. 796, оп. 85, д. 856, 1804–1806 гг., 20 л.

Дело о разрешении освятить придел мученика Валентина Сергиевской церкви в Симонове монастыре.

Лист 8. 20 февраля 1805 г.

Доношение Св. Пр. Синоду Московской Св. Синода канторы.

«Указом из Святейшего Правительствующего Синода минувшего генваря от 5 дня последовавшим по прошению Генерал-фельдмаршала Графа Валентина Платоновича Мусина-Пушкина жены Графини Прасковьи Васильевны о перенесении тела того покойного мужа ея погребенного в ставропигиальном Симонове монастыре подле каменной Сергиевской церкви в состоящей под тою церковью нижний этаж и о дозволении по усердию ея к благолепию храма отделать коштом ея придел во имя святого мученика Валентина, велено канторе учинить освидетельствование о расстоянии места, где погребено тело того графа Мусина-Пушкина от помянутой Сергиевской церкви нижняго этажа и можно ли оный обратить на устройство просимого графинию Мусиною-Пушкиною придела и потом представить в Святейший Синод с мнением своим, вследствие чего на зделанное от канторы Св. Синода о таком освидетельствовании предписание, оная член ставропигиального Новоспасского монастыря Архимандрит Варлаам сей канторе репортовал, что тело покойнаго графа Мусина-Пушкина погребено на монастыре за соборною церковью против олтаря оная, расстоянием от нижняго этажа Сергиевской церкви в двадцати семи сажнях с половиною, касательно ж этажа оного можно ли обратить его в церковное устройство, то не самой этаж, или состоящее под церковью место, в котором нет ни малой удобности быть церкви, но с полуденной стороны состоящую при том этаже палатку удобно обратить в церковное устройство, как по пространству ея, так и по пристойности самого места, на что и графиня Мусина-Пушкина изъявив свое согласие поданным... прошением просила о дозволении обратить ту палатку в церковное устройство коштом ея и во имя святого мученика Валентина, причем приложила той палатки профиль с планом и фасадом...»

Указом Его Императорского Вел. было дозволено.

Доношение подписано Августином, Епископом Дмитровским, и Лукианом, Протопресвитером Успенским.

Лист 11. 2 марта 1805 г. Донесение московской Св. Синода канторы слушал Св. Пр. Синод

«...по именному Е.И.В. высочайшему указу... 1801 г. ... прикасания по общему представлению к праху мертвых погребенных вменяется за преступление, а предоставлена возможность такового извлечения из общего правила особенным каким либо уважением к заслугам или знаменитости рода; почему хотя Св. Синод во уважение к заслугам покойного [генерал-фельдмар-

шала графа Мусина-Пушкина] и не предвидит могущего быть чрез перенесение тела его графа на другое место, что в том же монастыре состоящее, где погребено, какого либо соблазна, по сим собою к такому дозволению приступить не может, для того, на основании упоминаемого Высочайшего указа предоставить всеподданейше испросить Его Императорского Величества наше разрешение синодальному господину Обер-Прокурору... князь Александру Николаевичу Голицыну, чего ради с его определения к обер-прокурорским делам дать копию...»

Лист 12. «Его Императорское Величество из уважения к заслугам покойного генерал-фельдмаршала графа Мусина-Пушкина на перенесение тела его на другое место в том же ставропигиальном Симонове монастыре на основании представления Святейшого Синода, изъявил Высочайшее соизволение, о чем Святейшему Синоду к надлежащему исполнению и объявляю».

Подписано: князь Александр Голицын. 28 марта 1805 г.

Лист 17. «Репорт» Св. Пр. Синоду Московской конторы

«О данном дозволении Освятить вновь устроенную в Симонове монастыре придельную во имя Святого мученика Валентина церковь»

«...по обязательству сделанному строительницею того придела графинею Мусиною Пушкиною о взносе за всегдашнее отправление в нем священнослужения ежегодно по пяти сот рублей... того же июля 12 дня бригадир князь Михайла Александрович Шаховской по доверенности от нее графини М.П. доставил к нему Архимандриту письменное удостоверение, что и на следующие годы на каждой по пяти сот же рублей от нее графини и наследников ея вносимы будут в Симонов монастырь без всякого и малейшего упущения или продолжения времени дотоле, когда в пользу сего монастыря на все сие от нея или от наследников ея внесено будет единовременно в сохранную казну Воспитательного дома на вечные времена десять тысяч рублей, и на ту сумму для получения каждогодного процентов предъявлен будет в сей монастырь билет...

...и по указу Е. И. Величества Св. Пр. Синода конторою определено: означенную вновь устроенную в Симонове монастыре придельную во имя Святого Мученика Валентина церковь освятить дозволить, о чем к нему Архимандриту Иоанну послать и послан указ о том, чтобы о выдаче откуда следует на освящение той церкви Антиминса отнесся он письменно...» Августа 8 дня 1806 года.

*РГИА, ф. 796, оп. 96, д. 300, 1815 г., 7 л.*

Дело об освящении возобновленной придельной церкви мученика Валентина в Симоновом монастыре.

Лист 1 об. «...представляю, осмеливаясь донести, о сделании ея, чтоб приготовленная ею [графиней Мусиною-Пушкиной] вновь церковь, естли возможно,

освящена была, в день тезоименитства покойного супруга ея, то есть сего апреля в 21 день, а потому и прошу, оную церковь освятить, для чего и светлый антиминс откуда следует, получить, дозволить...» Апреля 5 дни 1815 г., архимандрит Герасим.

Лист 7. «...во исполнение... указа... в оную церковь освященного на атласе антиминса сего мая 1-го дня нами освящена»

Подписано: Симонова монастыря наместник иеромонах Иосиф, казначей иеромонах Ефрем, иеромонах Иларий 2 мая.

*РГИА, ф.796, оп. 120, д. 295, 1839 г., 6 л.*

«О пожертвовании кредиторами покойного Графа Мусина-Пушкина-Брюса на возобновление в Симонове монастыре церкви 39803 р. 26 к.

24 марта 1839 г. – 5 апреля 1839 г.»

Лист 1. Рапорт Св. Пр. Синоду Московской Св. Пр. Синода Конторы «...на удовлетворение долгов Полковнице Бологовской 665 т. р. Княгине Гагариной 565 т. р. и Актрисе Семеновой 400 000 руб. продавалась дача Действительного Камергера Графа Василия Валентиновича Мусина-Пушкина Брюс с деревянным строением, садом, порожней землею, всего 50 757 квадратн. сажень... состоящая Хамовнической части 4 квартала под № 414, дохода приносящая... 1650 руб., оцененная в 16500 рублей, с тем, что выстроенное строение помещика остается в пользу их в назначенный торг... [на торгах высшая сумма назначена была 20 060 руб., в переторжку же – 40 030 руб.]

...а между тем Генерал-Адъютант, Генерал-от-Кавалерии Граф Александр Христофорович Бенкендорф в присланном в сие правление прошении 1 февраля изъяснял, что кредиторши покойного Обер-Шенка Графа Василия Валентиновича Мусина-Пушкина-Брюса Генерал-Майорша Княгиня Прасковья Васильевна Гагарина, Полковница Екатерина Васильевна Бологовская и Пансионерская придворная Актриса Нимфодора Семенова дочь Семенова при посредстве его учинили между собою запись... 2 пунктом, который оставлял дачу, в Москве состоящую, именуемую Дербень, для претензий своих неприкосновенною 9-м пунктом предоставили могущих выручиться от продажи оной дачи деньги обратить в Симонов монастырь на возобновление Церкви над прахом рода Графов Мусиных-Пушкиных...»

Лист 3. «...в данную переторжку 20 числа минувшего февраля высшую... цену объявил Московский купец Трифон Лубков... каковая объявленная им цена превышает исчисленную той даче оценку...»

«Определено: Присланные... деньги тридцать девять тысяч восемь сот три рубли двадцать шесть копеек [за вычетом делопроизводительных трат] предоставить (и предоставлено) Прокурору сей Конторы, записав по книгам... в приход, а потом в расход, выдать Ставропигиального Симонова Монастыря Казначее Иеромонаху Дионисию под расписку...»

Лист 4 об. Распоряжение (указ) архимандриту Мельхиседеку о принятии и помещении денег, «чтобы расходовал их по надобности починки ветхостей в Церкви».

*РГИА, ф. 797, оп. 1, д. 4558, 1813 г., 7 л.*

Дело об отпуске средств на ремонт Симонова монастыря.

Лист 1.1 об. Прошение архимандрита Герасима «об отпуске к 10 т. руб. назначенным на исправление в монастыре еще 4 т. руб.»; о поправке святых храмов, разоренных неприятелем; на утварь, мебель и проч.

Лист 3. Упомянуты суммы, «надобные для исправления в Московских монастырях».

Архимандрит Герасим обещает впредь не просить, а на суммы «доброхотных дателей совершенно устроить монастырь».

Всего необходимо на исправление монастырей 621 370 рублей, из них на Симонов – 200 000 руб.

Лист 7. «А как у нас в обители, по выходе неприятеля 11 октября осталось много очень хлеба и протчего, то московские, а более подгородные – забирая хлеб и протчее – все монастырские стулье и посуду – святые образа, а особливо древния, также библиотеку монастырскую всего... до двух тысяч книг, без остатка растащили – почему мы нужные для службы четения книги, по силе Святейшего Синода Указа, берем из Синодальной типографии и надеемся, что за оные книги с нас денег, Синодальная типография, требовать не будет».

*РГИА, ф. 797, оп. 61, отд. 1, ст. 1, д. 40, л. 58–60 об., 1893 г.*

Дело о разрешении производства реставрационных работ в различных церковных сооружениях. Сведения о производстве реставрации соборного храма Симонова монастыря.

В деле приводятся документы, в которых Императорская Археологическая Комиссия настаивает на необходимости получения разрешения на все ремонтно-реставрационные работы в соборе Симонова монастыря и наблюдения за ними.

Лист 58–58 об. Разрешена реставрация соборного храма в Симоновом Московском монастыре под наблюдением Московского Археологического Общества. «...реставрацию монументальных памятников древности производить по предварительному согласованию с Императорской Археологической Комиссиею».

**Российский государственный военно-исторический архив  
/ранее ЦГВИА СССР/**

*РГВИА, ф. 418 (ВУА), доп. опись, д. 399 (72859), л. 1*

«План бывшего Симонова монастыря», без подписи, без даты.

Подл. Тушь, акв., бум. 47 × 37. /Между 1788 и 1795 гг./

См. фотокопию: ГНИМА, V-13083. Экспликация:

1. Успения Пресвятой Бгрдцы Собор
2. Ц. Сергия Чудотв. с трапезою
3. Ц. Происхождения честных древ на воротах
4. Ц. Феодора Чудотворца /при больничных кельях/
5. Ц. Знамения Прсв. Бгрдцы и ворота передния
6. Корпус каменный /келарский, старая трапезная/
7. Сушилня каменная
8. Корпус каменный /казначейские кельи/
9. Ворота боковые /южные/
10. Архимандритской дом каменный
11. Два каменные корпуса в которых монашеских келий тридцать
12. Ограда каменная
13. Башни

*РГВИА, ф. ВУА, д. 18862, ч. 8, л. 18 /Материалы Г.К. Игнатъева/*

Экономическое описание Московского уезда с краткою табелью и алфавитом 1800 г.

Описание столичного города Москвы.

Лист 18. «Симонов ставропигиальный мужской первого класса, построен святым Федором Архимандритом учеником преподобнаго Сергия Радонежского, и в котором году неизвестно. В нем церкви, Успения пресвятыя богородицы, Сергия чудотворца и Всемиловиваго Спаса и Преподобнаго Ксенафонта и дружины его Марии с приделом сошествия св. Духа. Вокруг монастыря ограда с пятью башнями каменная. В сем монастыре погребены тела великих царей, князей, цариц, княгинь и княжен».

**Центральный государственный архив г. Москвы  
(ЦГА Москвы; ранее ЦИАМ, ЦГИАМ, ГИАМО, ГАМО, МОГИА)**

*ЦГА Москвы, ф. 179, оп. 20, д. 1171 /Рукопись Н.П. Александровой/*

План участков земли Московского Ставропигиального Симонова монастыря, 1910 г.

Копия. Тушь, акв. бум., 50 × 84.

На плане показан фрагмент застройки вдоль шоссе к заводу Бари между

Судаковским и Лизиным проездами; с территорией монастыря не соотносен. В середине небольшого квартала обозначен Сергиев пруд, за Судаковским проездом – владение фон Дервиз, за Лизиным проездом – завод Бари. /К выписке приложена зарисовка плана/.

ЦГА Москвы, ф. 179, оп. 20, д. 1186 /Рукопись Н.П. Александровой/

План с санными покосами и всеми угодьями к «Межевой книге...».

Копия. 72 × 108.

«Межевая книга Ставропигиальному Спаскому Симонову м-рю». (Копия)  
«1785 года июля 23 дня по Указу Ея Величества Государыни Императрицы Екатерины Алексеевны Самодержавицы Всероссийской и прочая, и прочая, и прочая. Учинена межа в Московском уезде в Васильцовском стану Ставропигиальному Спаскому Симонову монастырю, с принадлежащими к нему санными покосами выгонною землею и с прочими угодья, владения того монастыря Архимандрита с братиею, от всех смежных посторонних земель, как следует начало межи с смежною землею того ж уезда и стану под монастырною Симоновскою слободки, бывшего владения Симонова м-ря, а ныне ведомства Государственной Коллегии экономии крестьян, от поставленного в прошлом 1766-м году бывшим Землемером Секунд Майором Ярышкиным при обмежевании им того ж уезда и стану деревни Кожуховой и слободки Дубровки, ведомства коллегии экономии крестьян межевого с признаками столба, пред которым в сажени вправой стороне вырыта специальная межевая яма в ней положено камень и уголье, с того места взят починной пункт, как на специальном плане видно и потому местоположению, отступя от того столба вперед по меже одну сажень вырыта вновь починная специальная межевая яма шириною во все стороны по полуторы сажени, а в глубину одна сажень в ней положено уголье и межевых так, как в починную пять камней и между тех ям у предписанного столба ставлена астролябия и продолжена линия до поворота, которая склонение свое имеет на ромбе от Зюйда к Весту сорок девять градусов, идучи тою линиею, направо выгонная земля Ставропигиального Симонова м-ря, владения того м-ря Архимандрита с братиею, а налево дорога, которою проезжают из села Коломенского в Москву, а за оною пашенная земля под монастырною Симоновскою слободки, бывшего владения Симонова м-ря, а ныне ведомства Государственной коллегии экономии крестьян и прошед ту линию до поворота, длина той линии двадцать две сажени, с того места линия поворотилась влево на ромбе прямо на Зюйд астролябической угол стотридцать один градус и в том месте где стояла астролябия поставлен межевой столб с межевими признаками и пред столбом в сажени вырыта той же меры специальная межевая яма в ней положено яко не в починную, а в последующую три только камня и уголья, идучи тою линиею, направо выгонная земля Симонова м-ря, а на лево пашенная земля под монастырною

Симоновской слободки и прошед ту линию до поворота длина той линии сто семьдесят сажень, с того места линия поворотилась вправо на ромбе от Зюйда к Весту семьдесят три градуса, астролябической угол сто семь градусов и в том месте, где стояла астролябия поставлен межевой столб с межевными признаками и пред ним в сажени вырыта той же меры специальная межевая яма в ней положено три камня и уголье, идучи тою линиею, направо выгонная земля Симонова м-ря, а налево пашенная земля под монастырной Симоновской слободки...» и так далее.

«И таким образом окружная межа Ставропигиальному Симонову монастырю кончилась, в том монастыре обмежованном от всех смежных владельцев одною окружною межою по нынешней мере по исчислению земли состоит под монастырем две десятины, под селением, садом и огородами семь десятин две тысячи сажень, сеного покосу четыре десятины, под церковию и кладбищем семьсот сажень, под пещаными местами [в описании плана – «под выгоном»] семнадцать десятин тысяча пятьсот двадцать девять сажень, под земляным валом восемьсот десять сажень, под болотом шестьсот сажень, под проселочными дорогами тысяча семьсот сорок сажень, под бечевником тысяча восемьсот сажень, под полурекой Москвой и прудом три десятины. Всего тридцать шесть десятин тысяча девятьсот семьдесят девять сажень, а за исключением неудобных мест тринадцать десятин две тысячи квадратных сажень. На сем числе во время межевания земли внутри окружной межи, коей описаны выше сего состоит Спаской Симонов м-рь во владении Архимандрита с братиею. При сем межевании были поверенные Спаского Симонова м-ря намесник Иеромонах Иоанафан, под монастырной Симоновой слободки крестьянин Иван Вишняков, деревни Кожуховой староста Федор Дмитриев, Покровского Божедомского м-ря Иеромонах Павел и понятые сторонние люди разных деревень ведомства Коллегии экономии крестьян, а именно слободки Дубровка... [3 человека], деревни Гравон..., деревни Кожуховой... [5 чел.], Карачарова... В подлинной межевой книге в рукоприкладстве написано так: к сей межевой книге Ставропигиального Симонова м-ря поверенный намесник Иеромонах Иоанафан руку приложил... [далее перечисление всех поверенных]. Межевал первого класса землемер Поручик Петр Барков.

Дана из межевой канцелярии сентября 11-го дня 1786 года.

Подлинный подписали: Тайный Советник Сенатор и кавалер Сергей Р.. /неразборчиво/, Надворный Сов. Лев Зубков, Надворный Сов. Коровин, Надворный Сов. Александр Протасов»

/Зарисован небольшой план с подписью:

«Геометрический специальный план Московского уезда Васильцева стану Ставропигиальному Спаскому Симонову монастырю с принадлежащими к нему покосами и всеми угодьями, которые во владении состоят того монасты-



ря Архимандрита с братиею, вымежевано особо по Указу межевой канцелярии в 1785 г. июля 23 числа 1 кл. Землемером поручиком Петром Барковым. А внутри того владения, отмежеванного от всех смежных владений одною окружною межею, по нынешней мере состоит под монастырем две десятины, под поселением, садом, огородами семь десятин две тысячи сажень, сенокосу четыре десятины, под церковью и кладбищем семьсот сажень, под выгоном семнадцать десятин тысяча пятьсот двадцать девять сажень, под земляным валом восемьсот десять сажень, под болотом шестьсот сажень, под проселочными дорогами тысяча семьсот сорок сажень, под бечевником тысяча восемьсот сажень, под 1 / 2 реки Москвы три десятины. Всего во всей округности...»

На плане юго-западнее монастыря показан питейный дом; южнее, недалеко от Камер-коллежского вала – конюшенный двор.

*ЦГА Москвы, ф. 420, оп. 1, д. 49, 1796 г.*

Дело об устройстве приделов в теплой трапезе при церкви Сергия/Материалы дела – см. выписки – сохранились также в фонде: РГАДА, ф. 1183, оп. 1, ч. 25, д. 85, л. 8–15, 1796 г./

*ЦГА Москвы, ф. 420, оп. 1, д. 120*

Дело о строительстве церкви Св. Валентина на средства графини Мусиной-Пушкиной П.В. 9 июля 1806 – 16 июля 1806 г.

/Материалы дела – см. выписки – сохранились также в фонде: РГИА, ф. 796, оп. 85, д. 856, 1804–1806 гг.

Дело о разрешении освятить придел мученика Валентина Сергиевской церкви в Симонове монастыре./

*ЦГА Москвы, ф. 420, оп. 1, д. 298, 1839–1900 гг. /Материалы Г.К. Игнатьева/*

«Дело об устройстве приделов в церквах Св. Валентина и Преподобного Сергия с приписанием»

Лист 2. «Слушав доношение ваше, коим просите дозволить в теплой зимней церкви Симонова монастыря устроить два придела, один с правой стороны, во имя Св. Мученика Валентина мученицы Параскевы и Василия Блаженного над прахом рода графов Мусиных-Пушкиных, а другой с левой стороны во имя преподобного Сергия над прахом рода Лепехиных. При чем представляете планы и фасад, профили и смету на пристройку означенных приделов, и по учиненной справке приказали:

Представленные вами планы, фасад, профили и смету на постройку приделов в зимней церкви в Симоновом монастыре представить (и представлено) Синодальному члену, Высокопреосвященнейшему Филарету Митрополиту Московскому...»

Лист 4. В 1900 г. в этих приделах поновляли фрески

*ЦГА Москвы, ф. 420, оп. 1, св. 18, д. 364, 1854–1906 гг. /Рукопись Г.К. Игнатъева/*

Дело о ремонте Симонова монастыря.

В деле сведения о ремонтно-строительных работах:

1. Золочение главы колокольни
2. Окраска монастырской колокольни
3. Малярные работы на разных зданиях

Лист 16. «Смета малярных работ подрядчика Н.Давыдова»

Башня Дуло, 1900 г. июль 31: «Допустить подрядчика Давыдова к окраске кровли и кумпола на башне «Дуло» медянкою за два раза и шейки клеевою краскою за объявленную цену 215 р.

Окрасить железную кровлю и кумпола медянкою за два раза – 200 р.

Окрасить шейки клеевой краской – 15 р.»

Лист 36. «Ограда от церкви Александра Свирского до башни Дуло. Окрасить стены с наружной стороны клеевою краскою за 2 раза по кирпичу в том числе и 2 башни в ряду входящие за исключением башни Дуло. У башен же окрасить и шейки по кирпичу тоже клеевою краскою».

Лист 41. «Смета от подрядчика Н.И. Виноградова»

1906 г. июнь 15: «...3. Обелить наружные стены в двух братских корпусах клеевою краскою...»

*ЦГА Москвы, ф. 420, оп. 1, св. 19, д. 389, 1856 г. /Материалы Г.К. Игнатъева/*

Дело о ремонте башен и каменной ограды в монастыре.

Лист 1. «... что в Симонове монастыре на шатрах башен крытых черепицею. Черепица от времени довольно обветшала, слетела и не поддерживается. Особенно немного ее осталось на юго-западной угольной башне за казначейскою кельей, и самый кирпич местами выкрошился, а шатер широкий и грузный, потому требует неопустительной поддержки и исправления для предотвращения опасности разрушения. Приказали: к Вам архимандриту, с прописанием надлежащего из донесения благочинного, послать указ, чтобы приняли деятельные меры к исправлению во вверенном Вам монастыре прописанных ветхостей».

Далее в деле:

Смета для покрытия черепицей вылазной восьмигранной башни в Симоновом монастыре. 1858 г. ноября 30 дня.

Смета на покрытие черепицей Кузнецкой башни в Симоновском монастыре. (Дата та же)

Сметы на покрытие черепицей Тайницкой и Сторожевой башен монастыря.

Лист 15. Пояснительная записка к сметам, составленным на перекрытие вновь черепицею башен при ограде Московского Симонова монастыря.

«На пяти башнях, называемых Тайницкою, Сторожевой, Дуловской, Вылазной и Кузнецкой, находящихся при ограде Московского Симонова

монастыря, черепичная крышка от давнего времени пришла в ветхость, местами отвалилась совсем, большая часть ея, впитавши в себя сырость покрыта мохом, цвет имеет в настоящее время грязный-бурый, чрез что обезображиваются как самые башни с оградами, так и другия здания монастыря. При осмотре черепицы, которой в настоящее время покрыты башни, оказалось, что она была неполивная, что еще более способствовало к ее ветхости. Для приведения упомянутых крышек башен в надлежащую исправность, по составленным сметам предполагается старую черепицу всю снять и покрыть такого же размера и колера новою поливною черепицею, которая в значительном количестве заготовлена для этого.=».

«Старая вся черепица не может быть употреблена в соединении с новою.»

Подписал Архитектор Шестаков 31 марта 1859 г.

/По рукописи Г.К. Игнатьева, без указания листов/:

«Московский мещанин Иван Иванов обязуется из листового железа покрыть на 3-х башнях куполы самого верха и сделать 2 ангела и 1 флюгер по выданным ему образцам».

Указ об отпуске денег на покрытие 2-х башен, Тайницкой и Сторожевой, в 1859 г.

Указ о покрытии Дуловской башни железом, 26 июня 1864 года, прилагается смета.

Лист 20. 1863–1864 гг. «Грани» башни Дуло предполагается покрыть железом.

*ЦГА Москвы, ф. 420, оп. 1, д. 885, л. 1* /Рукопись Н.П. Александровой/  
План владений Симонова монастыря в Рогожской части г. Москвы, выданный из Московской городской управы.

Архитектор А.Н. Новиков. Подл. Тушь, акв. бум., 33 × 20, 1902 г.

На плане /сделанной зарисовке его/ показан участок с застройкой близ оврага у Симоновского проезда. К этому участку примыкает соседнее владение, также принадлежащее монастырю. Как владение соотносено с территорией самого монастыря, неизвестно. На плане надпись:

«Определением Московской Городской Управы, состоявшимся марта 18-го дня 1903 года за № 395 разрешено вследствие просьбы Настоятеля Ставропигиального Симонова монастыря Архимандрита Никона. На земле арендуемой у Симонова монастыря по предварительной сломке строений № 3, 4, 5, 6, 7, 8 и 9 построить вновь 1) деревянное одноэтажное нежилое строение лит. А»

*ЦГА Москвы, ф. 420, оп. 1, д. 930, 1907–1908*

Дело об устройстве центрального водяного отопления в Тихвинском храме.  
/Материалы дела – см. выписки – сохранились также в фонде ИМАО: ЦГА Москвы, ф. 454, оп. 3, д. 61, л. 19–21/

ЦГА Москвы, ф. 420, оп. 1

д. 333, 1847 г., «Алфавитный указатель надгробных памятников, находившихся в Симоновом монастыре»

д. 1077 «Алфавит погребенных в Симоновом монастыре»

Дела в своё время были подробно изучены Валентином Суходоловым, который любезно предоставил свою рукопись для ознакомления. Ниже приводятся сведения из этой рукописи.

«Второе отделение.

Надгробные памятники под тремя алтарями теплой двухэтажной церкви.

а) Под средним алтарем Тихвинской Божией Матери

1. Щекин Афанасий Емельянович (– 16.05.1842)

2. Павел, схимонах (– 1825)

3. Игнатъев Иоанн Игнатъевич (– 9.04.1831; на 75 году)

4. Игнатъева Анна Панкратъевна (– 17.02.1835; на 69 году)

Под церковью Тихвинской Б.М.

5. Евсейий, монах (– 27.05.1836; в 68 лет)

6. Аракчеев Петр Андреевич, генерал-майор, брат Ал. Андр. Аракчеева (17.08.1778 – 6.12.1841)

б) Под алтарем Св. муч. Валентина с южной стороны

7. Мусин-Пушкин Валентин Платонович, генерал-фельдмаршал, граф (5.12.1735 – 8.07.1804)

8. Мусина-Пушкина Прасковья Васильевна, урожд. кн. Долгорукова, графиня (6.04.1754 – 26.06.1826)

9. Мусин-Пушкин-Брюс Василий Валентинович, обер-шенк, граф (19.11.1773 – 5.04.1836)

Эти три захоронения обозначены тремя равномерными каменными плитами, положенными сверх полу. Графы и графиня Мусины-Пушкины погребены под означенными тремя плитами в одной довольно вместительной катакомбе со сводом, где над каждым из них положены камни с гербами и вензелями. Дверь в оную катакомбу была с востока, но потом, по устройении нового Валентиновского придельного храма вовсе закладена.

Генерал-фельдмаршал, действительный камер-гер и всех Российских орденов кавалер граф В.П.Мусин-Пушкин родился 5 декабря 1735 года, скончался 8 июля 1804 года, жития его было 68 лет 7 месяцев.

Супруга его двора Их Имп. Высочеств Государынь Императриц Штатс дама и ордена Св. великомученицы Екатерины кавалерственная дама графиня П.В.Мусина-Пушкина, урожденная княжна Долгорукова, родилась 6 апреля 1754 года, скончалась 26 июня 1826 года, жития ея было 72 года 2 месяца, вдовствовала 21 год 11 месяцев и положена здесь подле супруга своего.

Сын их Высочайшего двора Обер-Шенк, действительный камер-гер и орденов кавалер, командор граф В.В.Мусин-Пушкин-Брюс, родился 19 ноября

1773 года, скончался 5 апреля 1836 года, жития его было 62 года 4 месяца. По кончине родителей графа Валентина и графини Парасковьи, сыном их графом Василием внесено на вечные времена Императорского Воспитательного дома Московского Опекунского Совета в Сохранную казну капитала 20 тысяч рублей ассигнациями с тем, чтобы проценты с оного обращены были в Симонов монастырь на поминование усопших.

По кончине графа Василия признательными к памяти Его лицами устроен сей придельный храм во имя Св. Мучен. Валентина и Параскевы и св. блаженн. Василия, и 1843 года июля 18 числа освящен.

в) Под алтарем преп. Сергия с северной стороны:

10. Лепехин Василий Титович, майор (22.01.1749 – 26.09.1836)

11. Милотина Прасковья Васильевна, урожд. Лепехина (14.07.1784 – 10.05.1833)

Милотин Иоанн, сын П.В. Милотиной (1821 – 3.12.1834)

12. Плахова Пелагея Алексеевна (3.11.1774 – 6.10.1807)

В 1723 году при монастыре открыто новое кладбище.

2 отделение 242-147 на восточной стороне и 95 на южной стороне.

В Тихвинской церкви 12 захоронений».

/В списке, составленном неизвестным автором и переданном для пользования в храм, упоминаются сведения о захоронениях в делах ЦГА Москвы, ф. 420, оп. 1: дела 1164, 1190, 1193, 1225, 1352, 1384, 1400, 1407, 1458, 1468, 1552/

*ЦГА Москвы, ф. 420, оп. 1, д. 1123 /Материалы Г.К. Игнатьева/*

Опись монастырских церквей и церковного имущества. 1783 г.

Лист 1. «Церковь каменная соборная во имя Успения пресвятыя богородицы со утварью церковною и со святыми в ней местными образами под № 1 на листе 1...»

Далее опись ризницы

Лист 2. об. «Церковь каменная во имя преподобного отца нашего Сергия Радонежского чудотворца с большою при ней трапезою со утварью церковною и со святыми местными образы под № 42 на листе сто семидесятом».

Лист 3. «Церковь каменная над монастырскими от Москвы-реки воротами во имя происхождения святого креста господня под № 43 на листе сто семьдесят пятом на обороте. Церковь каменная над монастырскими воротами полевыми воротами во имя знамения пресвятыя богородицы под № 44 на листе сто семьдесят седьмом на обороте [нечитаемо]. Церковь каменная больничная во имя преподобного отца нашего Ксенофонта и дружины его под № 45 на листе сто осьмидесятом новопостроенному по указу святейшего правительствующего синода канторы прошлого 1774 года при больничном преподобного Ксенофонта и дружины его церкви в трапезе по правую

сторону придел во имя сошествия св. Духа со утварью церковною со святыми образами под № 50 на листе сто девяносто шестом на обороте [текст не читаем]».

Лист 5. «В оном ставропигиальном Симанове мон-ре соборная Успение пресвятыя богородицы каменная церковь в коей царские двери и иконостас и в нем тумбы столпы и прочее разное деревянное и позолочено червонным золотом на котором иконостас тумбах столпах за много прошедшими годами прошлого 1774 года по свидетельству оказалось в раз во многих местах золото послыняло и деревьям во многих местах повредилося».

Лист 170. [старая нумерация]

«Церковь каменная во имя преподобного Сергия Радонежского Чудотворца в ней иконостас столярной старинного дела выкрашен разными красками а карнизы позолочены золотом царские двери столбцы обложены, оклад серебряной чеканной золоченой благовещения богородицы и архангела у четырех евангелистов, в киотах пятьдесят четыре камня заберзат зеленых, в том числе одна бирюза, девяносто восемь бирюз, сорок пять искр яхонтовых, на правом затворе из алтаря на горбыле вверх крест, а вкруг репей серебрянной, осьмигранной, а в репье в середине камень заберзат зеленой, в гнездах на кругу в репье сорок шесть бирюз, девятнадцать искр яхонтовых, пониже того круга бирюза большая, пониже бирюзы круг серебряной прорезной золоченой с чернью, да на нем яблочко, в яблочке камень яшмы насечен золотом, в середине яшмы изумруд в золотом гнезде да пять искр яхонтовых в золотых гнездах, ниже того круга в в серебряном гнезде, ниже... [нрзб] круг серебряной чеканной в нем камень яшма насечена золотом в яшме искр яхонтовых и бирюз семнадцать камышков, около яшмы на кругу восемь бирюз в гнездах. Внизу горбыля круг и в нем осмадцать бирюз, на царских же дверях по полям семь бирюз больших, восем... [нрзб], восемь смазней в гнездах. Во шти [шести] кругах тридцать две бирюзы, двенадцать смазней, а на столбцах и на сени тридцать три камня смазней, две бирюзы, две винисы большия, восемь бирюз малых, да пять винис в гнездах серебряных да стекло большое в гнезде. Да в сене в подзоре, на синях тридцать три хрусталичка круглые. Поверх сени коруна серебряная чеканная. Зквозь около поля херувимы чеканные злоченые. В коруне же три праздника: распятие, снятие со креста, положение во гроб в киотах золоченых. Около киот сто двадцать камней бирюз и смазней. На коруне на синях три хрусталя больших да по углам по винисе, да по хрусталою по большому, четыре бирюзы большие в гнездах. В той же коруне на полях и внизу два камня тумпасы, две винисы, две бирюзы. На царских же дверях и на столбцах на разных с-тых двадцать трех венечка серебряные, чеканные позолочены. Да на коруне на праздниках венечков серебряных же девятнадцать. По спискам 750 году значит в сене и в подзоре два хрусталика круглые опала; в коруне, в киотах трех камней не явилось. На левом под-

зоре на верхнем углу оклад часть малая откололась, единого хрусталя нет. У Марка евангелиста оклад внизу часть малая отломлена. А прошлого 1774 году по свидетельству на оных царских дверях около благовещения архангела и четырех евангелистов налицо оказалось щетом сто девяносто восемь бирюз, на правом затворе из олтаря на горбыле вверху в релье осмигранном усмотрено яхонтовых искр щетом же тридцать. А не оказалось ныне в третьем кругу одной бирюзы, в нижнем кругу двух бирюз з гнездами и с серебра, на два десятка отломлено на полях, одной винисы, одного смазны з гнездом. На сени шести смазней з гнездами, одной бирюзы малой.

В подзоре на снях круглых шесть хрусталей. В коруне бирюз и смазней двадцати камней...»

Далее сравнение с 1750 г. [изменения и оценка]

Лист 175. об. «Церковь каменная над монастырскими воротами от Москвы-реки во имя происхождения честного креста господня. В ней царские двери столбцы яшень, обложены акладом серебряным золоченым. На дверях написано благовещение пресвятыя богородицы со архангелом и четыре евангелиста, на столбцах осьмнадцать святых, на сени написано раздавание господом Иисусом Христом святым апостолам таинства».

Далее перечень икон, окладов и камней в иконостасе.

Лист 180. «Церковь каменная болничная с трапезою во имя преподобного Ксенофонта и дружины его Марии. Во оной церкви по указу святейшего правительствующего синода канторы 1780 года июня 19 дня построен во оной церкви и с полученной коллегии экономии пяти сотной суммы вместо ветхого иконостаса и с[вя]тых икон иконостас столярной резной новой которой вызолочен листовым золотом».

Далее описание иконостаса.

*ЦГА Москвы, ф. 420, оп. 1, д. 1128 /Рукопись Н.П. Александровой/*

Опись монастырского имущества 1804 г.

Статья вторая. «...Церковь преподоб. Сергия игумена Радонежского чудотворца каменная и при ней трапеза большая каменная. На оной церкви одна глава на главе крест железный. Как и церковь, глава, олтарь, так и трапеза все крыты железом листовым».

Ст. 3. «При вышеозначенной Сергиевской церкви в большой трапезе на правой стороне придел святого Афанасия патриарха александрийского. В оном иконостас и царские врата столярной работы с резьбою вызолочены на полимент... червонным золотом. На царских вратах написана тайная вечеря».

Ст. 4. «...В оной же трапезе на левой стороне придел преподобного Ксенофонта и дружины его. В котором иконостас и царские врата столярной работы с резьбою, вызолочены на полимент червонным золотом. На царских вратах написано сошествие Святого духа».

- Ст. 5. «...Над западными монастырскими воротами церковь происхождения честных древ животворящего креста Господня каменная на оной одна глава. На главе крест железной. Как церковь так и глава крыты железом листовым».
- Ст. 6. «...Над восточными монастырскими воротами церковь Знамения пресвятыя богородицы каменная на оной одна глава. На главе крест железной. Глава и фонарь крыты жестью а церковь и олтарь железом листовым».
- Ст. 7. «...Церковь сошествия святого духа каменная. На оной одна глава на главе крест железной. Глава купол и олтарь крыты железом листовым».

*ЦГА Москвы, ф. 420, оп. 1, д. 1295, 1851 г. /Материалы И.В. Языковой/*

Опись иконостаса придела во имя Преп. Сергия Радонежского.

«Каменная двухэтажная пристройка с северной стороны теплой Тихвинской церкви построена в 1844 году на иждивение Статского Советника Сергея Лепехина. Освящен 18 июня 1844 года. Престольный праздник 25 сентября – память Сергия Радонежского. Под ним находится погребальный склеп для фамилии храмодателей и других вкладчиков.

Иконостас столярный филанчатый одноярусный окрашен белую краскою и местами позолочен.

Царские ворота резные позолоченные. На них образ Благовещения Пресвятой Богородицы живописной работы.

На правой стороне образ местный Господа Вседержителя писан на доске в рост живописной работы. Дверь южная, на ней образ Преподобного Сергия Радонежского.

На левой стороне образ местный Божией Матери с Предвечным младенцем. Дверь северная, на ней образ Святого Василия Великого.

Над царскими воротами образ Тайной Вечери.

Пред местными образами три витых подсвечника медных посеребренных и два такие же выносные.

Близ иконостаса на южной стороне образ Божией Матери Печерской, на ней риза медная позлащенная в киоте.

Во святом Алтаре Святой престол, на нем одежда на четыре стороны парчи по серебряной насыпи золотыми и синельными фиолетового цвета разводами. Верхняя сторона шелковой материи малинового цвета, на ней крест... [нрзб.] вокруг обложена золотом и серебром и зубчиками часом... [нрзб.].

Святой Антиминс на атласе палевого цвета.

За престолом большой медный серебряный подсвечник.

На горнем месте образ Спаса Нерукотворного, на нем риза медная посеребренная.

Жертвенник, на нем одежда на две стороны парчи той же, что и на престоле, верхняя сторона шелковой материи малинового цвета, подложена... [нрзб.]



За Жертвенником образ Воскресения Христова. На нем оклад... [нрзб.] медный позлащенный.

У царских врат завеса шелковой материи малинового цвета.

В церкви на середине повешено паникадило о двух ярусах медное посеребренное в 18 подсвечников.

Образ Святого Иоанна Богослова мерою 12 и 10 вершков, на нем оклад... [нрзб.] чеканный позолоченный, внизу подпись: «поусердствован сей образ в поминовение Василия Петровича Нестерова».

Пол в алтаре сего придела каменный, а во всех церквах – деревянный.

При северной стене в киоте образ Божией Матери Страстная икононого письма мерою 11 и  $8\frac{3}{4}$  вершков, на нем риза, поля, на коих два ангела и оклад все посеребренные, чеканные, позолоченные. На Богоматери со Спасителем двойной... [нрзб.] с короною, украшенною разными ценными хрусталами. На убресе и ризе две звезды, осыпанные белыми стразами, в середине коих два цветных хрустала.

Образ Божией Матери Неопалимая купины, мерою 10 и 8 вершков, на нем оклад... [нрзб.] серебра и 84 грамма позолоты, вверху два клейма финифтяные. Образ сей пожертвован от купчихи Гороховой».

*ЦГА Москвы, ф. 420, оп. 1, д. 1741, л. 1*

/Рукопись и зарисовка плана Н. Александровой/

План трапезной Симонова монастыря. Подл. Тушь, бум., 40 × 36. 1880 г.

На схематическом плане – объём трапезной не позднее конца XVIII – начала XIX века /до пристройки Валентиновского придела/. Схематически нанесены примыкающие пристройки: к алтарной части с юга примыкает «хлебничья келья», к храму с юга – «сени»; к объёму «трапезы» в восточной части с юга примыкает «хлебня», с севера – «квасоварня», в западной части с юга – «келарская келейка», из которой обозначено окно в трапезу, и «поварня».

/Вероятнее всего, это рисунок-реконструкция трапезной по описанию, выполненный первыми исследователями (Волков, Колганов?)/

В материалах дела – рисунки карандашом (Колганов, Волков, Федоров) и фотогравюра 1886 г.

*ЦГА Москвы, ф. 454, оп. 3, д. 61, 1888–1916 гг., л. 1–32* /Рукопись Г.К. Игнатьева/  
Дело о ремонте и реставрации Симонова монастыря.

/Ранее дело находилось в Научно-техническом архиве Академии строительства и архитектуры СССР, в фонде Археологического общества: ф. 28, п. 26, д. 1088 (?)

Материалы о ремонтно-реставрационных работах в Успенском соборе смотри в дополнительных выписках./

Лист 14. «Июня 12 дня 1896 г. Московский Ставропигиальный Симонов м-рь.

В Московское Императорское Археологическое Общество.

В Комиссию по сохранению древних памятников.

Окружающая Московский Ставропигиальный Симонов монастырь древняя каменная ограда с 5-ю башнями пришла в крайнюю ветхость, цоколь ограды из белого камня обопрел и частями вываливается, стены в некоторых местах дали трещины и завалились назад, – для избежания дальнейшего разрушения необходимо их упереть контрфорсами. Каменные столбы на стенах, поддерживающие кровлю над проходами, покосились и частью разрушились; выстилка на ограде в проходах местами уничтожилась, отчего проникала сырость и арки ограды дали трещины. Печальный вид представляют собою столь древние и оригинальные по архитектурным формам башни: они совершенно разрушаются, карнизы, выступы и парапеты местами уже упали, так как сливы уничтожились, то вода размывает каменную кладку. Своды на башнях промокают, крыши, сделанные из красной черепицы крайне обветшали и черепицы местами уничтожились; главки и кирпичные украшения башен от времени постепенно обваливаются. В виду всего вышесказанного необходимо приступить к капитальному исправлению ограды и башен для избежания дальнейшего и большего разрушения.

Московская Святейшего Синода Контора указом от 9 апреля 1896 г. и за № 638 разрешила произвести капитальный ремонт окружающей Симонов монастырь ограды и башен, поэтому монастырское начальство предварительно приступления к означенным работам ремонта ограды и башен имеет честь покорнейше просить Комиссию Московского Императорского Археологического Общества по состоянию древних памятников дать письменное свое согласие на беспрепятственное производство вышеозначенной работы.

Настоятель Ставропигиального Симонова м-ря архимандрит Никон».

Лист 17. «Июня 6 дня 1900 г. № 89

Московский Ставроп. Симонов м-рь в И. М. Археолог. Общ-во

Имею честь уведомить Археологическое Общество, что указом Московской Святейшего Синода Конторы, от 5 сего июня за № 1136 Московскому ставропигиальному Симонову монастырю разрешено произвести обновление стенописи в Тихвинской церкви, а в других монастырских храмах – только с наружной стороны. К сему считаю долгом присовокупить, что в последний раз обновление стенописи произведено было в 1890 году.

Настоятель Архимандрит Никон».

ЦГА Москвы, ф. 454, оп. 3, д. 61 /Дополнительные сведения; дело просматривалось в виде микрофильма/

Лист 1. Письмо в Московское Археологическое общество о пробойне в стене, обнаружившей заштукатуренные ниши древнего, вероятно, первоначального происхождения; пробойна, «важная в археологическом отношении», оказалась в усыпальнице под Тихвинским храмом.

- Лист 2. «По осмотру нашему на месте оказалось, что в усыпальнице под алтарем Тихвинского храма в Симонове монастыре, в наружной восточной стене существовало окно, которое с наружной стороны заделано кирпичом, а с внутренней зашито деревом и оштукатурено, с пустотою между обеими заделками... К возобновлению внутренней заделки... препятствий не встречается, так как впадина заделанного окна не представляет никакого археологического значения». 9 мая 1888 г., 2 подписи
- Лист 5. «Комиссия по реставрации и украшению храма Успения Пресвятой Богородицы в Московском Симоновом монастыре»  
/Работы предполагается вести на капитал И.И. Старцева/  
Письмо председателю ИМАО графине И.С. Уваровой с просьбой разрешить:  
перезолотить вновь по старой резьбе иконостас храма  
оштукатурить заново все внутренние стены  
расписать вновь стены храма по штукатурке  
промыть и исправить иконы  
сделать новый иконостас в галерее  
расписать галерею  
исправить фасад  
сделать мозаичный или мраморный пол взамен пола из чугунных плит
- Лист 6. Письмо Председателя Комиссии А.П. Максимова к архитектору Быковскому с просьбой произвести личный осмотр. 20 марта 1892 г.
- Лист 7. Московское Археологическое общество произвело «осмотр существующих глав названного храма, причем оказалось, что все пять глав устроены на железных каркасах, и под каркасами каменных глав не имеется. Что же касается переустройства кровли и возобновления кокошников, украшающих основания глав, то комиссия, при всем желании привести в исполнение эти работы по украшению храма, имеет в своем распоряжении лишь весьма ограниченные средства...»  
«Комиссия имеет честь... просить разрешить переустройство глав по прилагаемому при сем рисунку, так как главы очень ветхи и изменили свою первоначальную форму. Что же касается несовременности стиля предполагаемых глав со временем основания храма... то причина... состоит в значительно меньшей... его стоимости». 19 апреля 1892 г.
- Лист 10–11. Прошение о разрешении устроить главы по проекту А.С. Каминского в стиле XVI века. 12 февраля 1893 г.  
Принято: «Отложить решение до следующего заседания». Собрать материалы для обсуждения поручено К.М. Быковскому и А.М. Павлинову 26 февраля 1893 г.
- Лист 12. 3 марта 1893 г. состоялось заседание по рассмотрению проекта.  
«Докладчики собрали имеющийся материал по покрытию глав в XIV веке на Московских церквях и указали, как на образцы... на следующие церкви:

1) Церковь Михаила Архангела в Чудовом монастыре, 2) Главы церкви Зачатия Св. Анны, что в углу в Зарядье, 3) Большая глава Благовещенского собора в Москве, 4) Церковь Покровской Общины. Но ранее решения вопроса о форме покрытия глав на Соборе в Симоновом монастыре, докладчики нашли необходимым выяснить переход от сводчатого покрытия храма к барабанам глав и исследовать, нет ли под существующим покрытием глав, а затем при реставрации куполов восстановить и первоначальное покрытие собора с обнаружением кокошников при основании глав».

Лист 13. Заседание ИМАО 27 апреля 1893 г. постановило: «Не разрешать и уведомить, что Общество остаётся при прежнем своем мнении, сообщенном в отношении 5 марта 1893 г. в № 1024».

Листы 14 и 17. – Сообщение о ветхости и разрешаемом ремонте стен и башен Симонова монастыря смотри выше /Материалы Г.К. Игнатьева/.

Лист 15. Письмо в «Комиссию по возобновлению храма Успения» от 5 марта 1893 г. Обсуждался вопрос о главах собора.

/Проект средней главы собора не был утвержден, 8 июня 1893 г. представлен новый проект, получивший одобрение ИМАО./

Лист 16. 8 марта 1895 г. Письмо от Комиссии по возобновлению Успенского собора о трещинах в северном углу каменной галереи, о перекладке части сводов ее и о частичном исправлении и частичном написании заново живописи в галерее.

Лист 18. Сопроводительное письмо Прокурора Московской Святейшего Синода Конторы от июля 11, 1907 г. за № 1356

«Имею честь препроводить при сем на заключение Императорского Московского Археологического Общества проектные чертежи предполагаемого переустройства отопления в Тихвинском храме Московского Ставропигиального Симонова монастыря».

Лист 19. Черновик письма: «В Московскую Святейшего Синода Контору.

Имп. М.А.О. имеет честь уведомить, что к устройству центрального водяного отопления в Симоновом мон. Тихвинского храма по представленному проекту фирмы Кертинг со стороны Общ. препятств. не встреч. но с тем, чтобы дымовая труба была устроена в простенке восточной стены, позднейшей к храму пристройки с юго-западной стороны, при чем имеющийся в настоящее время под храмом ледник было бы желательно устроить в другом каком-либо здании, дабы не портить сыростью древнего памятника.

Наблюдать со стороны О-ва за работою поручено члену О-ва З.И. Иванову. Ему же О-во поручает сделать обмеры с древнего здания XVII века, расположенного к югу от трапезной храма. Кроме того, просить допустить члена О-ва, Д.П. Сухова зарисовать древние здания монастыря». 26 июля 1907 г., № 142

Лист 20–21. Ответ Московской Св. Синода Конторы о «допущении» члена Общества Дмитрия Петровича Сухова зарисовать древние здания монастыря. 10 августа 1907 г.

Записка Д.П.Сухову о разрешении зарисовать древние здания. 22 августа 1907 г.

Лист 22. 4 сентября 1910 г., № 145

«В Императорское Археологическое общество.

Для освещения паперти при теплом Тихвинском храме Московского Симонова монастыря необходимо произвести означенные в прилагаемом при сем отношении г. архитектора И.П. Злобина работы...» Просят разрешения на проведение работ.

Лист 23. «В Управление Ставропигиального Симонова монастыря.

По осмотре мною храма во имя Тихвинской Божией Матери при Симоновом монастыре, в виду предполагаемого пробития арки из паперти в трапезную вместо существующей небольшой двери, для лучшего освещения паперти, а также увеличение входных дверей по высоте разборкою стенки сверху сих дверей толщиной в один кирпич, для той же цели, имею честь доложить... что сии предполагаемые работы вполне целесообразны и с технической стороны никаких затруднений к исполнению их не встретится, но ввиду того, что храм сей представляет собою памятник 17 века интересный в археологическом отношении, необходимо запросить Археологическое общество не найдет ли оно препятствий к разрешению произвести означенные работы.

Московский Синодальный Архитектор И.Злобин»

2 сентября 1910 г.

Лист 24. 10 сентября 1910 г.

Письмо из ИМАО («Милостивый Государь Владимир Александрович...») с просьбой осмотреть церковь и о результатах осмотра доложить Обществу.

Лист 25. 21 сентября 1910 г.

Эскиз фрагмента плана сеней /паперти/ с запиской: «Просить чертежи предполагаемых перестроек в древнем здании и фотографию стены, где будет устроена арка и увеличение двери».

На листе заметки карандашом, из которых следует:

- в Тихвинской церкви живопись промыта, настлан паркетный пол;
- в приделах Ксенофонта и Марии и Афанасия и Гликерии /?/ иконостасы в ремонте;
- в трапезе /южной пристройке/ пол дощатый, «печь из ленточных изразцов 3 × 4 в. с карнизом и цоколем»;
- в «Государевой палате» – трапеза; хотят обратить в библиотеку;
- перед входом, предназначенным к перестройке, отмечены живописные сюжеты; по поводу живописи в сенях замечено, что она «старее чем в трапезной».

Лист 26. Письмо «Его Преосвященству Преосвященнейшему Мисаилу Управляющему Моск. Симонова м-ря» с просьбой ИМАО прислать фотографию стены, где будет устроена арка и увеличена дверь.

Лист 27. Препроводительное письмо в ИМАО от 29 сентября 1910 года.

«...при сем честь имею препроводить два фотографических снимка: а) вид арки предполагаемой к разборке для получения света при входе в теплый храм Симонова монастыря и б) вид входной на паперть, в настоящее время существующей двери, которую предполагается расширить до прежних ее размеров, т.е. до железных крючков, оставшихся в стене от старых дверей. Таким образом входная дверь будет иметь свой первоначальный в размере вид со стеклянными дверями.

Управляющий монастырем Епископ Мисаил»

Лист 28. ИМАО разрешило пробивку арки и не разрешило расширение наружной двери «как искажающей древний вид входа». 8 октября 1910 г.

Лист 29 и 30. Материалы о Сергиевском пруде у Старого Симонова, май 1914 г. Засыпка пруда с целью возведения доходных домов в Симоновской слободке не предполагается, засыпан только овраг у пруда; замечено, что в праздник здесь «свершался крестный ход для освящения воды».

Лист 31 и 32. Письмо ИМАО о недопущении новых построек у стен Симонова монастыря и ответ, что монастырь не предполагает сдавать землю близ монастыря в аренду.

Апрель 1916 г.

### Государственный Исторический музей (ГИМ)

*ГИМ ОПИ, ф. 465 (фонд М.И. Александровского), д. 25, стр. 345–346*

М.И. Александровский, «Гражданские здания Москвы» (рукопись)/Выписки Г.К. Игнатьева/

Стр. 345 «В конце своего царствования царь Михаил (1613–1645) предпринял большие каменные работы по монастырям Новоспаскому и Симонову. Из городов были вызваны каменщики и поселены там. Это теперь улицы «Большие Каменщики» и «Малые Каменщики».

Стр. 346 «XL. Стены и башни Симонова монастыря.

Осада монастыря собственно известна только один раз в... (1606) году Болотниковым, но была ли тогда ограда хотя бы частично каменная, на это определенных указаний нет, за исключением разве того обстоятельства, что западные ворота были каменные (см. № 214). Нынешняя ограда построена в 1640-х годах. Участие в ее сооружении принимали своими вкладами частные лица. Сулешовы, например, «на городское дело» в монастыре дали строительный материал и 1000 рублей деньгами. Ограда в окружности имеет 295 сажень, стена в высоту 3 ½ саж. Тип стены – Китайгородский, т. е. с машикулями и без двугорбых зубцов. Башен пять (1. Дуло, 2. Тайницкая с подземельем и с ходом к пруду, 3. Сторожевая, 4. Солевая, 5. Кузнечная).

Верхи башен не того времени, как самые башни. Подобных высоких шатров нет над Новоспасскими башнями, построенными в те же 1640-е годы. Тогда не было еще таких верхов и над Кремлевскими и Китайгородскими башнями. Надо полагать, что верхи Симоновских башен надстроены в конце XVII века, когда опять оживилось строительство в монастыре. Ворота восточные были устроены в самой стене без башни. В западной стене близ Дула были Водяные ворота, впоследствии заложенные. Кроме того, заложенные ворота замечаются и в других местах устроенные, вероятно, для вылазок. В 1930 году уничтожена вся северная часть ограды с двумя башнями. В свое время башни внутри разделялись на этажи посредством деревянных полов и потолков. В башне «Дуло» эти перекрытия опирались на поставленный в центре каменный столб в 18 аршин высоту, который был разобран только в 1845 году. В 1932 г. большая часть ограды разобрана».

*ГИМ ОПИ, ф. 465 (фонд М.И. Александровского), д. 127, л. 50–63*

Из бумаг Н. Скворцова, «Летопись Симонова монастыря». Приложено к материалам «О построении колокольни в Московском Ставропигиальном Симоновом монастыре».

(Машинописный правленный экземпляр с примечаниями; автор летописи – наместник монастыря.)

«1788 года Мая 6 дня. По Указу Ея императорского Величества, императрицы Екатерины II, упразднен Симонов монастырь.

1795 г. Апреля 4 дня, по указу Императрицы Екатерины II, Симонов монастырь обращен в прежнее состояние с назначением сюда в настоятели Тихвинского монастыря Архимандрита Игнатия. Указ сей последовал из Московской Синодальной Конторы в Симонов монастырь Апреля 26 дня 1795 года.

Архимандрит Игнатий при вступлении в управление Симоновым монастырем требовал в 1795 году Июня 4 дня от Главного Кригс Комиссариата, под ведением коего находился Симонов монастырь во время упразднения, деньги, собранные им за покосы и огороды в течении семилетнего упразднения монастыря для поправки оказавших в обители ветхостей. По сему требованию Комиссариат прислал Архимандриту Игнатию подробный отчет... а именно:

Приход:

За огороды... получено 925 рублей; за покосы... 1558 рублей, а всего в приходе 2483 рубля.

Израсходовано на починку монастыря из Гошпитальной суммы:

В 1789 г. за окрашение на соборной и прочих церквах и кельях железных крыш и за переделку в караульне вновь печи 262 рубля.

В 1793 г. за починку церковной главы и железных крышек, во многих местах поврежденных... 75 рублей...

За исключением употребленных в расход остальные деньги 1673 р. 91  $\frac{3}{4}$  коп. доставлены Комиссариатом в Симонов к Архимандриту Игнатьеву.

1796 г., январь. Выдан антиминос для престола Успения Божией Матери – Соборная церковь.

1798 г. Октября 7 дня из Московской Синодальной Конторы последовал... указ о устроении в трапезе Сергиевской церкви двух приделов, 1-й во имя Афанасия Александрийского и муч. Гликерии, а 2-й во имя преп. Ксенофонта и Марии, и о переименовании больничной Ксенофонтонской церкви во имя Сошествия Св. Духа.

1800 г. Ноября 27 дня. Рапортовано Синодальной Конторе об устроении и освящении вышеозначенных трех приделов, двух в Сергиевской трапезе и одного в бывшей Ксенофонтонской церкви.

По указу Синодальной конторы... и по предписанию архим. Иоанна Декабря 3 дня 1804 года собраны из ризницы и со всего монастыря ветхие иконы и проданы крестьянину... иконописцу Петру Иванову Сапожникову за 65 рублей.

1825 г. Мая 29 дня. Глава и крест на Сошестввенской церкви покрыты латунью и вызолочены под кремь полузолотниковым золотом, а глава на колокольне (старой) вызолочена по гульдфарбе, за что заплачено 1300 руб. ассигнациями.

Того же года Июня 19. Расписана летняя братская трапеза за 250 рублей.

Того же года Июня 23. Расписана под Сергиевским алтарем палатка, где крест, на масле за 170 руб., на монастырском хлебе.

1826 г. Апреля 26 дня. Окрашены медянкою главы и крышки на соборе и паперти.

1826 г. в Сентябре. За наружное росписание, по старому образцу, соборной церкви с папертью на монастырском масле, подмостях и пище для рабочих заплачено 700 руб. ходячею монетою.

1831 г. Августа 30 дня, по благословению Моск. Митрополита Филарета и указу Синодальной Конторы от 7 Сентября 1831 г. в Сергиевской теплой церкви тщанием оного монастыря Архимандрита Мельхиседека начались перестройки.

1. Каменная 2-х этажная небольшая ризница, бывшая на южной стороне среднего Тихвинского (тогда Сергиевского) олтаря, где теперь Валентиновский придел, сломана до основания, а из кирпича оной ризницы сделана с севера в проломанную в стене дверь Сергиевской настоящей церкви, крытая лестница, но она недолго существовала.

2. Из трапезной церкви в настоящую был один вход с железными решетчатыми затворами, которые теперь при входе в церковь с паперти, и по сторонам оного входа два окна с решетками, но ныне окна сии пробиты, и сделаны три входа.



3. В Сергиевской трапезе сняты со свода две большие деревянные лостры, из коих первая висела при входе в трапезу, а вторая между 2-мя алтарями – Афанасьевским и Ксенофонтовским.

Сентября 7 дня. Указом Синодальной Конторы, по доношению Архим. Мельхиседека, упразднена церковь Тихвинской Божией Матери, что на восточных вратах.

С 21 Октября по 1 Ноября всю трапезную церковь внутри чистили пеклеваным хлебом, а окна и печи красили под мрамор.

Ноября 6 дня. В трапезной церкви между двумя приделами Афанасьевским и Ксенофонтовским начали ставить новый третий придел во имя Тихвинской Божией Матери.

Ноября 9 дня, во 2-м часу по полудни, посетил Симонов монастырь Его Величество, Император Николай Павлович, с одним камер-лакеем. При входе Императора в Сергиевскую церковь пропет храмовый тропарь... отсюда при сопровождении всей братии и при колокольном звоне ходил в собор и ризницу, потом пошел к архимандриту в келью, где всю братию допускал к руке...

11 числа того же месяца приезжал в Симонов Наследник Александр Николаевич с двумя пажам и Генералом... Как государь, так и наследник, ходил с архимандритом на балкон, что над Сергиевской церковью.

[15 числа «Симоновские монахи пели в Николаевском дворце»; певчим выдана награда.]

Ноября 21 дня. Новый между приделами Афанасьевским и Ксенофонтовским придел Тихвинской Божией Матери, еще не озащенный, освящен Архим. Мельхиседеком с четырьмя иеромонахами.

1832 г. Апреля 5 дня от Его Императорского Величества, Императора Николая I-го, прислана в Симонов монастырь из голубого бархата с золотыми крестами ризница, состоящая из пяти пар облачений, воздухов, одежд на престол и на жертвенник и проч.

Выписка из «Московского Телеграфа» о церковном пении в Симоновом монастыре.

...Попечением одного из братии [приписка: это иеромонах Виктор] знаменитой обители Симоновской (уважение к высокой скромности не позволяет нам наименовать сего необыкновенного человека) там составлен хор, коего пение возвышает душу, и переносит слушающего в какой-то неземной священный мир. Голосов немного, но гармония их так усладительна... что, кажется, искусство немного может идти далее. Это привлекает в каждый праздник... бесчисленное множество благоговейных слушателей. Ни отдаление, ни погода неблагоприятная не удерживает жителей Москвы от посещения Симонова монастыря. Тамшний храм всегда полон усердных молельщиков... [приписка: см. «Московский Телеграф» 1832 г. № 5, март, стр. 154]

Сентября 4 дня 1833 года. Приехали ко всеобщему бдению на Елизаветин день Вел. княгиня Елена Павловна, супруга великого князя Михаила Павловича, слушала пение и прикладывалась к чудотворной иконе Казанской Божией Матери...»

[В 1835 – 36 гг. производятся строительно-ремонтные работы в монастыре] «...под западную папертью соборной церкви все древние склепы (числом 18) разломаны до основания; кирпичи... мусор и прах усопших вывезены..., а каменные доски... собраны в одно место и приставлены к стене. Половина из них употреблена на полы». *Примечание:* «Очищено место с тем намерением, чтобы в нем класть здесь знатных покойников за дорогую цену».

1836 г. «...в течение пяти месяцев с Мая до Октября раскрыта средняя большая глава на соборной церкви, которая была покрыта железными листами окрашенными зеленою краскою, и покрыта латунною медью, позлащенного под кремь в два листа червонным золотом.

...За позолоту заплатил 19 тысяч руб. Московский купец Афанасий Емельянов Щекин. В сие же время меньшие четыре главы на соборной церкви покрыты голубою краскою и украшены звездами, лучами, ложками и фиалками из полумтопковой меди, вызолоченной червонным золотом... Итого за медь и позолоту с работою выдано 32 636 руб. лажем».

/Вероятно, часть листов имеет перепутанную нумерацию, так как после записей о работах 1835-36 годов снова идут записи от 1833 года./

[Приписано: л. 7 ?] «1833 г. В летние месяцы озлатили придел Тихвинской Божией Матери (в 1841 г. Сентября 26 дня придел сей упразднен, а иконостас перенесен и поставлен в церкви на колокольне).

В Сергиевской трапезе вновь сделаны две печи. Расписывали Сергиевскую трапезу масляными красками и западные ворота внутри под Спаскою церковью.

В Июне 1833 года сломали каменную большую, крытую тесом, паперть, которая была на арках с северной стороны упраздненной Тихвинской церкви, на восточных вратах.

Золотили главу на Спасской церкви и расписывали оную к монастырю.

В соборной Успенской церкви переставлены рамы изнутри наружу.

Сентября 12. По расписанию Сергиевской трапезы и озлащении иконостаса Тихвинской Божией Матери, по приглашению вкладчицы купчихи Соколовой, служил в оном приделе, по малом освящении оногo, Митрополит Филарет с двумя архимандритами... и двумя иеромонахами.

Декабря 9-го. В Успенской церкви против амвона подымали чугунные плиты, дабы узнать, нет ли под полом свода, но вырвыши около 2-х аршин в глубину земли, свода никакого не нашли. В оном же декабре из-под всего пола в церкви и в алтаре вынимали на четверть песку смешанного с мусо-

ром, и подсыпали под чугунные плиты, в предотвращении великой сырости, толченый уголь.

1834 года... Под приделом Казанской Иконы Божией Матери погребено тело...

Января 16-го сломана позлащенная палатка со стеклами, ограждавшая чудотворный образ страстного Спасителя, написанного на стене соборной паперти, и вместо палатки сделаны на стене около образа колонны из фальшивого мрамора и другие украшения.

Марта 2 дня. Из Тихвинской церкви, что над восточными воротами, иконостас... пожертвован... в Полоцкую епархию...

Указом Св. Синода Марта 26 дня 1834 года разрешена перестройка Тихвинской церкви над восточными воротами, и построение около оной церкви, с переименованием ее во имя Св. Николая, больничного 2-х-этажного корпуса.

В Феврале, Марте и Апреле 1834 г. вновь переделывали кельи о. Архимандрита, рамы, полы, печи и крыльцо переднее, позади коего пристроена деревянная 2-х этажная кухня с принадлежностями, также расписывали все оные перестроенные кельи.

Мая 8 дня 1834... разрешена постройка Казанского придела и новой ризницы около соборной церкви.

Мая 15 дня. Сломана старинная паперть, где теперь придел Казанской Божией Матери. Паперть сия была на 4-х столбах, покрыта железом по железным стропилам, на своде ее была написана Божия Матерь Федоровская с чудесами...

Мая 12 дня 1834 г. ... была закладка двум корпусам для больничных келий, по сторонам Никольской церкви.

Устроены на монастыре солнечные часы на каменном столпе.

В сем же месяце сломана ризница, пристроенная с северной стороны к соборной церкви (см. прибавление о сломке ризницы).

1834 г. Мая 31 дня. Была закладка придела Казанской Божией Матери близ соборной церкви...

Кирпичная кладка стен придела и ризницы кончена в Августе, а 2-х флигелей для больничных келий в первых числах Октября того же года. *Примечание:* Все лето сего 1834 г. было самое жаркое, так что во все продолжение кирпичной кладки, ни одного дождя не было.

Июня 26 дня 1834 г. В праздник Тихвинской Божией Матери служили в Тихвинском приделе, в Сергиевской трапезе Преосвященный Митрополит Филарет с 2-мя Архимандритами...

Паперть в теплую церковь покрыта и ограждена стеклянными рамами.

[Далее – «Прибавление. О сломке старой ризницы» с северной стороны собора]

В Мае 1835 г. оштукатурили внутри новую ризницу...

Все стены внутри соборной церкви и в олтаре промыты с самого верху. Западные стены в церкви в рост человека обиты зеленым сукном... Паперть с северной стороны расписана вновь, кроме свода. С сей же стороны сделано новое крыльцо, пробиты дверь и три окна...»

1836 г., май 31. Погребение монаха Евсевия, юродивого; отпевали в Страстном м-ре. «Тело покойного Евсевия погребено в Симонове под Сергиевскою теплою церковью. Памятник на могиле... чугунная плита с надписью...»

Был издан секретный указ, связанный с погребением Евсевия, «чтобы из сего не произошло нового источника к изуверству».

«1837 г. Июля 28 дня. В 11 час. утра прибыл в Симонов монастырь Митрополит Московский Филарет, а в 12 часов Его Императорское Высочество Наследник Александр Николаевич... Наследник, приложившись к иконе Казанской Божией Матери, входил через олтарь Тихв. Богоматери в Сергиевскую церковь, отсюда был в зимней и летней трапезах, всходил на террасу, и потом к архимандриту в келью...»

8 декабря три великие княжны, Мария, Ольга и Александра Николаевны, «прибыли в Симонов монастырь к обедне. Встречены со крестом и св. водою на паперти Сергиевской церкви...» Архимандрит подвел их к иконе Казанской Божией Матери.

В мае 1838 года – сообщение о перенесении обоих клиросов в соборной церкви «от столбов к олтарю».

«1839 г. По ходатайству графа Александра Христофоровича Бенкендорфа, предоставлена Симонову монастырю после покойного действительного камергера, графа Василия Валентиновича Мусина-Пушкина-Брюса в Москве – дача Дербень на возобновление в сем монастыре церкви над прахом рода графов Мусиных-Пушкиных. Дача оная в Московском Губернском Правлении в Феврале 1839 г. продана за 40 030 руб. ассигнациями, но за расходами по оной даче... доставлено Марта того же года в Симонов монастырь... 39 803 руб. 26 коп. ассигнациями, которые в тот же день положены в Опекунский Совет».

В апреле «чищен иконостас в соборной церкви».

«В сем же месяце чистили и в теплой церкви три иконостаса – Тихвинской Бож. Матери, Афанасьевский и Ксенофонтовский...»

В сем месяце промывали водой с поташом и мылом и протирали щетками и губками закоптевшую живопись на своде в Сергиевской трапезе».

С мая по август шли работы по росписи придела Казанской иконы Божией Матери.

«Мая 20 послано от Архимандрита с братиею в Контору донесение об устройении при Сергиевской церкви двух приделов во имя преп. Сергия и муч. Валентина с приложением плана, фасада, профилей, сметы и письма графа Бенкендорфа.

Июня 5 дня. Разобрана до основания Валентиновская церковь, бывшая на том же месте, где теперь новая 2-х этажная. Под сею церковью в основании найдены древние могильные камни с надписями, но надписи не разобраны, и камни сии опять положены под церковь.

В Июне же 1839 г. сломали с северной стороны паперть, через которую ходили под Сергиевскую церковь ко кресту.

В сем же месяце с северной стороны Сергиевской церкви разломаны до основания кирпичные переходы на столбах со сводами, кирпичным над оными сводами полом, и с карнизом из белого камня, строенные вместе с сею церковью. Таковые же переходы были и около чертогов царя Феодора Алексеевича в одну линию с вышеозначенными переходами, но когда отломаны неизвестно.

Во втором звене переходов (всех было шесть) с востока под вторым окном церкви была с монастыря каменная лестница широкая в сухой погреб под церковью; лестница сия выбрана, завалена и дверь закладена кирпичем; в сии же погреба завалены и заложены еще три двери, а всех дверей в погреб с северной стороны заложено четыре.

Каменные переходы на арках, шириною в два аршина с половиной, с большими каменными же крыльцами, отломаны от келий на северной стороне при Архимандрите Герасиме Князеве в 1811 году.

Июня 12 дня. Планы, фасады и профили на пристройку к Сергиевской церкви двух приделов, освидетельствованные Директором Комиссии, возвращены через Синодальную Контору в Симонов монастырь.

Июня 14 дня. На закладке Сергиевского нового придела святили воду и все рвы кропили св. водой.

В сем же Июне была закладка Валентиновского придела».

В августе и сентябре «слушать симоновское пение» приезжали «Прусского короля флигель-адъютант, шведский посланник, Нидерландский Принц (сын вел. княгини Анны Павловны), и его императорское высочество Эрц-герцог Австрийский Альберт» и другие.

«Осенью в братском саду к южной стороне построена небольшая деревянная баня для Архимандрита Мельхиседека. Потом была сломана и на месте ее поставлена большая для всей братии.

1840 года Января 23 дня святили воду на закладке деревянного флигеля, близ гостиницы, а 31-го дня того же месяца на закладке гостиницы, построенной на северной стороне за монастырем, на иждивение Московск. 2-й гильдии купца Афанасия Емельяновича Щекина.

Апреля 2 и 3 дня [1840 г.] на настоящей Сергиевской церкви сломали железную крышу и железные стропила сняли.

Того же месяца 11-го дня покрыли оную крышку новым железом по дерев. стропилам. Под крышку вместо карниза подбиты доски, а углы церкви

сверху до пояса обиты тесом, около шеи обведен деревянный обруч, которого прежде не было, и обит железом; на стенах церкви положены три венца из дерева, и на них утверждены деревянные переводы и стропила.

Мая 22 дня. Завален тайник в северо-западной башне (Тайнинской). Вход в подземелье был с монастыря каменной лестницей со сводом. Воздух в тайник проходил через небольшое окно с железным затвором.

В сем же мае разломаны на Сергиевском алтаре железные крышки и сняты железные стропила (весом более ста пудов) и вместо оных положены деревянные. Стены алтаря наложены кирпичем, наравне с приделами.

В июне 1840 г. выкрашены масляными красками – белую, желтою, красною и зеленою четыре шеи на соборной церкви, в большой средней шее вставлены новые со стеклами рамы.

Пристроен каменный вход в Сошественскую церковь. Сломан он при перестройке сей церкви.

Дорожки по монастырю вновь насыпаны щебнем и подняты выше.

Весь мусор и щебень от новой колокольни развезен по монастырю, да и от всех построек в монастыре, как то: ризницы, Казанского придела, Никольской церкви, двух приделов при Сергиевской церкви, от разломки старой колокольни мало что мусора вывозили за монастырь, но большею частью рассыпали по монастырю, по кладбищу и башням; отчего нижние этажи келий, особенно келарский корпус засыпаны землею по самые окна. Северная сторона Сергиевской церкви, начиная от среднего алтаря до зимней трапезы от цоколя засыпана землею на полтора или на два аршина.

Июля 11-го. Красили медянкою соборную и Сергиевскую церкви.

Колокольные ворота снаружи обиты железными листами, а с монастыря обмазаны парусиною.

С 24 Августа до половины Октября поновляли живопись снаружи на соборной церкви, образа масляными, а уборку клеевыми красками. В 1826 г. за поновление дано 725, а ныне 1200 руб. Деньги сии на поновление дал купец Бубнов.

1841 г. в мае расписана внутри Никольская церковь, что над восточными воротами.

В мае расписан внутри придел Казанской Иконы Божией Матери, по всем окнам в соборной паперти поправлена живопись».

«В мае и Июне [1841 г.] оштукатурен внутри вверху и внизу новый Сергиевский придел, пол в нем сделан штучный деревянный. Валентиновский придел оштукатурен в прошлом году.

В Валентиновском приделе поставлен иконостас, устроенный наподобие иконостаса Никольской церкви, расписан придел и озлащен иконостас. В летние месяцы в среднем приделе (бывшем Сергиевском) иконостас вновь позлащен, а старая позолота вся счищена, и выкрашен белую краскою,

также и образа все поновлены в иконостасе сем. Древние царские врата, современные сей церкви, вынесены отсюда в ризницу, а вместо оных для иконостаса сего сделаны врата новые, резные; сверху иконостаса резное Распятие Иисуса Христа с предстоящими Бож. Матерью и Иоанном Богословом резными же, снято, и вместо одного поставлен крест с предстоящими, живописные. [Примечание Н. Скворцова: «Впоследствии старые царские врата были опять поставлены, а новые вынуты.»] Престол каменный в алтаре сем разобран, а вместо его поставлен дубовый, бывш. в Тихвинском приделе.

Сентября 26 дня. Иконостас алтаря Тихвинской Иконы Бож. Матери, бывший в Сергиевской трапезе между приделами Афанасьевским и Ксенофоновским, разобран и вынесен в церковь на новую колокольню. Итак, Сергиевская, а ныне Тихвинская церковь опять соединилась с трапезою тремя входами; средний ход поднят выше на три четверти; тут вырубилы вверху 4 железные связи, дабы они не производили безобразия.

В Сентябре и Октябре. В трапезной церкви между окнами витые столбы раскрашены разными красками, а капители и пояски столбов покрыты паталью, также и шары над столбами; в некоторых местах поновлена живопись, также и картина, где преп. Сергей благословляет на брань Ослебя и Пересвета. Клиросы в Тихвинской церкви сделаны новые с раззолоченными болясами.

Ноября 8 дня. В Тихвинской церкви повешено большое новое медное посеребренное паникадило, о 30 подсвечниках, хорошей работы, устроенное Московским купцом Семеоном Андреевичем Сыромятниковым. Цена 2000 рублей.

Ноября 9 в воскресенье Архимандрит Мельхиседек с 4-мя иеромонахами освящал придел Тихвинской Божией Матери.

Июня 5 дня 1842 г. В 7 часов вечера с востока зашла черная туча с сильным ветром и градом и много наделала вреда и убытка... В церквах, в братских кельях, в летней трапезе довольно также перебило стекло; ...с летней трапезы снесло половину крыши, с Спасской церкви немного, с ограды, подле колокольни, снесло крышку совсем и с стропилами. Деревянный шатер над колодцем близ гостиницы снесло с крышкою и столбами». Стекла побило также в кельях у архимандрита, в нижнем этаже колокольни.

13 июня 1842 г. уничтожена Симоновская застава.

«В Июле живописцу за три картины на стенах в Никольской церкви над восточными вратами заплачено серебром сто рублей.

Августа 24. У южной ограды подле башни «Дуло» сломан деревянный сарай... Отсюда все сие [дрожки, сани и каретная сбруя] перемещено в башню «Дуло» под навес, сделанный на деревянных столбах.

Во 2-м и 3-м этажах этой башни закладено кирпичем двое больших ворот. Сломана деревянная крышка на каменных столбах, в виде шатра, или па-

латки, примыкавшей к башне, также каменная стена с двумя окнами, прикладенные к башне над западную оградой».

27 августа 1842 г. – посещение Симоновского м-ря Светл. Принцем Ольденбургским. Объявление «О посещении...» напечатано в «Прибавлении к Моск. Губернским Ведомостям» № 36, 1842 г., стр. 788.

13 сентября 1842 г. в № 39 (стр. 825) того же издания за подписью, как и предыдущего сообщения, Симоновского архимандрита Мельхиседек, напечатано объявление о посещении генерал-губернатором: «Посещение Его Светлости Князем Дмитрием Владимировичем Голицыным Симонова монастыря».

«В Сентябре 1842 г. между кельями и западную оградой, наклонившиеся в монастырь на три четверти, сделаны три деревянные распорки и небольшой кирпичный контрфорс. Очень мало сего к поддержанию падающей стены: опасность очевидная и близкая. Не устоять и кельям при падении ограды.

Октября 28 дня. Погребали в нашем монастыре сочинителя Симоновской истории, Вадима Васильевича Пассека, 34 лет от роду, умре 24 Октября...

1843 г. Июля 1 дня. Совершено освящение церкви во имя Св. Николая Чудотворца, именуемой больничной, устроенной на иждивение Марии Васильевны Боборькиной, в память о покойном ее муже, инженер-капитане Николае Лукьяновиче Боборькине.

Для церкви сей присланы от Боборькиной серебро-позлащенные вещи... медные вещи... церковные книги, пелены, одежды, бархатные ризы и проч. Освящали О. Архимандрит Мельхиседек, Наместник Паисий, Казначей Иона, Чудовской иеромонах Палладий (духовник вкладчицы) и иеромонах Павел...

1843 г. Июля 18 дня. Освящен придел во имя Св. муч. Валентина, Параскевы и Св. Василия Блаженного, устроенный на иждивение графов Мусиных-Пушкиных над их гробами, по правую сторону Тихвинского алтаря.

Освящали: О. Архимандрит Мельхиседек, Наместник, Казначей, иеромонах Серапион, иеромонах Иосиф.

В Августе и Сентябре расписывали на колокольне церковь, во имя св.св. Иоанна и Александра...

В Августе 1843 г. позлащен вновь иконостас на колокольне, стоявший между приделами в Сергиевской трапезе.

Сентября 17. Стараниями Симоновского монастыря схимонаха Израила (Хитрово) сделан новый медный посеребренный большой подсвечник к чудотворному образу Казанской Бож. Матери».

Сообщение об отпевании юродивой Анны Тихоновны, 90 лет; «тело погребено в Симоновом м-ре подле юродивой Соломии (а не Соломонии!)... Всего в железных ее веригах 21 фунт без осьмушки».

«1844 г. в Марте опускали новый сруб 2-х аршин без четверти, в монастырский колодезь, близ Сергиевской церкви, в старый сруб, мерою 2-х аршин



с половиной, который остался на своем месте, и два новых насоса с железными обручами. За два насоса заплачено 250 руб. ассигнациями. Колодезь в монастыре 12 саж., на гостинице – 9 саж.

Июня 18 дня. О. Архимандрит Мельхиседек освящал придел Преп. Сергия Чудотворца, по левую сторону Тихвинского алтаря, с наместником Паисием, казначеем Ионою, иеромонахами Павлом и Кесарием.

Июля 30 дня. Московский купец Семеон Андреевич Сыромятников пожертвовал в соборную Успенскую церковь медное посеребренное паникадило в 25 пудов, длиною семь аршин. На паникадиле 48 подсвечников, расположенных в четыре яруса... Внутри собора от главы до полу полагают 52 аршина. В феврале 1845 года правый и левый клиросы отнесены от Тихвинского алтаря к окнам, и подняты выше на две ступеньки. В Апреле 1846 г. клиросы сии отнесены к печам, а в 1848 г. опять придвинуты к Тихвинскому алтарю. Февраля 13-го. В Сергиевской трапезе разломаны два большие клироса, стоявшие 1 против Афанасьевского придела, а 2-й против Ксенофонтовского, и вынесены вон, как ненужные.

В конце 1844 г. напечатаны проповеди нашего О. Архимандрита Мельхиседека...»

[В статье о продаже книг в «Московских Ведомостях» 1845 г., стр. 187 – «Слова и речи Симоновского Архимандрита Мельхиседека». Примечание автора «летописи»: «Проповеди изредка он говаривал, а речами ни одну особу не встречал, а приветствовал только пением». Объявление о книге помещено также в «Московских Ведомостях», № 117, Сент. 29, 1845 г.

1 июня 1845 г. приходил к иконе Казанской Бож. Матери «Преосвященный Филарет Митрополит Московский».]

«В начале Июня 1845 г. Над южными закладенными воротами вновь перестроены кельи, где жил на покое Архимандрит Герасим Князев. К ним прилажены из старого кирпича три равномерные стены (в 12 аршин). Кирпич на постройку брали из юго-западной башни Дуло, где разобран посреди башни кирпичный столб, вышиною 18 аршин, который некогда служил подпорою для накатов в башне. В исходе Августа постройка стен кончена, и кельи покрыты железом. В 1846 г. в летние месяцы сделаны печи и принадлежности к сим кельям из старого же кирпича, который брали из той же башни, где разломана двух-этажная пристройка, или выходы из башни с двумя воротами. (Кельи эти О. Архимандрит Мельхиседек отстроил для себя). Но он ни одной ночи не ночевал в них».

Сообщение об отмене в Симоновом м-ре «пения пасхального канона в неделю Сыропустную, после вечерни».

«По указу Св. Синода, последовавшему из Московской Синодальной Конторы Июня 18 дня 1845 г. дозволено освятить придел в честь Иконы Казанской Бож. Матери.

1845 г. Июня 25 дня. В 3-м часу по полудни О. Архим. Мельхиседек... перенес чудотворный образ Казанской Богоматери из теплой церкви в новоустроенный придел без звона и церемонии...

Июня 26 дня. В день праздника Тихвинской Бож. матери освящали придел Казанской Бож. Матери и служили литургию: Высокопреосвященный Филарет Митрополит Московский и преосвященный Иосиф епископ Дмитровский и викарий московский...

В Сентябре в летней братской трапезе и кухне разломаны две огромные печи, соединенные вместе, и сделана одна печь в кухне».

1 февраля 1846 г. умер монах Пимен. В этой же части текста приписано примечание Н. Скворцова об авторе летописи – наместнике монастыря.

«В Августе 1847 года... описывали все в монастыре памятники с надписями. Сделан монастырю и кладбищу план с изображением на нем всех памятников...

Мая 31 дня [1847] Указом Московской Синодальной конторы отказано в сломке двух приделов: Афанасьевского и Ксенофонтовского, в Сергиевской трапезе. О сломке сих двух приделов послано было в Контору отношение за подписью всей братии Августа 12 дня 1845 г.

В летние месяцы выбелена вновь колокольня за 315 руб. серебром.

В сие же лето поновляли живопись во всей Сергиевской церкви и наружную живопись Успенской церкви...

Февраля 24 дня 1849 г. во весь день сильный западный ветер много в монастыре повредил и сорвал крышек: с Никольской церкви часть, с Духовской церкви, с ризницы, с конюшни, с братской кухни, во многих местах с ограды, в соборной церкви вырвало раму, еще раму на паперти теплой церкви».

Сообщение о том, что 24 марта монастырь посетил великий князь Михаил Николаевич, 28 марта – 3 великих князя и 3 великих княгини.

11 мая состоялась перестановка распятия с предстоящими, снятого с верха иконостаса Успенской соборной церкви, «и поставлены все сии резные фигуры под Валентиновским приделом».

*ГИМ ОДР (отдел древних рукописей) /*Рукопись Ю.И. Аренковой/  
Патриаршая библиотека, Симоновское собрание № 2 (?)  
*/Или: Симоновское собрание, д. 11, л. 58 об., 351? ПАМ/  
Синодик-помянник Симонова монастыря ?*

Листы: 21. «...царя и великого князя Бориса... во иноцех Боголепа...

25 об. ...царицы и великия княгини монахини Александры...

28 ...Род боярина Никиты Ивановича Романова...

31–32 ...Роды князей Черкасских...

31 об. ...Род боярина князя Георгия Яншеевича Сулешова...

36 об. ...Род боярина Семена Васильевича Головина (Головины-Ховрины)...

- 41 ...Род боярина князя Дмитрия Михайловича Пожарского (при жизни)...  
 44 ...Род Григория Васильевича Годунова...  
 44 об. ...Род вдовы Вольнского...  
 46 об. ...Род Василия Григорьевича Ляпунова (за убиенного Прокопия)...  
 75 ...Род каменных дел подмастерья Антипы Константинова...  
 93 ...Род боярина Федора Алексеевича Головина...  
 100 ...Род гостя Иоанна Матвеева сына Сверчкова (1729 года февраля 23 дня)...  
 112 об. ...Род старца Иосифа Рязанца...  
 351 ...Благотворители Симонова м-ря Долговы, Мусины-Пушкины...»

*ГИМ ИЗО /Из списка иллюстраций каталога ПАМ, с. 338–339/*

- Л–1949 – Симонов монастырь. Фрагмент гравюры «Шествие с телом Федора Алексеевича Головина» П.Пикарта 1707 г.  
 Р–1888 – Трапезная Симонова монастыря. Фасад.  
 Чертеж Н. Леграна (?) рубежа XVIII– XIX вв.(?)  
 Р–1889 – Трапезная Симонова монастыря. План.  
 Чертеж Н. Леграна (?) рубежа XVIII– XIX вв.(?)

*ГИМ ИЗО (ранее ОАГ – отдел архитектурной графики) /Рукопись Г.К. Игнатьева/*

- Папка Симонова монастыря  
 22045, Ф–1899, 1823 г.  
 Акварель однотонная, ее дублирует гравюра Афанасьева. Панорама со стороны реки. На башне Дуло флюгер в виде флага. Колокольни еще нет.  
 70156, Л-12996, 1841 г.  
 Гравюра Афанасьева. На башне Дуло «сторожевая» флюгер в виде ангела. На Солевой, Кузнечной и Тайницкой флюгера в виде флага. Колокольня уже есть.  
 70156, Ф–1894, 1872 г.  
 Акварель Соломова. Стены окрашены в красно-кирпичный цвет (англ. красная). Крыша башни Дуло красная, смотровой башни – зеленая. Флюгер – ангел.  
 42949, Ф–1883, сер. XIX века?  
 Акварель (принадл. Бахрушину), без подписи. Колокольня окрашена в розовый цвет, довольно свежая краска. Стены с ветхой (?) побелкой.  
 «Папка Симонова монастыря содержит целый ряд литографий и гравюр середины XIX века с изображениями внешнего вида Симонова монастыря с разных сторон». Среди них:  
 Гравюра А. Афанасьева (1823 г.), Рабуса (1843 г.), Руднова. Литографии Тромонина. Гравюра Бристольца с рис. Салтыкова (1832 г.). Гравюра Рабу-

са с изображением Теплого собора (новой трапезной, 1843 г.), Успенского собора.

«Имеются также акварели середины – конца XIX века с изображениями внешнего вида монастыря, башен, церквей. Имеются чертежи собора и несколько фотографий».

См. также:

А-868. Башня Дуло (хлебоскладочная). Фото Барщевского.

А-906. Верх северо-западной Тайницкой башни. Фото Барщевского.

Л-7760. Спас Симонов монастырь. С гравюры 1-й трети XVIII в.

### **ГНИМА – Государственный научно-исследовательский музей архитектуры им. А.В. Щусева**

#### *Отдел фондов.*

Папки с подготовительными материалами и чертежами построек Симонова монастыря, выполненными в разное время. Коллекция гравюр, литографий, рисунков. Наиболее важные материалы представлены в снимках фототеки, номера негативов указаны в скобках. Все материалы просматривались в 1980-е гг., проверены в 1990 г.

138/1-127 Симонов монастырь. Обмеры. /ПАМ/

337/1-78 Симонов монастырь, 1845–1872 гг. /ПАМ/

2563/1-32

2563/5 Древняя церковь над восточными воротами Симонова монастыря во имя Знамения Б. М., что ныне Никольская. Карандашные копии чертежей.

2563/31 Чертеж церкви Спас Всемилостивый и восточной крепостной стены между Сторожевой башней и воротами.

2563/32 Древняя звонница Симонова монастыря, снесенная в 1835 г., реконструкция.

Р1 – 1077. Новая трапезная. Проект перестройки. 1836 г. Арх. Афанасий Г. Григорьев. /Копия с чертежа северного фасада: V–9458; Г–2428/

Р1 – 1078. «План первого этажа вновь предполагаемой теплой церкви с приделами при Московском ставропигиальном Симоновом монастыре». Проект перестройки 1836 г. Арх. А.Г. Григорьев. /V – 9608/

Р1 – 1085. Звонница. Фасад и 3 плана звонницы. Чертеж нач. XIX в. Арх. Корольков. /V–39116, V–41422, XIII–1528/

Р1 – 1087. /Из списка иллюстр. каталога «Памятники архитектуры Москвы», с. 338–339/

План расположения церкви преподобного Ксенофонтия с трапезою, в коей имеется придел Сошествия Святого Духа.

Чертеж 1796 г. Архитектор Николай Легран. /V–13082, V–23475/

- PI – 1121. Новая трапезная. Проект перестройки. Разрез. 1836 г. Арх. А.Г. Григорьев /V-9436/
- PI – 1143. «Келарский корпус (б. старая трапезная). 1485 г. Разобр. в 1930 г. /?/»  
Проект реставрации 1923 г., арх. Родионов.
- PI – 3726. /ПАМ/
- PI – 3727. Симонов монастырь. План нижнего апартамента. Чертеж 1730-х гг. (?)  
На плане надпись: «Симонова мнстря плань нижняго апртамента».  
Нумерация построек существует, но экспликация отсутствует.
- PI – 3728. Симонов монастырь. План верхнего апартамента. Чертеж 1730-х гг. (?)  
На плане надпись: «Симонова мнстря плань верхняго апртамента». /Другое название: План монастырских строений. Чертеж XVIII в. V-2894/  
В экспликации сохранилось 5 позиций; левая часть текста утрачена;  
собор – без нумерации.
1. «...спаса Всемилостиваго над вратами что от москвы реки»
  2. «...Знамения Пресвятыя бгрдцы [на] светых воротах»
  3. «.../церко/вь преподобнаго ксенофонта приболнишних келиях»
  4. «...архимандрическия и надсими три келии новои[?] с еих две [друг]ие келии
  5. «...ая полата инаднея сушилленная полата»
- PI – 3730. «Древняя Сергиевская Церковь в Симоновом монастыре, что ныне Тихвинская». Северный фасад. Акварель из собрания Музея архитектуры. /V-13087, V-2898, V-20204/
- PI – 3731. «План Сергиевской трапезе с церковью»  
Чертеж не позднее I половины XIX в. Подписан: «План сымал Петр Васильев». /V-13108; V-20203/  
«Изъяснение:
1. Олтарь преп. Сергия
  2. ---“--- св. Афанасия и Гликерии
  3. ---“--- преп. Ксенофонта
  4. Ризница
  5. Палаты царя Феодора Алексеевича
  6. Трапеза
  7. Сени
  8. Вход в чертоги ц. Феодора Алексеевича
  9. Паперть
  10. Каменные переходы на арках»
- PI – 3742. Новая трапезная. «План верхнего этажа церкви во имя Св. Сергия в Ставропигиальном Симоновом монастыре с показанием назначаемым к упразднению двух приделов А и В в г. Москве». Проект внутренней переделки в церкви Сергия Радонежского. /V-3116//Аналогичный план находится в деле РГИА, ф. 218, оп. 3, д. 622/

- PI – 3743. Новая трапезная. План подвала.  
Проект внутренней переделки в церкви Сергия Радонежского. /V–13115//  
Аналогичный план находится в деле РГИА, ф. 218, оп. 3, д. 622/
- PIII – 1671. «Трапезная и Тихвинская церковь». Общий вид с западной стороны.  
Рис. с натуры К. Рабус, печать Кирстен. 1843 г. /V–26113/
- PIII – 1680. «Симонов монастырь». Общий вид с северо-запада /до постройки колокольни/. Литография Л.П. Бишбуа с оригинала В. Адама, до 1835 г.  
Издание И. Дацигро. /V–26115/
- PIII – 1681. Вид на башни. Гравюра А. Афанасьева. 1841 г. /XIII–1197/
- PIII – 3066. «Вид Московского Ставропигиального Симонова монастыря». Общий вид. Гравюра резцом. Грав. А. Афанасьев. /V–24627/
- PIII – 3079. Общий вид монастыря с северной стороны.  
Рис. с натуры К. Рабус, печ. Кирстен. 1843 г. /V–26121/
- PIII – 3598, 3748. Общий вид с северо-восточной стороны.  
Литография К.Д. Тромонина, 1838 г. /V–26040/
- PIII – 3599, 1526, 1529. Общий вид с северо-западной стороны. Литография. Рис. с натуры К. Рабус, печ. Кирстен, 1843 г. /V–26112/
- PIII – 3602. «Симонов монастырь». Общий вид с южной стороны.  
/Название ошибочно: вид с западной стороны/  
Тонолитография. Лит. А. Дюран. Фигуры Раффе, изд. брат. Гийо. Печать А. Бри. Рис. 1839 г., лит. 1843 г. /V–26032/
- PIII – 3603. «Вид Московского Ставропигиального Симонова общежительного Монастыря с Северо-западной стороны».  
Гравюра резцом с офортom, частично раскрашенная от руки.  
Грав. А. Афанасьев, 1823 г. /V–24626/
- PIV – 4/1. Надвратная церковь. План 1-го и 2-го этажей; разрез по фрагменту 1-го эт. Обмер. Б. Веймарн, А. Шишмарев.
- PIV – 4/2. Надвратная церковь. Разрезы. Обмер. Б. Веймарн, А. Шишмарев.
- PIV – 4/3. Надвратная церковь. Фасады южный и восточный.  
Обмер. Б. Веймарн, А. Шишмарев.
- PIV – 4/4. «Западное надвратное сооружение». Фасады северный и западный.  
Обмер. Б. Веймарн, А. Шишмарев.
- PIV – 2846/1. Надвратная церковь. Планы. Н. Брунов, Р. Кацнельсон.
- PIV – 2846/2. Надвратная церковь. Фасады, разрезы. Н. Брунов, Р. Кацнельсон.
- PIV – 6/№. Рисунок пастелью – Башня, вид снаружи монастыря. Автор Кулагин.
- PV – 21/1. «Восточная крепостная стена между сторожевой башней и воротами».  
Чертил. Б. Веймарн, 5.IX.1932 г.
- PV – 21/2. Восточная крепостная стена. Разрезы, детали, в т. ч. плана верхнего боя.  
Чертил Б. Веймарн.

- PV – 806/1–6. Комплект чертежей Келарского корпуса (Старой трапезной)
- PV – 806/1. «Двухэтажное каменное здание Симонова монастыря у южной стены» /На обороте: Келарский корпус (б. старая трапезная)/ 1485 г.
- PV – 2055/1–5. Комплект чертежей обмеров Новой трапезной, выполненных в 1943 г. Арх. Н. Эрн и А. Харламова
- 2055/1. План 1 этажа Трапезной палаты Симонова монастыря в Москве. 1677 г. Обмеряли с натуры в 1943 году архитекторы Н. Эрн и А. Харламова, выполнила арх. А. Харламова. /V–27927/
- 2055/2. Трапезная палата Симонова монастыря в Москве. План.
- 2055/3. Западная башня. Планы 4-х ярусов. /V–27929/
- 2055/4. Продольный разрез.
- 2055/5. Поперечный разрез. /V–27928/
- 2055/6. Трапезная палата Симонова монастыря. Восточный фасад. Чертеж на ватмане тушью, с отмывкой покраски.
- PV – 2358/1–9. Комплект чертежей Новой трапезной, выполненных по обмерам 1943 г. (Н. Эрн, А. Харламова). Реконструкция. Арх. Р. Кацнельсон. /Фото: Г – с 2429 по 2433/
- 2358/5. Реконструкция Северного фасада с галереями. Ватман, чертеж с покраской.
- 2358/3. Разрезы, детали /Г–2427/
- 2358/4. Обмеры, реконструкция фасадов новой трапезной. Эрн, Харламова  
Трапезная палата Симонова монастыря. Проект реставрации крыльца.
- PV – 2890–2894. /ПАМ/
- 2889 Копия плана – чертежа XVIII в. /См. РГВИА, ф. 418, оп. 1, д. 399, л. 1/  
«План бывшего Симонова монастыря». Чертеж XVIII в. /V–13083/  
Экспликация:
- «1. Успения Пресвятой Бгрдцы Собор
  2. Ц. сергия Чудотв. с трапезою
  3. Ц. происхождения честных дров на воротах
  4. Ц. Феодора Чудотворца /при больничных кельях/
  5. Ц. Знамения Прсв. Бгрдцы и ворота передняя
  6. Корпус каменный /келарский, старая трапезная/
  7. Сушильня каменная
  8. Корпус каменный /казначейские кельи/
  9. Ворота боковые /южные/
  10. Архимандритской дом каменный
  11. Два каменных корпуса в которых монашеских келий тридцать
  12. Ограда каменная
  13. Башни»
2890. План монастыря 1832 г., землемер Ионин /копия; см. V–13118/
2891. План монастыря 1834 г., Нечаев /копия; см. V–13117/

- PV – 2892–2898. Комплект чертежей Новой трапезной, выполненных Р. Кацнельсон  
2892. Калька с плана «Сергиевской трапезы» П. Васильева /Р1–3731; V–13108, V–20203/  
2893/1–2. Схема плана новой трапезной с периодизацией  
2894. Калька со старого рисунка «Древняя Сергиевская церковь»  
2897. Реконструкция галереи трапезной палаты Симонова монастыря  
2898. Обмер раскопок галереи и входа в подвал. /Академ. арх. Л 2277/  
PV – 3569. Переход из новой в старую трапезную.  
Рис. архитектора Родионова, 1913 г.  
PV – 3569. Башня Кузнечная, часть стены военного назначения, Мастерская палата /старая трапезная/, переход к трапезной 1485 года и башня Солевая – постройка 1640 годов». Рис. архит. Родионова, 1923 г.  
PV – 3784/1. Трапезная палата Симонова монастыря. Северный фасад. Ватман. Чертеж с покраской. Обмер 1947 г. И. Эрн, А. Харламова.  
PV – 3828/7. Башня Дуло. Планы I–II ярусов и галереи, 1971 г. /V–41443/  
PV – 3844. Сушило. Северный фасад. Обмер 1946 г., арх. Р. Кацнельсон.  
PV – 3845/1–6. Симонов монастырь в Москве, Успенский собор.  
«Обмер выполнен в январе 1930 г. Примечание: галерея по наружному обходу и пристройки к ней не обмерены.. П.Н. Максимов, И.В. Воблый; чертежи подписаны: Н. Брунов, Р. Кацнельсон.  
PV – 3845/1. Успенский собор. План.  
PV – 3845/2. Успенский собор. Фасад.  
PV – 3845/3. Обработка барабанов. Средний барабан, боковые барабаны.  
PV – 3845/4. Детали /в том числе окно, капитель пилястры, план на уровне барабанов/.  
PV – 3845/5. Проект реконструкции. Вариант на первоначальный период.  
PV – 3845/6. Проект реконстр. западного фасада собора и галереи.  
Арх. Р. Кацнельсон.  
PV – 4067. Сушило. Разрез. Обмер 1946 г., арх. Р. Кацнельсон.  
PV – 5474/5. Чертеж восточной надвратной церкви для макета Симонова монастыря.  
PV – 7372/1–3; 7373/ 1–3; 7374/1–2; 7375/1–6; 7376/1–16; 7377/1–21; 7378/1–5. Комплекты чертежей обмеров и проекта реставрации Келарского корпуса (Старой трапезной), выполненные в проектно-реставрационной мастерской при управлении «Моспроект» (Руководитель маст. – В.Я. Либсон, ГАП – А.В. Ох, автор проекта – Е.А. Дейстфельдт).  
РХІ – 3737. «Спас Симонов монастырь». Общий вид.  
Фрагмент гравюры Пикара нач. XVIII в. (собр. Александровского). Гравюра изд. 1886 г. /V–2896/



РХП – 646 Общий вид монастыря с северо-западной стороны. Литография Бишбуа, печ. Лемерсье, изд. Дацигро, 40–50-е гг. XIX в.  
/V–26116/ Изображение отличается от литографии РПП–1680 /V–26115/ только наличием вновь выстроенной колокольни.

*ГНИМА, фототека*

- I – 6594. Никольская надвратная церковь.
- I – 8257–8261, 8263. Тайницкая башня. Виды шатра и деталей.
- I – 8264. Часть стены с аркой после раскрытия.
- I – 8265. Тайницкая башня. Наружная деталь башни после раскрытия.
- I – 8266. Тайницкая башня. Наружная деталь. Часть стены с окнами.
- I – 8267. Сторожевая башня. Наружный вид с северной стороны.
- I – 8268. Общий вид в момент разборки колокольни.
- I – 8269. Кузнечная башня со стеной. Общий вид с южной стороны.
- I – 8270. Солевая башня. «Юго-восточная угловая башня и часть восточной стены».
- I – 8271. Стены и башни. Перспективный вид на Дуло и Кузнечную башню.
- I – 8272. Тайницкая башня. Общий вид.
- I – 8273. Сторожевая башня и часть восточной стены.  
Видна колокольня в процессе разборки.
- I – 8274. Солевая башня. Вид на шатер.
- I – 8275. Солевая башня. Общий вид.
- I – 8276. Башня Дуло. Общий вид.
- I – 8277. Башня Кузнечная. Вид изнутри ограды на шатёр.
- I – 8278. Башня Дуло. Верхняя часть.
- I – 8279. «Солевая башня и угол стены. Вид изнутри ограды».
- I – 8280. «Солевая (юго-восточная) башня. Вид внутри ограды».
- I – 8281. Башня Дуло. Вид на нижнюю часть.
- I – 8286. Новая трапезная. «Портал на паперти».
- I – 8288. Новая трапезная. Портал /во время разборки колонок/.
- I – 8429. Новая трапезная. Фрагмент южного фасада.
- I – 8431. Надвратная Спасская церковь. Архитектурные детали кокошника под крышей.
- I – 8799. Трапезная. Восточный фасад. /Видна глава собора без кровли/
- I – 8800. Новая трапезная. Восточный фасад. /Изображение заслонено деревьями/
- I – 8801. Тайницкая башня. Вид изнутри ограды.
- I – 8802. Тайницкая башня. Общий вид с севера.
- I – 8803. Тайницкая башня. Общий вид /видна конструкция части примыкания взвоза/.
- I – 8804. Тайницкая башня. Вид на нижнюю часть стены внутри ограды.

- I – 8805. Сторожевая башня и часть стены. Общий вид с севера.
- I – 8806. Сторожевая северо-восточная башня. Вид на шатер.
- I – 8807. Братский корпус /кельи/. Часть фасада.
- I – 8808. Жилой корпус. Часть фасада.
- I – 8809. Северо-восточная башня. Внутренний вид шатра.
- I – 8810. Жилой корпус. Внутренний вид окна и свода.
- I – 8812. Северо-восточная башня. Внутренний вид шатра снизу.
- I – 8813. Вид на Тайницкую и Сторожевую башни, корпус и колокольню в момент разборки.
- I – 8814, 8815. Деталь колокола, орнаментация.
- I – 9106. Симонов монастырь. Общий вид с северо-западной стороны.
- I – 9108. Часть стены с Водяными воротами и башней Дуло. Перспективный вид, ф. 20/65.
- I – 9110. Водяные ворота. Перспективный вид главного фасада, ф. 20/27.
- I – 9111. Тайницкая башня. Перспективный вид западной стены.
- I – 9113. Средняя часть иконостаса Валентиновского придела. 1840 г.
- I – 9114. «Трапезная. Деталь портала»
- I – 9115. Никольская надвратная церковь.
- I – 9116. Жилой корпус /кельи/. Часть фасада (ф. 20/20).
- I – 9117, 9118. Угловая башня во время разборки.
- I – 9119. Вид стены изнутри монастыря во время разборки.
- I – 9121. Настоятельские покои – крыльцо.
- I – 9122. Общий вид внутри монастыря на палату, солодильню, башни Дуло и Кузнечную. Келарский корпус, б. старая трапезная. Общий вид с северо-восточной стороны /аналог. IV–1236/.
- I – 9123. Башня Дуло. Вид башни и угла стены со стороны двора монастыря.
- I – 9124. Солевая башня. Вид башни и части южной стены с юго-востока.
- I – 9125. Тайницкая башня и стены Симонова монастыря. Перспективный вид угловой башни и части западной стены с юга.
- I – 9127. Новая трапезная. «Портал».
- I – 9129. Старая трапезная. Окно 1-го этажа восточного фасада.
- I – 9134. Надвратная Спасская церковь. Вид извне монастыря.
- I – 9135. Надвратная Спасская церковь. Фасад со стороны двора.
- I – 9136. Надвратная Спасская церковь. Часть фасада с фреской «Успение».
- I – 9137. Надвратная Спасская церковь. Вид с восточной стороны.
- I – 9138. Надвратная Спасская церковь. Фасад с севера после удаления пристройки.
- I – 9139. Надвратная Спасская церковь. Северная стена церкви во время разборки.
- I – 9140. Надвратная Спасская церковь. Западный фасад.
- I – 9141. Надвратная Спасская церковь. Арка ворот.

- I – 9142, 1943. Надвратная Спасская церковь. Виды сводов.
- I – 9144. Новая трапезная. «Портал двери из комнат в трапезную» /портал из сеней в государеву палату/.
- I – 9145. Вид арок проезда.
- I – 9147–9149. Никольская надвратная церковь.
- I – 9151. Никольская надвратная церковь.
- 
- II – 9107. Колокольня и угловая башня. Вид с юго-запада.
- II – 1065. Новая трапезная. Вид с северной стороны. /Нач. XX в./ Источник: ГТГ, № 5440/15848.
- II – 1068. Новая трапезная. Фрагмент фасада. /Вид на южный придел с юго-запада/
- II – 1069. Солодежня и башни Кузнечная и Дуло; келарский корпус (старая трапезная); Вид со двора. /В разных разделах наименование фотографии различаются. В разделе «Общие виды монастыря до разрушения» фотография помещена под названием «Верхушки башен и общий вид здания солодежни». Источник: ГТГ, № 5438/15849/
- 
- IV – 31. Вид части стены со стороны монастыря
- IV – 32. Новая трапезная. «Северное крыльцо после обвала в 1928 г.» (Вид с правой стороны; ф. 20/74. См. также V–23305)
- IV – 33. Новая трапезная. Фрагмент фасада во время обвала крыльца в 1928 г. Кол. Лебедева
- V – 34а. Новая трапезная. «Деталь стены во время обвала крыльца». Кол. Лебедева
- IV – 49. «Внутренний вид, надгробья и иконостас Сергиевского придела трапезной». Нач. XIX в. /Надгробья уложены на специальные скамейки/
- IV – 60, 63. Экспозиция музея – внутренний вид (ф. 20/57).
- IV – 61, 62. Экспозиция музея – внутренний вид (ф. 20/59, 20/61) /Государева палата, II этаж, юго-восточный и юго-западный углы помещения./
- IV – 65. Проект перестройки Симонова монастыря. Общий вид сверху, XX в.
- IV – 1019. Общий вид монастыря с южной стороны (ф. 20/6)
- IV – 1093. Башня Дуло. Общий вид с юго-запада угла стены (ф. 20/64).
- IV – 1111. Общий вид монастыря /с северо-востока/
- IV – 1235. Водяные ворота. Фасад с внутренней стороны ограды.
- IV – 1236. Общий вид внутри монастыря на палату, солодежню, башни Дуло и Кузнечную /Келарский корпус, б. старая трапезная. Общий вид с северо-восточной стороны; аналог. I–9122/
- IV – 1306. Башня Дуло. Внутренний вид нижней части башни.
- IV – 1357. Башня Дуло. Шатер башни (вид изнутри, ф. 20/68)

- IV – 1360. Келарский корпус, б. Старая трапезная.  
 IV – 1361?. Новая трапезная. Наружный вид. /портал входа/ Фот. Калачев
- V – 2890. План XVIII в. /?/  
 V – 2894. План монастырских строений. Чертеж XVIII в.  
 «Симонова мнстря плань верхняго апртаментга». /Другое название: Симонов монастырь. План верхнего апартамента.  
 Чертеж 1730-х гг. (?) РІ–3728, см. экспликацию/  
 V–2896. «Спас Симонов монастырь». Общий вид. Фрагмент гравюры Пикара нач. XVIII в. (собр. Александровского)  
 В собр. Музея архитектуры имеется фото гравюры изд. 1886 г. РХІ–3737 Спас Симонов монастырь. Клеймо панорамы Москвы «Вид с Каменным мостом из Замоскворечья». Гравюра П. Пикарта при участии Я. Бликланда (?). Между 1701 и 1707 гг.  
 V – 2899. Церковь при кельях, сер. XIX в. /Никольская надвратная церковь?/  
 V – 2901, 2902. Ленинская слобода. Панорама. Фот. Калачев  
 V – 2903. Новая трапезная. Реставрация подлестничных арок после обвала в 1928 г. Фот. Калачев  
 V – 2904. Новая трапезная. Вид после обвала крыльца в 1928 г. и восстановление подлестничной арки.  
 V – 2905. Новая трапезная. «Открытие подлестничной арки после обвала 1928 г.» Фот. Калачев  
 V – 6441. Вид верхней части собора и трапезной  
 V – 6442. Тайницкая башня. Вид с колокольни. /Видна также несуществующая ныне часть монастыря./  
 V – 6444. Надвратная Спасская церковь. Вид свода.  
 V – 6795. «Сушильня» (Сушило, иначе – солодѣжня). В юго-западном углу монастыря.  
 V – 8615. Колокольня. Фасад.  
 V – 9114. Новая трапезная. Деталь портала.  
 V – 9436. Новая трапезная. Проект перестройки. Разрез. Арх. А.Г. Григорьев /РІ – 1121/  
 V – 9458. Новая трапезная. Проект перестройки. Северный фасад. Арх. А.Г. Григорьев /РІ–1077/  
 V – 9608. «План первого этажа вновь предполагаемой теплой церкви с приделами при Московском ставропигиальном Симоновом монастыре». Проект перестройки 1836 г. Арх. А.Г. Григорьев /РІ–1078/  
 V – 11740. Общий вид монастыря с северо-запада.  
 Репродукция из альбома Найдёнова. 1882 г. Ч. IV, № 2  
 V – 11747. План монастыря.

- V – 13081. Никольская надвратная церковь.  
 V – 13083. «План бывшего Симанова монастыря». Чертеж XVIII в. /См. РГВИА, ф. 418, оп. 1, д. 399, л. 1/  
 V – 13084. Новая трапезная. План церкви. /План подвала см. Р1–3743; V–13115/

Экспликация:

- «1. Успения Пресвятой Бгрдцы Собор
2. Ц. сергия Чудотв. с трапезою
3. Ц. происхождения честных древ на воротах
4. Ц. Феодора Чудотворца /при больничных кельях/
5. Ц. Знамения Прсв. Бгрдцы и ворота передния
6. Корпус каменный /келарский, старая трапезная/
7. Сушильня каменная
8. Корпус каменный /казначейские кельи/
9. Ворота боковые /южные/
10. Архимандритской дом каменный
11. Два каменные корпуса в которых монашеских келий тритцать
12. Ограда каменная
13. Башни»

- V – 13084. Новая трапезная. План церкви.  
 V – 13086, 13088. Настоятельские кельи. Планы.  
 V – 13087, 2898, 20204. «Древняя Сергиевская Церковь в Симоновом монастыре, что ныне Тихвинская». Северный фасад. Акварель /Р1–3730/  
 V – 13089. Никольская надвратная церковь. Чертеж.  
 V – 13108. Новая трапезная. План. Чертеж П. Васильева  
 V – 13110–13112 или V – 13112/1, 2, 3  
 «План Ставропигиального Симонова Монастыря в Москве»  
 (в трёх частях). Чертил Николай Орлов.  
 Подробный план кон. XIX – нач. XX в. с нанесением захоронений. Нижний левый угол плана утрачен.  
 На плане приведены «Разряды мест для могил».

«Изъяснение плана:

- Летний собор во имя Успения Пресвятой Богородицы;  
 Трапезная церковь во имя Тихвинской Божия Матери;  
 Церковь во имя Св. Чудотворца Николая;  
 Церковь во имя Сошествия Св. Духа;  
 Церковь Происхождения Честных древ;  
 Настоятельския Покои;  
 Каменные 2-х этажныя Братския кельи;  
 Колокольня;  
 Каменные 4-х ярусныя Кладовыя и Сарай;

Башни;

Ограда;

Сады;

Амбар /Келарский корпус/»

V – 13113. Колокольня, план /или V–3113?/

V – 13115. Новая трапезная. План подвала.

Проект пристройки новых приделов. /PI–3743/

V – 13116. Новая трапезная. «План верхнего этажа церкви во имя Св. Сергия в Ставропигиальном Симоновом монастыре с показанием назначаемым к упразднению двух приделов А и В в г.Москве». Проект пристройки новых приделов. /PI–3742/

V – 13117. «Специальный план Ставропигиальному Московскому Спасо-Симонову монастырю». Утвержден обер-прокурор. Свят. Синода С. Нечаевым в 1834 г.

Проект строительства колокольни, подписан К.Тоном.

«Экспликация:

1. Соборная церковь Успения Пресвятыя Богородицы
2. Теплая церковь Преподобнаго Сергия
3. Церковь Тихвинския Пресвятыя Богородицы /надвратная/
4. Церковь Сошествия Святаго духа /больничная/
5. Церковь Всемиловитваго Спаса /надвратная/
6. Каменные 2-х этажные Настоятельския кельи
7. Каменные 2-х этажные братския кельи
8. Каменная 4-х этажная ветхая кладовая и сушильня
9. Каменный 2-х этажный анбар /келарский корпус, старая трапезная/
10. Деревянный сарай /у башни Дуло/
11. Каменный ветхий шатер, или колокольня, следуемая в сломку
12. Каменная вновь назначенная колокольня и внутри оной храм во имя

Свят. 30-го Августа

13. Монастырская ограда с башнями».

V – 13118. «План ставропигиального московского Симонова монастыря, состоящему Рогожской части в 6-м квартале, сочинен в чертежной 1-го отделения при Комиссии для строений в Москве Генваря 13 дня 1832 г.

В натуре измерял и план сочинял землемер Ионин».

Фотокопия плана, хранящегося в ЦАНТДМ, ф. 1, Рогожская часть, 1079/999

«Описание монастырских зданий

1. Соборная церковь Успения Божия Матери
2. Церковь с трапезою Сергия Чудотворца
3. ----- над воротами Тихвинския Божией Матери
4. Церковь над воротами Всемиловитвейшаго Спаса
5. Строение занимаемое Архимандритом

6. Братские келии в которых помещается и наместник
  7. Братские и больничные кельи прикоих церковь Сошествия Святого Духа
  8. Кельи занимаемые казначеем и братиею
  9. Пекарня и кладовая для провизии
  10. Нежилое строение низ коего занят конюшнями а верхния этажи поклажею сена и прочаго запаса
  11. Сарай для экипажей
  12. Башни
  13. Монастырския стены
  14. Кладбище с разными памятниками
  15. Место занимаемое... складкою дров и материалов
  16. Сады и палисадники».
- V – 13119. Никольская надвратная церковь.
- V – 15288. Новая трапезная. Восточный фасад.
- V – 16436. Сушило.
- V – 18182. Кузнечная башня. Общий вид снаружи.
- V – 19423. Новая трапезная. Вид с юго-запада. Фот. П.В. Клепиков. 1942 г.
- V – 19426. Новая трапезная. Вид с северо-востока. Фот. П.В. Клепиков. 1942 г. /См. аналог. X – 1132 /
- V – 19427. Новая трапезная. Юго-восточный угол. Фот. П.В. Клепиков. 1942 г. /См. аналог. X – 1131/
- V – 19428. Новая трапезная. Окна южного фасада. Фот. П.В. Клепиков. 1942 г. /См. аналог. X – 1290 /
- V – 19430. Башни Кузнечная и Дуло. Фот. П.В. Клепиков. 1942 г. /см. ГУОП – 4715/
- V – 19431. Башня Дуло. Фот. П.В. Клепиков, 1942 г. /См. аналог. V – 17766, Г – 20280/
- V – 15079. Новая трапезная. Проект иконостаса Валентиновского придела. 1834 г.
- V – 15286. Новая трапезная. Крыльцо
- V – 15288. Новая трапезная. Восточный фасад
- V – 16436. Сушило. План, разрез, перспектива. Репродукция из: «Потапов, Очерк древнерусской гражданской архитектуры, табл. XXXII, т. XIX»
- V – 18182. Кузнечная Башня. Общий вид.
- V – 19425. Новая трапезная. «Вид с востока». Фот. П.В. Клепиков, 1942 г.
- V – 20203. Новая трапезная. План Чертеж П. Васильева. /См. V–13108/
- V – 23304. Новая трапезная. Западный фасад. Фот. А.А. Иванов-Терентьев. Нач. XX в.
- V – 23305. Новая трапезная. «Северное крыльцо после обвала в 1928 г.» Вид с западной стороны

- V – 24599. Надвратная Спасская церковь. Ворота.
- V – 24600. Новая трапезная. «Внутренний вид Тихвинской церкви». Фот. Калачев
- V – 24626. «Вид Московского Ставропигиального Симонова общежительного Монастыря с Северо-западной стороны». Гравюра резцом с офортом, частично раскрашенная от руки. Грав. А. Афанасьев, 1823 г. /РПШ–3603/
- V – 24627. «Вид Московского Ставропигиального Симонова монастыря». Общий вид. Гравюра резцом. Грав. А. Афанасьев /РПШ–3066/
- V – 24744. Колокола.
- V – 25440. Панорама южной части монастыря. /Снимок сделан в нач. XX в. с колокольни К.Тона/
- V – 26032. «Симонов монастырь». Общий вид с южной стороны. /Название ошибочно: вид с западной стороны/  
Тонолитография. Лит. А. Дюран. Фигуры Раффе, изд. брат. Гийо. Печать А.Бри. Рис. 1839 г., лит. 1843 г. /РПШ–3602/
- V – 26040. Общий вид с северо-восточной стороны.  
Литография К.Д. Тромонина, 1838 г. /МРА 3748; РПШ–3598/
- V – 26112. Симонов монастырь. Общий вид с северо-западной стороны. Литография. Рис. с натуры К. Рабус, печ. Кирстен, 1843 г. /РПШ–3599, 1526, 1529//См. также лист из альбома иллюстраций к книге В.В. Пасека «Историческое описание Московского Симонова монастыря». М., 1843: Вид внутри Симонова монастыря. Литогр. П. Виктора по рисунку К.И. Рабуса/
- V – 26113. «Трапезная и Тихвинская церковь». Общий вид с западной стороны. Рис. С натуры К. Рабус, печать Кирстен, 1843 г. /РПШ–1671/
- V – 26115. «Симонов монастырь». Общий вид с северо-западной стороны. Литография Л.П. Бишбуа с оригинала В. Адама; до 1835 г. /до постройки колокольни/ Издание И. Дацигро. /МРА 3747; РПШ–1680/
- V – 26116. Общий вид монастыря с северо-западной стороны. Литография Л.П. Бишбуа, печ. Лемерсье, изд. Дацигро, 40–50 гг. XIX в. /Из собр. Александровского: РХИ – 646/
- V – 26121. Общий вид монастыря с северной стороны. Рис. с натуры К. Рабус, печ. Кирстен. 1843 г. /РПШ–3079/
- V – 29440. Панорама южной части Симонова монастыря
- V – 33712. Новая трапезная. Фот. М.Г. Каверзнева, 1955 г.
- V – 33713. Башня Дуло. Вид с юга. Фот. М.Г. Каверзнев, 1955 г.
- V – 33714. Новая трапезная. Восточный фасад. Фот. М.Г. Каверзнев, 1955 г.
- V – 33715. Новая трапезная. Южная апсида, вид с востока. Фот. М.Г. Каверзнев, 1955 г.
- V – 33717. Новая трапезная. Юго-восточный угол. Фот. М.Г. Каверзнев, 1955 г.
- V – 33718. Кузнечная башня. Вид с севера. Фот. М.Г. Каверзнев, 1955 г.



- V – 39114. Настоятельские кельи. План.
- V – 39115. Никольская надвратная церковь.
- V – 39116. Звонница. Фасад и 3 плана звонницы. Чертёж нач. XIX в. Арх. Корольков. /См. V – 41422; XIII – 1528; PI – 1085/
- V – 41423. Симонов монастырь. Неопалимовская церковь? /План с обозначением пристроек./
- V – 42418. Солевая башня. Общий вид. Новиков, Аренкова, Смирнов, 1960-е гг.
- V – 42419. Тайницкая башня. Вид башни и части стены. Новиков..., 1960-е гг.
- V – 42809. Симонов монастырь. Общий вид с северо-востока. 1890-е гг.
- V – 43356 и 43356/а. Симонов монастырь. Общий вид с реки. Фот. Кузнецов, 1931 г. /Колокольня еще сохранилась/
- V – 43357. Симонов монастырь. Общий вид с реки. Фот. Кузнецов, 1929 г. /Верхний ярус колокольни с главой отсутствует, видны неровные обломки; Возможно, датировка перепутана с датировкой предыдущего снимка./
- V – 44751. Тайницкая башня. Из архива М.А. Нечаева, нач. XX в.
- V – 46946. Надвратная Спасская церковь. Вид свода.
- V – 46947. Никольская надвратная церковь. Внутренний вид.  
/Название ошибочно, это новая трапезная, юго-западная палата II эт., первоначальное окно и карниз, выходящие в пристроенную палату./
- V – 46948. Новая трапезная
- V – 48237. 2-х этажное каменное здание у южной стены /старая трапезная/. Чертеж: фасад с северной стороны. Из кол. Чинякова
- V – 48238. Старая трапезная. Чертеж: Поперечный разрез. Из кол. Чинякова
- V – 48239. Старая трапезная. Чертеж: Детали. Из кол. Чинякова
- V – 49825. Новая трапезная. Фрагмент фасада. Фот. Рерберг, нач. XX в. (V–51183 – фрагмент этой же фотографии. 1900 г.)
- V – 50088. Вид на башню Соляную снаружи. Никольский, нач. XX в. (аналог. ГУОП – 4726)
- V – 50089. Вид на башню Дуло. Фот. Никольский, нач. XX в.  
/Виден угол Сушила с частью галереи./
- V – 51175. Вид на юго-восточную башню снаружи. Фот. Рерберг, 1900 г.
- V – 51176. Солевая башня. Вид на башню и часть монастырского кладбища. Фот. Рерберг, 1900 г.
- V – 51177. Кузнечная башня на южной стене. Перспектива южной стены и башен снаружи. Фот. Рерберг, 1900 г.
- V – 51178. Кузнечная башня. Вид снаружи. Фот. Рерберг, 1900 г.
- V – 51179. Кузнечная башня. Вид изнутри. Фот. Рерберг, 1900 г.
- V – 51180. Никольская надвратная церковь.
- V – 51181. Новая трапезная. Вид на завершение западного фасада. Фот. Рерберг, 1900 г.

- V – 51182. Новая трапезная. «Перспектива западного фасада»  
Фот. Рерберг. 1900 г.
- V – 51184. Новая трапезная. Вид на северо-западную лестницу.  
Фот. Рерберг, 1900 г.
- VIII – 25722. Общий вид монастыря (ф. 20/1 с репродукции).
- VIII – 22591. Башня Дуло
- X – 1130. Западный фасад и фронтон трапезной. Вид с юго-запада.  
Фот. П.В. Клепикова. 1943 г.
- X – 1133. Новая трапезная. Вид западной части с северо-востока.  
Фот. П.В. Клепиков, 1943 г.
- X – 1134. Новая трапезная. Юго-восточный угол. Фот. П.В. Клепиков,  
1943 г.
- X – 1135. Новая трапезная. Фрагмент западного фасада. Фот. П.В. Клепиков,  
1943 г.
- X – 1137. Новая трапезная. Вид с востока. Фот. П.В. Клепиков. /См. также  
V – 19425/
- X – 1138. Новая трапезная. Башня-смотрильня /?/ Фот. П.В. Клепиков,  
1943 г.
- X – 1139. Новая трапезная. Южный фасад. Фот. П.В. Клепиков, 1943 г.
- X – 1140. «Трапезная. Часть южной стены». Фот. Клепиков, 1943 г.
- X – 1141. Новая трапезная. Окна южного фасада. Фот. П.В. Клепиков,  
1942 г. /См. также V – 19429/
- X – 1142. Солевая башня. Вид с юго-востока. Фот. Клепиков, 1943 г.
- X – 1145. Часть южной башни и стены и прилегающий домик (с северо-востока).  
Фот. П.В. Клепиков, 1943 г. /Южные ворота/
- X – 1146. Сушило, Кузнечная башня и часть стены. Вид стены от башни  
Дуло. Фот. П.В. Клепиков. 1943 г.
- X – 1152. Келарский корпус. Фот. П.В. Клепиков, 1943 г.
- X – 1153. Келарский корпус.
- X – 1155. Новая трапезная. Северо-западный угол. Фот. П.В. Клепиков,  
1943 г.
- X – 1156. Юго-восточный угол трапезной. Фот. П.В. Клепиков, 1943 г.
- X – 1158. Сушило. Северный фасад /Вид с северо-запада/. Фот. Клепиков,  
1943 г.
- X – 1159. Сушило.
- X – 1160. Место примыкания разрушенной стены к башне Дуло (с севера).  
Фот. П.В. Клепиков, 1943 г.
- X – 1289. Новая трапезная. «Центральная часть северного фасада». Фот.  
П.В. Клепиков, 1943 г.

- X – 1291. Новая трапезная. «Западная часть северного фасада». Фот. Клепиков, 1943 г.
- X – 1292. Новая трапезная. «Восточная часть северного фасада». Фот. П.В. Клепиков, 1943 г.
- X – 1294. Старая трапезная. Общий вид.
- X – 1295, 1296 Братский корпус /кельи/. Окна 1-го и 2-го этажей.
- X – 1297. Братский корпус /кельи/. Общий вид. Фот. Клепиков, 1943
- XI – 7700. Новая трапезная. Северный фасад. Фот. Ю.П. Еремин.
- XIII– 1197. Вид на башни. Гравюра А. Афанасьева. 1841 г. /РПН–1681/  
 XIII– 1528. Звонница. Фасад и 3 плана. Чертёж нач. XIX в. Арх. Корольков. /РІ–1085/
- Г – 2422. Новая трапезная. План чердака и верхних этажей.  
 Чертеж Эрн и Харламовой
- Г – 2423. Новая трапезная. План стен в подвале  
 Чертеж по обмерам Эрн и Харламовой из фондов.
- Г – 2424. Новая трапезная. Развертка интерьера. Реконструкция.
- Г – 2425. Генплан монастыря. Реконструкция Р.А. Кацнельсон.
- Г – 2426. Аксонометрия. Реконструкция Р.А. Кацнельсон (Академия архитектуры СССР).
- Г – 2427. Разрез существующего здания трапезной.  
 Чертеж по обмерам Эрн и Харламовой
- Г – 2429–2433. Новая трапезная. Фасады трапезной.  
 Чертежи реконструкции первоначального вида (Парфен Петров) и последующей перестройки (Осип Старцев). Арх. Р. Кацнельсон /РV–2358/1–9/
- Г – 2582. План. /Реконструкция на XVII в./
- Г – 2728. Новая трапезная. Разрез.
- Г – 20163. Башня Дуло. Фасад, план /чертеж./
- Г – 20230. Башня Дуло. Разрез /чертеж/
- ГУОП – 2224. Вид монастыря с запада /виден собор и колокольня/.
- ГУОП – 2225. Новая трапезная. 1925 г. /Дата ошибочна: крыльцо уже после обвала/
- ГУОП – 2226. Солевая башня. Вид с улицы.
- ГУОП – 2227. Собор и угол башни (из новых поступлений, вх. 192)
- ГУОП – 3965. Новая трапезная. Главный фасад /северо-западный угол/.  
 Фот. Яковлев
- ГУОП – 3966. Новая трапезная. Вид с угла.
- ГУОП – 3967. Новая трапезная. Фрагмент стены (восточный фасад).

Фот. Яковлев

ГУОП – 3968. Новая трапезная. Фрагмент фасада /западного/.

ГУОП – 3969. Новая трапезная. «Главное крыльцо». Северный фасад.

ГУОП – 3970. Новая трапезная. Деталь отделки окон /окна 2-го этажа северного фасада/

ГУОП – 3971. Сушило. Общий вид здания. /Северный фасад/

ГУОП – 3972. Кузнечная и Солевая башни. Общий вид со стороны улицы.

ГУОП – 3973. Кузнечная башня. Общий вид со стороны двора.

ГУОП – 3975. Кузнечная башня и башня Дуло.

ГУОП – 3976. Башня Дуло.

ГУОП – 3977. Солевая башня.

ГУОП – 4714. Башня Дуло. /См. V–19431, V–17766/ Фот. П.В. Клепиков. 1942 г.

ГУОП – 4715. Башни Кузнечная и Солевая. Фот. П.В. Клепиков. 1944 г.

ГУОП – 4716. Новая трапезная. Юго-восточный угол. /Ошибочно: сев.-западный/

ГУОП – 4717. Башня Дуло. Фот. П.В. Клепиков, 1944 г.

ГУОП – 4719. Северо-западный угол трапезной. /Ошибочно: юго-восточный/. Фот. П.В. Клепиков, 1944 г.

ГУОП – 4720. Башня Дуло. Общий вид.

ГУОП – 4721. Солевая башня. Вид с запада. Фот. П.В. Клепиков. 1943 г.

ГУОП – 4722. Новая трапезная. Северный фасад.

ГУОП – 4726. Вид на башню Соляную снаружи. /аналог. V–50088/

МРА – 2119. Успенский собор. Фот. И.Ф. Барщевский.

МРА – 2117. Симонов монастырь. Общий вид с севера.

Фот. И.Ф. Барщевский.

НД – 107. Общий вид монастыря (репродукция с изд. Найденова, 1882 г., ч. IV, № 2)

НВРНВ – 117. Общий вид монастыря. Из архива П.Н. Максимова.

НВРНВ – 173. Тайницкая башня? Вид изнутри Из архива П.Н. Максимова.

НВРНВ – 175. Галерея верхнего боя стены. Из архива П.Н. Максимова.

НВРНВ – 178. Общий вид монастыря с востока. Из архива П.Н. Максимова.

НВРНВ – 179. Галерея верхнего боя стены у Кузнечной башни. Из архива П.Н. Максимова.

ОРНд – 709, 1202, 1203, 1204 – Разборка строений Симонова монастыря. Из кол. А.Т. Лебедева. (Источник: КП 4237/1204, КП 237/ 1203 и т.д.)

ОРНд – 1205. Общий вид с юга. Вид надгробий около трапезной.

ОРНд – 1206. Новая трапезная. Общий вид. Фот. А.Т. Лебедев (КП 4237/1206).

ОРНд – 1207. Никольская надвратная церковь. Общий вид с юга. Фот. А.Т. Лебедев (КП 4237/1207).

Из папки № 16 (а) «Архитектура Москвы. Церкви и монастыри. Фото Барщевского»

Сторожевая башня. Верхняя часть.

Тайницкая башня. Вид на верхнюю часть с северо-запада.

«Собор в Симоновом монастыре в Москве»

Панорамная фотография.

Из папки «Москва. Симонов монастырь»

Общий вид с запада. Состояние до реставрации. 90-е гг. XIX в.

Кузнечная башня (?)

Вид юго-западного угла монастыря.

Сушило и башня Дуло. Вид с крыши собора.

Кузнечная башня. Северный фасад.

Панорамная фотография с западной стороны.

Солевая башня. Внешний вид.

Башня Дуло. Северный фасад. Вид на часть арки взвоза.

Солевая башня. Видны прясла стен, южное и восточное.

Водяные ворота. Западный фасад.

Водяные ворота, прясло стены, башня Дуло. Восточный фасад.

Водяные ворота. Внутренний вид со стены.

Водяные ворота. Деталь фасада.

Солевая башня. Вид с северо-востока, 1943 г.

Солевая башня. Внутренний вид шатра.

Из папки редких фотографий:

20/12 Сушило.

20/40 Внутренний вид со стены.

20/63 Сушило.

20/83 Новая трапезная. «Внутренний вид перед устройством выставки обороны Московского государства XV–XVIII вв.». Фот. Калачев.

20/88 «Трапезная. Внутренний вид, правая сторона». Фот. Калачев.

16546 Новая трапезная. «Интерьер. Вид на западную стену. Перед устройством выставки обороны Московского государства». Фот. Калачев.

Из папки редких фотографий, без номера:

«Надгробия и иконостас Сергиевского придела. Нач. XIX в.»

/Название ошибочно, изображен вход в сени, вид со стороны сеней./

Новая трапезная. «Внутренний вид паперти».

Новая трапезная. Вид с северо-востока. Фот. Ю.П. Еремин, 1920-е гг.

Из альбома редких фотографий:

20/72 «Трапезная. Наружный вид – портал». Фот. Калачев.

20/104 «Тихвинская церковь. Иконостас Валентиновского придела.

Арх. Тюрин».

20/105 «Тихвинская церковь (бывшая трапезная). Внутренний вид».

Фот. Калачев.

**ГРМ ОГ – Государственный Русский музей, Отдел гравюры**

Гр. 1244, 1249 /Из списка иллюстраций каталога «Памятники архитектуры Москвы, с. 338–339/

Вид Симонова монастыря с северной стороны. Литография П. Виктора по рисунку К.И. Рабуса. Лист из альбома иллюстраций к книге В.В. Пасека «Историческое описание Московского Симонова монастыря» (М., 1843)

Гр. 1254, 38248 /ПАМ/

**ГРМ ОР – Государственный русский музей, Отдел рисунка**

Р–18899 /Из списка иллюстраций каталога «Памятники архитектуры Москвы. С. 338–339/Симонов монастырь. Акварель Д.-Т. Джеймса 1813 г.

Р– 19621 /ПАМ/

Р–19623 /Из списка иллюстраций каталога «Памятники архитектуры Москвы. С. 338–339/ Дом в Симоновом монастыре. Рисунок Г.Г. Гагарина середины XIX в. /Сушило/

Р–23584 /ПАМ/

**НИМАХ – Научно-исследовательский музей Академии художеств (СПб.)**

Просмотрено Г.К. Игнатьевым:

А–4685–4688 Виды башен

А– 4766 Башня Тайнинская

А-4767 Башня Дуло

13-А, 13-Б Вид Солодежни (рисунок)

А–20041 Колокольня, план, фасад, разрез. С черт. К. Тона.

А– 22476 /ПАМ/

**РГБ ОР – Российская государственная библиотека, Отдел рукописей (ранее ГБЛ)**

ф. 177, д. 192, 205, 259; карт. 48, д. 21 /ПАМ/

В.И. Троицкий. Об истории Симонова монастыря.

**РГБ ИЗО**

6358-38. Гравюра 1739 г.

«План Императорского Столичного города Москвы, сочиненной под смотрением Архитектора Ивана Мичурина в 1739 году»

**ЦАНТДМ – Центральный архив научно-технической  
документации Москвы (ранее ГИАА, ИАА ГлавАНУ  
г. Москвы, ГИНТА)**

ф. 1, Рогожская часть, 1079/999

Из материалов Г.К. Игнатъева:

1. «План 1814-го года Августа дня...»

В экспликации указано:

«Каменного 3-х эт. строения не жилого – одной площади 84 ½; поэтажно 253 ½

Под церквями 64 ¾

Каменных 2-х этажных жилых 433 ¼; поэтажно 866 ½

Каменных 1 этажных жилых 76

Каменных 1 этажных не жилых 37 ½

Деревянного нежилого 83

Итого застроенной 1326

Не застроенной под монастырем в ограде земли 6407 ½

Огородной и впусе лежащей земли за оградой 68432

Всего 76165 ½» /В квадратных саженях/

2. «План Симонову монастырю с принадлежащими к оному огородными и пашенными землями (Кроме находящихся за Камер-Колежским валом) состоящему Таганской части в 3-м квартале под № прежде 560 а ныне 385-м. Сочинен по предписанию Комиссии от 22 февраля 1822 года за № 117-м землемером Иониным Июля дня того года.

Смотрено июля 15 дня 1822 года.

Таковой же план представлен в Комиссию... Г.Директору комиссии 7 января 19 дня 1832 г.» /Подлинник на ватмане/

3. «План бывшего Симонова монастыря»

Близок плану РГВИА, ф. 418, оп. 1, д. 399 (ГНИМА, V – 13083), несколько отличается нумерацией построек. Сушило названо «Сушилка каменная»; добавлено «Баня деревянная ветхая» /указана на плане против Валентиновского придела новой трапезной/.

4. «План Ставропигиального Московского Симонова Монастыря состоящему Рогожской части в 6-м квартале. Сочинен в чертежной 1-го отделения при Комиссии для строений в Москве Января дня 1832 года.

С сего плана, уменьшенной с межевými границами земли к монастырю принадлежащей, и заключающем в нутри Камер-Коллежского-Вала. Сочинен и представлен в Комиссию 13 Генваря 1832 года.

В натуре измерял и план сочинял Землемер Ионин.

Описание монастырских зданий:

1. Соборная церковь Успения Божией Матери
2. Церковь с трапезою Сергия Чудотворца
3. ----- над воротами Тихвинской Божией Матери
4. Церковь над воротами Всемилоостивейшего Спаса
5. Строение занимаемое Архимандритом
6. Братские кельи в коих помещается и наместник
7. Братские и больничные кельи при коих церковь Сошествия Святого Духа
8. Кельи занимаемые казначеем и братиею
9. Пекарня и кладовая для провизии
10. Нежилое строение низ коего занят конюшными, а верхние этажи поклажею сена и прочего запаса.
11. Сарай для экипажей /у башни Дуло/
12. Башни
13. Монастырские стены
14. Кладбищи, с разными памятниками
15. Место занимаемое складкою дров и материалов
16. Сады и палисадники

С предписанием Комиссии от 9-го февраля 1932 года за № прислан был для пополнения былый план, что учтено с прибавлением №№ 14, 15 и 16-го. Февраля 10-го дня. Землемер Ионин».

5. Часть плана Хотева, 1849–50 г.

«План города Москвы Рогожской части... снятым с 1849 и 1850...»

6. Часть плана Хотева, 1853 г.

«План Москвы с выгонными землями. Съемка 1849–1852 гг.»

7. В рабочих материалах Г.К. Игнатьева копия плана без указания архива:

«План Симонова монастыря. Сочинен 13 Генваря 1832 года.

1. Собор Успения Божией Матери
2. Церковь Сергия Чудотворца с трапезой
3. Ц. над воротами Всемилоостивейшего Спаса
4. ----- Сошествия Св. Духа
5. Надвратная Тихвинской Б. Матери
6. Пекарня и кладовая для провизии /только восточная палата/
7. ----- ба. Братские кельи
8. Нежилое строение низ коего занят конюшными а верхние этажи поклажею сена



9. Кельи занимаемые казначеем и братиею
10. Кельи /южные ворота, еще без пристройки/
11. Покои архимандрита
12. Братские кельи /вдоль западной стены/
- 12а. Братские и больничные кельи
13. Башни и ограда
14. Кладбище
15. Сады и палисады.
16. Сарай для экипажей /у башни Дуло/  
Восточнее Келарского корпуса показано огороженное пространство для дров»

ф. 2, д. 1129 Фонд управления «Моспроект»

### **Государственный музей истории и реконструкции Москвы**

Просмотренные Г.К. Игнатьевым материалы в отделе фондов музея:

1. Гравюры Рабуса с изображением ансамбля монастыря с различных сторон.
2. Литография худ. Соколова «Вид старой трапезной с переходом».

## Приложение 2

### ВЫПИСКИ ИЗ ОПУБЛИКОВАННЫХ РАБОТ

#### *Выписки из литературы, вышедшей до 1917 года*

##### **В.Г. Рубан**

«*Описание* императорского столичного города *Москвы*,

содержащее в себе звание городских ворот, каменных и деревянных мостов, больших улиц и переулков, монастырей, церквей, дворцов, присутственных и других казенных мест, число обывательских дворов и покоев... собранное в 1775 году и изданное в свет для удовольствия общества... г.н.с. В.Г. Рубаном», СПб., MDCCLXXXII (1782)

Факсимильное издание с Приложением, «Книга», М., 1989 г.

Стр. 72. Из описания 10 части: «7) Едучи от Болвановки на право прямая улица за Земляным валом, до Спаской заставы: *Воронцовская*, от которой в право первый поворот дороги до *Новоспасакого Мужескаго монастыря*, и до *Крутиц*, где Крутицкаго Архиеерея дом, а не доезжая заставы, другая в право дорога, до *пороховых магазейнов* и до *Симонова мужескаго монастыря*».

##### **Н.М. Карамзин**

Описание Симонова монастыря и окрестностей («Бедная Лиза», 1792 г.; цитируется по изданию «Русская проза XVIII века», М., 1971) г.

«Может быть, никто из живущих в Москве не знает так хорошо окрестностей города сего...

Но всего приятнее для меня то место, на котором возвышаются мрачные, готические башни Симонова монастыря. Стоя на сей горе, видишь на правой стороне почти всю Москву, сию ужасную громаду домов и церквей, которая представляется глазам в образе величественного *амфитеатра*: великолепная картина, особливо когда светит на нее солнце, когда вечерние лучи его пылают на бесчисленных золотых куполах, на бесчисленных крестах, к небу возносящихся! Внизу расстилаются тучные, густо-зеленые цветущие луга; а за ними, по желтым пескам, течет светлая река, волнуемая легкими веслами рыбацких лодок или шумящая под рулем грузовых стругов, которые плывут от плодоноснейших стран Российской империи и наделяют алчную Москву хлебом. На другой стороне реки видна дубовая роща, подле которой пасутся многочисленные стада; там молодые пастухи, сидя под тению дерев, поют простые, унылые песни и сокращают

тем летние дни, столь для них единообразные. Подалее, в густой зелени древних вязов блистает златоглавый Данилов монастырь; еще далее, почти на краю горизонта, синеются Воробьевы горы. На левой же стороне видны обширные, хлебом покрытые поля, лесочки, три или четыре деревеньки и вдали село Коломенское с высоким дворцом своим.

Часто прихожу на сие место и почти всегда встречаю там весну; туда же прихожу и в мрачные дни осени горевать вместе с природою. Страшно воют ветры в стенах опустевшего монастыря, между гробов, заросших высокою травою, и в темных переходах келий. Там, опершись на развалины гробовых камней, внимаю глухому стону времен, бездною минувшего поглощенных, – стону, от которого сердце мое содрогается и трепещет. Иногда вхожу в келии и представляю себе тех, которые в них жили, – печальные картины! ... Иногда на вратах храма рассматриваю изображение чудес, в сем монастыре случившихся, – там рыбы падают с неба для насыщения жителей монастыря, осажденного многочисленными врагами; тут образ богоматери обращает неприятелей в бегство. Все сие обновляет в моей памяти историю нашего отечества – печальную историю тех времен, когда свирепые татары и литовцы огнем и мечом опустошали окрестности российской столицы и когда несчастная Москва, как беззащитная вдовица, от одного бога ожидала помощи в лютых своих бедствиях».

«Хижина», где жила Лиза с матерью, стоял «сажнях в семидесяти от монастырской стены, подле березовой рощицы, среди зеленого луга».

Пруд находился «сажнях в осьмидесяти от хижины»; упоминается тень столетних дубов, «осеняющих глубокий, чистый пруд, еще в древние времена ископаный».

### **П.И. Шаликов**

*«Историческое известие о пребывании в Москве французов 1812 года»*

Тип. С. Селивановского, М., 1813 г.

Стр. 50. «Около полудня /7 октября/ мы услышали страшные удары, медленно один за другим следовавшие и долго повторявшиеся: зажигались пороховые магазины, близ Симонова монастыря бывшие. Это не предвещало ничего доброго для несчастных жителей, под конец *мучеников неизвестности!*»

### **Амвросий (Орнатский)**

*«История Российской иерархии, собранная... Амвросием»*

Часть VI, Синодальная тип., М., 1815 г.

Стр. 98–108. Примечание к статье «Симонов»: «Он описан во 2 части Истор. Росс. Иер., но здесь в дополнение тому и поправку предлагается статья сия».

«Ставропигиальный первого класса Московский мужеский монастырь находится близ столичного города *Москвы* внутри земляного вала, на левом берегу реки *Москвы*, разстоянием от Кремля к востокоюгу в 6 верстах, основан

в 1370 году во дни Великого Князя *Дмитрия Иоанновича Донского* учеником и племянником Преп. *Сергия Радонежского Феодором* по благословению Свят. *Алексия* Митрополита и по повелению Великого Князя, на том самом месте, где теперь стоит приходская Рождественская церковь. Смotr. *Истор. Росс. Иерарх.* Часть V. Стран. 690 и 691.

Монастырь сей название свое *Симонов* получил от места, которое по имени владельца своего прозывалось *Симоново*.

«Здание в обители сей все каменное, примечательнейшее же из онаго есть следующее: 1) посреди монастыря соборная о 5 главах *церковь* во имя *Успения* Божия Матери и при ней паперть с южной, западной и северной сторон; в церкви иконостас готический, резный, золочен по полименту, иконы Греческаго письма; на иконах ризы и оклады серебряныя позлащенные. Все сие возобновлено а частию и вновь устроено около 1789 года иждивением Московских граждан. Церковь сия по изгнании неприятеля из Москвы и России освящена 1813 года, июня 8 Преосвященным *Августинем* Епископом Дмитровским, викарием Московским и Кавалером. С северо-западной стороны церкви вверху имеется *Ризничная палата*, в ней довольно количество священных сосудов, также священно-и-церковнослужительских облачений и утвари церковной. Все сие во время нашествия неприятельскаго на Москву в 1812 году тщанием Настоятеля обители сей было соблюдено от хищничества злодеев. Стены в церкви и паперти росписаны иконным письмом, а пол каменной;

2) *Церковь* трапезная, теплая, двоякая об одной главе; в нижнем этаже погреба и жилия неотделанныя комнаты; в верхнем храм во имя Препод. *Сергия Радонежского* с трапезою, в которой два придела: на южной стороне во имя Святителя *Афанасия* и Св. мученицы *Гликерии*, на северной во имя Преподобных *Ксенофонта* и *Марии*, устроены иждивением Московскаго купца *Долгова* в 1796 году, и тогда де освящены; а потом 1812, Декабря 11 по возобновлении освящен придел во имя Святителя *Афанасия* и Св. мученицы *Гликерии*, а 1813, Марта 22 и другий придел во имя Преподобных *Ксенофонта* и *Марии*. Настоящий же храм во имя Преподобнаго *Сергия* освящен в 25 день, Сентября 1813. В церкви сей и приделах иконостас резной золоченый по полименту, стены росписаны живописью; в трапезе двои висячие позлащенные деревянные на подобие фонарей люстры, в присутствие Царское во время трапезы освещаемые. В западной стороне *полаты* (ныне зимняя братская трапеза) Государя Царя *Феодора Алексеевича*, в которых он жил во время св. постов, а над папертью готической фигуры балкон, для него же устроенный; с наружи Сергиевской церкви придела на была полатка, и из оной полуциркульное окно в церковь; в полатке сей Царь *Феодор Алексеевич* во время уединеннаго своего пребывания, а особливо в св. посты в слушал Божественную службу; полатка сия отломана по случаю сооружения 3) церкви во имя Св. муч. *Валентина*. Церковь сия сооружена иждивением Гафини Парасковьи Васильевны *Мусиной-Пушкиной* над гробом супруга ея; но

в 1812 году неприятелями внутри совсем разорена; к южной стене церковной трапезы прикладена вновь иждивением купца *Долгова*, трапеза же для братии летняя; 4) над западными воротами монастыря церковь во имя *Происхождения честных древ* после неприятеля возобновлена и освящена 27 Июля, 1813 года; 5) над восточными воротами церковь во имя *Знамения* Божия Матери; 6) церковь во имя *Сошествия Св. Духа* больничная бывшая при братских кельях; 7) близ соборной церкви у северо-западного угла оной *колокольня* продолговатая. На ней до 15 колоколов, самый большой весом в 1000 пуд (Надписи на них имеющиеся смотр. в *Древн. Россійск. Вивлиоф.* Часть 19, стран. 380, издан. 2); 8) Настоятельския и три флигеля братских *келей* все двояэтажные, 9) на южной стороне монастыря четырехэтажный флигель, в нем погребя и прочия службы; 10) *ограда* кругом монастыря; 11) по углам ограды сей 4 *башии* Готической архитектуры и одна посреди южной стены ограды.

Монастырь сей в 1788 году велено было упразднить и учредить в нем Гошпиталь; но в 1795 Имянным Указом от 4 апреля по ходатайству Преосвященного *Гавриила* Митрополита Новгородского обращен в прежнее положение и состояние. Преосвященный сей 1794, Июля от 28 писал о том к Графу Алексею Ивановичу Мусину-Пушкину (бывшему тогда Обер-Прокурору Святейшего Синода) так: «Симонов монастырь основан 1370 года во дни Великаго Князя Димитрия Иоанновича Донскаго учеником и племянником Преподобнаго *Сергия Феодором*, по благословению Святаго *Алексия* Митрополита, и по повелению онаго Великаго князя; в 1383 году оный Игумен *Феодор* Цареградским Патриархом посвящен в Архимандрита, монастырь наречен Ставропигиальным, и был в числе Россійских первых монастырей. Многие из обители сей возведены на Епископския степени (Примечание: «17 настоятелей; из них 2 хиротонисаны в Митрополиты Всероссийские и 1 в Патриарха) и прославились чудесами (Св. *Феодор*, Преп. *Кирилл*). Великие Князи и Цари строили сей монастырь; Царь и Великий Князь *Феодор Алексеевич* построил великолепную трапезу и покои, в которых он жил во время поста. В сем монастыре погребен сын *Димитрия Иоанновича Донскаго*, Царь Казанский, и многие из фамилий владетельных Россійских Князей и знатных фамилий. (Примечание: Смотр. Древней Россійск. Вивлиоф., изд. 2, Ч. XIX, стран. 382 и следующ.) Огромность здания сего монастыря составленная по вышеизображенным обстоятельствам ныне склоняется к разрушению. Московские жители, имея его всегда пред глазами, и зная, что оно для Гошпитали неудобно, усердствуют оную обитель возобновить, не требуя от казны денег, равно и содержанию его пособствовать. Они многократно ко мне пишут, чтоб исходатайствовать о сем от *Всемилостивейшей Монархини* благоволение, дабы в сей обители был Строитель и учреждено общежитие по правилам Саровския пустыни. Я таковое установление в сем монастыре почитая надежнейшим способом ко уменьшению усиливающегося в *Москве* раскола, не меньшеж и для исправления в жизни, и приведения в чувство преступников, покорнейше Ваше Превосходи-

тельство прошу *Всемилолюбивейшей Государыне* о сем доложить. Снисхождение Ея Императорского Величества к прозьбе Московских жителей несказанно их обрадует...»

В бытность неприятелей в Москве 1812 года обитель сия весьма много потерпела от злодейства их; а именно, церкви внутри все повреждены, особенно же в иконостасах Св. Иконы, а книги и будничная ризница расхищены; сожжено 1) часть ограды, 2) южной братской и 3) четырехэтажный флигель, да 4) конюшенный двор. Прочее осталось без всякого повреждения.

Архимандрия, как выше уже сказано, учреждена в 1383 году...»

«Список Архимандритов *Симоновскаго* монастыря

1. Феодор, Святый, в 1378 и 1384 упоминается Игуменом; в 1385 по Татищеву, а по Никоновой Летописи яко бы еще в 1383 произведен во Архимандрита (смотри. *Российск. историю Г. Татищева*, Ч. IV, стран. 252, 308, 311. *Русскую Летопись по Никонову списку*, Ч. IV, стран. 145). Он был Духовником Великого Князя и братанич Преп. *Сергия Радонежскаго*. В 1390 хиротонисан во Епископа Ростовскаго

2. Преп. Кирилл I с 1390 по 1397 год; в сем году он оставил Настоятельство и отошел на безмолвие в старый *Симон* монастырь, а оттуда удалился в Белоозерские страны, и там основал знаменитый монастырь, именуемый *Кирилло-белоозерский*

3. *Сергий I. Азаков* в 1397 произведен из Иеромонахов *Симонова* монастыря; в 1423 хиротонисан во Епископа Рязанскаго

4. *Варфоломей I.* упоминается в 1436 году

5. *Афанасий* упоминается в 1462 году. Смотри. *Древн. Росс. Вивлиоф.* Издан. 2, часть I, стран. 424

6. *Антоний* упоминается в 1474 году. Смотри. *Продолжение древн. Росс. Вивлиофики*, Ч. 3, стран. 221

7. *Нифонт* в 1474 переведен из Игуменов *Кириллобелоозерскаго* монастыря; 1484, Декабря 9 хиротонисан во Епископа Суздальскаго

8. *Зосима* прозванием *Брадатый* в 1490 году Сентября 12 возведен на Метрополию Всероссийскую

9. *Вассиан*, ученик Преподобн. *Пафнутия Боровскаго*, брат *Иосифа Волоколамскаго*, с 1490; в 1506 году хиротонисан во Архиепископа Ростовскаго

10. *Варлаам* с 1506 года. Смотри. *Продолжение древн. Росс. Вивлиоф.* Ч. V, стран. 100. в 1511 хиротонисан в Митрополита Московскаго и всея России

11. *Иоанн I.* в 1520 хиротонисан во Архиепископа Ростовскаго

12. *Герасим I.* упоминается 1525 года в Феврале. Смотри. *Древн. Росс. Вивлиоф.* Издан. 2. Ч. III, стран. 48

13. *Филофей I.* с 1525 и упоминается в 1537 году

14. *Гурий Заболоцкий* в 1543 хиротонисан во Епископа Смоленскаго

15. *Савва* с 1543; в 1544 февраля 24 хиротонисан во Епископа Крутицкаго

16. *Трифон* с 1544, и упоминается в 1547. В 1549 хиротонисан во Епископа Суздальского

17. *Алексий I* с 1550 года по 1554.

Кто были Настоятелями *Симоновского* монастыря с 1554 по 1810. Смотри *Истор. Росс. Иерарх.* Ч. II, Стран. 362, 363, 364, 365. А в 1810 году Февраля 10 по переведении Архимандрита *Иоанна Терликова* в Московский же *Донский* со степени *Симоновского* определен Настоятелем сюда *Тихвина* Большаго монастыря Архимандрит *Герасим Князев*. Он в 1813 году Всемилостивейше пожалован орденом Св. Владимира 3-й степени при Высочайшем Рескрипте от 17 Июня» I.

### **Н.М. Карамзин**

«*История Государства Российского*»

/Первое издание – 1817–1818 гг.; второе, более полное, – 1819–1824, 1829 гг.

Цитируется по тому XII, издание А.А. Петровича, М., 1903 г./

Стр. 18. «Рать изменников усиливалась и выступала в поле, с воеводою, достойным такого начальства, холопом князя Телятевскаго, Иваном Болотниковым...»

Стр. 21. «Уже Болотников, Пашков, Ляпунов, взяв, опустошив Коломну, стояли (в октябре месяце) под Москвою, в селе Коломенском... Между тем мятежники злодействовали в окрестностях, звали к себе бродяг, холопей; приказывали им резать дворян и людей торговых, брать их жен и достояние, обещая им богатство и воеводство; разсыпались по дорогам, не пускали запасов в столицу, ими осажденную. Войско и самое государство как бы исчезли для Москвы, преданной с ея святынею и славою в добычу неистовому бунту...»

Стр. 22–23. «Еще мятежники упорствовали в намерении овладеть Москвою; укрепили Коломенский стан валом и тыном, терпеливо сносили ненастье и холод глубокой осени /1606 г./; приступили к Симонову монастырю и к Горной и Рогожской слободе; были отражены, лишившись многих людей, и все еще не унывали, по крайней мере Болотников...»

«Болотников думал остановиться в Серпухове: жители не пустили его. Он засел в Калуге, в несколько дней укрепил ее глубокими рвами и валом, собрал тысяч десять беглецов...»

Стр. 27. «Воеводы, посланные царем истребить скопища мятежников, большею частию не имели успеха. Мстиславский, с главным войском, обступив Калугу, стрелял из тяжелых пушек, делал примет к укреплениям, издали вел к ним деревянную гору и хотел зажечь ее вместе с тыном острога; но Болотников подкопом взорвал сию гору, не знал и не давал успокоения осаждающим, сражался день и ночь, не жалел ни людей, ни себя, обливался кровию в битвах непрерывных и выходил из оных победителем, доказывая, что ожесточение злодейства может иногда уподобляться геройству добродетели. Он боялся не смерти, а долговременной осады, предвидя необходимость сдаться от голода, ибо не успел запастися хлебом. Разбойники калужские ели

лошадей, не жаловались и не слабели в сечах... Неудачная осада продолжалась четыре месяца».

**«Путеводитель по Москве, изданный Сергеем Глинкою,**  
*сообразно французскому подлиннику Г. Леконта де Лаво с некоторыми пересочиненными и дополненными статьями».* М., 1824 г.

Стр. 146–147. «*Симоновский монастырь в Таганке.* Предполагают, что оный основан Святым Феодором, Архимандритом, племянником и учеником Сергия Чудотворца...

Башни и стены, прочно строенные, представляют вид исполинский; над столовою *готический* терем, усугубляющий красоту общего здания. Внутренность главной церкви несравненна...

С возвышенного места сей обители наслаждаются прелестнейшим видом в Москве. Сей вид противоположен виду Андрониевского монастыря. Из-под Симоновской обители Москва представляется во всем великолепии с многочисленными зданиями своими...»

**«Новый путеводитель по Москве,**  
*первопрестольной столице государства Российского...»* Ч. 1–2. М., 1833 г.

Стр. 96–103. «На церковной ограде видите вы множество надгробных памятников, между коими (под папертью в палатке) находится гробница князя Феодора Михайловича Мстиславского и многих других, принадлежащих к сей фамилии...»

**Н.Д. Иванчин-Писарев**

*«Вечер в Симонове»*, М., 1840 г.

Стр. 28. «Вот Симоновская *вышка*, или каменная площадка, названная а л ь т а н о м, с которой, во времена счастливейшие, царевны смотрели на окрестность, любясь, с одной стороны красотою природы, с другой видом Белокаменной. Что ж было до того, при событиях, современных ей началу?

Часто иноческая братия дрожащими перстами указывала с нее на юго-восточный горизонт! Когда сгущалось его синеве и темнело в Коломне, тогда на эту вышку всходили все иноки... »

/Стр. 98, примечание 88/ «Эта вышка, или как называли ее, а л ь т а н, по некоторым преданиям, выстроена при Царе Алексее Михайловиче; но мы думаем, что она древнее, и была только перестроена с прибавочными украшениями...»

Стр. 30. «...они [Великие Князья и Цари] почасту *живали* в местах, посвященных молитве, особенно же Цари: Михаил, Алексей и Феодор; последний имел здесь и свои келлии.

При жизни Царя Феодора Алексеевича, приходил сюда из Коломенского и младенец Петр, с Царицею-матерью и с наставником своим, Зотовым...»



/Стр. 99–100, примечание 90/ «В Юго-западном углу монастыря был *Княжеский дворец*, выстроенный для иноков, бывших Князей и Бояр; Цари же Михаил, Алексей и Феодор жилали во время своего говения в комнатах одной связи с трапезою; для последнего были там и кельи (Во время говения Царя Алексея Михайловича, проводимое им в Симонове, выставлялся там знак в роде телеграфа, который извещал Царицу о состоянии его здоровья.)»

«Известно по находившейся некогда в Симонове *Кормовой книге* монастыря, где первые строители означены Ховрины, и где Великокняжеские, Царские и Боярские даяния продолжали писаться до 1681 года, что значительнейшие вклады были от Дмитрия Донского... Также много было даяния от Василия Димитриевича и Иоанна III, который, кроме соборного верха, построил там, в 1485-м, каменную трапезу (она была перестроена при Царе Алексее Михайловиче. Ныне и перестроенная изменилась. В старой были утверждены в плафоне два изящные Ангела с трубами: они во время яств и пития иноков напоминали глас трубы в последний день Суда). Ко времени Иоанна III же должно отнести и построение Симоновских башен; ибо, как уже и сказано в тексте, ни прежде, ни после его зодчих, никто не соединил бы такой правильности и согласия с такой величественною простотою... (Желательно, чтоб их не белили и не раскрашивали: никакой колорит не заменит серо-туманного цвета, веками на них положенного)... В некоторых исторических замечаниях сказано, что Иоанн IV в приношениях своих Симонову был щедрее всех своих предшественников: кроме храма во имя Происхождения Честных Древ (ныне перестроенного в неизвестном вкусе), там была сооружена колокольня, сходная с Ростовскою... Были там и деревянные хоры в роде балконов; их также нет. Жаль: они свидетельствовали о пребывании там Царей боголюбивых: оттуда они могли покоить взор свой на самом отдаленном горизонте Московских окрестностей, и во дни благодатного мира любоваться веселыми пажитями и тучною жатвою полей. Нельзя также не пожалеть, читая в *Истории Российской Иерархии*, что палатка, в которой Цари слушали Божественную Литургию, сломана при построении храма св. Валентина. Сооружая новые святые памятники, надлежало бы стараться не истреблять исторических».

Стр. 73. Симоново – «урочище, бывшее некогда одно из сел Боярина Степана Кучки».

Стр. 74. «Этот пруд /который начал рыть Св. Феодор, уже посвященный в игумена Старо-Симоновской обители/ назывался *Лисий*, от множества лисиц, в окрестности водившихся (еще при Донском упоминается: «*перевеснице* близ Симонова для охоты»).

/Примечание.

В иллюстрированном альманахе «Памятники Отечества» № 37 (1, 1997), работа Н.Д. Иванчина-Писарева «Вечер в Симонове» опубликована с сокращениями. Публикатор Н.М. Полунина приводит краткие данные о монастыре:

«Симонов 1-го класса ставропигиальный необщежительный мужской монастырь (ныне улица Восточная). Основан в 1370 г. Назван по имени монаха Симона, в миру боярина Ховрина, пожертвовавшего земли монастырю. К 1917 г. в монастыре было 6 храмов с 11 престолами.

Просуществовав 553 года, монастырь закрыт в 1923 г. В январе 1930 г. взорваны большинство храмов и строений монастыря. Уничтожено кладбище. Усилиями нескольких людей были перенесены останки поэта Д.В. Вeneвитинова и писателя С.Т. Аксакова на Новодевичье кладбище.

На месте монастыря в 1932–1937 гг. построен Дворец культуры автомобильного завода им. И.А. Лихачева.

Ведется реставрация сохранившихся до наших дней храма Тихвинской Иконы Божией Матери и монастырских строений. Последний игумен Антоний, погибший на Соловках, причислен к лику новомучеников Российских»./

#### **К. Тромонин**

«Краткое описание Московского ставропигиального первоклассного общежительного Симонова монастыря», тип. Селивановского. М., 1841 г. /Машинно-писные материалы Г.К. Игнатьева были проверены по изданию. Текст уточнён и значительно расширен./

Стр. III–IV. «Монастырь Симонов, во время своего могущества, не столько испытывал превратностей, сколько представлял собою пример усердия ко благу и пользе Отечества и служил щитом Москве – против сил вражних; в 1812 году он много пострадал от неистовства врагов...»

«...а особенно он украшен и произведены в нем новые постройки и перестройки в последние десять лет, с 1825-го года, при нынешнем Настоятеле его, Архимандрите Мельхиседеке, приобретшем благоволение Высоких особ и уважение знатных вельмож и граждан, и в это время, пожертвований от усердных читателей святыни доброхотных дателей, простирается до трех сот тысяч рублей серебром».

«Следующее при сем описание Симонова монастыря, представляет историю, поэту, любознательному мыслителю и художнику – много полезного, и поведет к многим размышлениям показывающим великую цель, для которой существуют в России сии достопамятные сооружения, и пользу их для народа».

Стр. 5. «I. Местоположение и основание монастыря

«Он основан... /приводятся обычные сведения, известные из многих источников/, при помощи некоего вкладчика Григория Ховры, как о том сказано во вкладной книге сего монастыря, скрепленной рукою Святейшаго Иосифа Патриарха всея России. Симоновым назван, сей монастырь, от места, которое по имени владельца из семейства г-д Головиных, прозывалось *Симоново*».

Стр. 6. «Потом Св. Феодор, еще при жизни Преп. Сергия Радонежского, перенес монастырь на нынешнее его место, около 1379 года, под прежним его названием *Симонов*; а Старо-Симоновская обитель оставалась не упраздненной,

в некоторой зависимости от нового Симонова монастыря, до половины XVI столетия, под управлением своих игуменов и строителей».

*II. Здания в монастыре сем, от прежних лет до настоящего времени воздвигнутые*

«1. *Соборная церковь.* Посреди монастыря каменная о пяти главах соборная церковь во имя Успения Пресвятыя Богородицы, она основана Святым Феодором Игуменом, в 1379 году, строилась 26 лет, преимущественно иждивением помянутого вкладчика Григория Ховры и Великого Князя Василия Дмитриевича, который ее и совершил; а освящена, при Архимандрите Иларионе, Киприаном Митрополитом Московским и всея России, 1405 года Октября 1 дня. С прилежащею к оной Западной, Южной и Северной стороны каменною папертью, вся покрыта по железным стропилам листовым железом.

...Длина его с алтарем и папертью 15, ширина 16 сажен, вышина с крестом 25 сажен...»

Стр. 7–8. «...В церкви и алтаре пол чугунный...

...В 1834 году, тщанием, сего монастыря, Архимандрита Мельхиседека, к обеим сторонам алтаря сего храма, вновь пристроены: по правую сторону: Каменный придел во имя Казанския Божией Матери, а по левую: Ризница... Двух-этажная ризница занята шкапами с богатыми облачениями, драгоценными древними золотыми и серебряными сосудами, Крестами, Евангелиями и прочею церковною утварью...

В 1936 году, большая средняя глава собора, имеющая в окружности 20 сажен /?/, вся вновь покрыта латунною медью, и вызолочена через огонь червонным золотом; а по сторонам ея, четыре главы меньшаго размера, покрыты голубою краскою, и благопристойно украшены, из позлащенной червонным золотом меди, звездами, сиянием и фиалками.

2. *Церковь Происхождения честных древ.* Над западными святыми вратами, церковь во имя Пчд животворящего креста, об одной главе, устроена около 1590 года, в царствование Государя и Великого Князя Федора Иоанновича, в присутствии коего освящена Иовом Патриархом всея России, Августа 1 дня 1593 г.

Иконостас в ней о пяти ярусах, с местными образами древняго художества. В 1823 году, церковь сия с трапезою, снаружи и внутри поновлена. В 1833 году глава на ней вызолочена по олифе, а яблоко и крест чрез огонь червонным золотом.

3. *Церковь Знамения.* Над восточными вратами, церковь во имя З. Божией Матери, построена в 1623 году Боярином Князем Юрием Яншевичем Сулешевым; за ветхостию была несколько времени упразднена, но в 1834 году тщанием Архимандрита Мельхиседека совершенно перестроена вновь и распространена с переименованием ея во имя Николая чудотворца, согласно желанию вспомоществовавшей к возобновлению сей церкви вкладчицы Г-жи Бобарыкиной. Обширный купол на церкви покрыт белым листовым железом, а глава и крест вызолочены через огонь червонным золотом.

Иконостас в ней резной и образа искуснейшего художества. К обеим сторонам ея пристроены каменные двухэтажные больничные кельи для 20 человек братии».

Стр. 8–9. «4. *Церковь Преп. Сергия*. Теплая трехэтажная церковь во имя Преподобного Сергия Радонежского и всея России Чудотворца, с обширную двухэтажную трапезою, построена в царствование Государя Царя Феодора Алексеевича, около 1677 года. В этой церкви, 1839 года, устроен престол во имя Тихвинския Божией Матери, а с южной и северной сторон пристроены двух-этажные приделы; с южной стороны придел, во имя Св. мученика Валентина, Василия блаженного и мученицы Параскевы, построен над гробами Графов Мусиных-Пушкиных, на их иждивение; а с северной: во имя Преподобного Сергия чудотворца, на иждивение Статского Советника Лепехина. В нижнем этаже под сими приделами погребены тела знаменитых особ, вкладчиков и храмоздателей.

В трапезе сей церкви, 1798 года устроены, Московским купцом Долговым, два придела; на правой стороне: во имя Св. Афанасия Патриарха Александрийского и мученицы Гликерии; а на левой: во имя Преподобных Ксенофонта и Марии. (Придел этот перемещен сюда из церкви Сошествия Св. Духа). В сем приделе, по правую сторону царских врат, во 2-м месте поставлен, по указу Святейшего Синода, образ Казанския Божией Матери, к которому многие из православных христиан притекают с верою и благоговением для поклонения и испрошения себе покровительства и помощи в различных скорбях и болезнях.

Пред трапезною церковвию большая со сводами паперть, а за нею к западу: палаты Царя Феодора Алексеевича, в которых он жывал во время постов (ныне обращены оне в братскую зимнюю трапезу). Над папертью построена, в виде четверугольной готической башни, открытая галерея, которую удостоивали внимания знаменитые путешественники, и даже Великие Российские Императоры, Императрицы, Царственные Особы и иностранные Принцы; с одной стороны ея представляются взорам красивые виды природы, а с другой обширная златоглавая Москва с разнообразными ея зданиями.

К настоящей теплой церкви, с южной стороны, была приделана небольшая палатка, сообщающаяся с церковвию полукруглым окном, для уединенного богомолья Царя Феодора Алексеевича, во время священнослужений. Сия палатка за ветхостию и по причине распространения храма уничтожена 1805 года, а дверь в оную закладена. С южной стороны церкви пристроена на арках обширная летняя братская трапеза, покрытая внутри хорошею живописью. В нижнем этаже трапезной церкви выходы и погреба, а под царскими палатами – братские кельи и просвирня».

Стр. 9. «5. *Церковь Сошествия Св. Духа*. Церковь двух-этажная прежде бывшая больничная во имя Преподобных Ксенофонта и Марии, а с 1796 года во имя Сошествия Святаго Духа, построена коштом Благоверныя Государыни и Великой Княжны Марии Алексеевны. Глава и крест на церкви позлащены червонным золотом. В нижнем этаже ея братские кельи.

6. Колокольня. Колокольня пяти-этажная, в середине северной ограды, начата построением по Высочайше утвержденному проекту Г. Профессора Архитектуры и Придворного архитектора Константина Андреевича Тона, 1835 года Апреля 28 числа, а окончена вчерне 1839 г. В основании ее положена бронзовая доска с следующей надписью: «Во славу Святыя Единосущныя Троицы, Отца и Сына и Святаго Духа. Повелением Благочестивейшаго Великаго ГОСУДАРЯ ИМПЕРАТОРА НИКОЛАЯ ПАВЛОВИЧА Всея России. В лето от Рождества Христова 1835-е, Апреля в 28 день, при Митрополите Московском и Коломенском Филарете и настоятеле Симонова монастыря Архимандрите Мельхиседеке, заложен сей храм во имя святых: Благовернаго Князя Александра Невского и Иоанна Патриарха Константиноградскаго, с колокольнею над оным, по проекту Профессора Архитектуры Г.Тона, иждивением Московскаго купца Иоанна Игнатъева.

Диаметр ее основания 8 сажен и 2½ аршина; вышина с крестом по последнему измерению 47 сажен и 1 аршин (Сноска: Измерение это не согласно с масштабом находящимся при чертеже фасада колокольни; но за достоверное утверждено отцем Архимандритом сего монастыря Мельхиседеком.)

В первом этаже, служащем основанием колокольни, Святые врата. Во втором: храм во имя святых: Благов. Кн. Александра Невского и Иоанна Цареградскаго. В третьем: колокола, из коих первый в 1000 пудов, вылит 1677 года; второй полиелейный в 300 пудов, вылит 1665 года; третий – буднишний в 150 пуд., вылит 1621 г., и меньшей величины девять колоколов. На четвертом этаже: боевые часы с четвертями. В пятом: круглая лестница в главу.

Глава покрыта листовым железом и окрашена белою краскою; медное яблоко и крест, обитый медью, вызолочены через огонь червонным золотом.

Колокольня, с самого основания по поверхности земли, возводилась из большого твердаго белаго камня, и частию из стараго крупнаго кирпича, под лопатку, на извести, с укреплением железными связями и кругом контр-форсами, около коих насыпан щебель /так!/ с заливкою извести. От земли производилась кладка из дикаго камня, в три ряда, и потом из кирпича и белаго камня лучшей доброты. Для прочности и сообразности с древними зданиями монастыря, колокольня кладена с приложением *элемента* кирпичнаго цвета; по этому уже и не имеет надобности в штукатурке.

На построение колокольни издержано до пяти сот тысяч рублей монетою, т.е. до 143 тысяч рублей серебром».

Стр. 11. «7. *Настоятельские и братские кельи.* По левую сторону Святых Западных ворот построены: 1. настоятельские двухэтажные покои. 2. За ними подле западной ограды двухэтажный длинный корпус братских келий. 3. Подле северной ограды другой двухэтажный корпус. 4. По правую сторону западных врат третий двухэтажный корпус. 5. Подле южной ограды четвертый трехэтажный корпус, за ветхостию пустой, кроме нижнего этажа в коем конюшня, кладовая и экипажи. 6. Подле южной же ограды пятый двухэтажный корпус с желез-

ными решетками, превосходящий древностию все прочие монастырские здания, кроме соборной церкви; в верхнем его этаже была прежде братская трапеза, а ныне там ссыпается хлебный годовой запас; в нижнем этаже ныне помещается кладовая, а прежде была хлебопекарня со службами. В сей-то хлебопекарне Митрополит Фотий благословил спящего инока Блаженного Иону, предрекая ему Первосвятительство (сноска: См. Степен. Кн. II, стр. 70)...

Все сии здания покрыты листовым железом и кровли их окрашены зеленою краскою».

«8. *Ограда*. Ограда каменная, вышиною в 3½ сажени, с башнями по углам ея, простирается около монастыря на 395 сажень и составляет неправильный четырехугольник.

В ограде трое больших ворот. Первая: Восточная под Никольскою церковью; Вторая: Западная под Спасскою церковью, подле настоятельских келий, для входа и въезда в монастырь; Третья: Северная, под новою колокольнею, для входа прямо в Соборную церковь».

«9. *Башни*. Башни с площадками на первых их ярусах с бойницами для пушек и пищалей, подобная архитектурою древним Кремлевским башням, или стрельницами, вероятно построены были в одно время с ними (Сноска: Кремлевские стрельницы с тайниками строены с 1485-го по 1500 год...), оне снабжены были в свое время всеми удобствами и укреплениями к отражению набегов и приступов неприятельских. Числом их пять:

*Первая*: Самая большая, прежде бывшая житницею, на юго-западном углу ограды, вышиною 18-ти, в окружности до 45 сажень; она известна под названием: *Дула*.

*Вторая*: Посреди южной ограды, называется *Кузнечная*.

*Третья*: На юго-восточном углу, в коей хранилась соль, называется *Солевая*.

*Четвертая*: На северо-восточном углу, называется *Сторожевая*.

*Пятая*: на северо-западном углу, называется *Тайнинская*. Под сею башнею доселе осталось темное подземелье, или тайник, пространством внутри 11-ти квадратных аршин. Стены здесь до половины, а по углам до свода, из белаго камня, длиною 1 арш. 7 и 8 вершков, толщиною 6 и 7 вершков. Сход в тайник из монастыря, с юга, 13-ю ступенями, каменным со сводами коридором, который вверху и внизу затворялся железными дверьми. Против входа, в стене к Северу, третья железная дверь (давно закладенная) шириною 2-х а вышиною 3-х аршин, для схода в глубокий подземный ход к пруду за водою, или для вылазок во время осады. Пруд, к которому проведен подземный ход, доселе виден под крутою горою монастыря.

Сии последние четыре башни вышиною от 12 до 15 сажень.

Все пять башен покрыты черепицею».

### III. *Примечательнейшие церковные вещи*

Поскольку замечательный перечень наиболее ценных церковных вещей, ныне утраченных или частично сохранившихся в музейных собраниях, требует

отдельного рассмотрения, но не является на данный момент предметом архитектурного исследования, он для краткости опущен.

Стр. 14. «*IV. Достопамятныя происшества, в монастыре сем случившиися*

1. «1476 года Августа 31, в 1-м часу ночи, бысть гром ужасен, и в монастыре на Симонове с церкви верх сшибло стрелкою, и падеся глава церковная, и шея внутри церкви, яко и месту поколебатися от гремения страшнаго, и по церкви много мосту рвало, и стену предних дверей проразил, и иконы попалило, иные же побило, икона же Пречистыя Богородицы Одигитрия, на поклоне на левой стороне, ни чим же вреждена пребысть, аще и камением засыпаса моло не вся». (Степ. Кн., гл. II, стр. 171)

2. 1591 года, при Царе Феодоре Иоанновиче... (Истор. Г.Р. Карамзина, ч. X)» / Об укреплении монастыря Борисом Годуновым./

Стр. 15. «3. 1606 года, в царствование Василия Иоанновича Шуйского, бунтовщик Болотников, холоп Черниговского Воеводы Князя Телятевского... (Истор. Г.Р. Карамзина, ч. XII)» /О стоянии под стенами монастыря войска Болотникова./

Стр. 15–16. «4. 1611 года, Марта 20 дня, во время междуцарствия, по случаю сильного пожара, произведенного Немцами и Литовцами, по всей Москве, многие Московские жители со своими семействами, гонимые пламенем и неприятелем, укрылись в крепкой Симоновской обители, в надежде скорой помощи от Бога и верных сынов Отечества (Истор. Г.Р. Карамзина, ч. XII)

5. Симонов монастырь, доселе боровшийся с врагами за древнюю святыню и несчастных чад Москвы, укрывавшихся в стенах его, от огня, меча и голода, впал в 1612 году со всеми драгоценностями, вкладами Князей и Царей в руки Литовцев и Поляков. Они вломилась в ворота, вероятно изменою, разграбили, что могли и что им попало, с образов оклады, церковную утварь и хлебные запасы; но вскоре были и выгнаны... В сем же 1612 году Симоновский Архимандрит Исаия с братиею просил, челобитною, воеводу Князя Дмитрия Михайловича Пожарского, защитить Симонов монастырь, не от Поляков уже, а от сборщиков посылаемых Галицким Градоначальником Тимофеем Безобразовым в их монастырские соляные варницы и вотчины за запасами, деньгами и ратными людьми. Князь Пожарский, Мая 15 дня того же года, предписал, из Ярославля грамотою, Безобразову, чтобы он, по крайнему разорению Симонова монастыря, прекратил сборы с соляных варниц, и ратных людей не требовал».

Далее в тексте – о грамотах 1612 и 1613 годов:

«...обеими сими грамотами строго воспрещалось производить сборы с Московских варниц и вотчин; а причиною сего воспрещения представлено прописанное Архимандритом: 1-е что монастырские вотчины и варницы пожжены а крестьяне побиты Литовцами; 2-е что из Симоновских вотчин доставляют всякие запасы, доходы и даточных людей в монастырь ратным монастырским и всяким осадным людям. (Сноска: Копии с трех сих грамот Кн. Пожарскаго и Трубецкаго хранятся в Симоновом монастыре.)»

«6. Когда в 1771 году постигло Москву моровое поветрие, то по распоряжению Правительства, в Симоновом монастыре учрежден был карантин; Архимандрит же Гавриил Краснополский со всею братиею выведен из Симонова в Ново-Спасский монастырь, в котором Сентября 14 того же года и скончался с своею братиею. Тела их погребены в Ново-Спасском монастыре между колокольнею и Северо-Восточною башнею».

Стр. 16. «7. Монастырь сей Имянным указом от 6-го Мая 1788 года велено было упразднить, для учреждения в нем гошпиталя, и отдать в ведомость главного Кригс-Комиссариата...

...ризница и вся церковная утварь поступила в Моск. Божоявленский монастырь.

...по Высочайшему указу, от 4-го апреля 1795 г., паки обращен в прежнее положение и состояние, и оставлен в ведомстве Святейшего Синода Ставропигиальным третьим монастырем».

В тексте – о письме Митрополита Гавриила к графу Мусину-Пушкину.

Стр. 18. «8...Сентября 5-го 1812 года, опять увидел в стенах своих западных разорителей – Французов, Поляков и прочих с ними святотатцев... (Примечание: Богатая ризница и прочие драгоценности, по распоряжению начальства, за одновременно были вывезены из монастыря вместе с Синодальною ризницею)»

«9. С 1825 года заведено в сем монастыре, старанием Настоятеля Архимандрита Мельхиседека, церковное благозвучное тихое пение, которое в разные времена удостоиваемо было и одобрения Высоких особ».

Далее в тексте перечислены:

*V. Знаменитые высокие посетители Симонова монастыря*

*VI. Знаменитые особы, погребенные в сем монастыре*

*VII. Начало Архимандрии и преимущества ея*

Стр. 21. «Архимандрия и Ставропигия учреждены в сем монастыре с 1383 года, т.е. с поставления Игумена Феодора в первого Симоновского Архимандрита. С сего времени монастырь, со всеми вотчинами, состоял под непосредственным ведением Константинопольских Патриархов. В 1569 году, по велению Царя и В. Кн. Иоанна Васильевича, сей монастырь, со всеми вотчинами, приписан был к Опричнине; потом переведен в ведомство Патриархов Всероссийских, с 1636 года, при Царе Михаиле Феодоровиче, в приказ большого дворца; после сего и до ныне состоит под ведением Святейшего Правительствующего Синода. До учреждения духовных штатов была приписана к сему монастырю Велико-вражская пустыня в Нижегородской губернии, и состояло за ним 12 146 душ крестьян. Устав для братии издревле принят в сем монастыре общежительный».

*VIII. Вклады*

Стр. 22. «На все сии выгодные права, вотчины и владения в разных двадцати уездах, жалованы были Великими Князьями и Царями начиная с Дмитрия Донского до Императора Петра I-го, грамоты тарханские или несудимые



(Сноска: Значение тарханной или несудимой грамоты см. в Рос. Иерархии ч. II), льготные, послушные, отказные, разъезжие (межевые), правые и др., данные, духовные, вкладные и пр.

Жалованные грамоты, хранящиеся в копиях в сем монастыре, начинаются от великого Кн. Вас. Васильевича, с 1447 года, прежних же Князей грамоты сгорели в Москве и Суздале».

Стр. 24. «...9. Царя Михаила Феодоровича: 22 грамоты, от 1613 до 1642 года. Утверждено пять гр. Царя Бориса Годунова.

3 гр. Святейшего Патриарха Филарета Никитича...

10. Царя Алексея Михайловича: 5 грам. от 1647 до 1667 года...»

«11. /грамота/ Царя Феодора Алексеевича: 1 гр. на Московское подворье, 1678 года, Меновая запись Боярина Князя Иакова Никитича Одоевского 1677 г.»

«12. Царей и Вел. Кн. Иоанна и Петра Алексеевичей и Царевны Княжны Софии Алексеевны: 2 грам. 1687 и 1689 годов».

*Список архимандритов Симонова монастыря*

Приведён очень подробный список. Основные лица списка – см. выписки из книги: Амвросий (Орнатский), «История Российской иерархии...», ч. VI. М., 1815, стр. 98–108.

Стр. 30. «Примеч. Подробное историческое описание событий в Симонове монастыре, и правила должностным для руководства в разных случаях, имеются рукописные и хранятся в оном монастыре».

На стр. 30–32 помещены пояснения к иллюстрациям, вклеенным в книгу.

*Очерк 97.* «Вид Московского Симонова монастыря в начале XVIII века»

«...взяты с гравированного вида Москвы, находящегося у А.Ф. Вельтмана»

*Очерк 98.* «Вид Симонова монастыря в нынешнем состоянии»

«...с северо-восточной стороны, первоначально, рисован с натуры и гравирован 1836 года, Августа, Корнил. Тромониным, прежде построения колокольни...»

«...другой... литографирован 1838 года Генваря 28 дня; третий таковой же был издан в литографии Чишкова. Находятся еще, гравированные на меди, виды сего монастыря;... все гравированы А. Афанасьевым».

*Очерк 99.* «Колокольня Симонова монастыря»

### **В.В. Пассек**

*«Историческое описание Московского Симонова монастыря»*

Типография Селивановского, М., 1843 г. /Отдельные выписки из текста были сделаны Г.К. Игнатьевым и сохранились в машинописном виде; проверены по изданию и уточнены./

Стр. 2. «Феодор был сын Стефана, родного брата Преподобного Сергия; при крещении он был наречен Иоанном; на двенадцатом году жизни своей был вручен отцом его Св. Сергию и сподоблен иноческого образа...»

Стр. 4. «...За добродетельную его жизнь любил и уважал его Князь Дмитрий Иоаннович Донской, избрал его своим духовником и посылал в Царьград по делам, касающимся до управления Русскою Митрополиею».

Стр. 6–7. «...не в дальнем расстоянии от монастыря, на ровном, возвышенном и песчаном месте, находится довольно глубокий и никогда не иссыхающий пруд (в окружности его 150 сажен, глубина его по середине до 6-ти аршин), обнесенный валом и обсаженный березами. Этот пруд, по общему преданию Московских жителей, почитается ископанным руками св. Сергия и досель называется преимущественно Сергиевым прудом». Ежегодно происходит освящение пруда в день Преполовления.

Стр. 8–9. «Иоанну Васильевичу Грозному и многим Боярам, пред взятием Казани слышался благовест Симоновских колоколов...» Далее излагается легенда и приводится свидетельство летописца: «И сам Царь благочестивый своими Царскими ушима слыша звон от града Казани, яко Симоновского монастыря большого колокола глас, и в коеждо оконце храмины своєю слыша таков звон. Подобный же звон слышался во всей Москве в 1479 году в день Покрова пресв. Богородицы, и многие люди узнали в нем благовест Симоновских колоколов».

Стр. 9. «Благочестивые Цари Михаил Феодорович и Алексей Михайлович показывали особенное уважение и благоволение к Симоновой обители. Государь Феодор Алексеевич построил здесь палаты и жил в них по целым месяцам, во время постов».

Стр. 10. «В 1591 году, при царе Феодоре Иоанновиче, когда крымский хан с толпами Татар вторгнулся в пределы России и быстро стремился к Москве, Борис Федорович Годунов с удивительной скоростью укрепил предместье за Москвой-рекою, а монастыри Симонов, Данилов и Новоспасский окружил бойницами и обратил в твердыни».

Сведения по истории монастыря на рубеже XVI–XVII веков основаны на работе Н.М. Карамзина и совпадают с аналогичным текстом у К. Тромонина.

Стр. 15. Сообщение про моровую язву. В 1771 г. Симонов монастырь был закрыт и превращен в карантин. «В скором времени вся выведенная братия погибла в Новоспасском монастыре от заразы, а Симонов монастырь, и по прекращению свирепствовавшей болезни, был как бы забытым и оставался в запустении (См. Краг. Опис. Новоспасского монастыря 1821 года, стр. 58)».

Стр. 24. «Пред оставлением обители неприятели /1812 г./ предали огню в трехэтажном здании, кладовую, которую они наполнили сокровищами награбленными в Москве. От этого здания занялись на Южной стороне и другие строения, погорели кладовые близ братской трапезы, братские келии, что ныне казначейские, два наката в башне, называемой Дуло, конюшенный двор, сарай с дровами, и часть оградной крышки, до самой церкви Происхождения честных древ...» /в ней, в трапезной этой церкви, огонь и погас/.

Стр. 25. «В столь несчастную эпоху, кроме пожара и потери невозвратных книг и рукописей, монастырь понес убытку слишком на сто тысяч руб. В оставленную Октября 11 дня, неприятелем обитель, вскоре стали собираться из разных мест братия; а 16 Октября прибыл и сам Архимандрит Герасим».

Стр. 27. «Вскоре явились приверженные к Симоновской обители благодетели, которые исправили необходимые церковные и монастырские нужды, и оказывали пособия к содержанию и обзаведению братии; а щедроты *Государя Императора* исцелили раны монастыря: все здания, пострадавшие от пожара, были поправлены и приведены в лучший порядок».

Стр. 28. При архимандрите Мельхиседеке: «В продолжение его двадцатилетнего управления вновь устроены и исправлены св. храмы, настоятельские и братские келии, возобновлена обширная трапеза, и здания поправлены во многих местах, и все покрыты железом монастырские стены и многие здания, расписаны внешние и внутренние стены соборной церкви – и сооружена огромная, величественная колокольня, которая, по высоте своей, занимает первое место в нашей Столице и второе в нашем отечестве».

Стр. 29. «...но мы видим больницу, устроенную в 1833 году за монастырскими стенами... На противоположной стороне, за стенами же обители, устроен странноприимный дом для приюта и призрения бедных богомольцев и странников, сделанный по совету и духовному наставлению, московским купцом А.Щекиным, стоивший 20 000 руб.».

Стр. 30. «Кто не знает благотворного обычая, раздавать из трапезы, в знак благословения, всем богомольцам монастырский хлеб в воспоминание великого Святителя и Митрополита Ионы, который сам некогда трудился здесь в хлебе?»

Стр. 31. «В древности, монастырь почти со всех сторон был окружен густым сосновым бором и открывался всею красотою своих величественных храмов, зубчатых стен и готических башен пред взорами древней первопрестольной столицы...»

Стр. 32. «Когда Великий Князь Василий Васильевич, вынужден был смутными обстоятельствами отечества, отправиться в Орду к Царю Махмету... с горестным сердцем оставил Москву, и вместе с дядею своим остановился на лугу под Симоновым».

Стр. 33. «Теперь уже нет опасности от внешних врагов, и древняя обитель, возвеличенная новыми зданиями, открылась со всех сторон в полном своем великолепии. Огромные деревья – вековые сосны и вязы, рассеянные группами на равнине и по взгорью, увеличивают красоту обители, и придают ей характер еще более величественный и задумчивый...»

Далее приводится обширная цитата из Н.М. Карамзина – описание окрестностей монастыря (из повести «Бедная Лиза»).

«Далее за ним /Сергиевским прудом/ видна зеленеющая Тюфелева роща, деревня Кожухова, обширные, хлебом покрытые поля, лесочки, три или четыре деревеньки, далее село Коломенское, – а левее Перервинский монастырь».

«С двух сторон монастыря, по течению реки, открываются два противоположные вида: мрачное, покрытое сосновым бором укрепление, окруженное рвом и валом, где устроен теперь пороховой подвал; с другой же стороны, к самой реке... спускается живописная дача Г.Селивановского и над обрывами берега зеленеет старинный сад Бекетова, где жила наш знаменитый Историограф».

Стр. 35. «Августа в 1-е число, ежегодно совершается здесь празднество, установленное при Греческом Царе Мануиле и Цареградском Патриархе Луке, в ознаменовании победы над Сарацинами, у нас же принятое при Великом Князе Андрее Георгиевиче и Киевском Митрополите Константине, в возблагодарение за победу над Болгарами. В этот день тысячи народа стекаются к монастырю и гуляют в его окрестностях и на широком лугу Москвы реки. Хорош вид этой картины с террасы, построенной над братскою трапезою».

Стр. 37. «Название же Симоново – место это получило от имени владельца из семейства Головиных; впрочем, упоминается о нем и в сказании об основании Москвы...»

Стр. 38. «Когда же обитель была перенесена на место новое, теперь ею занимаемое, в то время заложена каменная соборная церковь во имя Успения Божией Матери. Она основана св. Феодором в 1379 году, строилась 26 лет, преимущественно на иждивении вкладчика Григория Ховрина и самого Великого Князя Василия Дмитриевича /сына Дмитрия Донского (1371–1425; годы правления 1389–1425)/, свершена в 1405 году, и освящена при Архимандрите Иларионе, Московским Митрополитом Киприаном, того же года, Октября 1, в день Покрова Пресв. Богородицы (ссылка: «1405 года, Октября в 1-й день, в четверток, в монастыре, иже на Симонове, освящена бысть церковь Успения, юже замысли и основа Феодор Игумен, и соверши ю Князь Великий при Иларионе Архимандрите, яже 26 лет здана бысть... Степ. кн. I»)».

Описание собора аналогично его описанию у К. Тромонина, в том числе назван ошибочный размер главы 20 саж.

Стр. 40. «В 1834 году... пристроены к обеим сторонам олтаря по правую сторону, каменный придел во имя казанской Божией Матери, а по левую, в соответствии, монастырская ризница».

Стр. 42. «2) Церковь над западными святыми воротами Происхождения честных древ животворящего креста Господня, об одной главе, устроена около 1591 года в царствование Государя, Царя и Вел. Князя Феодора Иоанновича и освящена в присутствии его, как написано было на старом антиминсе сей церкви, Святейшим Иовом, патриархом Московским и всея России 1593 года Августа 1 дня, на память святых семи мученик Маккавей. Длина ея с олтарем, кроме трапезы шесть, ширина пять сажений, а вышина с крестом 14 сажений. Она соединена одною дверью с настоятельскими келиями...»

В 1833 году глава на ней позлащена по гульдфарбе, а шар и крест чрез огонь червонным золотом».

Далее – сообщение о крестном ходе «в храмовый праздник сей церкви» 1 августа для освящения воды.

Стр. 44. «3) Церковь над восточными воротами – во имя Знамения Божией Матери, построенная в 1623 году Боярином Князем Юрием Яншевичем Сулешевым».

Описание церкви аналогично описанию её у К. Тромонина.

Стр. 45–48. «4) Церковь теплая трехэтажная во имя Препод. Сергия Радонежского Чудотворца, об одной главе, с обширною двухэтажною трапезою построена Царем Феодором Алексеевичем, около 1677 года. Судя по тесноте настоящей церкви и обширности помещения вне ея, здание это первоначально имело назначение общей монашеской трапезы или столовой, в которой некогда помещалось во время обеда более трех сот монашествующих. Кто посетил Симону обитель, тот не мог не обратить внимания на Готические и Византийские формы этого здания, напоминающего нам древний Русский быт. Храм сей, вместе с трапезою, занимает в длину 26 сажен, и вмещает внутри себя четыре неровные отделения: а) церковь с олтарем, б) трапезу, с) паперть, или Царские сени, и d) палаты Царя Феодора Алексеевича.

а) Церковь преп. Сергия находится во втором этаже, а третий этаж пустой; длина ея с олтарем 7, ширина 4, а вышина с крестом 20 саженей. Иконостас в ней крашенный частью позлащенный, три местных образа в серебряных ризах, а четвертый, против правого клироса, Введения Пресв. Богородицы, в золотой ризе. Царские ворота до 1812 года были обложены позлащенным серебром и драгоценными, крупными, разноцветными камнями: яхонтами, изумрудами, бирюзой и другими; но в 1812 г. все сие украшение похищено французами. Олтарь и церковь покрыты живописью. Пол в олтаре из белого камня, а в церкви штучный – из дубовых досок. К ней с Южной стороны пристроена была небольшая каменная палатка, соединенная с церковью полукруглым окном, для уединенного богомолья Царя Феодора Алексеевича во время священнослужений; но она еще в 1805 г. за ветхостию сломана, и дверь в нее из трапезы закладена. В настоящей церкви, вместо престола Преподобнаго Сергия, устроен в 1840 году тщанием Архимандрита Мельхиседека, престол Тихвинския Божия Матери, а с Южной и Северной стороны пристроены двухэтажные приделы. С Южной стороны придел, во имя св. мученика Валентина, Василия Блаженного и муч. Параскевы, построен над гробами Графов Мусиных-Пушкиных на их иждивение, при благотворном содействии Графа А.Х. Бенкендорфа, а с северной – во имя Препод. Сергия чудотворца на иждивение Статского Советника Лепехина. В нижнем этаже под сими приделами погребены тела вкладчиков, храмоздатель и других особ.

б) В трапезе сей церкви, которая длиною 11, а шириною 7 саженей, в 1798 году устроены, Московским купцом Долговым, два придела: на правой стороне во имя св. Афанасия Патриарха Александрийского и муч. Гликерии, а на левой во имя препод. Ксенофонта и Марии (придел сей перемещен сюда из церкви Со-

шествия св. Духа). В сем приделе, по правую сторону Царских врат, во втором месте поставлен образ Казанской Божия Матери в сребропозлащенной ризе с драгоценными камнями...»

«Образу Тихвинския Божия Матери, списанному с Чудотворной иконы, что в Тихвине монастыре, установлено празднование в Симонове с крестным хождением около монастыря со времени восстановления сей обители. Он принесен из Тихвина в Симонов монастырь Архимандритом Игнатием, при определении его в сей монастырь для заведения общежития».

Стр. 49. «В трапезе сей три медных посребренных паникадила; пол штучный из дубовых досок.

Пред трапезою большая со сводами паперть или царские сени; а за ними к западу палаты Царя Феодора Алексеевича, в которых он жывал во время постов. (Ныне они обращены в братскую зимнюю трапезу). Над папертью сделана в виде четверугольной башни, во вкусе Византийском, открытая галерея, с которой, со времен Царя Феодора Алексеевича доселе, Великие Российские Императоры, Императрицы, Царственные особы, иностранные знаменитые люди, путешественники и все посещающие монастырь, с любопытством обозревают с одной стороны красивые виды природы... а с другой обширнейшую златоглавую Москву с громадами ее бесчисленных домов, – с южной стороны трапезной церкви пристроена на арках большая летняя братская трапеза с кухнею, покрытая внутри живописью. В нижнем этаже трапезной церкви выходы и погреба, а под царскими палатами братские келии и просфорня».

Стр. 50. «5) Церковь – Сошествия Св. Духа, близ северной ограды, двухэтажная, об одной главе. Длина ее с олтарем и трапезою 12, ширина 3½, а вышиною 12 саженей. Иконостас покрыт краскою и по местам позолочен. Она построена иждивением Благоверной Государыни и великой Княжны Марии Алексеевны около 1700 года, во имя Препод. Ксенофонта и Марии. В 1774 году в трапезе сей церкви устроен придел во имя Сошествия Св. Духа... Но в 1796 году, престол во имя Преп. Ксенофонта и Марии перенесен в Сергиевскую большую трапезу, а на место его перенесен в настоящую церковь престол во имя Сошествия Св. Духа. Глава и крест на сей церкви в 1828 году покрыты медью и озлащены под кремь червонным золотом. В нижнем ея этаже устроены братские келии».

Стр. 54–58. «6) Колокольня пятиэтажная...»

Описание аналогично описанию её у К. Тромонина. Приведены подробные надписи на старых колоколах, в том числе сведения о мастерах, отливших колокола.

– На колоколе в 1000 пудов: «...Слился же сей колокол в лето от создания мира 7186, а от Рождества Бога Слова 1677, месяца Сентября в 30 день... Лил мастер Харитонка Иванов сын Попов с товарищем Петром Харитоновым сыном Дурасовым».

– На колоколе в 300 пудов: «...а в колоколе весу триста пуд, а лил Государев мастер Александр Григорьев».

– На колоколе в 150 пудов: «...перелит сей колокол в некончаемый дом Пречистыя Богородицы честнаго и славнаго ея Успения в Симонов монастырь... лета 7129 (1621) Июня в 20 день, мастер Кирило Самойлов».

– На колоколе в 60 пудов, который «по монастырской описи называется сиротским», надпись: «Лета 7135 (1627) месяца Маиа в 20 день, слит сей колокол... Делал мастер Богдан Васильев».

«До построения этой колокольни, стоял на северной стороне каменный продолговатый шатер, вышиною 8 сажений, построенный в конце XVI столетия. Примкнутый к Успенскому собору, он застелял /так!/ соборные окна и производил в церкви мрачность и сырость. Сверх того от тяжести колоколов, а более от неискусной кладки и устройства во многих местах растрескался и угрожал опасностью падения. Уже в 1800 году он был подкреплён контрфорсами, но искусство не могло надолго поддерживать его существование, и бывший Архимандрит Герасим с самого вступления в управление сим монастырем, с 1810 года непрерывно заботился об отыскании средств для сооружения новой приличной колокольни...

Разломка старого колоколенного шатра произведена по силе указа *Его Императорского Величества*, последовавшего из Святейшего Синода о построении колокольни, 1835 года в Феврале и Марте. Все материалы старой колокольни поступили в бут новоустроенной.»

Стр. 59–62. «7) Настоятельские келии, каменные двухэтажные, расположенные от входа в святые врата на левой стороне обители. Кроме наружной архитектуры, они замечательны крыльцом, устроенным в готическом вкусе. Из них есть ход в церковь над вратами Происхождения честных древ и на монастырскую ограду, обращенную к Москве, так что из гостиной, а особенно с небольшого балкона покоев, величественно открывается почти вся столица и окружность ея на большое пространство с самыми отдаленными видами...

8) Братские келии, двухэтажные каменные, расположены по сторонам монастыря. Первый длинный корпус подле западной ограды, второй подле северной, по правую сторону западных врат, подле южной ограды четвертый корпус трехэтажный, за ветхостью пустой, кроме нижнего этажа, в коем находятся конюшня, кладовые и экипажи. Все братские келии устроены для жительствующих по одиночке... Подле южной же ограды находится пятый двухэтажный каменный корпус, с железными решетками, называемый келарским, и по древности первый после собора. В верхнем этаже сего корпуса была прежде братская трапеза, а в нижнем хлебопекарня со службами. В сем-то месте Фотий Митрополит благословил спящего Инока блаженнаго Иону, предрекая ему Первосвятительство. Ныне в верхнем ярусе этого здания занимают одну половину келарь с помощником, а в другой ссыщается хлебный годовой запас для братии; в нижнем этаже – кладовые для квасоваренной посуды. На южной же стороне, над монастырскими вратами, ныне вовсе закладенными, устроены каменные келии, в которых жил на покое бывший Архимандрит Симонова монастыря Герасим Князев.

Все церкви, настоятельские и братские келии покрыты листовым железом, окрашенным зеленою краскою.

Внутри монастыря на южной стороне разведено два плодовых сада. Первый называется настоятельским, а второй братским. Сады на восточной стороне ограждены каменными столбами с решетками. От настоятельских комнат дороги сделаны широкие из каменных мячковских плит, и по всему монастырю разбиты дорожки, которые выложены шоссе и обсажены липами и другими деревьями. На открытом месте среди дорожек устроены каменные солнечные часы».

Стр. 63. «В монастыре и за монастырем ископано два колодца. Первый, глубиною 9 саж., подле Сергиевской церкви, огражденный деревянным шатром, имеет воду довольно хорошую и на все употребительную. Второй за монастырем на северо-восточной стороне, в 50 саженьях от монастырской ограды... Над ним сделан с колоннами и куполом небольшой полупортик...

Подле кладезя в 1840 году, по духовному совету Симоновского Архимандрита, Московский купец Афанасий Емельянович Щекин выстроил по усердию своему на собственное иждивение деревянную на каменном фундаменте гостиницу, покрытую железом, значительной длины и ширины, со всеми принадлежностями: сараем, ледником и хлебным амбаром, для временного приема бедных, странных и страждущих разными болезнями, приходящих отовсюду в монастырь на богомолье...»

Стр. 63–67. «9) Весь монастырь обнесен каменною оградой в виде неправильного четырехугольника. В окружности ея 395 сажень; высота 3½ саж. На пяти ея углах возвышаются башни в готическом вкусе и большого размера. Трое ворот ведут во внутренность обители: 1-е Восточные, под Никольскою церковью. Над ними с внешней стороны ограды изображено на стене коронование Божьей Матери, а по сторонам угодники Божии, над коими вверху поставлены два медных позлащенных шара. 2-е Западныя, под Спасскою церковью, подле настоятельских келий для входа и въезда в монастырь. Над ними издревле написано Успение Божия Матери, и по сторонам внизу Святые Угодники, 3-и Северные, под новою колокольнею для входа прямо в соборную церковь. В некоторых местах ограды видны потаенные проходы, или узкие двери для вылазок во время осадных случаев, но они ныне вовсе закладены. Видны также места, подле закладенных западных ворот, где содержались заключенные и где производилось над виновными монастырское судопроизводство.

10) Башни, крытые черепицею, с площадками на первых их ярусах и с бойницами для пушек и пищалей. Вид их сходен с некоторыми Кремлевскими башнями или стрельницами. Опускные ворота, бойницы и другие удобства для защиты доказывают, что монастырь ограждался не только от мира, но и от врагов отечества, для отражения набегов и приступов неприятельских. Всех башен пять: 1-я самая большая, на юго-западном углу ограды вышиною 18, а в окружности до 45 саж., наз. Дуло. Она, в свое время, была хлебным складочным амбаром, где



хранились запасы на несколько лет. 2-я, посреди южной ограды, Кузнечная, где производились кузнечные работы, которые помещались в ней и при построении новой колокольни. 3-я, на восточном углу, Солевая. В ней запасалась на многие годы из монастырских солеварниц соль. 4-я, на северо-восточном углу, Сторожевая; на ней в военное время была главная вооруженная стража для наблюдения за движениями неприятелей. 5-я, на северо-западном углу ограды, Тайнинская; под нею было темное подземелье или тайник (Сноска: В 1840 году он завален, по причине обветшавших его сводов, угрожавших скорым падением.), пространством внутри 11 арш. квадратных. Стены здесь до половины, а по углам до свода сложены из белого камня, длиною 1 арш. 7 и 8, толщиной 6 и 7 вершков; сход в подземелье был из монастыря с южной стороны, 13-ю ступенями, каменным со сводами коридором, который вверху и в подземелье затворялся железными дверями. Против входа, в стене к северу, третья железная дверь (давно закладенная), шириною двух, а вышиною 3-х аршин, для схода в глубокий подземельный ход к пруду за водою, или для вылазок во время осады. Пруд, к которому проведен был подземный ход, и доселе виден на лугу под крутою горою монастыря. Он вырыт на подобие большого круглого бассейна, как уверяют, весь выложен белым камнем...

У всех башен в нижних и средних этажах сделаны большие ворота, а в верхних ярусах разной меры двери и окна, которые запирались железными притворами, что видно и теперь из оставшихся в стенах больших крючьев. На двух башнях утверждены на вызолоченных шарах два парящих Ангела с трубами, а на прочих флюгеры. Все они, кроме главной, от 12 до 15-ти сажень вышиной.

За монастырскою южною оградю, кроме других высоких деревьев, издавна насажен во всю стену березовый обширный и длинный проспект; с восточной и северной сторон окружают монастырь деревья, а по горе, на западной стороне, почти до старого Симонова, возвышаются вековые вязы.

Дорога подле западной ограды для проезда в монастырь ограждена в 1836 году твердыми перилами с каменными, покрытыми железом столбами. Против западных врат, для схода по крутой горе на луг, сделана из белого камня лестница, осененная древними ивами. Все место вокруг монастыря, заключающее в себе рощу и подле него луг, обнесено на большое пространство земляным валом, обложенным дерном».

Стр. 68. «V. *Достопримечательные церковные вещи и книги*».

Стр. 83. «Довольно хорошая библиотека, бывшая в сем монастыре, в 1812 году частию сожжена Французами, а еще более расхищена».

Стр. 85–88. «3) Книга Степенная Царскаго родословия, содержащая Росийскую Историю, сочиненная трудами – Пресвященных Митрополитов Киприана и Макария в двух частях, напечатана в Москве при императорском Университете 1775 года...

5) Синодик рукописный в лист...

8) Книга под названием: *Собрание копий или Копейная*, писанная в лист, в 1666 году, старинным скорописным почерком. В ней собраны Симоновским Архимандритом Мисаилом, по братскому приговору, копии с жалованных Симонову монастырю грамот, записей, данных, духовных, вкладных, закладных, купчих и прочих документов».

Далее следуют разделы, в которых изложены подробные сведения о разных сторонах жизни монастыря:

Стр. 89–98. «*VI. Замечательные особы, жившие в обители*»

Стр. 98–114. «*VII. Погребенные в Симоновой обители*»

Стр. 115–126. «*VIII. Знаменитые посетители обители*»

Стр. 126–144. «*IX. Вклады в монастырь*»

Приведён подробнейший перечень известных автору из монастырских документов вкладов.

Стр. 127. О Кормовой книге Симонова монастыря пишет историограф Карамзин (том V, прим. 122). «Любопытная книга эта, к сожалению, в 1812 году с прочими книгами похищена из Симонова м-ря».

Стр. 144–184. «*X. Грамоты жалованные*»

Перечислены в том числе царские грамоты (Феодора Иоанновича, Михаила Феодоровича)

Стр. 184–185. «*XI. Чем ныне владеет монастырь*»

Стр. 185–187. «*XII. Преимущества монастыря, церковное и трапезное благочиние*»

Стр. 188–210. «*XIII. Правила для руководства наместнику, казначею и прочим должностным в сем монастыре*»

Стр. 190. Из Правил монастыря 1685 года:

«д. В братской трапезе, кухне, кладовых и погребях наблюдалась бы чистота, опрятность и во всем бережливость; все бы братия приходили в общую трапезу в приличном одеянии, и в оной сидели благочинно в совершенном молчании, питающе дух свой втайне молитвою, ум слушанием чтения, а тело с благодарением предлагаемыми брашнами.

е. Не позволять своевольно брать без благословной вины братскую пищу по келиям, а кольми паче не угощать оною приходящих без благословения Настоятельского, в отвращение от сего могущих быть беспорядков. Никто также не должен из братии никого из посторонних вводить с собою в трапезу для вкушения без ведома Настоятеля или Наместника».

Стр. 210–232. «*XIV. Список Архимандритов Симонова монастыря*»

«Список Архимандритов Симонова монастыря уже был напечатан в полной Истории Иерархии, здесь же он предлагается пополненный из Великокняжеских и Царских грамот, писанных на имя тех Архимандритов, которые пропущены в Истории Иерархии».

Стр. 133 и далее:

*«XV. Святые и знаменитые мужи исшедшии из Симоновой обители»*

*«Историческое известие о всех соборных, монастырских, ружьных, приходских и домовых церквах, находящихся в столичном городе Москве и Санкт-Петербурге... собранное из достоверных источников Г.С.», 2-е изд., М., 1848 г.*

«По ведомости за 1844 год находится:

...7. Ставропигиальных монастырей: Новоспасский, Воскресенский, Симонов, Донской, Соловецкий, Спасо-Яковлевский-Дмитриев и Законоспасский».

**М. Рудольф**

*«Москва с топографическим указанием всей ея местности и окрестностей. Подробная справочная книжка для приезжающих и живущих в Столице.»*

Тип. А.Семена, М., 1848 г.

Часть I, краткие сведения о монастыре.

Стр. 90–91. «...в последствии когда преставился Пр. Сергей, ученик его Архимандрит Феодор перенес монастырь на теперешнее место; 1) главная церковь Успения Богородицы, выстроена при Вел. Кн. Василии Димитриевиче 1405 г.; 2) Препод. Сергия с большою трапезою; 3) Св. муч. Валентина; 4) Происхождения честных древ Креста Господня, над Запад. вор.; 5) Знамения Богородицы над Вост. вор.; 6) Сошествия Св. Духа больничная; церк. Знамения имеет прид. во имя Ксенофонта и Дружины его Марии, постр. Вел. Кн. Мариею Алексеевною, дочерью Царя Алексея Михайловича».

**И. Милютин**

*«Описание Москвы и ее достопримечательностей», М., 1850 г., ч. 1.*

Стр. 9. «Древние предания говорят, что села боярина Кучки были: Воробьево...; Симоново – ныне слобода Симоновская; Кудрино; Высоцкое, где ныне Петровский монастырь; Кулишки; Сухоцаво, – ныне Сущево, и слобода Кузнецкая, где ныне Кузнецкий мост; – дом боярина находился на Чистых прудах...»

**А. Ратшин**

*«Полное собрание исторических сведений о всех бывших в древности и ныне существующих монастырях и примечательных церквах в России. Составлено из достоверных источников Александром Ратшиным», 1853 г., стр. 205–211.*

Переиздание: «Реставрация текста издания 1852 г.». М., 2000 г., стр. 194–199.

Стр. 194. «Симонов, муж. Ставропигиальный, 1 класса, в Москве, на самом краю города, за бывшим Крутицким Архиерейским домом, на высоком берегу Москвы реки; находится под управлением Архимандрита».

«Хотя некоторые и относят построение Симонова монастыря на нынешнем месте к 1392 году, т.е. когда уже Преподобный Сергей кончил свою святую жизнь, но несправедливо; ибо из жития Кирилла Белоозерского видно, что он был Игуменом в новой Симоновской обители, и желая укрыться от молвы

*народной*, уходил в старый Симоновский монастырь, а оттуда уже перешел в 1391 году в пустыню, на Бело озеро».

Стр. 197. В перечне храмов приведены сведения из более ранних публикаций.

«5) Николая Чудотворца, больничная ж, над восточными воротами; здесь прежде был храм Знамения Богородицы, устроенный в 1623 году Боярином Князем Юрием Яншеевичем Сулешевым, и бывший долгое время за ветхостию упраздненным; в 1834 году, он, по желанию вкладчицы Г-жи Боборькиной, перестроен и возобновлен, с наименованием в честь Николая Чудотворца. – 6) Иоанна Патриарха Цареградского и Кн. Александра Невского, во втором ярусе новой колокольни...»

Стр. 198. «К знаменитости Симонова монастыря прибавилось в 1839 году Высочайшее в Европе здание: колокольня в 47 саж. с 1 аршином, много превосходящая вышиною Ивана Великого – памятник усердия Московского купца Ивана Игнатьева, пожертвовавшего на сей предмет дома и лавки в Москве, стоящая до 400-т руб., а как эта колоссальная колокольня обошлась гораздо дороже, то недостающее число дополнено другими дателями чрез старание нынешняго Архимандрита Мельхиседека...»

## II. II.

«Симонов монастырь» //

«Московские ведомости», № 103, М., 1852 г.

Стр. 1067–1068.

Обширная статья с изложением истории монастыря и его описанием. Ссылки на литературные источники: «1. «Никоновская летопись», IV, 227; 2. «Степенная книга», II, 69–77; 3. Примеч. к Ист. Карамзина, 277, VIII; 4. Соч. Карамзина, т. VI, стр. 2».

В описании Успенского собора:

«Над аркою, недалеко от клиросов, вы увидите изображение Божией Матери с Рафаелевой Madonna della sedia».

Храм этот расписан Жуковым.

В 1733 г. погребен «архимандрит обители, схимник Иоанн, родом Сербин».

«Другая церковь... во имя Тихвинской, называется трапезною, – двухэтажная с золоченым иконостасом в современном вкусе и с изящной живописью на иконах и стенах. При этом храме находится братская трапеза, украшенная стеном письмом. На первом месте в углу изображены святитель Алексей и Феодор, первоначальники обители, припадающими к стопам Спасителя, при другом угле Явление Б.М. на воздухе Апостолам... и посещение Симонова митрополитом Фотием с изображением спящего Ионы. На середине стены со стороны церкви Умовение ног; при дверях мученик Маккавеев и поражение ангелом одного старца... (из Патерика)... При трапезе против дверей храма помещается школа, устроенная нынешней весной настоятелем обители, где обучается до

50 мальчиков, детей Московских горожан... Над трапезою возвышается терем или так называемые палаты царя Феодора Алексеевича, в которых он жил во время постоев. Этот терем имеет форму четырехугольную; на углах по четыре колонны; с западной стороны балкон. И церковь и палаты Феодоровы расписаны разноцветными треугольниками. Кроме главного, при этой церкви несколько придельных престолов во имя Сергия чудотворца, Афанасия, Ксенофонта и Марии».

На стр. 1068 – о могиле Веневитинова.

### **А.И. Герцен**

*«Былое и думы»*

/Тексты печатались в 1850–1860-х годах. Цитируется по изданию: «Худ. литература», М., 1969 г., том 1/

Стр. 132. О похоронах В.В. Пассека /умер в октябре 1842 г./, с которым А.И. Герцен был дружен:

«Симоновский архимандрит Мелхиседек сам предложил место в своем монастыре. Мелхиседек был некогда простой плотник и отчаянный раскольник, потом обратился к православию, пошел в монахи, сделался игуменом и, наконец, архимандритом. При этом он остался плотником, то есть не потерял ни сердца, ни широких плеч, ни красного здорового лица. Он знал Вадима и уважал его за его исторические изыскания о Москве.

Когда тело покойника явилось перед монастырскими воротами, они отворились, и вышел Мелхиседек со всеми монахами встретить тихим, грустным пением бедный гроб страдальца и проводить до могилы. Недалеко от могилы Вадима покоится другой прах, дорогой нам, прах Веневитинова с надписью: «Как знал он жизнь, как мало жил!» Много знал и Вадим жизнь!»

### **Н.Ф. Проценко**

*«Монастыри в России и соборы в Москве...*

собрано по достоверным источникам». М., 1863 г.

Текст о монастыре очень краткий.

Стр. 45. *«Симонов».*

Мужской, ставропигиальный, 1-го класса, в Москве, подле Земляного вала; основан в 1370 году Преподобным Феодором... В самом монастыре находится 5 церквей. Монастырь получил свое название от места, которое, по имени прежнего своего владельца, прозывалось Симоново. Архимандрит имеет мантию с малиновыми скрижалями, на которых вышиты: образ Успения Богородицы и образ Тихвинския Богородицы; священнодействует по примеру Благовещенского Нежинского монастыря. По церковной утвари и ризнице может считаться на ряду с богатейшими монастырями России».

**Иларион**

«Письмо современника о вторжении французов в 1812 году в московский Симонов монастырь» // «Душеполезное чтение...». Часть 3. М., 1863 г.

Стр. 59–63. Сноска: «Письмо это доставлено в редакцию Душ. Чтения настоятелем Симон. монастыря архим. Порфирием. Оно писано к неизвестной монахине Е.Ан. иеромонахом Симонова монастыря Иларионом, который поступил в Симонов в 1804 году...»

«Я думаю вам не безызвестно, что Французы и с ними двадцать языков, вошли в ц. град Москву 1812-го года сентября 2-го дня, что было в понедельник, а в обитель нашу Симоновскую, хотя во вторник и среду в монастырские ворота восточные и западные стучались много раз, но еще не ломали их, а в четверток т. е. 5-е число по утру, во время всенощного бдения бывшего без звону, ворота западные прорубили и вошли прямо в собор... По окончании службы варвары царскими дверьми вошли в алтарь, побрали все с св. престола, – кресты, Евангелие и антиминс в карманы вместо платков, также и с жертвенника потир, дискос с прибором, а другие начали ломать шкафы, сундуки и проч...»

Далее рассказывается, как снимали с монахов сапоги, раздевали и обыскивали их. На паперги монахи «увидели, что архимандрита истязывают варвары; уставивши в грудь саблю, спрашивают, где добро?» Архимандрит «отвел их к наместнику. А мы, убежав, скрылись под Сергиевской церковью в тайном месте, куда уже много от страху набежало и мирских».

«...архимандрит Герасим несколько здесь поживши /в Коломне, в Троицком монастыре/, пошел в армию, где и был до возвращения в Москву».

**С.А.Е.**

«Московский мужеский ставропигиальный Симонов монастырь»

Изд. 3, исправл. и дополн., Синодальная тип., М., 1869 г.

/Симоновский Архимандрит Евстафий. На титульном листе библиотечного экземпляра карандашная помета – Евстафий (Романовский)/

В начале текста – гравюра «Вид Московского Ставропигиального Симонова монастыря с северо-западной стороны».

Стр. 1. «В 1370 г. (Сноска: В 1378 г. было уже письмо к Симоновскому Игумену Феодору от М. Киприана. Прав. Соб. 1860 г., 11) основан был... среди соснового бора, близ урочища, известного под именем: *медвежье озерко* (у поселившихся в этой местности оно, как уже болотистое, прозвалось *постылым*), или *лысьин* пруд, мужеский монастырь в честь Рождества Богородицы, названный *Рождественским*. Спустя лет семь, владевший в соседстве обширную и живописную местностью, известную под именем: *Симоново* (Сноска: *Симоново* звалось в XII в. одно из сел *Кучковых*. Ист. Кар. Т. II. Прим. 301)... /Ховрин/ пожертвовал это новому монастырю, чтобы он тут был строен,... на значительное от него пособие».

Сноска 4): «По *родословной* книге князей и дворян, М., 1787 г., т. II и брошюре о *роде Князей Комниных* греческий Князь Стефан Ховрин, потомок Императора Мануила Комнина, с южного берега Крыма, из Кафы и Манкупы, в конце XIV в. выехал в Москву, приобрел имение на берегу реки, отдал оное на построение обители, и в иночестве, пред кончиною, принял имя *Симона*, как это значится в старинных харатейных синодиках. Хотя он с семейством (из которого сын Григорий отстроивал соборную *Симоновскую* церковь) представился уже В.К. Василью Дмитриевичу в 1389 году, но естественно прежде за несколько даже лет подготовивши в Москве все для детей своих, как и для себя».

Стр. 2. «По значению соборного храма его в честь Успения Богородицы, как первоначально в честь Рождества ея, именовался всегда в грамотах: *монастырь Пречистыя Богородицы, что на Симонове*; впрочем, со времени освящения церкви над воротами во имя Всемилоостивого Спаса стал в письменности именоваться *Спасским* на Симонове или Спасосимоновым, а простее давно, по крайней мере с половины 17 ст. зовется *Симоновым*. Основанный же на прежнем месте храм в честь Рождества Богородицы надолго пребыл усыпальницею иноков и продолжал свое существование с кельями вокруг его для иноков под названием Рождественского *на медвежьем озерке*, или *на лисьином пруде*, а в последствии просто с именем *Старосимоновского* монастыря до 18 стол., когда кельи и ограда разобраны, а церковь сделана приходской».

Стр. 3–4. «1. *Соборная церковь* о пяти главах в честь *Успения Богородицы*... построена после Манкупского князя Стефана из Тавриды, преимущественно иждивением сына его Григория Ховрина, родоначальника Головиных. (Сноска: Второй внук Григория через сына Владимира был Иван, прозванный *Юлова*, как крестник В.К. Василия Васильевича, другие же внуки остались с фамилиею Ховриных.)»

«2. *Церковь Всемилоостиваго Спаса (празд. Авг. 1 д.)* над западными воротами...

3. *Церковь над восточными воротами во имя Святителя Николая*. Построена была здесь в 1623 г. Боярином Князем Юрием Яншеевичем Сулешевым церковь в честь Знамения Божией Матери; но по обветшанию, спустя полтора ста лет, была упразднена и уже в 1834 г. вновь построена по усердию г. Бобарькиной...»

Стр. 4. «4. *Церковь в честь Тихвинской иконы Божией Матери*. Построена около 1677 г. Царем Феодором Алексеевичем; трех-этажная, теплая с обширною трапезой, но верхний этаж остался не занятым. В среднем освящен храм при жизни царственного Ктитора во имя преп. Сергия Радонежского; длина храма с алтарем 7 саж., ширина 4 саж., а вышина всего здания с крестом 20 саж. Иконостас с резьбою червонным золотом позлащенною; икон в нем по нижнему ярусу шесть в серебропозлащенных ризах. Царские двери обложены серебром с позолотою. Трапезная часть сей церкви длиною 11 саж., а шириною 7 саж. предназначалась для трапезования братии, коей бывало более двухсот. Во всем здании стены и своды покрыты живописью; пол штучный из дубовых досок. Пред

входом большая со сводами паперть или царские сени, за коими к западу палата Царя Феодора Алексеевича, где он проживал во время постов. Над папертью возвышается в виде четверугольной башни, с террасой вверху царский балкон... С южной стороны к паперти пристроена коштом Надв. Сов. Долгова, около 1820 года, большая братская трапеза с поварней и хлебней, и вся росписана. В 1798 г. в трапезной части церкви родителем означенного г. Долгова, московским купцом А.И. Долговым, устроены два придела: во имя пр. Ксенофонта и Марии и во имя св. Афанасия Патриарха Александрийского и муч. Гликерии. А в 1843 г. престол в средней части здания освящен в честь Тихвинской иконы Божия Матери и к сему алтарю пристроены два придела: во имя преп. Сергия Радонежского усердием г. Лепехина, и во имя муч. Валентина, Василия Блаженного и муч. Параскевы над гробами Генерал-Фельдмаршала графа Валентина Платоновича Мусина-Пушкина, супруги его Параскевы и сына Василия, от знательных к памяти их. Под тремя крайними алтарями усыпальницы».

Стр. 5. «*Церковь преп. Александра Свирскаго*. Построена Благоверною Царевною Мариною Алексеевною около 1700 г. во имя пр. Ксенофонта и Марии – Ангела ея. Но чрез сто лет переименована во имя Святаго Духа, вероятно потому, что возникший от Сергиево-Троицкой обители монастырь Старо-Симоновский только дотеле имел таковую; тогда престол во имя Преподобных перенесен в трапезную часть церкви, сооруженной Державным Братом Благочестивой Храмоздательницы. В 1853 г. оказала усердие, исправив ветхости, возобновить церковь в благолепнейшем виде г. Алябьева с тем, чтобы освятить во имя пр. Александра Свирскаго. Под церковью – усыпальницы.

6. *Колокольня* пятиярусная, среди ограды с севера...»

Стр. 6. «7. *Настоятельские и братские кельи*.

Подле западных врат, с левой стороны, настоятельские двухэтажные покои. Из них есть ход в Спасскую надвратную церковь и далее на ограду, обращенную к Москве. Братские кельи также все двухэтажные: а) длинный корпус при западной стене ограды; б) другой подле северной; в) по правую сторону западных ворот; г) по обеим сторонам над восточными воротами Никольской церкви; д) две отдельные кельи, – одна по западной ограде, другая примыкает к южной, – для уединенного жительства. Сверх сих зданий есть еще корпус, называемый келарским, по древности первый после собора последней четверти 15 в., если не первый, со сводами и решетками в окнах. В нем ныне с одной стороны Библиотека, с другой хлебный запас, внизу кладовая. Наконец 17 стол. здание трехэтажное, близ юго-западной башни, с виду величественное, но остается пустым после пожара в 1812 г.; в нижнем этаже его кладовые.

8. *Ограда* в окружности 395 саж.. вышиною в 3½ саж... По углам ея башни, с лучшими для того времени укреплениями. зодчество обличает работу итальянских мастеров, какие являлись к Иоанну III. Из них самая большая на юго-западном углу... она известна под именем *Дула*: убит некогда с нея предводитель



татарской рати *Дуло* из пушки, которая и лежит при входе в монастырь. Другая на северо-западном углу называется *Тайнинскою*. Под нею подземелье или тайник (в 1840 г. завалилось по ветхости сводов)... Подземный ход поворачивал еще к северу в глубокий сход к пруду под горой, конечно и за водой, а вернее для вылазок... Ворот ныне в ограде трое... восточные под Никольской церковью, ведущие в сад при монастыре...»

Стр. 17. «В 1611 г. Марта 20 д. по случаю сильного пожара в Москве от немцев и литовцев, многие московские жители, когда у них гибло все кроме веры, прибегали к крепкой Симоновской обители, в надежде скорой помощи от Бога и верных сынов отечества.

Впрочем боровшийся доселе с врагами за святыню и несчастных москвитян, укрывавшихся в нем от огня, меча и голода, монастырь впал в 1612 г. в руки Поляков с своими драгоценностями,кладами Царей и Князей. Вломившись в ворота, вероятно изменой, враги разграбили, что могли, с образов оклады, церковную утварь и хлебные запасы. Но «вера есть особенная сила государственная», писал наш именитый историограф... и монастырь, одушевляемый ежедневною службою Божиею и увещаниями настоятельскими... вскоре затворился и сделался неприступным для грабителей».

Стр. 18. «С 1764 г., когда отобранные крестьяне и *все*, что *вне* монастыря, заменено *штатным* денежным окладом, монастырь стал приходить в упадок».

После упразднения монастыря в конце XVIII века «...подвигся из древней русской столицы от лица многих бывший Главою общества купец А.И. Долгов в Петербург с ходатайством, у кого можно было, о *восстановлении Симонова монастыря*...»

Восстановление было возможно «при материальном содействии преимущественно упомянутого купца Афанасия Ивановича Долгова, употребившего на это до 200 тыс. асс., и других благотворительных лиц».

Стр. 20. «Отряд Наполеоновского войска рано утром 5 Сент. отбил западные монастырские ворота и ворвался... /далее – описание разорения и грабежей в монастыре/ Паперть соборной церкви и башни заняли лошадьми, а в кельях поселились жить разных чинов военные люди. Большую теплую церковь употребили для склада хлебной провизии, три малые – одну для мясной, другую для овощной, третью для пекарни, а для простора алтари выломали...»

«Через сорок дней... враг должен был в постыдном бегстве из Москвы оставить и Симонов монастырь, успевши лишь в злости предать огню трехэтажное здание, наполненное московскими сокровищами, от чего сторели и по сторонам его кладовые, корпус братских келий, конюшня, дровяной сарай, внутренность юго-западной башни с частью оградной крыши. Но милостью Божиею пламя погасло у церкви Спаса над западными воротами. Особенное же милосердие Божие явилось в том, что враги, сделавши подкопы под башни, чтобы подорвать монастырь, не успели в этом. Монастырь потерял только много знатных

рукописей и книг и всякого убытка в эту годину искушения понес до 100 т. руб. асс. По выходе Французов набегали свои, особенно из раскольников, для похищения икон и книг...»

**Н.П. Розанов**

«История Московского Епархиального Управления со времени учреждения Св. Синода» (1721–1921), М., 1869–1871 гг.

Часть II, кн. 2

Стр. 78, примеч. стр. 30–31

Об учреждении карантина и больницы в Симоновом монастыре, а также дела Консистории (8 июля и 1 августа 1771 г.) о смерти в Симоновом и других монастырях, назначенных в карантинные. Из уведомления Еропкина и ответа ему Преосв. Амвросия: «... посему я в сие зараженное место здоровых людей, как на явную смерть определять уже не смею, тем наипаче, что сохранение жизни и для духовных, которые для того из монастыря сего и выведены, столь нужно и желательно, сколько и для всякого светского...»

Часть III.

Стр. 161–162. «... Тем же указом /Св. Синода 17 мая 1788 г./ предписано – московский Симонов монастырь упразднить и содержание его обратить на тот монастырь, который назначен будет для пребывания викарного Архиепископа Московской епархии; здания Симонова монастыря отдать в ведомство Главного Кригс-Комиссариата, для устройства там госпиталя».

Стр. 119 примечаний (ч. III, кн. 1)

Примеч. 385: «См. Ж/урнал/ К. июля 25, о размещении монашествующих Симонова монастыря, августа 1: «для дому викарного Епископа... все движимое оного бываго Симонова монастыря имение взять и взнести в описи с изъяснением откуда, когда вновь прибыло без упущения. Чему ведомости отослать к Преосвященному Дмитровскому, с тем, 1) чтобы он из того Симонова монастыря всю ризницу и все прочие принадлежащие до оной вещи, исключая только, что назначено к оставлению в том бывом монастыре в церквях и принадлежащее до священнослужения в оных, по особливой описи, принял в свой Богоявленский монастырь... которую не смешивать с ризницей Богоявленского монастыря». К принятию Симонова монастыря в Кригс-Комиссариат назначен был генерал-майор Моложенников. Служение в Симонове монастыре резолюцией Митрополита велено было отправлять в воскресные и праздничные дни священнику с причтом Рождественской за Симоновым монастырем церкви (см. Ж.К. 1788 г., Октября 27)».

Часть III, кн. 2

Примеч. 101 (о пожаре Симонова монастыря, пострадавшего от неприятеля):

«См. дело 1818 г., февраля 2, по требованию главнокомандующего Торماسова, какая именно часть употреблена из сумм, пожертвованных комиссиею духовных училищ на исправление храмов и пособие духовенству?»

Сведения от Преосв. Августина от 21 февраля 1819 г.: «12) На монастыри... б) Симонов 13987 руб».

**Алексей Мартынов**

*«К пятистолетию Старо-Симоновской обители в Москве» //*

«Московские ведомости», № 145, М., 1870 г.

Стр. 3. Об устройении Императрицей лампы к гробнице витязей-иноков Пересвета и Ослябя; сообщение о том, что храм Рождества в Старом Симонове будет «реставрирован, внутренность обновлена». Пересвет и Ослябя погребены в трапезной Рождественской церкви. П.Г. Цуриков и М.Е. Попов сооружают металлическую гробницу с сенью в стиле «старины русской».

*«Симонов монастырь в Москве» //*

Иллюстрированная газета, т. 29, № 16, 1872 г.

Стр. 241. Гравюра «Симонов монастырь в Москве».

Стр. 244. «В сентябре 1870 года исполнилось 500-летие существования Симонова монастыря, основанного в 1370 году родственником Сергия Радонежского, св. Феодором. В 1788 г. он был упразднен, но в 1795 г. вновь восстановлен...

...он находится на берегу Москвы-реки за бывшим Крутицким архиерейским домом, но на настоящее свое место перенесен уже позднее, в начале же был основан южнее, где теперь находится приходская Рождественская церковь, на земле, принадлежавшей боярину Симону Головину, от которого монастырь и получил свое название. История Симонова монастыря неразлучна с историей самой Москвы, в которой он часто играл довольно видную роль. В 1591 г., во время нападения на Москву крымского хана Казы-Гирея, монастырь был укреплен, а в 1606 г. отразил от своих стен нападение свирепствовавшей в то время сильной разбойничьей шайки Болотникова. В 1612 г. Симонов монастырь был занят и разграблен поляками; ровно через двести лет той же участи подвергли его французы.

...Великая княгиня Мария Алексеевна, сестра царя Феодора, сделала в эту церковь /ц. Успения Богородицы, 1405 г./ богатые пожертвования... Из икон храма замечателен образ Господа Вседержителя... которым св. Сергей Радонежский благословил Дмитрия Донского перед Куликовскою битвой».

В тексте помещена гравюра «Вид Симонова монастыря» (Роза Утгоф?) – вид со стороны колокольни.

**И.М. Снегирев**

*«Москва. Подробное историческое и археологическое описание города»*

Изд. А. Мартынова, т. 1. Изд. 2, испр. и дополн., М., 1875 г.

Стр. XXIII. «Со вступлением на всероссийский престол Михаила Феодоровича Романова начинается возрождение Москвы, разграбленной и сожженной

Поляко-Литовцами... не только Кремль, но от набегов Ногайцев и Поляков, некоторые подгородные монастыри, как напр.: Новоспасский, Симонов и Новодевичий были укреплены; на стенах их и бойницах поставлены пушки и пищали; вокруг ограды сделаны осыпи и рвы».

Стр. LXII. «В Симоновом монастыре, во время мора помещалась больница для зараженных чумою, а с 1788 по 1794 год госпиталь, от которой, по просьбе московских граждан, он был очищен...»

Стр. 29. «...5. На новом Симонове Спасский монастырь, устроенный племянником преп. Сергия св. Феодором около 1370 г. (Софийский временник, П т., М., 1820 г.)...»

### **Иосиф (Левицкий), архимандрит**

*«Путеводитель к святыне и священным достопамятностям Москвы и ея окрестностей»*

Изд. 6-е, значит. дополненное, М., 1879 г.

Стр. 110–113. Основной текст посвящён жизнеописанию преп. Феодора. В исторической части описания монастыря – ссылка на работы Ратшина, Архимандрита Евстафия (изд. 1867 г.) и В.Пассека (изд. 1843 г.).

«Московский Симонов монастырь первоначально устроен был в 1370 году, Преподобным Феодором... при церкви Рождества Пресвятыя Богородицы, что на старом Симонове...»

«Преподобный Феодор родился в городе Радонеже, от благочестивых родителей Стефана и Анны. Во святом Крещении он наречен был Иоанном. Отец отрока Иоанна, Стефан был один из образованных и благородных вельмож г. Радонежа; он отличался благочестием и добродетельною жизнью. Рано, еще почти в самом цветущем возрасте, Стефан овдовел. Почувствовав в себе призвание к духовной жизни, он оставил мир и поселился в монастыре Покрова Пресвятыя Богородицы, что в Хотькове. Здесь он подвизался в духовной жизни и принял иноческий чин. Чрез несколько времени, Стефан пришел из Радонежской области в Москву и здесь поселился в монастыре Св. Богоявления и в нем проводил духовную жизнь... Благочестивый отрок Иоанн питал свою душу советами своего родителя. Слыша о высоком и строгом подвижническом житии Преподобного Сергия, своего дяди... он возжелал видеть чудотворца Сергия и последовать ему в равноангельском житии... По усмотрению Божию, родитель благочестивого Иоанна, Стефан пришел однажды из Москвы в Радонежскую область, в монастырь Живоначальныя Троицы; вместе с собою он привел и отрока Иоанна и вручил его Преподобному Сергию. Св. Сергий, увидев пред собою Иоанна, провидел в нем великого светильника веры и благочестия и постриг его в ангельский чин под именем Феодора.

Желая посвятить себя на большие подвиги духовной жизни и преуспевать в чистоте и целомудрии, юный инок поселился в обители Преподобного Сергия

и начал проходить иноческое житие... Однажды, когда он ночью молился Богу и совершал молитвенное правило, ему было извещение свыше: «Феодоре, иди в пустыню, имаши бо обитель составить и умножити чада». Когда он возвестил об этом Преподобному Сергию, тот сей последний благословил Феодора и отпустил его... и отпустил с ним из своей обители некоторых иноков. Преподобный Феодор и братия искали не малое время места для обители, и нашедши такое близ реки Москвы, называемое Симоново, начали строить здесь Монастырь. Когда узнал об этом Пр. Сергий, то пришел к Феодору, и нашедши избранное им место удобным для иноческого жития, благословил Феодора устроить на сем месте церковь, во имя Рождества Пресвятыя Богородицы и, таким образом, положить начало монастырю. Феодор скоро собрал к себе братию, и установил общежитие, по примеру других иноческих обителей. Святой Алексий Митрополит Московский поставил Феодора во игумена Симонова монастыря, а Великий Князь Димитрий Иоаннович избрал его своим духовником...

Вследствие высокой добродетельной жизни Феодора /к этому времени Архимандрита/, тогдашний Великий Князь Василий Дмитриевич и Митрополит Киприан поставили его Архиепископом города Ростова. Но, прежде чем Феодор принял святительский сан, он избрал себе преемника в Симоновой обители, одного из учеников своих – Кирилла... и поставил его на свое место настоятелем обители...

Преподобный Феодор, положивший начало монастырю на старом Симонове, в 1379 году перенес его на новое место, где ныне находится; а прежний монастырь сделался усыпальницею иноков, между которыми погребены знаменитые витязи-иноки Троицкого монастыря, Пересвет и Ослябя... Над могилой этих иноков в 1870 г. сделаны новые надгробия с сению.

В нынешней Симоновской обители главная соборная церковь посвящена Успению Божией Матери; при ней, в последствии времени, устроен придел в честь Казанския иконы Богоматери. Кроме этого собора в монастыре находятся ещё церкви: 1) Тихвинския иконы Божией Матери, устроенная Царем Феодором Алексеевичем около 1677 года. Здесь же приделы: во имя Ксенофонта и Марии, Патриарха Афанасия Александрийского, мученицы Гликерии, Валентина и Василия Блаженного, мученицы Параскевы и преподобного Сергия; 2) Всемилоственного Спаса; 3) Николая Чудотворца; 4) Иоанна Патриарха Цареградского и князя Александра Невского и 5) Александра Свирского.

Особенным украшением Симонова монастыря служит величественная колокольня, построенная в 1839 г. усердием купца Ивана Игнатьева. Это громадное здание имеет вышины около 47 сажений, и вышиною своею превосходит даже и Кремлёвскую колокольню, называемую «Иван Великий»...

Ризница Симонова монастыря заслуживает особенного внимания по богатству церковной утвари, из которой почитаются драгоценнейшими: золотой крест... устроенный Царем Феодором Алексеевичем; Евангелие в золотом окла-

де с драгоценными камнями, устроенное Царевною Мариею Алексеевною, в память по Царе Феодоре Алексеевиче; золотые сосуды для Св. Причащения, и богатая митра, украшенная драгоценными камнями, сделанная по велению Царя Феодора Алексеевича, в 1681 году».

**Н.А. Найденов**

*«Москва. Соборы, монастыри и церкви. Местность за Земляным городом»*  
Т. IV, М., 1883 г.

Стр. 2. «2) Симонов, ставропигиальный, первоклассный, мужской, за Крутицами на берегу Москвы р. – В нем церкви: 1, Успения Пр. Бог. с приделом Казанской Б.М.; 2, Тихвинской Б.М. с прид.: Св. Ксенофонта и Марии, Афанасия Александр., Муч. Гликерии, Муч. Валентина, Василия Блаж., Муч. Параскевы и Преп. Сергия; 3, Всем. Спаса; 4, Николая Чуд.; 5, Иоанна Патр. Царегр. и Александра Невского и 6, Александра Свир. – Основан в 1370 г.»

Таблица № 2: «Симонов монастырь. 1882 Ч IV № 2. Фото-Гравюра Шерер, Набоглиц и К в Москве» /Общий вид с северо-запада, от реки; на переднем плане – луг./

**В.В. Зверинский**

*«Материал для историко-топографического исследования о православных монастырях в Российской империи»* Книги I–III, СПб., 1890, 1892, 1897 гг.

Т. II, СПб., 1892, стр. 227–231. Электронная версия: книги I–III, № 430.

«430. С и м о н о в – У с п е н с к и й - Н о в ы й, мужской, ставропигиальный 1-го класса, в *Москве*, на самом краю города, на высоком берегу р. Москвы, за бывшим Крутицким архиер. домом. Основан около 1379 г. игуменом Симонова Старого мон. Феодором, назначенным в 1390 г. первым архиепископом Ростовским и скончавшимся в 1395 г.; мощи его почивают в Ростовском Успенском соборе и память его чтится в день преставления 28 ноября. Преемником его был преп. Кирилл, удалившийся на уединение в старый монастырь, а оттуда на Белоозеро, где и основал собственный. В 1764 г. он поставлен в ряду ставропигиальных 1-го класса; в 1788 г. его велено упразднить и в зданиях устроить госпиталь, но в 1795 г. восстановлен на той же степени».

В работе приведена обширная библиография. /См. выписки в разделе Библиография/

**А. Третьяков**

*Московский Симонов монастырь*

Университетская тип., М., 1890 г.; репринтн. издание – М., 1994 г.

Стр. 3–10. «Монастырь этот основан около 1370 года при великом князе Дмитрие Ивановиче (Донском), по благословению Св. митрополита Алексия...

В последствии (около 1379 года) Феодор перенес монастырь на нынешнее место, или, вернее сказать, вновь его основал, потому что прежняя обитель не

была уничтожена, а существовала и после того весьма долгое время, даже еще в царствование Иоанна Грозного (в зависимости от нового Симонова монастыря).

Слава о святой жизни Феодора собрала вокруг него много братии; с отеческою любовию относились к нему Святители Российские Алексей и Киприан; великий князь избрал его своим духовником и неоднократно посылал в Царьград к патриарху. Вселенский патриарх Нил возвел его в сан архимандрита (в 1383), а позднее (в 1390) хиротонисал во архиепископы великому граду Ростову...

Когда преподобный Феодор перешел на Ростовскую кафедру, его место в Симоновой обители заступил Св. Кирилл, приведенный сюда другим учеником Сергиевым, Преподобным Стефаном Махрицским. Но недолго Кирилл был игуменом: ...он удалился сперва в уединенную келлию на Старом Симонове, а оттуда, вместе с другом своим Преподобным Ферапонтом, ушел (в 1391) в далекие пределы Белозерские, где и положил начало своей знаменитой обители; Ферапонт же удалился в Можайск.

В Симоновой же обители в дни своей юности подвизался Св. Иона, в последствии митрополит Киевский и всея Руси...

В начале XVI века Симонова обитель заключила в своих стенах знаменитого, но невольного отшельника, Вассиана, в миру – князя Василия Патрикеева...

Перечисляя славнейших подвижников Симоновой обители, упомянем еще, что из среды ее братии вышли три всероссийские патриарха: Иов, Гермоген и Иосиф. Последний был возведен на патриарший престол (в 1642 году) прямо из архимандритов Симонова монастыря.

Знаменитый своими подвижниками, Симонов монастырь славился также благолепием храмов, благочинием службы и благозвучными колоколами. Известно предание, что во время осады Казани русскому воинству слышался как бы из города непостижимый звон колоколов... «И сам царь благочестивый своими царскими ушима слыша звон от града Казани, *яко Симоновского монастыря большого колокола глас*»...

Соборный храм Симоновой обители был в свое время великолепнейшим из храмов московских (он сооружен в 1379–1405 годах и следовательно древнее кремлевских соборов). Великолепная трапезная сооружена (около 1677 года) царем Феодором Алексеевичем, имевшим здесь и палаты для своих частных посещений...

Симонов монастырь славился также и пением...

Благолепие обители поддерживалось усердием князей, царей и простых граждан, обогащавших ее обильными вкладами и драгоценными дарами. До учреждения духовных штатов, монастырю принадлежало множество сел и деревень, в которых считалось более 12 тысяч душ крестьян. Кроме того, приписано было несколько мелких монастырей и пустыней...

В 1612 году монастырь был разграблен Поляками. В 1764 году, с отобранием монастырских земель, он пришел в упадок и был уже на чреде обыкновенных

монастырей. В годину моровой язвы (1771) вся братия была выведена в Новоспасский монастырь, а здесь учрежден карантин. Наконец в 1788 году монастырь был окончательно упразднен, а здания его переданы в ведомство главного кригс-комиссариата...

/В 1812 году/...Симонова обитель... подверглась жестокому опустошению. Уходя, неприятель зажег монастырь и устроил подкопы; только чудом сохранилась обитель от верной гибели. Но были разграблены храмы и ризница, погибли древние драгоценные рукописи, понесено ущерба на сотни тысяч. (Сноска: «Мы знаем, что из сумм, пожертвованных комиссиею духовных училищ на исправление московских храмов и монастырей, пострадавших от неприятеля, на Симонов монастырь было отпущено 13 987 руб. (Н.Розанов История Московского епархиального управления, часть третья, книга II, примечание 101); но, кроме этого, были, по всей вероятности, и другие пожертво-вания.»)

/К 1890 году/...Отдаленный от города, он как бы забыт среди новой суетной жизни. Опустели длинные ряды монастырских келлий, обветшали высокие стены и башни, утратили древнее благолепие храмы (сноска 1), исказилось старое благозвучное пение. Скорбное чувство охватывает редкого посетителя некогда славной и многолюдной обители. С грустью вспоминается старожилками ея бы-лое величие...»

Стр. 9, сноска 1: «В настоящее время в Симоновом монастыре шесть отдельных храмов (с несколькими при них приделами); во имя Успения Пресвятой Богородицы (соборный); Тихвинской Божией Матери (при трапезе); Св. Александра Свирского (под колокольней), Спаса Нерукотворенного (над западными воротами), Св. Николая Чудотворца (на восточной стороне) и Св. Александра Невского (с южной стороны)».

«Настают лучшие дни и для Симонова монастыря. Во главе его поставлен новый рачительный настоятель. Твердою и опытною рукой он восстанавливает древнее благочиние. Возрастает число братии и заметно улучшается пение. Величественное служение отца архимандрита Андрея привлекает в монастырь богомольцев из отдаленных мест. Еженедельно, по средам, самим настоятелем совершается чтение акафиста пред чудотворною Казанскою иконой Божией Матери...

Но для полного восстановления обители, в ея древнем благолепии, нужны огромные средства, а их уже давно лишен монастырь. Откуда взять их? Единственная надежда – на благочестивое усердие Русских людей...»

### **И.К.Кондратьев**

«Седая старина Москвы. Исторический обзор и полный указатель ее досто-памятностей», М., 1893 г.

Переиздание: М., 2008 г., стр. 448–452.

Стр. 469–473. «9. Симонов мужской.



В XII столетии Симоновым называлось одно из сел боярина Кучки. Местность была мокрая, болотистая, почему и слыла среди поселенцев под прозвищем «постылой». Тем не менее местность отличалась живописностью.

На этой-то местности, в 1370 году, первоначально и был основан монастырь...»

/Далее – обычные сведения об основании и переносе монастыря./

«На новом месте храм был заложен в 1379 г. в честь Успения Богородицы. Он окончен постройкою через 25 лет и тогда же освящен. Храм построен каменный...»

«Это монастырь находится на левом, очень крутом берегу Москвы-реки, отделяясь лугом от воды на ½ версты; расстоянием же от Кремля он на 6 верст. По значению соборного храма его, в честь Успения Богородицы, монастырь именовался всегда в грамотах: монастырь Пречистыя Богородицы, что на Симонове. Впрочем, со времени освящения церкви над воротами во имя Всемиловитого Спаса, монастырь стал было именоваться Спасским на Симонове или Спасо-симоновым, а с половины XVII века зовется просто Симоновым. Прежний же монастырь в честь Рождества Богородицы, будучи усыпальницею иноков, назывался Рождественским на «Медвежьем озерке», или на «Лисьином пруде». Впоследствии его просто называли Старосимоновским монастырем. В половине XVIII столетия ни келий, ни ограды этого монастыря не существовало, а церковь сделана приходскою...»

«В 1764 году, с отнятием крестьян его в казенное ведомство, он пришел в упадок, и вслед за тем, в 1771 году, от моровой язвы, началось его запустение...»

«В настоящее время в монастыре шесть церквей. 1) Собор Успения Богородицы... 2) Трапезная теплая, бывшая прежде во имя преподобного Сергия Радонежского, а ныне Тихвинской Божией Матери, построена царем Федором Алексеевичем около 1677 года... 3) Церковь преподобного Александра Свирского построена царевною Мариею Алексеевною около 1700 года во имя преподобных Ксенофонта и Марии – ангела ее. Но через сто лет переименована во имя Сошествия Св. Духа. В 1853 году церковь возобновлена и освящена во имя преподобного Александра Свирского. 4) Церковь Происхождения Честных Древ над западными воротами, в смежности с настоятельскими кельями, устроена при царе Федоре Иоанновиче в 1593 году и возобновлена в 1823 году. Основана в память отражения крымцев в 1591 году. Храмовый ее день празднуется 1 августа с крестным ходом на Москву-реку. 5) Церковь Николая Чудотворца, над восточными воротами. Здесь ранее (с 1623 года) была церковь в честь Знамения Божией Матери, но она обветшала, и на ее месте построена настоящая в 1834 году с кельями с обеих сторон. 6) Церковь во имя Иоанна, патриарха Цареградского, и благоверного князя Александра Невского находится во втором ярусе колокольни. Колокольня эта пятиярусная, среди ограды с севера. Она построена по проекту архитектора К.А. Тона в 1839 году. Высота ее с крестом 44 сажени. (Сноска: Иные говорят – 47 сажен.)

Ограда монастыря, на пространстве 395 сажен, вышиною в 3½ сажени... Башни ее имеют от 12 до 18 сажен вышины. Зодчество обличает работу италийских мастеров. Одна из башен, самая высокая, известна под названием «Дула». С нея убит когда-то татарский предводитель Дула...»

«Сажень на сто от первоначального места монастыря есть довольно глубокий, никогда не высыхающий пруд, обнесенный валом... В древних межевых книгах пруд этот именуется Сергиевским и его не следует смешивать с Лисыным прудом. В день Преполовления сюда бывает крестный ход из монастыря для водоосвящения...»

### **И.Ф. Токмаков**

*«Историческое и археологическое описание Московского ставропигиального первоклассного Симонова монастыря. Издание значительно исправленное и дополненное по первоисточникам и главнейшим пособиям под редакцией И.Ф. Токмакова».* Вып. I, М., 1892; вып. II, М., 1896 г.

Перед текстом помещено изображение Симонова монастыря со стороны новой колокольни. Внизу слева подпись: Т.И. Гаген.

Стр. 3. «Приступая к историко-археологическому описанию московского Симонова мужского монастыря, мы предварительно просмотрели всю литературу, в которой в большей или меньшей полноте излагаются исторические сведения о Симоновой обители, и нашли, что лучшим трудом о помянутой обители доселе остаётся историческое описание мужского Симонова монастыря В.В. Пассека. М. 1843 г. /in/ 8, а ранее этого соч. Николая Иванчина-Писарева: Вечер в Симонове. М. 1840 г. /in/ 8, хотя ещё позднее, а именно в 1874 г., вышло 4-е исправленное и дополненное издание: «Московский мужеский ставропигиальный Симонов монастырь. Состав. архим. Евстафием», но к сожалению все эти три исследования, весьма неполны. С того времени издано множество книг и брошюр, в которых предлагаются разные сведения о московском Симонове монастыре, заимствованные из таких источников, которыми почтенные исследователи... не могли пользоваться.

В московских архивах и библиотеках, а также в монастырском архиве при нашем внимательном обозрении мы также нашли документы и рукописи, которых не имели в виду историки Симоновой обители.

Ещё более материалов, доселе неизвестных, могли представить другие архивы и библиотеки... сохраняющие документы и рукописи по русской церковной истории. Так, в московском главном архиве Мин. ин. дел мы открыли почти целый архив Симонова монастыря, собранные нами материалы о помянутой обители означенного государственного учреждения начинаются с 1460 года; большинство интересных документов мы помещаем в точных копиях в приложениях к историко-археологическому описанию монастыря, остальным второстепенным – мы делаем перечень».

«...принявши в основание нашего труда исследования архим. Евстафия и гг. Иванчина-Писарева и Пассека, исправили их и значительно дополнили его всеми новооткрытыми и малоизвестными сведениями, археологическими и библиографическими указаниями.

И. Токмаков, Библиотекарь Московского Главного Архива.

Мин. Ин. Дел (Воздвиженка)»

Стр. 9. Примечание 7): «Место С и м о н о в о получило свое название потому, что принадлежало фамилии Симоновых, впоследствии потомство Прокофия Симонова написано в бояр. книге 1627 г. Ср. стр. 132 и 133 двор. рода, внесен в общ. гербовн. Росс. империи. Сост. гр. А. Бобринский, ч. II, СПб., 1890, /in/ 8».

Стр. 10. «Святой основатель Симоновской обители погребен в Ростовском соборе (Ср. Вел. Мин.-Четвь. Собр. Всеросс. митр. Макарием. Сент. изд. Археогр. Комисс.)»

Стр. 12–13. «После первых настоятелей Симоновская обитель воспитала в недрах своих знаменитых святителей церкви. Между ними первое место занимает св. Иона, митрополит московский... Архимандритами Симоновской обители были: патриарх Иосиф, митрополит Геронтий, благочестивый Варлаам, при котором открыты были мощи святителя Алексия. Из архимандритов Симонова монастыря посвящены в архиепископы ростовские: Иоанн и Вассиан, ученик св. Пафнутия Боровского, и в епископы коломенские: Иларион, а Сергей Азаков был епископом рязанским. Преподобный Ферапонт, основатель Ферапонтова Белозерского монастыря и Можайского Лужецкого, был постриженник Симоновской обители. Здесь же жили: инок Вассиан, уподобляемый летописцами древнему св. Антонию, сын литовского князя Ивана Юрьевича Патрикеева, Василий Косой, постриженный по повелению Иоанна III за развенчанного им внука Димитрия. Великий князь Василий III называл Вассиана *подпорою державы, умягчением души своей, веселием беседы, наставником любви*. Вассиан не соглашался на развод Василиев с кроткою Соломониюю (Сабуровою)... Он написал послание к монахам, в котором укорял их в неге и доказывал необходимость отнять у монастырей вотчины. Вассиан, по хронографу графа Толстого, был послан из Симонова монастыря в Иосифов Волоколамский, где и скончался». /приведена библиография/

Стр. 11 и 16 – Сведения о прудах взяты дословно из работы В.В. Пассека.

Стр. 16. «Государь Феодор Алексеевич построил здесь палаты и жил в них по целым месяцам, во время постов». (Примечание 19: «Нов. Летописец. Сост... по списку кн. М.А.Оболенского, М., 1853, /in/ 8, стр. 133, 139 и 169)

Стр. 17. Сведения о названии «Симоново» взято целиком и дословно у Амвросия.

Стр. 18. «В географическом словаре Российского государства, т. V, М., 1789 г., in 4, стр. 135, читаем: «Симонов мужский монастырь за городом позади Крутицкого собора, как из имеющейся в нем вкладной письменной книги, скрепленной собственною рукою святейшаго московскаго и всея России

патриарха Иосифа, явствует, начат строиться неким вкладчиком Григорием Ховриным. Этот некий Ховрин был сын князя Стефана Васильевича Ховрина, по словам Курбского, мужа греческого рода, zelo благородного и богатого. Григорий Стефанович Ховрин приходился дедом Владимиру Ховрину, – Голове, казначею у великого князя Иоанна III и основателю церкви Воздвижения Св. Креста Господня, на дворе в Кремле. От Ховриных или Комриных произошли Головины».

Стр. 23. «1-го августа ежегодно совершается здесь церковное празднество, установленное в Греции еще при греческом царе Мануиле и цареградском патриархе Луке, в ознаменование победы над сарацинами, у нас же принятое при великом князе Андрее Георгиевиче и киевском митрополите Константине в возблагодарение за победу над волжскими болгарами. В этот день масса народа стекается в Симонов монастырь и гуляют в его окрестностях и на широком лугу Москвы реки».

Стр. 25. «Соборная церковь о пяти главах, в честь Успения Богородицы, заложена св. Феодором, первым настоятелем монастыря, в 1379 г., построена после Манкупского князя Стефана из Тавриды, преимущественно иждивением сына его Григория Ховрина, родоначальника Головиных... в 1405 г. освящена окт. 1-го д., строившись, как сказуется у летописцев, 26 лет...»

По случаю падения главы церковной в 1476 г. от громового удара, верх церкви сделан вновь при в. к. Иоанне III учеником Аристотеля Фиоравенти».

Стр. 26. «В 1834 г., ревностным старанием архимандрита Мельхиседека, пристроены к обем сторонам алтаря, по правую сторону, каменный придел во имя Казанския Божия Матери иждивением Кашинского купца Василия Терликова, а по левую – в соответствие, двухэтажная ризничная палата».

Стр. 27. «Церковь Всемиловитого Спаса, над западными воротами, основана в памятный отражением крымского хана 1591 год (когда и с башен Симонова монастыря гремели пушки), в царствование государя, царя и вел. князя Феодора Иоанновича и освящена в присутствии его, как написано было на старом антиминсе сей церкви, святейшим Иовом, патриархом московским и всея России 1593 года августа 1 дня, на память семи мученикам Маккавей. Длина ее с алтарем, кроме трапезы, шесть саж., ширина пять саж., а вышина с крестом 14 саж. Она соединена одною дверью с настоятельскими келиями. Вход в эту церковь с южной стороны по открытой каменной лестнице. Иконостас в ней с местными образами древнейшего художества о пяти ярусах».

Стр. 28. «Церковь над восточными воротами, во имя Знамения Божией матери, построенная в 1623 году боярином князем Юрием Яншевичем Сулешевым, долгое время была за ветхостию упразднена. Но в 1834 г., старанием архимандрита Мельхиседека, совершенно перестроена вновь и распространена с переименованием ее во имя Николая чудотворца, согласно желанию к возобновлению ее усердной вкладчицы г-жи Боборыкиной».

Стр. 29–30. Описание церкви в честь Тихвинской иконы Божия Матери полностью, почти дословно, взято из работы В.В. Пассека.

Стр. 32. «С южной стороны трапезной церкви пристроена, около 1820 г., коштом надв. советника Долгова, на арках большая летняя братская трапеза с кухней и хлебней, покрытая внутри живописью. В нижнем этаже трапезной церкви выходы и погребца, а под царскими палатами братские келии и просфорня.

5. Церковь – Сошествия св. Духа, близ северной ограды, двухэтажная, об одной главе /далее повторяются сведения из работы В.В. Пассека/... В 1853 г. оказала усердие, исправив ветхости, возобновить сию церковь в благолепнейшем виде г-жа Алябьева с тем, чтобы освятить во имя преп. Александра Свирского. Под церковью – усыпальницы».

Стр. 33–36. Подробное описание колокольни и истории её строительства /повторяются сведения, приведённые в работе В.В. Пассека/.

«В основании ея /колокольни/ положена бронзовая доска с вырезанною на ней надписью... /в конце надписи/ «иждвением Московского купца Иоанна Игнатьева, скончавшаго в 1831 году.»

Стр. 35. Примечание 34) о колоколах:

«34) Из материалов для истории артиллерийского управления в России. Приказ артиллерии (1701–1720 г.) Н.Е. Бранденбург. С.-Пб., 1876 г., /in/ 8, стр. 233, – читаем: «колокольной меди надо было взять из Симонова 302 пуда 32½ фунта». /Приведено подробнейшее описание колоколов с надписями на них./

Стр. 37–39. Текст о кельях взят почти дословно из работы В.В. Пассека, напечатан единым абзацем.

Стр. 37–38. «Настоятельские келии каменные двухэтажные, расположенные от входа в святые врата на левой стороне обители. Кроме наружной их архитектуры, они замечательны крыльцом, устроенным в готическом вкусе».

«Братские келии, двухэтажные – каменные, расположены по сторонам монастыря. Первый длинный корпус подле западной ограды, второй подле северной, по правую сторону западных врат, подле южной ограды четвертый корпус трехэтажный, за ветхостию пустой, кроме нижнего этажа, в коем находятся конюшни, кладовые и экипажи. Все братские келии устроены для жительствующих по одиночке, с удобствами к уединению и духовному упражнению. Подле южной же ограды находится пятый двухэтажный каменный корпус с железными решетками, называемый келарским, и по древности первый после собора. В верхнем этаже сего корпуса была прежде братская трапеза, а в нижнем хлебопекарня со службами. В сем-то месте митрополит Фотий благословил спящего инока блаженного Иону, предрекая ему первосвятительство. Ныне в верхнем ярусе этого здания занимают одну половину келарь с помощником, а в другую ссыпается хлебный годовой запас для братии; в нижнем этаже кладовые для квасоваренной посуды... На южной же стороне, над монастырскими воротами, ныне вовсе закладенными, устроены каменные келии, в которых жил бывший архимандрит Симонова монастыря Герасим Князев».

Стр. 40–42. Сведения о стенах и башнях приводятся по тексту В.В. Пассека. Монастырские стены в окружности 395 саж. высотой 3 ½ саж.

Сторожевая башня, «на ней в военное время была главная вооруженная стража для наблюдения за движениями неприятеля».

«В некоторых местах ограды видны потаенные проходы, или узкие двери для вылазок во время осадных случаев, но они ныне вовсе закладены. Видны также места, подле закладенных западных ворот, где содержались заключенные и где производилось над виновными монастырское судопроизводство».

Стр. 42. «Замечательные особы, жившие в обители»

Стр. 46–47 – Приведены подробные сведения о старце Вассиане.

Стр. 49–70 – Сведения о погребениях знатных особ у собора и на монастырском кладбище.

Стр. 73–79 – Сведения о посещении монастыря знатными особами, в том числе иностранными.

Стр. 80–94 – Приведены подробные извлечения из документов о вкладах в монастырь.

Стр. 95–126. «Список архимандритов Симонова монастыря»

В списке приведены сведения о служении последних по времени архимандритов: Мельхиседеке (Сокольникове) и Андрее (Садовском)

*Примечание:*

В выпуске II (1896 года) практически повторяются тексты первого выпуска; приведены сведения о последнем к этому времени настоятеле монастыря Александре (Закке-Заккис), латыше по происхождению.

### **Павел Алеппский**

*«Путешествие антиохийского патриарха Макария в Россию в половине XVII в., описанное его сыном, архидиаконом Павлом Алеппским»*

Вып. IV, 1896 г. Переиздание: М., 2005 г. Вып. IV, кн. XII.

«За основу данного издания взяты пять выпусков этого труда, выходивших из печати в 1896–1900 гг. Перевод с арабского Г. Муркоса (1846–1911)» /Рукопись Г.К. Игнатъева проверена и дополнена по тексту переиздания/

Стр. 511. /в перв. изд. с. 148/

7164 г., февраль /1656/ «В среду мы поехали в знаменитый монастырь, называемый Симонов, по имени святого, который его соорудил в древности и который был братом св. Сергия, основателя Троицкого монастыря. (Сноска: Основателем Симонова монастыря был Феодор, племянник прп. Сергия (см. о нем в «Источниках русской агиографии» Н.П. Барсукова, СПб., 1882, стр. 591–592), Название же Симонова монастырь получил по урочищу, на котором был основан.) Монастырь этот – в честь Успения Владычицы – находится невдалеке от монастыря Спаса и также расположен на берегу Москвы-реки. Наш путь шел от ворот, что у моста (Сноска: Т.е. от ворот, ныне не существую-

щих, в стене Китай-города, против Москворецкого моста.), по реке кратчайшей дорогой, совершенно прямо. Посмотри, какая удивительная вещь: во святом Евангелии сказано, что апостол Петр ходил по воде один раз, а мы, Бог свидетель, путешествовали по воде, не замочив ног, не один раз, а несколько, особенно (когда ехали) от царского (Саввина) монастыря до столицы, на расстоянии целого дня пути.

Стр. 512. Возвращаемся (к рассказу). Когда мы подъехали к монастырю, на встречу нам вышел, по обыкновению, архимандрит с иереями и диаконами.

Нас повели вверх в высокую церковь с одним куполом, в ней мы отстояли часы и вечерню. Облачив нашего владыку патриарха, мы вышли в нарфекс и отслужили царский молебен; наш учитель прочел молитву за царя, после чего совершили отпуст.

Эта церковь весьма высока, с тремя железными дверями. Что касается царских врат, то мы еще не видывали подобных им по их высокой ценности, ибо они сплошь покрыты золотом, серебром и драгоценными камнями. Рассказывают, что один князь по кончине своей был погребен в этой церкви и что он завещал, чтобы все его драгоценности были пожертвованы на этот монастырь и часть их была употреблена на эти врата: как говорят, они стоили более 2000 динаров. Икона Успения Владычицы, еще более ценная, состоит из одного куска чистого золота; изображение сделано на ней чернью, на удивление уму.

За этой церковью – новая, красивая церковь, построенная женой вышеупомянутого князя над его могилой, в честь Владычицы Платитера (Знамения), образ которой осыпан жемчугом и драгоценными камнями: алмазами, рубинами, яхонтами и изумрудами и, как говорят, стоит более 1000 динаров; он небольшой. В подземелье этой великой церкви, как и в том монастыре (Новоспасском), все своды и склепы, (где погребены) знатные лица государства. В нем церковь во имя Владычицы Одигитрии, где ежедневно совершается литургия. Среди гробниц есть гробница царя Казанского (Сноска: Симеона Бекбулатовича), который был взят в плен царем Иваном и потом крестился и умер христианином. Жена его положе на подле. Близ него большая гробница; рассказывают, что погребенный в ней был великий богатырь и имел огромную фигуру; говорят, что два человека не могли нести его лук, а его железную кольчугу четверо были не в состоянии поднять.

В этом монастыре шесть церквей; из них мы описали три, четвертая – внутри трапезной палаты, во имя св. Сергия, пятая в честь Преображения, шестая – в надвратной башне, в честь св. Креста (празднование коему) 1 августа, и семи Маккавеев. (Сноска: Из переименованных Павлом Алеппским церквей, кроме собора, остаются поныне следующие: трапезная, ныне во имя Тихвинской Божией Матери, и Происхождения Честных Древ над западными воротами.)

Окружная стена монастыря больше, чем в монастыре Спаса, и также (как и там) она новая; имеет трое ворот и шесть башен, из коих одни круглые, а другие – четырехугольные; на стене много пушек. Так как погода была очень холодная и

ветренная, то мы не могли подняться на стену, чтобы ее осмотреть. В этом монастыре более 60 монахов.

После того как встали из-за трапезы, нам поднесли обычные подарки и проводили за монастырь, и мы возвратились вечером в город».

### **И.Е. Забелин**

«*История города Москвы*». Часть первая, М., 1902 г.

Выписки даны по второму изданию 1905 г.

Стр. 42. Скептически относясь к достоверности сведений в работе Сумарокова «Краткая Московская Летопись», И.Е. Забелин цитирует:

«...в новом пересказе добавил имена Кучковых сел: «Селения Кучки были *Воробьево* на Воробьевой горе; *Симоново*, где Симонов монастырь; *Высоцкое*, Петровский монастырь; *Кудрино* и *Кулижки*, тако и по ныне именуемья...»

Стр. 56. «Левый восточный берег Яузы, вообще довольно возвышенный, оканчивается у Москвы-реки мысом же с горками Лыщиковою и Вшивою, от которых береговое взгорье идет и по Москве-реке, образуя Красный холм, Крутицы, Симоново, откуда прекрасные виды».

Стр. 164–165. «При нем же /Михаиле Федоровиче/ созданы у Спаса на Новом и у Пречистыя в Симонове – ограды каменные. Все это было построено в 1630-х годах».

«Царь Алексей Мих. не скоро приступил к обновлению обветшавших стен /Кремля/. Сначала по его указу для этой цели печник Куземка Кондратьев в 1647 г. устроил кирпичный завод, сделал в Даниловских сараях, под Даниловым монастырем, кирпичную обжигальную печь немецким образцом в 34500 кирпичей...»

Стр. 167. «Семилетнее управление государством царевны Софьи с Вас. Вас. Голицыным не ознаменовалось особо значительными постройками, хотя иностранец Невиль очень восхваляет именно строительную деятельность Голицына, приписывая ему и такие дела, которые, как постройка здания Приказов, как упомянуто, были начаты при царе Алексее и совсем окончены при царе Федоре Алексеев. Он говорит, напр., что при Голицыне в Москве построено больше 3000 *каменных* домов. Если это не ошибка, то явная нелепость, потому что спустя слишком сто лет, перед нашествием в 1812 г. Двадцати язык, в Москве числилось каменных домов только 2567, из которых сгорело 2041».

### **А.А. Потапов**

«*Очерк древней русской гражданской архитектуры*»//

«Древности», т. XIX, вып. III, М., 1902 г., стр. 9–15. Отдельное издание 1902–1903 гг.: извлечение из XIX и XX томов «Древностей». Нумерация страниц дана по отдельному изданию работы.

/Отдельные выписки из работы сохранились в рукописи Г.К. Игнатьева; были проверены по изданию и вошли в полный текст./



## Глава XXV.

Стр. 105. «Трапезная палата в *Симоновом* монастыре отличается от Новоспасской окладом и деталями, и позднее по году постройки; по окладу она принадлежит к весьма распространенному образцу продолговатых трапезных, но вместе с тем в ней есть и такие особенности, которыми она выделяется из ряда ей подобных. Кроме трапезной палаты, в Симоновом монастыре сохранились еще несколько древних зданий, о которых также сообщено здесь ниже...»

«2) Следующим, по древности /после собора/, считают бывшее здание трапезной и поварни, *находящееся на южной стороне* монастыря, против церкви иконы Тихвинской Бож. Мат.; хотя это здание находится в запущенном виде и древних деталей на нем не сохранилось, но оклад здания, толщина его стен и другие признаки подтверждают указания на и его древность.

3) Церковь Спаса, над западными воротами монастыря, относится к 1591 году; хотя она и подверглась переделкам, но древность ее видна теперь.

4) Церковь иконы Тихвинской Бож. Мат. с трапезной.

5) Кельи настоятеля и братские, у северной ограды, с 17 века также утратили древний вид; кельи у западной стороны и трехэтажное здание у южной стены, – несмотря на переделку также 17 века, сохранили еще некоторые древние формы».

Стр. 106–107. «Перейдем к рассмотрению трапезной палаты, по прилагаемым здесь рисункам (таб. XXXI).

В настоящее время здание представляется в следующем виде: оно двухэтажное, из них 1-й этаж подклетный – служебный, а частью усыпальница; во второй этаж ведет великолепная открытая простая лестница; верхнее крыльцо ее богато и художественно обработано; с крыльца вход в сени, крытая коробовым сводом, в сенях двери, богато украшенные белокаменными колоннами и карнизами и проч., из них левая ведет в трапезную палату, а две правых в две западные палаты (Сноска: У этой двери сохранился только карниз онтаблемом и фронтоном и пьедесталы, а колонны уничтожены); прямо растесанная новая дверь, без украшений, ведет в новую пристройку (Сноска: Пристройка сделана около 1820 года). В северо-восточном углу дверь (а) на лестницу в верхние палаты – в башню.

Трапезная палата имеет большие размеры, крыта коробовым сводом с распалубками над окнами, откосы окон богато украшены архитектурным мотивом. На восток трапезная сообщается тремя арками, богато украшенными белокаменными колоннами и проч., с церковью во имя иконы Тихвинской Бож. Матери; построение ее относят к 1677 году; церковь в два этажа, второй этаж остался пустым.

Как сказано выше, из сеней есть дверь, ведущая на лестницу – в башню, возвышающуюся над сенями; к сожалению, я не имею возможности приложить здесь подробные рисунки ее в большом масштабе (в маленьком же масштабе рисунки будут неясны и непонятны по сложности самого устройства башни), между тем, она заслуживает особого внимания и может быть отнесена к числу

интереснейших древних построек, сохранившихся в небольшом числе в Москве. Опишу вкратце ее внутреннее устройство.

Вышеупомянутая лестница на башню идет в толщине 2-х арш. стены и огибает (по спирали) три стены башни (Ширина лест. 12 вершков); с лестницы имеют последовательно входы:

1) в помещение, которому я даю название *тайника*, так как он темный и из него вход на чердак трапезной, полом ему служит верх свода сеней, а потолком – деревянный пол комнаты над ним (теперь имеются только остатки его).

2) выход на открытую (террасу) площадку, видимую на фасаде, над крыльцом.

3) вход *в комнату*, крытую сомкнутыми сводами, с окнами на север и юг; высота комнаты около 6 арш., пол ее деревянный по балкам (под этой комнатой и находится тайник, упоминаемый в пункте 1.)

4) вход в палатку, находящуюся над комнатой; крыт сводом; окна в палатке на три стороны, высота 3 арш.

5) выход на верхнюю открытую площадку, или *гульбище*, откуда открывается чудный вид на Москву и окрестности. Наружный вид ее представлен на прилагаемом фасаде.

Другая примечательная особенность трапезной палаты есть богато обработанный *щипец* (фронтон), возвышающийся над западной стеной палаты; архитектурная форма подобного рода была в употреблении, как известно, в древнерусских зданиях в конце 17 века; теперь это единственный, сохранившийся в Москве, образец. (Сноска: Полагают, что форма богато украшенных щипцов заимствована из Голландии; но и на старых зданиях в *Польше* можно видеть такие же щипцы, а также и в германских городах; вообще же эта западная средневековая форма, плохо привившаяся в России.)

Это может служить основанием для предположения, что *форма первоначальной крыши соответствовала форме щипца*; такой пример могу указать в рисунке вида Москвы в начале 18 века. (Сноска: См. вид монастыря в нач. 18 века, где, на месте теперешнего Румянцевского музея, показано здание с двумя щипцами, гравюра Бликланда.)»

Далее в тексте – описание фасадов.

Стр. 108. «Относительно форм окон и других деталей следует заметить, что многие части здания имеют разновременные детали...»

Стр. 109. «Прилагаемый рисунок фасада представляет его в реставрированном виде, т.е. тут назначены переходы, убавлены размеры окон на башне. В общем надо заметить, что здание сохранилось достаточно хорошо и все происшедшие с ним изменения, указанные здесь, достаточно выясняются и видимы в натуре, так что мысленно легко восстанавливается /так!/ первоначальная его форма...»

Стр. 109–110. «В том же Симоновом монастыре сохранились еще несколько интересных зданий гражданского назначения, о которых я сообщу здесь же. Нач-

ну с древнего здания, стоящего у южной ограды (против сеней трапезной палаты). По историческим сведениям, это самое древнее, после собора, здание монастыря – бывшая *монастырская трапезная*; оно в два этажа, квадратное, внутри крыто сводами, опирающимися посредине на один столб, как в трапезных Андроникова м. и Новоспасской; с западной стороны *сени* под коробовыми сводами, из них вход в трапезную и в небольшую 2-х этажную палату, продолговатую с востока на запад; наружные стены трапезной не имеют украшений, но восточная сторона сохранила древние формы окон; на северной же стороне окна украшены позднейшими наличниками формы конца 17 века; сохранившиеся древние окна, толщина наружных стен, устройство сводов – все подтверждает существующее указание о древности этой постройки, служившей монастырской трапезной до постройки новой, около 1677 г.

К сожалению, по недостатку места, я не имею возможности привести рисунки ея».

Стр. 110–111. «Перейду к рассмотрению другого, не менее интересного, здания, стоящего недалеко от трапезной вдоль той же южной стены монастыря и представляющего особый пример устройства, единственный среди известных нам древнерусских зданий. Я не знаю и не могу указать другого подобного ему.

Из прилагаемых рисунков 90, 91, 92, таб. XXXII, видим, что здание – в три этажа; 1-й более низкий – не жилой, подклетный, разделен на несколько отделений; он имеет двери под галерею и небольшое число окон, дающих слабый свет; 2-ой этаж представляет одну двухсветную палату, двери которой выходят на галерею или переход, обычный при устройстве древнерусских зданий; 3-ий этаж также состоит из одной палаты; вход в нее был с восточной стороны, в особой пристройке (теперь не существующей, но дверь еще видна в стене на рисунке лит. а); кроме того, самый чердак здания был светлый, так как имеются окна во фронтонах на восток и на запад. Все три этажа крыты сводами с распалубками над окнами; относительно самих окон следует заметить, что они двух различающихся видов. Первые из них, находящиеся во втором этаже, в 1-ом ярусе, с внутренней и наружной стороны имеют одинаковые откосы с полукруглым верхом; в середине каменная притолка для оконницы и ставней; снаружи наличников нет; устройство их одинаково с восточными окнами на вышеописанной стороне трапезной палаты; другие окна, во 2-ом ярусе 2-го этажа и в 3-ем имеют несколько большие размеры; наружные откосы несколько иного устройства и размера и снаружи украшены наличниками из кирпича. Существование внутри одной залы выражено на фасаде равномерным распределением окон без всякого разделения.

Общий вид здания представляется оригинальным и своеобразным, но детальная обработка конца 17-го века проста и бедна и состоит из оконных наличников и поясков, разделяющих этажи; два угла на южную сторону обделаны лопатками, а на северную полукруглыми столбами. Двухскатная крыша оканчивается на восточной и западной стороне фронтонами или щипцами; но надо по-

лагать, что они имели иное очертание – не прямое, как теперь, по линии крыши, а фигурное, на что указывают остатки уничтоженного карниза и расположение окон; это еще примеры употребления щипцовых стен с обделкою.

К сожалению, здание сохранилось с некоторыми изменениями, исказившими его, а именно: уничтожена пристройка с лестницей, служившая для входа в 3-ий этаж, уничтожена лестница на переход 2-го этажа (теперь входят по приставной деревянной лестнице), а самые переходы переложены и изменены щипцы и крыша; вероятно, эти изменения произошли после 1741 года, когда производились перестройки и исправления всех зданий вследствие пожара и ветхости; в описи 1741 года, указанной выше, об этом здании говорится так: «У кладовой палаты, в которой имеется всякий хлебный запас, под переходами своды и на оных площадки с перилами ветхи, надлежит разобрать и вновь сделать; оные переходы длиною 13½ саж., шириною с перилами 4½ арш., да под теми же переходами столбы местами повредились; надлежит починить белым камнем и кирпичем, да при оных же переходах крыльцо длиною 10 арш., ширин. 5, вышиною 8 арш. надлежит починить».

Но главное варварское искажение произведено в 19 столетии, когда выломали свод, покрывавший 2-ой этаж; из этого кирпича сложили здание у южной монастырской ограды, так что теперь, стоя на полу второго этажа, видим свод 3-го этажа; на стенах остатки пят и распалубок и связей свода 2-го этажа...

Итак, в описи 1741 года здание названо кладовой палатой, но было ли оно и первоначально в 17 веке устроено для этого назначения, сказать трудно, но есть основание положить, что оно служило скорее для потребностей царского обихода во время пребывания в монастыре царя, так как характер его напоминает скорее трапезные, чем нежилой склад».

### **В.О. Ключевский**

*«Лекции по русской истории»*

Издавались с 1902 года (часть I, СПб.). Выписки приводятся по изданию:

*«Русская история. Полный курс лекций в трех книгах»*, М., 1993 г.

Книга первая.

Стр. 472. «До нас дошел от того времени памятник, вскрывающий политическое настроение боярской стороны: это отрывок следственного дела об упомянутом сейчас думном человеке Иване Никитиче Берсене-Бекелемишеве (1525 г.). Берсень, далеко не принадлежавший к первостепенной знати, был человек упрямый, неуступчивый. В то время проживал в Москве вызванный с Афона для перевода с греческого Толковой Псалтири ученый монах Максим Грек, человек бывалый, образованный, знакомый с католическим Западом и его наукой, учившийся в Париже, Флоренции и Венеции. Он привлек к себе любознательных людей из московской знати, которые приходили к нему побеседовать и поспорить «о книгах и цареградских обычаях», так что Максимова келья в

подмосковном Симоновом монастыре стала похожа на ученый клуб. Любопытно, что наиболее обычными гостями Максима были все люди из оппозиционной знати... Но самым близким гостем и собеседником Максима был Иван Никитич Берсень, с которым он часто и подолгу сживал с глазу на глаз. Берсень находился в это время в немилости и удалении от двора...»

Книга вторая.

Стр. 15. «Чем более чтили подвижника, тем больше текло из мира вкладов в его обитель, а по мере накопления земельных вкладов в нее все больше теснилось людей, которые искали не пустынного труда и безмолвия, а монастырского покоя и довольства. Они и уронили в XVI в. строгую монастырскую дисциплину времен Сергия Радонежского и Кирилла Белозерского. Царь Иван прямо указал на этот упадок Стоглавому собору... И отцы собора подтвердили заявление царя, признав, что к Сергиеву монастырю устав неприменим, потому что «то место чудотворное и гости беспрестанные день и ночь»; собор решил и в других больших монастырях князьям и боярам, постригающимся со вкладами великими, законов не полагать, покоить их ествою и питием, держать для них «квасы сладкие и черствые и выкислые, кто какова требует». Так добрая идея, неправильно понятая и примененная, в своем последовательном развитии приводит к расстройству порядка, усвоившего ее с таким неправильным пониманием и применением».

Стр. 163. «...смерть вора тушинского в конце 1610 г. всем развязала руки, и поднялось сильное народное движение против поляков: города списывались и соединялись для очищения государства от иноземцев. Первым восстал, разумеется, Прокофий Ляпунов со своей Рязанью. Но, прежде чем собравшееся ополчение подошло к Москве, поляки перерезались с москвичами и сожгли столицу (март 1611 г.)».

### **И.Ф. Горностаев, Я.М. Богуславский**

*«По Москве и ее окрестностям»*

Путеводитель-справочник для туриста и москвича. 2-е изд., М., 1903 г.

Стр. 112. Среди описания лучших видов Москвы:

«6) Колокольня Симонова монастыря... Вид, главным образом – на Замоскворечье, но хорошо видно Заяузье, Кремль и ближайшие к нему места; с другой стороны видны окрестности Москвы: с. Коломенское, Люблино и др.»

Стр. 267. «...Монастырь окружен стенами с башнями, из которых самая высокая (пятиэтажная в 47 саж.) служит колокольней; с нея открывается один из лучших видов на Москву».

«...Кроме того, монастырь имеет значительные собрания церковных древностей, старинных книг и рукописей и известен своим церковным распевом, имеющим близкое сходство со старинным знаменным пением.

В монастыре погребено много знатных особ...

...и гробницы Пересвета и Осляби, найденные в царствование императрицы Екатерины II под камнем, с высеченными их именами».

**И.Э. Грабарь***«История русского искусства»*

Т. II. Допетровская эпоха (Москва и Украина). Изд. И.Кнебель, М., 1905 г.

Глава XVI. Крепостное зодчество (статья Ф.Горностаева). С. 328–331, 458

Стр. 324. «Все перечисленные крепостные сооружения тождественны в устройстве живой защиты и обороны. Все те же отводные башни, опускаемые решетки – «герсы» и подъемные мосты с полнейшим оборудованием стрельниц и стен для полного пицального, мушкетного и пушечного боя в три яруса с прицелами в прямых или закругленных зубцах стены и башен и осадными в них стоками («косым боем»)».

Стр. 326. Примечание 2): «В Китай-городской стене уцелела отводная стрельница у Ильинских ворот... Места для «герс» имеются в проездах Ильинских и Воскресенских (Иверских) ворот, они помещены несколько иначе Кремлевских «герс», не посередине, а во внутреннем конце воротного проезда».

Стр. 328. «Попытки подражаний декоративным придаткам Московских стен довольно редки (2); среди них заметно выделяются ограды Иосифо-Волоколамского и Симонова монастырей... Симоновская ограда, сооруженная по свидетельству И.Е.Забелина, в 1630 годах (5), поражает мощным видом своих башен (6). Особенно выделяется из них грандиозная угловая башня «Дуло», бывшая хлебным складочным запасным амбаром».

(Сноска 2: В Казанском Кремле, в оградах Ипатьевского Костромского, Иосифо-Волоколамского и Симонова монастырей и др.

Сноска 5: «История города Москвы», 1902, стр. 164. При царе Михаиле в 1630 годах созданы ограды каменные у Спаса на Новом и у Пречистыя в Симонове.

Сноска 6: Симоновская ограда-крепость считалась сильнейшей еще в 16-м веке. На ней, в память отражения в 1591 году Крымского хана Казы Гирея, была сооружена и освящена, в 1693 году, донныне существующая надвратная каменная церковь Всемилоственного Спаса. Не были ли башни древнее стен? – Гдов (1431 г.) был частью каменный, частью деревянный. Зарайск (1531 г.) – тоже. Вязьма имела рубленные стены с 9 башнями, из которых шесть были каменные. Земляной город Москвы тоже имел две каменные башни. Ф.Ласковский, ч. I, стр. 36, 49, 54, 55, 56.)

Стр. 330–331. «Принцип устройства надстроенных декоративных гранных верхов всех пяти башен монастыря однообразен. Он повторяет тип кремлевских башен и близок к ним по архитектуре, хотя восьмерички смотрятся законченны своеобразной формой гранных куполов, несущих «прапоры», как например, в чрезвычайно стройной Тайнинской башне (7)».

(Сноска 7: Названной так по тайным сходам к пруду. Гранные куполки башен имеют сходство с куполками колоколен в стиле «барокко».)

На стр. 330 помещена фотография башни Дуло:

«Круглая башня «Дуло» Симонова монастыря близ Москвы. 16-й – 17-й век. (Фот. И.Ф.Борщевского)» /Вид с юго-запада/

Другая фотография башни Дуло помещена на вклейке перед стр. 225.

На стр. 331: «Тайнинская башня Симонова монастыря близ Москвы. 16-й – 17-й век». /Вид с севера/

Стр. 458. Раздел «Барокко Москвы»

Глава XXII. Обстоятельства, способствовавшие возникновению стиля.

«В заключение обзора церковных архитектурных форм Московского барокко нужно остановиться на монастырских палаццо-трапезных (2), гражданских и крепостных постройках. Монастырские палаццо-трапезные своей обширной продолговатой формой и смелым сводчатым перекрытием были последним словом техники, а также знания архитектурных форм общественных сооружений. Первая трапезная палата (3) в виде обширного продолговатого здания, связанного с храмом Тихвинской Божией Матери, построена в 1677 г. в Московском Симоновом монастыре». (4)

(Сноска 2: Заменявшие прежние небольшие трапезные Геронтиевого типа, квадратные и со столбом внутри.

Сноска 3: А.А. Потапов в «Очерке древней гражданской архитектуры», глава XXIII, едва ли справедливо относит барочную переделку трапезной Никитского монастыря в Переславле Залесском к 1668 г. Этому противоречит зрелость барочных форм окон палаты.

Сноска 4: И.Ф. Токмаков, «Историческое и археологическое описание Симонова монастыря», М., 1892 г.)

Стр. 459. Фото: «Трапезная палата Московского Симонова монастыря. – 1677 г.».

Стр. 459–460. «Это величественное здание, обладавшее открытой круговой террасой и имеющее до сих открытые «гульбища» над крыльцом и башней, возникло, по-видимому, по желанию царя Феодора и принадлежало к разряду «царских» трапезных (1); недаром предание называет некоторые комнаты трапезной «царским помещением». Архитектура трапезной близка к немецкому ренессансу, что, кроме формы окон, подтверждает высокий типичный «разрезной» фронтон (2). При всей торжественности масс и выисканности архитектурно-декоративных пятен, поражает их незаконченная обработка. Колонны угловых устоев закончены до грубости упрощенными коринфскими капителями, лишенными листы. Еще грубее колонны окон, лишенные даже абак (3), и странным кажется присутствие богато и тонко орнаментированных колонн и парапета крыльца, по-видимому, добавленного позже, под впечатлением парадности крылец Троице-Сергиевской трапезной палаты и церкви Николая «Большой Крест» (4)».

«Трапезная палата Новодевичьего монастыря, сооруженная около 1685 г., повторяя предыдущий прием, тоже связана с храмом и также обладала откры-

тою ходовой террасой. Значительно уступая в нарядности и стройности «палатам» Симонова монастыря, она трактована еще в том духе, который зародился в Измайловском хозяйстве и развит был в дворцовых новшествах Кремля.

(Сноска 1: В Симоновом монастыре имеется древняя трапезная (у южной ограды) с центральным столбом. Недалеко от старой трапезной, тоже у южной стены, имеется обширное здание, по-видимому, приспособленное когда-то к трапезному помещению. В Троицкой лавре трапезная палата «царского сооружения» построена, в связи с храмом Преподобного Сергия, в память избавления Петра I от смерти во время стрелецкого бунта. Известно, что до этой трапезной существовала более древняя. Трапезную Новодевичьего монастыря тоже нужно отнести к разряду «царских» строений царевны Софьи. «Царские» трапезные при их особом значении могли исполнять назначение столовых во время «государевых» наездов при многочисленной их свите.

Сноска 2: Такой фронтон не единичен. Здесь же, в Симонове монастыре, у древней (трапезной?) палаты имеются два фронтона. Рязанский митрополичий дом, построенный в 1692 г., обладает типичным «разрезным» фронтоном. Трапеза при Богоявленской церкви Московского Богоявленского монастыря тоже снабжена фронтоном. Из гражданских зданий выделялись палаты, находившиеся на месте Румянцевского музея, обладавшие двумя высокими фронтонами (гравюра Бликланда начала 18-го века).

Сноска 3: Абака – плита сверх капители.

Сноска 4: Позднее устройство или переделка крыльца подтверждается его неконструктивной и неархитектурной связью с палатой.)

### **Л.И. Денисов**

*«Православные монастыри Российской империи.*

Полный список всех 1105 существующих... монастырей, архиерейских домов и женских общин...» Изд. А.Д. Ступина, М., 1908 г., стр. 399–400, Московская губерния.

«451. Симонов 1-го класса ставропигиальный необщежительный мужской монастырь в 3 уч. Рогожской части, на левом берегу р. Москвы, против Дербеновской набережной. Основан в 1370 г. учеником преп. Сергия Феодором, потом архиеп. Ростовским.

Храмов шесть: 1) в честь Успения Пр. Богородицы с приделом в честь Казанской иконы Б.М.; 2) во имя Тихвинской иконы Б.М., с приделами: во имя св. муч. Валентина и Параскевы; во имя св. Василия Блаженного, Московского чудотворца; во имя св. Сергия Радонежского, во имя св. Афанасия Александрийского и мученицы Гликерии; во имя преп. Ксенофонта и Марии; 3) во имя Спаса Всемилостивого, на зап. вратах; 4) во имя Николая Чудотворца; 5) во имя преп. Александра Свирского; 6) в честь святых, празднуемых церковью 30 августа, на колокольне. На кладбище похоронено много извест-



ных лиц (между прочим В. Пассек, С.Т. Аксаков и др.). М-рь получает из казны 1851 руб. 79 коп.

Архимандрит. Монахов 16, послушников 6».

В тексте помещено изображение Симонова монастыря с северо-восточной стороны – со стороны новой колокольни – и краткий список изданий о монастыре.

*«Православные русские обители.*

*Полное иллюстрированное описание всех православных русских монастырей в российской империи и на Афоне».* СПб, 1910 г.; репринтное издание, 1994 г.

Стр. 287–289. *«Симонов монастырь.* Если подъезжать к Москве по Курской, Нижегородской или Рязанской железной дороге, то, лишь на синеве горизонта станут загораться позлащенные солнцем кресты и главы бесчисленных храмов первопрестольной, впереди их обрисовывается величественная колокольня Симонова монастыря... Стройность прямых линий, возвышающихся к небу на 47 сажен, с горящим на главе крестом, внушает религиозное благоговение...»

«Местность, где стоит Симонов монастырь, настолько живописна, что по красоте может сравниться только с Воробьевыми горами... Она удалена от шумного города, окружена полями, рощами и насыщена чистым воздухом».

«В продолжение слишком пятивекового своего существования Симонова обитель не раз подвергалась различным бедствиям... Процветание монастыря начинается после 1812 года: стены его исправились, корпуса братских келий были возобновлены, церкви обители богато украсились. В прошлом столетии Симонов монастырь достиг наивысшей своей славы. Прославился он своим знаменитым напевом, сочиненным иеромонахом Виктором. Начиная с императора Николая I, восхищавшегося Симоновским пением, и кончая простым странником, Симоновский напев известен всем по особому своему характеру».

#### **Епископ Мисаил**

*«Московский мужской Симонов монастырь»*, М., 1912 г.

Сведения о монастыре и его постройках излагаются составителем в основном по работе И.Ф. Токмакова «Историческое... и археологическое описание Московского ставропигиального первоклассного Симонова монастыря». В выписках приведена только дополнительная информация. В тексте есть несколько фотографий построек монастыря.

Стр. 18, примечания:

«Тихвинскому образу Божией матери, списанному с чудотворной иконы, что в Тихвинском монастыре, Новгородск. губ., установлено празднование в Симонове монастыре 26 июня с крестным хождением вокруг монастыря в память восстановления сей обители, которая упразднена была в 1788 году».

Стр. 20. «...Святыня монастырская. Особо чтимая чудотворная икона Божией Матери, именуемая Казанскою.»

Примечание: «...икона эта зимою поставляется в теплой Тихвинской церкви, а на лето переносится в придельный храм холодной Успенской церкви».

Стр. 49. Об архимандрите Андрее (А.А. Садовский):

«В течение короткого времени – около 2 лет, им сделано много для благоустройства монастыря, при пособии разных... благотворителей, именно: возобновлен и реставрирован внутри и снаружи обширный Тихвинский храм теплый, наружные стены которого разделаны разноцветными шашками в древнем стиле масляною краскою...»

Далее – краткие сведения о поправке других строений, в том числе келий, настоятельского корпуса, ограды.

Стр. 50. «Управляющий Симоновым монастырем пресвященный Иоанн... /уволен на покой в 1908 г./ устроил в Тихвинской большой церкви духовое отопление, стоящее свыше 10 000 руб.».

Его же старанием сделаны асфальтовые дорожки на территории монастыря.

Стр. 51. «В 1910 году запущенная хлебопекарня... вновь открыта в исправленном приличном виде, и с того времени хлебопекарь... готовит хлебы умело и удовлетворительно; в том же году заоконный большой Тихвинский храм сверху до низу, т. е. потолки и стены, промыты... К тому же поправлено ветхое паникадило. Израсходовано 500 руб. из средств пресвящ. Мисаила».

Стр. 52. «В 1910 и 1911 годах, на средства потомственной почетной гражданки Московской, Анны Степановны Бахрушиной, произведен капитальный ремонт с богатыми и изящными украшениями, многоценными, в Тихвинской, теплой, 5-ти престольной церкви, в летней братской трапезе и колокольне, а именно: обновлена и украшена большая пятипрестольная... теплая Тихвинская церковь; в двух приделах ее иконостасы и иконы промыты, по местам исправлены, большие киоты запрестольных икон колокольни и царские врата с навесами позолочены, клироса окрашены, старый паркетный пол, местами погнивший, вынут и на место его поставлен новый паркет. Стоимость работ с материалами определена свыше пяти тысяч рублей...»

Далее перечислены работы по украшению Тихвинской церкви: золочение иконостаса, реставрация икон и т.д.

Стр. 53–54. «...в трех алтарях полы покрыты новым линолеумом.

В летней трапезе братской, несколько лет стоявшей в запущении и жалком виде без употребления, с разрешения археологической комиссии, под наблюдением архитектора, состоявшего при Московской Синодальной Конторе, вновь устроена арка широкая для освещения сеней церковных; в ней произведены штукатурные и малярные работы по устройству нового потолка и подоконников, окрашены масляной краской пол и рамы, реставрированы стенные иконописи (числом 14), вновь написана на стене большая икона – насыщение Иисусом Христом пятью хлебами 5000 человек».

На ремонтные работы, вместе с работами по колокольне, истрачено более 20 000 рублей.

«В 1911 году, на средства монастыря, проведены по стенам обновленной братской столовой железные трубы для нового духового отопления. Стоимость работ с материалом 600 руб.».

Стр. 56. «В 1912 году братии 40 человек: 10 иеромонахов, 5 иеродьяконов, 2 архимандрита, игумен и иеродьякон на больничной вакансии, настоятель монастыря епископ и 2 монаха; 20 послушников, живущих на испытании; сверх сего 7 чел. служителей. «С началом «освободительного движения», мало находится охотников для поступления в монастырь».

*«Путеводитель по Москве,*

*изданный Московским Архитектурным обществом для Членов V съезда Зодчих в Москве»*

Под редакцией И.П. Машкова, М., 1913 г.; переиздание: М., 1998 г.

Из вступительного раздела: Ф. Горностаев, «Очерк древнего зодчества Москвы».

/Цитируется по старому изданию./

Стр. CVIII. «Вообще в царствование Михаила Феодоровича не только Кремль, но и вся Москва значительно благоулучились после польской «разрухи». Не говоря уже о каменных церквях, которых в это время было построено множество. Монастыри Новоспасский и Симонов в 1630 годах обзаваются каменными оградами...»

Стр. СХС–СХСIV. «Обзор церковной архитектуры времени Барокко закончим трапезными-палаццо, которыми с конца XVII века обзавелись многие главные монастыри России. Это обширные палаты, находящиеся в связи с небольшим храмом, предназначались для общих трапезований братии монастыря и по своей, сравнительно, большой величине являлись в то время новым словом техники в устройстве сводчатого перекрытия обширного пространства. Трапезные состояли из одной большой и нескольких малых палат, соединенных с храмом, и иногда имели в одной связи и колокольню. Эта широко раскинувшаяся группа, стоявшая обычно на подклете, усложнялась крыльцами и круговой террасой, что давало ей величественно-грандиозный вид, усугубленный богатейшей обработкой.

*Первая трапезная палата с храмом Тихвинской иконы Божией Матери в московском Симоновом монастыре построена в 1677 году, т. е. в самом начале эпохи Барокко. Обладая всеми вышеуказанными принадлежностями монастырских трапезных палат (Сноска: Круговая терраса ныне не существует), Симоновская трапезная усложнена устройством башни, с открытой террасой вместо кровли, с которой открывается великолепный вид. Такая же терраса-гульбище находится и над своеобразно декорированным крылечным входом. (Сноска: Устройство*

башни и «гульбищ», видимо, вызвано особым назначением трапезной для пребывания царского семейства. В Симоновом монастыре любил бывать царь Феодор Алексеевич; предание называет некоторые комнаты Симоновской трапезной «царским помещением».)

Архитектура трапезной палаты близка к немецкому ренессансу с некоторым оттенком Елисаветинского (Английского) стиля. Типичный «разрезной» фронтон, вовсе не служащий продолжением стены, не служит также окончанием, – торцом, двухскатной крыши, которая очень низка, и весь фронтон рисуется над нею открытый с обеих сторон, как декоративная стенка. Детальная обработка архитектурных форм палаты довольно незначительна, за исключением тонко орнаментированного крыльца. Капители угловых колонн лишены листвы, хотя и имеют коринфские абакы, колонны же торжественной декорации парных окон лишены и абакы. Бросающуюся в глаза пеструю расцветку фасадов трапезной палаты в виде граней нужно считать появившейся вместе с сооружением палаты. (Сноска: Точно так же раскрашена и трапезная палата Троице-Сергиевой Лавры (1686–1692 г.). Корнилий де-Бруин (художник голландец), проезжавший в 1701–1702 г. в Москву через Троице-Сергиеву Лавру, свидетельствует о росписи «трапезной палаты» разными красками. – «Путешествие через Московию Корнилия де-Бруина».)

Трапезная палата московского Новодевичьего монастыря, сооруженная около 1685 года... значительно проще в своем убранстве и не отличается стройностью пропорций и деликатностью обработки...

Большим изяществом отличается трапезная палата Троице-Сергиевой Лавры, сооруженная в 1686–1692 годах. Очень хорошо сохранившаяся, с уцелевшей круговой террасой и входами, она служит видным украшением монастыря и замечательна по своей архитектуре... Правда, этому в значительной степени мешает пестрая декоративная расцветка, тем не менее современная сооружению палаты.

Новые формы трапезных палат, нарядных, светлых и обширных, как новое слово, были подхвачены многими монастырями на Руси, и даже старые трапезные во многих случаях подверглись новой обработке. (Сноска: Из новых трапезных укажем здесь на трапезную палату московского Высоко-Петровского монастыря (1690 г.). Из переделанных отметим трапезную палату Спасо-Андрониевского московского монастыря.)»

Из раздела «Соборы, монастыри, церкви и часовни» /Цитируется по изданию 1998 г./

Стр. 339, 341. «Симонов ставропигиальный мужской монастырь» основан в 1370 году преподобным Феодором, племянником Сергия Радонежского. Название свое он получил от Симона, в миру боярина Ховрина, пожертвовавшего землю монастырю. Он был основан на том месте, где теперь находится церковь Рождества Пресвятой Богородицы в Старом Симонове. Церковь эта древняя, одноглавая, в ней похоронены иноки-воины: Пересвет и Ослябя...

В 1379 году монастырь был перенесен на то место, где находится и поныне. В том же году там заложена церковь Успения Божией Матери. Постройка ее была окончена в 1405 году.

В 1476 году была восстановлена церковная глава, упавшая от удара молнии. Храм имеет резной пятиярусный вызолоченный иконостас.

В 1834 году пристроен по правую сторону алтаря придел Казанской Божией Матери, а по левую – ризница. Над западными воротами находится церковь Всемиловейшего Спаса, построенная в 1591 году. Иконостас древний. В 1823 году она поновлена и расписана.

Над восточными воротами – *церковь Знамени Божией Матери*, построенная в 1623 году. Упраздненная за ветхостью, она была вновь перестроена в 1834 году и переименована во имя Николая чудотворца. К обеим ее сторонам пристроены больничные келии.

*Церковь в честь Тихвинской Божией Матери* построена около 1677 г. царем Феодором Алексеевичем. Верхний этаж ее не был занят, во втором был придел во имя св. Сергия, внизу – подвал. В 1805 г. была сломана пристроенная с южной стороны палата /в старом издании «палатка»/ царя Феодора Алексеевича с окном в храм. В 1812 г. французы похитили украшения с царских врат. В 1840 году вместо престола во имя преподобного Сергия устроен престол во имя Тихвинской Божией Матери, а с южной и северной сторон пристроены приделы. Перед трапезою – большая паперть, или царские сени, а за ними, к западу, – палаты царя Феодора Алексеевича. Над папертью – четырехугольная башня с открытой галереей. С южной стороны трапезной церкви пристроена большая летняя паперть. В нижнем этаже подвалы и погребя, а под царскими палатами келии и просфорня.

*Церковь Сошествия Святого Духа* двухэтажная, одноглавая, построена около 1700 года во имя святых Ксенофонта и Марии, а в 1796 году переделана и переименована во имя Сошествия Святого Духа. В 1853 году возобновлена.

*Колокольня* пятиярусная. Построена по проекту архитектора К.А. Тона в 1835–1839 годах. Поперечник ее основания имеет 8 сажений и 2½ аршина, высота с крестом 44 сажени 1 аршин. Фундамент углубляется на 3 сажени. В 1-м ярусе колокольни – святые врата, а по сторонам кладовые. Во 2-ом ярусе – храм во имя святого Иоанна, патриарха Царьградского, и святого князя Александра Невского. В 3-м ярусе – колокола, из которых самый большой весит 1 тыс. пудов, в 4-м ярусе – часы, а в 5-м – лестница на главу. В 1835 году была сломана прежняя шатровая колокольня, находившаяся около собора, построенная в конце XVI века.

Братские келии двухэтажные, каменные. Сохранился древний келарский корпус.

Ограда древняя, каменная, с башнями, имеет вид неправильного четырехугольника. Окружность – 395 сажений, высота – 3½ сажени. В ограде ворота восточные, северные и западные, северные под колокольней».

**Назаревский В.В.**

«Из истории Москвы 1147–1913 годов. Иллюстрированные очерки В.В. Назаревского». М., 1913, с. 53; переизд.: М., 2008 г.

/Нумерация страниц дана по переизданию./

Стр. 73. Иллюстрация: «Симонов монастырь в XVIII веке»

/Вид монастыря с юга, на переднем плане – пруд, обсаженный деревьями; башни без прапоров. По характеру отдельных деталей, изображение можно отнести к I полов. XIX в./

Стр. 74. «Симонов монастырь был основан на месте одного из сел боярина Степана Кучка племянником преподобного Сергия Феодором. Первоначальный (Старый Симонов) монастырь имел храм Рождества Богородицы, близ Медвежьего или Лосинога (впоследствии Лизин пруд) озера; а когда боярин Симон из рода Головиных пожертвовал землю для монастыря, то он был перенесен на новое место, где построен был храм Успения. Преподобный Сергий много раз останавливался здесь и своими руками выкопал пруд. В старом Симонове погребены павшие на Дону иноки – витязи Пересвет и Ослябя. Когда Феодор был возведен в архиепископы Ростова Великого, настоятелем монастыря сделался св. Кирилл Белозерский».

**«Путеводитель по Москве**

*с ее древними, современными достопримечательностями и окрестностями*», изд. 2-е, М., 1916 г.

Стр. 20. «Симонов, на левом берегу р. Москвы. По вкладной письменной книге, скрепленной рукою Патриарха Иосифа, видно, что обитель началась строиться каким-то Григорием Ховринным; но это должно быть относится к обновлению стен или к основанию сего монастыря, что касается до собственного начала обители, то она основана около 1370 г. на этом месте, но далее где церковь... С 1771 г. по 1773 г. был учрежден госпиталь для зараженных моровою язвою... Во время закладки колокольни... была найдена гробница, на которой высечены имена Пересвета и Осляби иноков-витязей, павших в битве с татарами на Куликовском поле. Гробница героев находится теперь в трапезной...»

**М.И. Александровский**

«Указатель московских церквей», «Русская печатня», М., 1915 г.; переизд.: М., 1996 г.

Стр. 4. I. Время митрополитов Киевских и всей России.

«5. Успения Божией Матери, в Симоновом монастыре. Строилась с 1379 года, освящена 1 октября 1405 года при митрополите Св. Киприане. В 1476 году купол был разрушен молнией, и заменен новым. В 1832 году были пристроены ризница и придел *Казанской Божией Матери*. При обновлении

1891 года покрытие купола получило новую форму, не соответствующую четырем боковым декоративным главам».

Стр. 8. II. Время архиепископов Московских, патриархов всей России.

Патриарх Иов

«32. *Всемилоостивого Спаса*, в Симоновом монастыре, над святыми воротами. Построена в 1593 году по поводу той же победы над Казы-Гиреем, что и Донской монастырь».

Патриарх Иоаким

Стр. 18. «109. *Тихвинской Божией Матери*, в Симоновом монастыре. Построена в 1677 году Царем Феодором Алексеевичем. До 1840 года главный престол назывался Сергия Преподобного. Приделы: 1) *Валентина, Василия Блаженного и Параскевы Мученицы*, 2) *Преподобного Сергия*, 3) *Ксенофонта и Марии*, 4) *Афанасия Александрийского и Гликерии*. Все приделы устроены в середине XIX века. Пристройка с запада включает в себе 1) бывшие палаты Царя Феодора Алексеевича, 2) паперть, 3) находящуюся над папертью башню, с которой открывается вид на Москву и ее окрестности».

Стр. 20. «129. *Алексея Митрополита*, в Чудовом монастыре. Нынешнее главное здание монастыря, с церквями и кельями, строилось с 1680 г. по чертежу Царя Феодора Алексеевича... Алексеевская церковь освящена 20 мая 1686 г...» / Выписано в качестве примера строительства «по чертежу царя»./

Патриарх Адриан

Стр. 27. «192. *Александра Свирского*, в Симоновом монастыре. Построена в 1700 г. Царевной Марией Алексеевной и освящена во имя Ксенофонта и Марии, по дню Ангела храмоздательницы. С 1796 по 1853 год церковь называлась «Сочествия Св. Духа.»

Митрополит Филарет

Стр. 42. «346. *Николая Чудотворца*, в Симоновом монастыре, при восточных воротах. Построена в 1834 году».

Стр. 43. «357. *Иоанна, Патриарха Цареградского*, в колокольне Симонова монастыря. Колокольня построена архитектором К.А. Тоном на средства купца Ивана Игнатьева в 1835–1839 годах».

Стр. 69. В перечне количества монастырских церквей указано:

«6. В Симоновом, у Симоновской слободы (основан в 1370 году), 6 церквей: 5. 32. 109. 192. 346. 357. В них 11 престолов».

### **М.И. Александровский**

«Указатель древних церквей в местности Ивановского сорока»

«Русская печатня», М., 1917 г.

Стр. 6–7. «3. *Рождества Пресвятой Богородицы*, что на Старом Симонове. В 1370 году согласно желанию Вел. Кн. Дмитрия Донского здесь возник монастырь. Владение землею в этой местности прежде было связано с именами Симо-

на Головина и Григория Ховрина. Первым игуменом был Св. Феодор, племянник Преподобного Сергия. Когда в 1379 году монастырь был перенесен на нынешнее его место, при прежнем храме была оставлена малая обитель, зависевшая от главной и называвшаяся «Рождественскою, что на Лисьином пруде». Церковь стала приходскою приблизительно с 1646 года, когда окладные деньги вносили уже белые священники, а не монастырь. Вместо деревянной, в 1509 году построенная каменная церковь, составляющая главную часть ныне существующего храма... В 1660 году упоминаются каменные палатки над гробницами Пересвета и Ослебяты, похороненных здесь героев Куликовской битвы. Нынешняя западная часть всего храма, заключающая в себе трапезную с этими двумя гробницами, колокольню и приделы, новый Преподобного Сергия и старый Николая Чудотворца, воздвигнуты в 1849–1855 годах. Нынешние чугунные надгробия над Пересветом и Ослебятею сооружены в 1870 году».

«6. *Успения Пресвятой Богородицы*, главный храм Симонова монастыря. Строился с 1379 года, освящен 1 октября 1404. В 1476 году молния разбила купол, после чего к 31 мая 1477 года мастером из Венеции сооружена нынешняя световая глава. При царе Феодоре Алексеевиче было обновление храма, при чем прибавлены четыре глухих главы, стены получили снаружи пестрые архитектурные украшения, в недавнее время снятые, пробито по второй двери в южную и северную паперти, а окна удлинены сверху вниз. Крыша была «по закомарам» до 1737 года. В 1834 году с севера пристроена ризница, а с юга придел *Казанской Божией Матери*; галерея была переделана. При обновлении 1892 года средняя глава получила металлическое покрытие новой формы. Иконостас сохранил характер конца XVII века, но несколько изменен в XVIII, иконы в нем большею частью значительно обновлены. Стенопись новая.

Симонов монастырь процветал до XVIII века. Из него выходили многие великие деятели нашей истории, напр. св. Иона митрополит, св. Кирилл Белозерский, св. Ферапонт Лужецкий, патриархи Иов и Иосиф. Царь Михаил Феодорович выстроил нынешние стены и башни. Царь Феодор Алексеевич возводил новые постройки и обновлял старые. В XVIII веке по распоряжению 17 мая 1788 года монастырь был закрыт; его постройки назначены были под госпиталь. По распоряжению 4 апреля 1795 года монастырь восстановлен.

В 1839 году выстроена нынешняя колокольня, второе по высоте здание в Москве, в 44 сажени: храм Спасителя имеет 48 саж., а Иван Великий 37½. Архитектором был К. Тон, средства оставил по завещанию купец Иван Игнатъев. Церковь на колокольне освящена во имя *Иоанна Цареградского и Александра Невского*...»

Стр. 22. «25. *Всемирлостивого Спаса*, в Симоновом монастыре над западными воротами. Построена по поводу отражения в 1591 году Казы-Гирея, освящена 1 августа 1593. Все здание имеет наружную архитектурную обработку времени Царя Феодора Алексеевича. Церковь обновлена в 1823 году. Сохранились древние образа в иконостасе и царские врата».



Стр. 27. «36. *Николая Чудотворца*, в Симоновом монастыре, над восточными воротами. В 1623 году в монастыре была церковь Знамения Пресвятой Богородицы. В 1677 году октября 9 значится освящение новопостроенной Знаменской церкви на воротах. Стены церкви, а также самые ворота говорят за то, что от постройки 1623 года ничего не осталось. В 1834–1836 годах постройка 1677 года несколько переделана: над нею возведен купол, перед западной стеной выстроена вторая стена, закрывающая входы наверх, и здание обработано в готическом стиле. Переделанная церковь получила нынешнее наименование *Николая Чудотворца*».

Стр. 34. «56. *Тихвинской Божией Матери*, в Симоновом монастыре. Здание построено около 1677 года царем Феодором Алексеевичем как трапезная для монастырской братии. В Москве оно было первым по времени сооружением в стиле «барокко». Церковь была освящена во имя преподобного Сергия. Пристройка с запада включает в себе паперть и бывшую палату царя Феодора Алексеевича, а над папертью воздвигнута четырехугольная башня, с которой открывается вид на Москву. В 1799 году устроены приделы: 1) *Афанасия Александрійского и Мученицы Гликерии*, 2) *Ксенофонта и Марии*. В 1840–1843 годах главный престол переименован в честь *Тихвинской Божией Матери*, а к восточным углам пристроены приделы: 1) *Преподобного Сергия*, 2) *Валентина, Параскевы и Василия Блаженного*. Главный иконостас был особенно богато украшен царем Феодором Алексеевичем, но все драгоценности похищены французами в 1812 г.»

Стр. 35 «60. *Александра Свирского*, в Симоновом монастыре. Построена в 1700 году царевной Марией Алексеевной, была названа по ее тезоименитству «Ксенофонта и Марии». В 1774 был устроен в трапезной придел Сошествия Св. Духа. В 1799 престол Ксенофонта и Марии перенесен к большой монастырской трапезной. В 1853 церковь получила нынешнее имя, вместо «Сошествия Св. Духа»».

#### **«По Москве.**

*Прогулки по Москве и ея художественным и просветительным учреждениям»*

Под ред. Н.А. Гейнике и др., изд. М. и С. Сабашниковых, М., 1917 г.

Стр. 357–363.

Стр. 358. «Сходим на пристань под монастырем и по крутой тропинке поднимаемся прямо к монастырским воротам. Самая уединенная и малопосещаемая из всех московских обителей, Симонов монастырь в былые годы нес огромную службу Московскому государству. За свое долголетнее существование он не раз принимал на себя натиск врагов, и не только татар, но и литовских и польских людей, а в Лихолетье (1609–1612 г.) был сожжен и разрушен чуть ли не до основания.

Первоначально монастырь был основан в полуверсте от ныне существующего, в местности, известной теперь под названием «Старое Симоново». Свое название обитель получила от инока Симона, в миру боярина Стефана Васильевича Ховрина, пожертвовавшего землю для монастыря...»

Стр. 359. «Дмитрий Донской любил посещать симоновского игумена Федора, своего духовника, и беседовать с ним. Св. Сергей считал Симонов монастырь отраслью своей Троицкой обители и всегда останавливался в нем, когда приходилось ему бывать в Москве. Симонов монастырь, в свою очередь, воспитал в стенах своих целый ряд деятелей, которые разошлись отсюда по всей Руси и создали новые очаги духовной и материальной культуры. Так, отсюда вышли: белозерский игумен Кирилл (1337–1427), Иона, митрополит московский... патриарх Иосиф... митрополит Геронтий, архиеп. ростовский Иоанн и знаменитый инок Вассиан, в миру князь Василий Иванович Косой-Патрикеев, тот самый инок, который резко возражал против развода вел. кн. Василия Ивановича с женой его Соломонией, за что подвергся опале; он же был ярким противником монашеского стяжания.

С самого своего основания обитель привлекала в свои стены представителей знаменитейших родов, приходивших сюда для иноческого жития и находивших здесь место вечного упокоения. Так, под соборным храмом похоронены: Симеон Бекбулатович, крещеный касимовский царевич, по прихоти Грозного венчанный в 1574 году «царем и великим князем всея Руси» и через два года свергнутый; ослепленный (в 1595 г.) по проискам Годунова, он подвергся изгнанию, в 1606 г. пострижен был в Соловках за обличение Самозванца и скончался в Симоновой обители схимонахом Стефаном. Рядом с ним покоится сын Дмитрия Донского Константин, победитель ливонских рыцарей. Далее идут многочисленные могилы князей Мстиславских, Сулешевых, Темкиных, бояр Головиных, Бутурлиных и др.

При огромном военном своем значении монастырь пользовался на Руси большой славой и привлекал отовсюду ценные вклады. В год отобрания в казну монастырских крестьян (1764, при Екатерине II) за Симоновым монастырем числилось до 12000 душ».

«Обойдем стены монастыря... Мощные громады их воздвигнуты при царе Михаиле Феодоровиче, в 1630 году, но крепостные башни существовали, по видимому, уже раньше, стены же до этого времени были деревянные, славившиеся своею крепостью еще в XVI веке. В память отражения крымского хана Казы-Гирея, в 1591 году, сооружена была надвратная церковь Всемилоственного Спаса, существующая поныне. Каждая из крепостных башен имела свое название. Так, крайняя южная башня носила название «Дуло». Она построена, по видимому, еще в XVI в. и, подобно следующей башне, по шатровому своему верху чрезвычайно близка к церкви Вознесения в селе Коломенском... Башня эта служила главной сторожевой вышкой и в то же время была складочным запасным амбаром...»

Стр. 360–361. «Местность кругом монастыря постепенно застраивается, но современная жизнь еще не подошла вплотную к обители, и стены ее отделяются

от соседних построек сосновой рощей, удивительно гармонирующей со стенами и башнями старой, суровой твердыни...»

«Из шести церквей обители наиболее ценным в художественном и историческом отношении является соборный храм во имя Успения Пр. Богородицы, построенный впервые в 1405 году. В 1476 г. купол храма был разрушен молнией; собор перестраивался одним из учеников Фиоравенти при Иване III и является, следовательно, одним из самых ранних храмов послефиоравентиевской эпохи... Собор пятиглавый, подобно кремлевскому Успенскому, и окружен крытой папертью, пристроенной позднее. Внутри он весь покрыт живописью московских царских мастеров конца XVII в. Живопись эта недавно реставрирована. Резной золоченый пятирусный алтарь /так!/ относится к XVII веку. Среди икон – все они очень древние – выделяются восемь икон первого яруса греческих писем. Икона Тихвинской Божьей Матери, местная, по преданию принадлежала преп. Сергию и была благословением его Дмитрию Донскому.

Прочие церкви монастыря не представляют большого интереса...» /отмечается, что они перестроены в XIX веке./

Стр. 362. «Симонов монастырь за его красивое местоположение очень любил царь Феодор Алексеевич. Он подолгу жила в монастыре и для нужд своего царского двора построил великолепную царскую трапезную. Обычно трапезная – обширная палата, предназначавшаяся для общих трапезований монастырской братии. Такая трапезная, с центральным столбом, уже раньше существовала в Симоновом монастыре. Она находится у южной ограды обители и теперь стоит пустая. Но с конца XVII в. в главных монастырях русских возникают пышные трапезные-палаццо, и самой ранней из них является сооруженная по желанию царя Феодора Алексеевича в 1677 году трапезная Симонова монастыря, некоторые комнаты которой предание называет «царским помещением». Она имеет продолговатую форму с искусным сводчатым перекрытием (без опор) и построена в силе входившего тогда в моду московского барокко. Величественное здание это обладало открытой круговой террасой и по сию пору сохранило открытые «гульбища» над крыльцом и башней. Бросающаяся в глаза пестрая раскраска фасадов шашками, по-видимому, современна самой постройке. При всей торжественности масс и изысканности архитектурно-декоративных пятен поражает их незаконченная обработка (напр., странная недоделанность угловых колонн, капители которых лишены листьев).»

Стр. 362–363. После перечисления могил «дворянской Москвы» автор отмечает: «С исходом первой половины XIX в. Симонов монастырь стал утрачивать свое значение парадного кладбища, и теперь вся местность вокруг монастыря какая-то заброшенная, забытая. А между тем на рубеже XVIII и XIX вв. Симоново было любимым местом загородных прогулок москвичей, особенно с тех пор, как Карамзин связал с ним судьбу своей «Бедной Лизы». И сейчас еще за Старым Симоновым существует грязный запущенный пруд. Когда-то

он назывался Лисьиным прудом, но после того как Карамзин утопил в нем свою героиню, за ним упрочилось название Лизина пруда, и к нему стекались на па-ломничество томные поклонники «чувствительного» Карамзина...»

*Выписки из литературы, вышедшей после 1917 года*

**«Музеи и достопримечательности Москвы».**

Путеводитель.

Под общей редакцией В.В. Згурьы. Издание Моск. Ком. Хозяйства. М., 1926 г.

Стр. 349–351. Музей «Симонов монастырь». Ленинская (Ст. Симоновская) слободка.

«Стратегическое положение монастыря и личность его основателя – духовного руководителя московского князя и многих бояр, – а также выдающиеся государственные деятели, постриженные в монастыре, привлекали в монастырь множество «вкладов» дорогими вещами высокой художественной ценности, сооружением построек, денежным капиталом и земельными угодьями. Во время секуляризации монастырского имущества в 1764 г. Симонов монастырь имел 12 000 душ крестьян, кроме другого имущества... В настоящее время монастырь потерял свою уединенность: город с своим шумом, фабриками, складами, трамваями, железнодорожными путями вплотную подошел к древним стенам и башням некогда грозного форпоста Москвы».

«Ограда монастыря имеет форму неправильного 4-угольника, длиною 2659 м, высотой в 14,7 м, с 5 огромными крепостными башнями и 3 воротами... Первоначальные стены монастыря, славившиеся своею крепостью, были деревянные; башни построены из камня на булыжном основании в XVI веке, а ныне существующие стены возведены в первой половине XVII века. В стенах видны заложенные узкие двери или потаенные проходы для вылазок... Самая большая башня, высотой 75,6 м, на юго-западном углу, называется «Дуло»; она служила главной сторожевою вышкой и была в то же время хлебным амбаром, где хранились запасы продовольствия на несколько лет. Остальные башни высотой от 50,4 до 63 м... На юго-восточном углу – «Солевая»: в ней запасалась соль из монастырских солеварниц также на многие годы...»

«Над западными воротами, обращенными к Москве-реке, помещена ц. Спаса, построенная в 1593 г. в память отражения крымского хана Казы-Гирея (в 1591 г.)... Церковь соединяется дверью с настоятельскими покоями – зданием XVII в., занятым в настоящее время клубом молодежи. С другой стороны, над восточными вратами, ц. Николая Чудотворца, сооруженная в 1629 г. и перестроенная в 1834 г., с иконостасом в стиле ампир. С двух сторон к ней примыкают корпуса больничных келий. В северной стене пролет ворот в 1 ярусе колокольни, вблизи, у стены, ц. Александра Свирского – отделка XIX столетия».

«В XVIII в. в монастыре было сделано много построек... собор был перестроен и отделан внутри; последней реставрации он подвергся в 1896 г. ... Около собора стояла звонница XVI в. В 1835 г. она была разобрана, и взамен ее по проекту архитектора Тона выстроена 5-ярусная колокольня (1835–1839 гг.), одна из самых высоких в Москве (185 м)...»

«Обращает на себя внимание стоящая с южной стороны собора Тихвинская церковь. Это первая в Москве обширная трапезная палата стиля барокко (постр. 1680 г.) представляла новое слово техники в устройстве сводчатого покрытия больших пространств. Она состоит из одной большой и нескольких малых палат на высоком подклете и соединена с церковью крытыми сенями. Над трапезной поднимается 2 ярус в виде башни с плоской террасой вместо кровли, откуда открывается великолепный вид на Москву и окрестности..»

Внутри церкви иконостасы XVIII в. и 1840 г., последние чрезвычайно художественной работы в стиле ампир. За трапезной, у южной стены, стоит самое древнее здание монастыря – каменная палата 1485 г., с двойными итальянскими окнами; немного далее по той же стене 3-ярусное здание XVII в. – «сушильня» в верхних ярусах и «кладовая» в нижних. Эти архитектурные памятники, представляющие большой историко-художественный интерес, сильно запущены, особенно последний.

В настоящее время приступлено к организации в монастыре систематического музея, при чем в помещении трапезной палаты развешиваются материалы по истории монастырских построек, а в древней палате, у южной стены, организуется музей военного быта допетровского времени».

### **В.И. Троицкий, С.А. Торопов**

*«Симонов монастырь»*

Издание Управл. музеями-усадьбами и музеями-монастырями Главнауки НКП, М., 1927 г.

Печатается по постановлению Ученого Совета Управления музеями-усадьбами и музеями-монастырями. Август 1927 г. Тираж 1000 экз.

/Выписки Г.К. Игнатьева, сохранившиеся в машинописи и рукописи, касались только отдельных объектов, были уточнены по изданию и вошли в общий текст./

Стр. 3. «Бывший Симонов монастырь, благодаря наличию большого количества памятников, имеющих совершенно исключительное значение, превращен в настоящее время в Музей древне-русского военного, гражданского и церковного зодчества. Он расположен на возвышенности, окруженной с трех сторон рекою Москвою, а с четвертой – громадным Сукиным болотом, теперь почти высохшим.

Эта возвышенность, по летописным сведениям, с незапамятных времен называлась «Симоново». На ней-то в 1370 году был построен первый мужской

Симонов монастырь, теперь приходская Рождественская церковь, что в Старом Симонове, а девять лет спустя, в 1379 году начат был постройкой второй Новый Симонов мужской же монастырь, привлекший к себе гораздо больше, чем первый, внимание государственных деятелей того времени...»

В тексте – репродукция с гравюры Пикара, нач. XVIII в., клеймо.

Стр. 4. «На содержание вновь построенного монастыря Дмитрий Донской дал «воды Еллинские и Лелюховские на Волге, близ Нижнего Новгорода, с озерами, песками и заводами», вполне по-тогдашнему оборудованный Соляной завод у Соли Галицкой, с двумя солевыми колодцами, и Медвежьи озера в Московском уезде. Старший сын Дмитрия Донского Василий также давал этому монастырю земельные вклады, а младший Константин сам проживал в нем в качестве инок Кассиана и в нем же погребен. Около 1393 года был привлечен богатый вкладчик – греческий выходец Григорий Ховрин, о котором известно, что он со своею женою Агрипиною в Симонове церковь большую каменную воздвигли и кельи многие поставили».

Стр. 4–5. «...Симоновская возвышенность была очень удобна для обороны речного пути по р. Москве и сухого по Коломенской дороге, ведших к Московскому Кремлю; новый Симонов монастырь и был построен в качестве заградительного пункта – военного форта – на изгибе реки и у проезжей дороги. Только так можно объяснить появление этого второго Симонова монастыря, при наличии такого же монастыря, бывшего почти рядом с ним, но в менее благоприятном месте для обороны.

В половине XV века Симонов монастырь располагал уже значительными земельными владениями в Московском, Можайском, Ржевском, Белоозерском, Углицком, Костромском, Галицком, Нижегородском, Владимирском, Переславском и Муромском уезде... заводил доходные промыслы: соляные варницы,... мельницы... рыбные ловли... которые были освобождены от княжеских промысловых налогов и торговых пошлин».

Стр. 6. «...Монастырь /в XV в./, вместо деревянных сооружений, стал строить на своей территории каменные здания: в 1485 году была построена трапезная палата, около того же времени были построены на вкладные деньги казначея Ивана III Владимира Ховрина: церковь Преображения, «колокольница» (звонница) и ограда из кирпича».

Стр. 7. «В XVI веке землевладение Симонова монастыря, а вместе с тем и доходность от него продолжала увеличиваться: расширялись владения в прежних уездах... даны были новые владения в Псковской земле, Новгородском крае, Тверском, Коломенском и Дмитровском уездах. Денежные вклады были очень значительными...»

Стр. 7–9. «В XVI в. казначей Ивана Грозного – Петр Иванович Головин пожертвовал 300 рублей на постройку обширной новой трапезной палаты с церковью, так как прежняя палата 1485 г. при общем количестве к этому времени до

170 «старцев» оказалась тесною. В монастыре начались большие каменные постройки: перестраивался вновь центральный собор монастыря, Успенский... при чем для подсобных работ к этой постройке созывались с лошадьми вотчинные симоновские крестьяне, освобожденные на срок с 1543 по 1549 год от всех пошлин на царя; строилась громадная трапезная палата с церковью и службами, теперь уже не существующая; построены были каменные хозяйственные здания – конюшня и солодовня».

«В 1593 году... у входных ворот, была построена каменная церковь «Происхождения честных древ креста», в память отражения нашествия татар под предводительством хана Казы-Гирея».

В 1610 г. монастырь «осаждался революционно настроенным казачеством, во главе с вождем Болотниковым. В отражении казаков участвовали, как видно по документам, монахи и московские служилые люди, т.е. военный гарнизон монастыря. Из грамоты Пожарского известно, что в 1613 году Симонов монастырь в Москве был в крайнем разорении. Разорение касалось не столько зданий, сколько текущих доходов от землевладения, где хозяйничали, кто как хотел: поляки, литовцы и местные власти. От 22-го февраля 1613 года сохранилась грамота, в которой, от лица Пожарского и «по боярскому приговору и по совету всей земли», было запрещено с Галицкой Симонова монастыря вотчины брать «казачьи кормы и подати», потому что, как сказано в этой грамоте, «с Симоновских вотчин возят запасы в монастырь на монастырских всяких осадных людей», т.е. на его постоянный гарнизон».

Стр. 10–11. «Грамотами 1613, 1622 и 1623 годов прежние земельные владения Симонова монастыря вновь были закреплены за ним. В 1621 году был дан монастырю новый большой земельный вклад князьями Мстиславскими в Ярославском уезде: «два погоста, сельцо Ивановское, 94 деревни, 13 пустошей и 6 починков с лугами, лесами и всеми угожьями». Ими же была построена каменная церковь Одигитрии рядом с главным Успенским Собором монастыря. В 1643 году родственниками царя Михаила по матери – Сулешевыми, из татарских мурз, был дан богатейший вклад монастырю земельными владениями; кроме того, на их средства была построена рядом с собором церковь Знамения, сделаны драгоценные (стоимостью до 2000 р.) царские врата в Успенский собор и вложен строительный материал и 1000 руб. денег на постройку новой ограды монастыря, «на городовое дело», т.е. на постройку существующей до настоящего времени стены монастыря военного значения, с пятью громадными башнями... Общая сумма их пожертвования достигла 7779 р. – цифры громадной по тому времени».

Стр. 11. «В 1640-х годах, кроме мощной, военного значения, стены монастыря, были построены три больших здания монашеских келий; около того же времени, рядом с древнею трапезною 1485 г. был построен каменный же корпус для мастерских монастыря: иконописной, швейной, сапожной и др. ... В 1677 году была построена каменная же церковь Знамения на Луговых восточных воротах,

взамен сломанных церковей прежней постройки Одигитрии и Знамения. В 1680 году была подряжена артель каменщиков в 70 человек из оброчных крестьян разных помещиков за 1100 р. для постройки громадной трапезы с церковью (см. о ней стр. 29), вместо сломанной трапезы XVI в., стоявшей близ Успенского собора с западной от него стороны. В 1683 году был тою же артелью надстроен конюшенный корпус (см. о нем стр. 32).

В 1684 г. была построена каменная больница рядом с Ксенофоновской церковью, рассчитанная на помещения в ней 12 «старцев» (см. о ней стр. 25)».

Стр. 12. «XVIII век был менее благоприятен для Симонова монастыря: Синодальное Экономическое Правление, введенное при Петре I-м, отбирало на свои нужды значительную часть денежных доходов от земельных владений Симонова монастыря, которые исчислялись в 6000 десятин средней и худой земли, 2054½ десятин пашенного (т.е. обращенного под пашню) и непашенного леса и 1186 десятин строевого и дровяного леса; крестьян на этой монастырской земле по ревизии 1744 года считалось 12386 душ. Перед секуляризацией монастырских владений в 1764 году приходная смета на содержание монастыря была такова.

Из общей суммы денежных поступлений в год с вотчин 4389 р. 45 к. (с отчислением в Синодальное Экономическое Правление 1622 р. и на содержание отставных военных чинов 526 руб. 26 коп.) – на приходе монастыря, на его сложные нужды, считалось 2241 р. 19 к.; с общей суммы денежного дохода приходилось сбрасывать недоимку с крестьян в сумме 172 р. 82 коп. Следовательно, Симонов монастырь располагал общею суммою годового денежного дохода около 2000 руб., которые и расходовал: на жалованье монашествующим 313 р., слугам 165 р., на одежду и обувь послушникам 190 руб., и остальные на церковные нужды и кормление братии. При таком скромном бюджете почти не оставалось денежных средств на новые постройки в монастыре, и таких построек мы не знаем.

Стр. 13–14. «В 1771 году, во время свирепствовавшей в Москве чумы, Симонов монастырь был закрыт и обращен в госпиталь и вновь был открыт 4 апреля 1795 года.

В 1812 году Симонов монастырь, имевший только 13 «старцев», подвергся ограблению отряда войск Наполеона и пожару в юго-западной части; под башни были подведены подкопы, не принесшие, однако, большого вреда. В дальнейшем, почти не имея земельных угодий и доходов от них, он содержался на государственные штатные средства, по окладу первоклассных монастырей, в 2017 р. 50 к. в год, при штате в 33 человека и служителей 25 человек. На починки церковей и монастыря и содержание ризницы ассигновывалось при этом по 300 р. в год, что не давало возможности приступать к крупным постройкам. Крупные жертвователи – Иван Игнатов, Мусины-Пушкины, Лепехины, Боборыкины, Терликовы, Алябьевы, Старцев и Бахрушины, давшие монастырю на постройки и починки в течение XIX в. около 1 000 000 руб., способствовали тому, что за срок с 1835 по 1895 год были построены: громадная колокольня (см. о ней



на стр. 23), заменившая древнюю звонницу; больничный корпус у Никольской, б. Знаменской церкви; трапезная палата, по обращении трапезы 1680–83 гг. в зимний собор, и два придела – Сергиевский и Валентиновский, рядом с бывшею трапезною Сергиевскою церковью; значительно был переделан древний архимандричий корпус у главных ворот, и был обновлен внутри и снаружи ремонтом стен и глав и росписью стен главный Успенский собор. Интересующийся может получить весь необходимый дополнительный материал в самом музее, где благодаря произведенной работе по научной разработке и изучению архивных документов, относящихся к истории монастыря, собран материал, освещающий многие из сторон его жизни».

Стр. 17. «Чрезвычайно массивная стена имеет за зубцами проход – галерею на арках или так наз. «верхний бой», воронкообразные же проемы внизу служили, как «подошвенный бой» для защиты подошвы стены. Галерея тянется круговым обходом, проходя ранее и сквозь башни».

Стр. 18. *Башни*. Верхние вышки башен – смотрильные для сторожевого дозора.

а) Солевая – «Эта же башня называлась еще и «вылазной», так как имела «вылазные» воротца по сторонам своего массива, позже заложенные».

б) Дуло – «Призматическая в нижней своей части, она переходит, начиная с открытого балкона-галереи, в «шатер» (пирамидальную часть), представляющий в данном случае разительный пример крайне смелой кирпичной конструкции 40-х годов XVII в.».

«Конечно, в древности внутри башни не было пусто, как теперь. Она делилась на ряд этажей, соединенных лестницами, уходившими в самую вышку – смотрильню. Время уничтожило эти деревянные части и за ненадобностью их не восстанавливали».

Стр. 20–21. *Водяные ворота*. «...в них имеются две арки разной ширины – одна для проезда и другая для прохода... В их толще сохранились пазы, в которых ходили спускающиеся по особому проему в стене решетки, довольно часто встречавшиеся в средневековых крепостях и называвшиеся «герсами». Герсы обычно поднимались обратно на блоках из верхнего сторожевого помещения над воротами. Эти решетки, будучи спущены, закрывали полностью проемы ворот, имевшие, кроме этого, еще обычного типа крепкие створы. Над проездом снаружи – киот с иконой – необходимая и характерная деталь монастырских ворот, символ их небесной защиты».

Стр. 21–23. *Главные ворота*. «Здание следующих – парадных, «святых», ворот составилось собственно из двух частей – старой XVI в. и новой 1640-х годов. Первая с четырьмя мощными арками, сохранившими в трех пролетах «подставы» – крюки для навешивания створов, и вторая, пристроенная с проемами для «герс» и створами ворот. Над проемом ворот также сделан в кладке киот для иконы... В этом здании мы видим крайне своеобразное объединение в одно архитектурное целое совершенно различных по своему назначению частей: здания ворот

и защитного их укрепления, сторожек для привратников и церкви. Церковь и ворота под ней – остаток древней стены XVI в., так как построение церкви датируется 1591–93 годами. Передняя же часть, как сдвинутая против древней, есть часть позднейшей стены 1640-х годов.

Самый храм обезображен четырехскатной крышей, скрывшей под собою ряды «кокошников» – переход к главе... как установили научные обследования наших дней, они не утрачены и могут быть легко восстановлены, после чего перед нами появится один из прекраснейших памятников древнерусской архитектуры XVI века».

*Башня Тайницкая.* «Свое название такие башни получали потому, что они защищали подземный проход к воде или «тайник», потайной колодезь с водой... Архитектура этой башни ничем не отличается от мощной архитектуры остальных башен. Интересен лишь сохранившийся внутри ее подвал, из которого начинался потайной ход к реке».

Стр. 23–25. *Колокольня.* «Ее громада досадно царит теперь над замечательным по красоте ансамблем монастыря. Она выстроена в 1835–41 годах на средства одного из московских купцов... взамен старой звонницы. Последняя находилась у северо-западного угла соборной церкви и к ней частью примыкала. Ее вид по приблизительному обмеру, сделанному, может быть, перед сломкой, сохранился на чертежах в местном музее. Она представляла интересное сооружение, необычайно характерное для построек этого рода в XVI веке.

Современная колокольня – типичный памятник мастера упадочного периода русского зодчества эпохи Николая I, прекрасного для своего времени техника-строителя, но плохого художника, так что Симоновская колокольня ценна как раз не с точки зрения искусства, а со стороны строительной техники этого времени. Грандиозное сооружение, замечательное в конструкции, до сих пор не дало ни трещины, ни наклона, ни других деформаций...

В музее сохранился проект колокольни другого известного архитектора того времени, более талантливого, Е.Д. Тюрин. Можно лишь пожалеть о том, что этот интересный проект остался невыполненным.

На месте колокольни, кроме древней стены, находился еще древний больничный корпус, упраздненный также при постройке колокольни... С больницей обычно неразрывно соединялся так наз. больничный храм, уцелевший здесь лишь в массиве стен и известный под именем Свирского. Он находится рядом с колокольней, построен при больнице в 1684 г. и раньше назывался Ксенофоновским. Его чертеж XVIII века имеется в музее, но он выявляет не старый облик храма, а, по-видимому, сделан после первой переделки, в XVIII в. Сейчас его фасады, в результате многократных переделок, представляют характерную отделку 50-х годов XIX в. и более поздних. Вследствие этого выяснение вопроса о его изначальных формах представляется делом довольно трудным.

Стр. 25. *Сторожевая башня*. «В ней помещался особый сторожевой пост для наблюдения за большим торгом, бывшим на лугах около восточной стены. Интересно отметить, что она поставлена наискось, так что за стены выходят два ее угла. Это можно объяснить какими-то особыми удобствами надзора бывшего в ней караула дозорных. Ее архитектура в основных своих чертах одинакова с другими и ничего специфического не имеет».

Стр. 26. *Восточные ворота* «...называвшиеся «луговыми». Над ними помещалась надвратная Знаменская церковь, до нас не сохранившаяся в своем первоначальном виде. Во время постройки колокольни к ней были пристроены справа и слева двухэтажные больничные корпуса, а сама церковь обстроена в 1834 году архитектором Е.Д. Тюриным и переименована в Николаевскую».

Стр. 27–28. «Мы обошли таким образом вокруг стен монастыря; их общая длина – около 600 метров, они сложены из древнего большемерного кирпича и имеют в разных местах еще заложенные позднее небольшие проходы для вылазок с проемами для герсов и ворота на южную сторону. Они, вероятно, служили в древности также и запасными входами на территорию крепости».

*Собор*. «Центральное место занимает, как это было обычно, главный соборный храм, оконченный по одним источникам в 1405 г., а по другим – в 1549 году.. Квадратный план его имеет внутри четыре крестчатых столба, несущих верхние своды и главы. С востока к нему примыкает троечастное помещение алтаря, а с других трех сторон его стены окружает галерея, пристроенная в XVII веке. По видимому, при его постройке сделан был лишь притвор с запада. По крайней мере, так собор изображен на интересной иконе конца XVII века, находящейся в соседней приходской церкви, бывшей когда-то собором Старо-Симоновского монастыря. Нынешняя галерея, много раз переделанная, досадно обезображивает здание, закрывая замечательные порталы (входы), нижние окна и нижние части могучих пилястр. В конце XVII века к собору пристроены четыре боковых главы: при построении собор имел только одну среднюю. Наконец, древние щелевидные окна собора сильно расширены и их форма идет уже от окон обычного жилого дома. Крыша собора тоже не древняя. Она скрывает под собой замечательное архитектурное убранство его верха. Еще больше вредят его ансамблю пристроенные в 1834 году приделы по сторонам алтаря, очень типичные по архитектуре для этого упадочного периода».

«Значительные изменения в его деталях есть причина той двойственности в датировке, которую читающий здесь замечает. Неразрешенность многих вопросов, представляющих большой научный интерес, заставляет быть весьма осторожным и не дает возможности сделать здесь окончательные выводы».

Внутри собора сохранился интересный иконостас XVII века, имеющий в себе ценнейшие памятники древней живописи XVI, XVII и XVIII вв. Роспись собора совершенно новая, очень невысокого качества и его сильно обезображивает».

Стр. 29–31. *Трапезная 1680 г. и церковь*. «Вправо от собора видим грандиозное здание большой трапезной палаты – интереснейший памятник архитектуры и быта конца XVII в. (1683 г.).

Архивные документы указывают, что здание строено артелью оброчных крестьян монастыря в 1680–1683 гг.; руководил постройкой один из мастеров той же артели, наиболее хитроумный и опытный, – Парфен Потапов».

«Основные изменения здания трапезной сказались в следующем: в 1840–43 гг. к нему пристроены два боковых придела, уничтожена открытая галерея-гульбище кругом и с юго-запада прилеплены в XIX в. новая трапезная и службы. Новая трапезная сделалась необходимой с момента превращения старой в теплый собор. Особенно интересны огромные подвалы под самой трапезной и несомненно древние палаты в башне-смотрильне: первые предназначались для хранения ценностей и продуктов, а вторые были когда-то жильем».

Стр. 31. *Древняя трапезная*. «Старая трапезная палата, выстроенная в основе, судя по документам, в 1485 году, находится на юг от трапезной 1683 г. Ее малые размеры говорят, действительно, о еще очень небольшом числе насельников, ею обслуживаемом. Но архитектура здания не вполне сохранила старые формы, получив в XVII веке некоторые изменения.

Можно думать, что действительно палата древнее стены, построенной в 1640-х годах, потому, что новая высокая стена загородила все окна южной стороны палаты. Чтобы дать свет, пришлось или расширить, или вновь вытесать окна северной стороны с существующими наличниками».

Стр. 32. *«Сушило» и солодовня*. «К западу от этого здания (древняя трапезная) до сих пор сохранилось замечательное трехэтажное здание конюшни, «Сушила» и солодовни последней четверти XVII в. В западной части здания сохранились остатки ранее существовавших палат XV или начала XVI века. Его общий вид почти древний. Не хватает, как можно предположить, только массивных деревянных лестниц снаружи, ведущих во второй этаж. Пристройка к каменному зданию деревянных лестниц была в обычае тех времен и объясняется конструктивной простотой, присущей стройке из дерева, и большим количеством его в быту старой Руси. Надстройка этажа через несколько лишь лет не испортила его вида, придав ему еще какую-то особую архитектурную мощь. Необходимо детально осмотреть внутри его своды, конструкцию окон и декоративные части. Это одна из редких построек гражданского и чисто утилитарного характера, исполненная такой монументальности и величия.»

Стр. 33. *Кельи монахов XVII в.* «Келейные корпуса XVII века хорошо до сих пор сохранились в своей архитектуре. Другие же, в том числе и настоятельский, сохраняют следы старых форм лишь под слоем позднейшей штукатурки и позднейших пристроек».

Стр. 34. *«Мастерская палата»*. «...В каждом монастыре были свои мастерские, иногда с очень хорошо налаженным производством. Подобной мастерской,

сохранившей свои характерные черты, является здание «мастерской» палаты XVII в., вмещавшей в себя иконописную, швейную, сапожную, столярную и ряд других мастерских».

Стр. 36. «Музей, образованный в монастыре, имеет целью собрать и показать посетителю как материалы по истории монастыря с момента его основания, так и подсобные материалы, способствующие выявлению и изучению его памятников. В нем хранятся многие интересные фрагменты бывших в монастыре зданий, изразцы, кирпич, камни и проч. Собираются также и предметы военного оборудования крепости, бытовавшие в этом монастыре. Музей имеет значительное количество чертежей разного времени, относящихся до иконографии древних монастырских зданий. Среди этих чертежей имеются работы видных московских зодчих XVIII и XIX вв.: Тюрина, Шестакова, Мироновского, Тона и Бове-II-го. Кроме того, посетитель найдет в музее целый ряд документов, выявляющих экономическую и социально-бытовую жизни монастыря: жалованные грамоты, завещания, крепостные земельные акты, планы многочисленных монастырских вотчин и угодий, приходно-расходные книги и т.п. В результате весьма сложной и кропотливой работы вычерчивается также ряд таблиц, схем, рисунков, реконструкций древних зданий, необходимых как подсобный материал при объяснении этого собрания ценнейших памятников и русского зодчества, и русского быта».

### **А.И. Некрасов**

*«Художественные памятники Москвы и городов Московской губернии»*, М., 1928 г.

/Отдельные выписки в рукописи Г.К. Игнатьева проверены и уточнены по тексту издания./

Стр. 16–17. «Итальянцем Петроком Малым была сооружена в 1534–38 годах обширная стена Китай-города, башни которой, как и Кремля, получили верхи лишь в XVII веке...

Быть может, XVI веку принадлежат мощные башни Симонова монастыря, также лишь в XVII в. получившие свои шатры. /В тексте – маленькая фотография башни Дуло./

От XVI в. мало сохранилось в Москве архитектурных памятников... Сюда относятся соборы Симонова и Андроникова монастыря, вероятнее всего принадлежащие именно XVI в., хотя первый из них первоначально был выстроен в 1379–1405 гг., а второй в 1420–1427 гг. ... Любопытная надвратная церковь Спаса в Симоновом монастыре – 1591 года.»

Стр. 30. «В Симоновом монастыре сохранилось два здания, интересные по своей попытке воспроизвести дворцы западноевропейского типа. Трапезная 1680 г., с обширными покоем внутри, раскрашенная под рустик, имеет башню с «гульбищем» и фигурный фронтон в немецко-голландском вкусе. Недалеко от трапезной находится теперь заброшенный, с провалившимися сводами, обшир-

ный многоэтажный дворец с террасой на арках, в характере немецких построек XVI–XVII вв.».

В тексте – маленькая архивная фотография Новой трапезной.

«Крепостное зодчество с XVII в., особенно конца его, почти уже не имеет значения для Москвы, как защита от врагов внешних. Тем не менее строятся стены монастырей, надстраиваются старые башни, например, Симонова монастыря, Девичьего монастыря, Кремля, Китай-города».

**«Московский краевед»**

Вып. 7–8. М., 1929 г.

/Рукопись Г.К. Игнатьева/

Стр. 44. «В Симоновском монастыре отремонтирована древняя одностолпная палата XV–XVI веков (арх. С.К. Родионов) и в 1926 г. укреплены так называемые «святые ворота», разрушавшиеся вследствие нерационального расширения окон, с восстановлением прежних форм оконных пролетов, наличников и машикулей (арх. П.С. Касаткин). В 1928 г. восстановлены прежние детали в помещении при б. трапезной (арх. Н.Д. Виноградов) и самое помещение приспособлено для музея».

**Н.Н. Померанцев**

«Музеи-монастыри Московской губернии», М., 1929 г.

Стр. 10–11. «При посещении музея б. Симоновского монастыря особенно сильное впечатление остается от его крепостных стен и башен... Самая конструкция стен с зубцами и целым рядом приспособлений для «подошвенного» и «верхнего» боев дает представление о различных приемах крепостной осады в древности. Значение этих памятников настолько велико, что они позволяют музею занять свое определенное место, и можно с уверенностью сказать, что в этом отношении ни один из военно-исторических отделов центральных музеев не в состоянии дать то, что получает посетитель, уходя из Симоновского музея. В целях развития намеченной темы – «древние монастыри-крепости», в музее разворачивается соответствующий материал... Интерес к данному музею возрастает еще благодаря наличию в стенах монастыря целого ряда древних хозяйственных построек, среди которых особенно интересна одностолпная трапезная палата с двойными окнами, являющаяся одной из наиболее ранних построек монастыря».

В тексте приведены фотографии верхней части башни Дуло и интерьера одностолпной палаты.

**П.В. Сыгин**

«По старой и новой Москве»

Исторические районы, главные улицы и площади великого города. М.–Л., 1947 г.

Стр. 188–190. «Ленинская слобода в давнее время называлась Симоновым.

В XIV–XVI веках здесь был Симонов монастырь – передовая крепость и «сторож» Москвы. В нем жили герои – участники Куликовской битвы Пересвет и Ослябя, имена которых и теперь носят два переулка.

Монастырь окружали только пашни. Позже поблизости появилась слобода, в которой жили крестьяне монастыря и его «работные люди» (плотники, печники и другие), находившиеся в крепостной зависимости от монастыря.

Жизнь этой слободы была в тесной связи с монастырем до второй половины XIX века.

С 1723 года, когда Петр I запретил хоронить при городских церквях внутри земляного вала, при Симоновом монастыре открыли кладбище. С конца XVIII века оно стало аристократическим кладбищем.

В 1771 году, во время чумы в Москве, Симонов монастырь был превращен в главный карантин (изолятор), где содержались больные, которых подозревали в заболевании чумой. Монастырь был восстановлен только через несколько десятков лет.

Красиво расположенный на высоком берегу р. Москвы и окруженный рощами, Симонов монастырь был любимым местом загородных прогулок. Историк Н.Карамзин описал Симоново в повести «Бедная Лиза».

Во второй половине XIX века в Симонове было построено несколько больших металлообрабатывающих заводов, рабочие которых принимали активное участие в забастовках и революционном движении, во главе с рабочими организациями завода «Динамо», ныне носящего имя С.М. Кирова.

В Октябрьские дни 1917 года рабочие Симоновки были в первых рядах борцов за великое дело пролетариата.

В память об этом Симоновской слободе и присвоено имя великого вождя трудящихся В.И. Ленина.

За годы Сталинских пятилеток заводы Ленинской слободы стали огромными предприятиями, как, например, Автозавод имени Сталина, продукция которого известна всей стране. Жалкие деревянные домишки вокруг заводов, в которых обитали рабочие, снесены и выстроены большие благоустроенные дома... Наконец, на месте снесенного монастыря в слободе построен великолепный Дворец культуры Автозавода имени Сталина...

В память о военном прошлом Симонова монастыря при постройке Дворца культуры, по предложению Л.М. Кагановича и А.М. Горького, оставлена в прежнем виде южная стена Симонова монастыря с тремя грозными башнями.

Весь этот район соединен с центром города несколькими линиями трамвая. В 1944 году здесь открыта станция метрополитена «Автозавод имени Сталина».

#### **А.Л. Монгайт**

*«Отчет об археологических раскопках у трапезной Симонова монастыря» // Сообщения Института Истории и Теории Архитектуры АН СССР. Вып. 6, М., 1947 г.*

Стр. 33. «Раскопки летом 1945 г. у трапезной Симонова монастыря были предприняты мною по поручению Института Истории и Теории Архитектуры Академии Архитектуры СССР. Масштабы работы и ее цель были очень скромными. Архитектор Р.А. Кацнельсон, работающая над исследованием и реконструкцией трапезной, пришла к выводу, что здание имело в XVII в. наружную галерею. Задача раскопок состояла в том, чтобы обнаружить остатки этой галереи.

С этой целью был заложен шурф (раскоп № 1) у северной стены трапезной на расстоянии 2 м к востоку от современного ее крыльца. Размеры шурфа 3 × 4 м».

«Верхний слой состоял из черной земли, крайне насыщенной мусором XIX–XX вв. На глубине 62 см этот слой закончился. Граница слоя отмечена площадкой из кирпича, уложенного на известковом растворе. Настил шел по всей площади раскопа...

Настил был сделан во время перестройки XIX в. из кирпичей, взятых из разрушенных частей здания. Он проходит у нижнего края белокаменного цоколя, сложенного во время этой перестройки. Ниже настила открывается слой черной земли с известкой, битым кирпичом и изредка с белым камнем – строительный слой перестройки XIX в. ...

В этом строительном слое встречается большое количество фрагментов черной лощеной керамики, а также изразцов из красной глины и поливных полихромных. Изразцы датируются концом XVI – началом XVII в. (Филиппов, «Древнерусские изразцы») и несомненно принадлежат частям здания (вероятно, галерее), сломанным не позже начала XIX в. (Изразцы найдены в слое вместе с чернолощеной керамикой, не встречающейся в московских слоях позже первой четверти XIX в.)»

«На глубине 1,8 м начинается слой черной земли (без строительного мусора), насыщенный керамикой из серой глины с серебристым лощением... /характерным для конца XVI–XVII в./»

Стр. 34. «В слоях, лежащих ниже кирпичного настила XIX в., были обнаружены столб галереи и примыкающая к нему кирпичная стена, перпендикулярная стене трапезной (рис. 1–4; см. рис. 1–2 ст. Кацнельсон). К востоку от столба и примыкающей к нему стены весь раскоп был завален битым кирпичом, белым камнем и залит известкой. Эта засыпка была произведена в XIX в., когда была сломана галерея и закрыт вход в подвал. Вход в виде арки, выложенной из кирпича, обнаружен нами в стене трапезной. Арка была замурована кирпичами, уложенными на известковом растворе, и скрыта облицовкой XIX в.

Фундамент столба галереи сложен из белого камня крупных размеров и лежит в земле на глубине 1,9 м от современной поверхности. Так как на этой же глубине и несколько выше найдены каменные плитки пола галереи (квадратные, размером 17 × 16,5 × 3,5 см, и несколько треугольных), то уровень 1,8–1,9 м следует признать уровнем времени постройки галереи. С восточной стороны белые



камни фундамента столба гладко отесаны и уходят в глубину до 2,4 м. С этой стороны был вход в подвал».

«...ширина стены 1 м. Размеры столба 1,3 × 1,3 м. С восточной стороны у столба имеется четверть (выступающая на 30 см), среди кирпичей которой вделан кованый железный крюк для навески дверей (рис. 2; см. рис. 1 ст. Кацнельсон). Крюк вделан с внутренней, ближайшей к стене трапезной стороны; следовательно, дверь открывалась внутрь. Интересно отметить, что на небольшом участке между названной кирпичной стеной, ограждавшей вход в подвал, и западной стенкой раскопа стена трапезной обнажилась в том виде, в каком она была в XVII в.».

Стр. 35. «Мы ставили чисто практическую цель – выяснить шаг столбов галереи; для этого была проведена траншея параллельно стенам трапезной к востоку от раскопа № 1. Длина траншеи – 7 м, ширина – 2 м. Расстояние от стены трапезной до северной стены траншеи – 2 м. ... В верхнем слое среди мусора XIX–XX в. были найдены обломки каменных колонок, украшавших крыльцо трапезной и сломанных при перестройке в 1930 г.

На глубине 60 см обнаружилась кирпичная площадка, подобная найденной в раскопе № 1, но сложенная из кирпичей иных размеров (21 × 10 × 4 см). Очевидно, эти маломерные кирпичи (попадавшиеся изредка и в раскопе № 1) были взяты при разборке какого-то сооружения, не одновременного с галереями. Кирпичный настил уходил в южную стену траншеи и обрывался в полуметре от нее. Его продолжением служил настил из плит белого камня, часть которых была взята из надгробий старого кладбища. Один обломок плиты с надписью и орнаментом в виде треугольников датируется первой половиной XVI в. (В.Н. Щепкин, «Описание надгробий». Отчет Исторического музея за 1906 г.).

В траншее обнаружены были 2 столба галереи. Один из них – с четвертью, обращенной к западу, и с крюком, примыкающим к внешней стороне четверти (дверь открывалась наружу). Второй столб находился на расстоянии 2,5 м от первого. Он представляет собой кирпичный, с белокаменной облицовкой квадрат размерами 1,3 × 1,3 м и поставлен на белокаменном фундаменте».

Стр. 37. «В результате раскопок мы можем сделать следующие выводы. Галерея была построена в первой половине XVII в., одновременно со зданием трапезной. Толщина культурного слоя и некоторые данные строительной техники подвалов позволяют предполагать, что белокаменные подвалы были построены раньше (в XVI в.), а в XVII в. над ними было возведено здание трапезной с примыкавшей к нему галереей. Дату первой половины XVII в. нам дают принадлежавшие галерее изразцы, не встречающиеся во второй половине XVII в. Это подтверждается тем, что фундаменты галереи находятся в непо потревоженном слое, характеризуемом керамикой XVI–XVII вв. ...»

Стр. 38. «Галерея не имела сплошного нижнего хода, так как у двух обнаруженных столбов галерею пересекали поперечные кирпичные стенки, ограничивавшие вход в подвал. Вход этот запирался большими двойными дверями».

**Р.А. Кацнельсон**

«Реконструкция галереи в трапезной палате Симонова монастыря». // Сообщения Института Истории и Теории Архитектуры. Вып. 6, М., 1947 г.

Стр. 39. «В архиве Симонова монастыря, часть которого хранится в Музее Академии Архитектуры СССР, имеются старые генеральные планы и рисунки, на которых трапезная изображена до перестройки XIX в. с галереей. На генеральном плане начала XVIII в. галерея показана с северной и западной стороны здания, показана разбивка и ширина столбов. На одном из сохранившихся старых рисунков также изображается открытая галерея на столбах. Рисунок этот сделан очень примитивно, не датирован и не подписан, так что трудно установить, рисунок ли это с натуры или реконструкция, сделанная неизвестным автором. И в том и в другом случае расстояние между столбами и характер галереи, как показали раскопки, не соответствуют действительности...

В предварительной реконструкции фасадов трапезной палаты, осуществленной до проведения раскопок, была сделана попытка реконструировать галерею. Однако для того, чтобы быть уверенным, что восстановленная форма галереи соответствует действительности, нужно было подтвердить это фактическим материалом. Добыть последний можно было только при помощи раскопок. Работа велась археологом А.Л. Монгайт. Историко-архитектурное исследование было проведено при участии арх. Е.Р. Куницкой».

Далее в публикации излагаются результаты раскопок, сообщенные в отчете А.Л. Монгайта и принципы реконструкции форм галерей.

Стр. 40. «Найденные при раскопках изразцы, относящиеся к первой половине XVII в., могли принадлежать только ширинкам, находившимся в парапете галереи. Подобные изразцы встречаются и в других памятниках этого периода, где они вставлены в ширинки наружных галерей. В частности, в церкви Алексеевского монастыря в Угличе имеются такие же изразцы в ширинках галереи.

Размер ширинок реконструирован, исходя из размера изразца, равного 20 × 20 см. Высота парапета принята 90 см. Реконструировав его карниз, состоящий из двух обломов, получаем размер ширинки, равный 50 см. Все обломы галереи сделаны из отесанного кирпича, без мелких профилей, что соответствует характеру деталей всего здания первоначального периода (рис. 2)...

Как показало исследование, трапезная палата в Симоновом монастыре несколько раз перестраивалась. Возможно, что первоначальную постройку ее подвалов следует отнести к значительно более раннему периоду, чем XVII в., а именно – к концу XV в., когда, как говорится в летописи, была построена первая каменная трапезная палата Симонова монастыря. Для того чтобы окончательно разрешить этот вопрос, требуется произвести обширные раскопки вокруг здания... Так как первоначальный уровень земли вокруг здания был значительно ниже (на 1,9 м) современного, то часть теперешних подвалов была выше уровня земли и могла представлять собой нормальный надземный этаж».

Стр. 42. «Галерея была перерезана по первому этажу стенками входа в подвал и крыльцом; следовательно, свободного прохода под ней не было. Это обстоятельство, во-первых, указывает на одновременную постройку нижней части здания и галереи, во-вторых, подчеркивает трактовку ее как платформы, на которой стоит здание, а не как прогулочной галереи-навеса, защищающей от дождя и солнца...

Детальное изучение здания заставляет признать в нем (помимо частей XV–XVI вв.) три строительных периода. Первый период относится ко времени около середины XVII в. Ему принадлежит постройка галереи. Второй строительный период – это перестройка здания в 1682 г. Третий период – XIX в.».

### **Р.А. Кацнельсон**

«Ансамбль Симонова монастыря» // Сообщения Института Истории и Теории Архитектуры. Вып. 9, М., 1948 г.

/На первом листе выпуска помечено: Архитектурные памятники Москвы XVII–XVIII вв./

Стр. 1. В описании трапезного зала: «В западной стене зала имеется небольшая дверка, открывающаяся на каменную лесенку в толще стены, ведущую на чердак».

Стр. 2. «Под залом находятся два квадратных одностолпных подвальных помещения (глубиной 8 м). Они перекрыты сводами, опирающимися на средний столб. В стенах палат имеются полуциркульные ниши, расположенные друг над другом в два ряда. На уровне земли находятся окна. Под всем остальным зданием имеются также подвальные помещения нормальной глубины (около 4 м)».

«Над башней кровля плоская, крытая белокаменной плиткой по кирпичному своду».

Стр. 3. «Существующие в трапезной палате церковные приделы, так же как и южная пристройка к зданию, относятся к первой половине XIX в.».

«Найденный в музее архитектуры Академии Архитектуры СССР, в остатках архива б. Симонова монастыря, план трапезной палаты подтверждает, что трапезная существовала первоначально без приделов и без южной пристройки. Этот план не датирован; по-видимому, он снят в начале XIX века. В нем имеются несовпадения с точным обмером, но его общая конфигурация соответствует действительному виду трапезной в начале XIX века».

Стр. 5. На странице приведен чертёж: «1. План подвала существующего здания трапезной палаты Симонова монастыря (по обмеру Сектора реставрации и фиксации Института Истории и Теории Академии Архитектуры СССР; авторы арх. Эрн и Харламова)»

/Поскольку подклетный этаж трапезной был значительно скрыт культурным слоем, он воспринимался как подвальный. На плане штриховкой показана датировка отдельных частей здания./

«К древнейшему строительному периоду относятся два прямоугольных подвала, находящихся под залом (рис. 1).

Во втором строительном периоде над этими помещениями надстроили трапезный зал; с восточной стороны к залу, по его центральной оси, была пристроена одноэтажная церковь с абсидами. Под церковью – подвальное помещение, в котором находились спальни. С западной стороны к залу примыкали сени и большая бесстолпная квадратная палата неизвестного назначения (в северо-западном углу здания). Над сенями была расположена башня-колоколенка (рис. 2).

В третьем строительном периоде здание сильно видоизменилось. В юго-западном углу была пристроена еще одна палата, вследствие чего здание получило конфигурацию правильного прямоугольника; оно стало выше, так как над старым карнизом был надстроен новый карниз. Церковь из одноэтажной стала двухэтажной, башня из колоколенки превратилась в смотрильную башню и тоже стала выше, над западной стеной был надстроен фронтон (рис. 2, 3).

Наконец, получив новый белокаменный декор, здание совершенно изменило свой облик».

Стр. 7. «В здании трапезной палаты обнаружен кирпич следующих марок:

а) Марка «П». Она встречается в наружных стенах над залом (на чердаке), в стенах палат, примыкающих к сеням, в наружной стене вокруг лестницы, ведущей в башню, в верхний ее ярус.

б) Марка «Д» имеет два вида... Кирпич марки Д встречается в нижней части церкви, на чердаке, на внутренних стенах смотрильной башни и в других местах.

Клейма Д и П находятся на кирпиче XVII века. Установить, к каким годам относятся клейма, трудно. Павел Алеппский, бывший в России в 40 годах XVII века, уже упоминает о клейменных кирпичах.

в) Марка «МШ» встречается на полукружиях приделов. В здании палаты эта марка не обнаружена.

г) Марка «ЯК» встречается на чердаке над приделами и на чердаке в кладке алтарных абсид. Она встречается также в новой трапезной, в подвале и в кладке печи котельной.

Обе эти последние марки относятся к первой половине XIX века. Клейма ЯК принадлежат частному заводчику Якову Китайцеву; из этого кирпича была выложена колокольня Симонова монастыря, выстроенная архитектором Тоном в 1835–1841 годах...

Стены подвалов под залом и столбы в них выложены из большегомерного, не маркированного кирпича. Отсутствие марок позволяет предполагать, что это кирпич более ранний и мог быть изготовлен в конце XV века или в XVI веке».

Стр. 8–10. «К средней стене, разделяющей оба помещения подвалов, примыкает печь размерами 606 × 312 см (рис. 4). Марка кирпича ЯК указывает, что печь выложена в XIX веке. В нее теперь вмазаны котлы центрального отопления.

Белый камень, примененный для строительства нижней части подвалов, кладка верхнего этажа, система одностолпных палат, устройство ниши в стенах,

многократная переделка наружных стен – все это заставляет предполагать в этих подвалах древнее двухэтажное здание, существовавшее до надстройки над ним трапезной палаты...

Имеющиеся указания, что в 1485 году в Симоновом монастыре была выстроена каменная трапезная палата, здание которой до сих пор не найдено, позволяет предположить, что это двухэтажное здание и было первой трапезной палатой. Для того, чтобы доказать это, необходимо произвести большие раскопки. Ввиду того, что летом 1945 года на раскопки были отпущены небольшие средства, вопрос о подвалах окончательно не разрешен».

Стр. 10. «Так как первоначальные наружные стены церкви разломаны во время пристройки приделов, установить их наружную обработку не представляется возможным.

Обе средние лопатки восточной стены обрываются близко от венчающего карниза и ступеньками подходят к стене (рис. 13). Это показывает, что абсиды были выстроены одновременно с церковью. Обломанные профили антаблементов и старая штраба подтверждают, что кровля несколько раз меняла свой уклон. Выходящие на чердак верхние части абсид выложены из кирпича XIX века с клеймом ЯК. Следовательно, абсиды были надстроены в XIX веке. Почти над самым сводом абсид виден шов между кирпичом XVII века и XIX века, на основании чего можно определить их первоначальную высоту, соответствующую древнему карнизу снаружи.

Над пилястрами со всех четырех сторон проходит простой, высокий кирпичный антаблемент, раскрепованный на лопатках. Он имеет очень небольшое количество белокаменных частей (рис. 12, 13) и совершенно отличен от антаблементов, венчающих существующее здание».

Стр. 14. «На чердаке сохранились следы устройства кровли по своду над залом второго строительного периода. В наружных стенах на одинаковых расстояниях друг от друга имеются полуциркульные ниши, производящие впечатление разгрузочных, устроенных либо для облегчения стены, либо ради экономии кирпича (рис. 20)... В стене между нишами находятся отверстия, размером 27 × 37 см (рис. 21). Они выглядят как водосточные каналы, идут наклонно во всю толщину наружных стен по обеим сторонам свода и выходят на северный и южный фасады. Снаружи они заложены кирпичом (рис. 22).

Следует предположить, что здание второго строительного периода имело плоское покрытие по своду, огражденное парапетом, верхом которого служил верх старого карниза. Для окончательного решения вопроса необходимы дополнительные исследования кровель не только здания трапезной, но и аналогичных построек, например, трапезных палат Новодевичьего монастыря и Троице-Сергиевой лавры».

Стр. 19. «Небольшие раскопки в 1945 году не позволили проверить наличие фундаментов столбов арочных переходов, ведущих к зданию у южной стены. Пристройка в XIX веке новых приделов на месте примыкания к церкви ризницы и одно-

этажной части, а также новой трапезной на месте находившихся здесь обслуживающих помещений, не дает возможности проверить точное местоположение столбов. Южная стена здания хранит следы переделок, особенно заметных в цокольном этаже, однако точно установить исчезнувшие пристройки уже невозможно...»

Стр. 44. «Трапезную палату Симонова монастыря можно уже в настоящее время с успехом использовать в качестве музея или районной библиотеки с читальным залом.

Желательно удалить пристройки XIX века и по возможности возобновить архитектуру третьего строительного периода, т.е. XVII века.»

В тексте помещено большое количество обмерно-исследовательских материалов и чертежей графической реконструкции здания трапезной на разные строительные периоды.

### **П.Н. Максимов**

*«К характеристике памятников московского зодчества XIII–XV вв.»* // Материалы и исследования по археологии СССР. Вып. 12, М. – Л., 1949 г.

Стр. 214–216. «Верхи русских крестово-купольных храмов второй половины XV–XVI вв. еще недостаточно изучены, но все же можно указать среди них такие, которые достаточно ясно говорят, в каком направлении развивались в это время конструктивные и художественные идеи XVI – начала XV вв. Особого внимания в этом отношении заслуживает собор московского Симонова монастыря, тем более, что его обычная датировка – 1379–1404 гг. (поврежденный ударом молнии верх перестроен в 1477 г.) ставит этот памятник в ряд раннемосковских построек.

Обследование собора в натуре, произведенное нами в 1930 г., заставило усомниться в его общепринятой датировке: как оказалось, он был памятником одного строительного периода. Здание снизу доверху построено из одного и того же строительного материала – кирпича размером 7,3–7,5 × 13–14 × 28–29 см. Такой кирпич применялся наряду с другим, более мелким, в XVI в. и затем в XVII в. (при небольшом увеличении размеров). Из всех дат, связанных с теми или иными перестройками собора и, вообще, с ведшимися в монастыре строительными работами, наиболее подходящей к такому строительному материалу является 1543–1549 гг. – время постройки рядом с собором звонницы, существовавшей до 30-х годов XIX в.

Не углубляясь здесь в разбор вопроса о времени постройки собора Симонова монастыря, отметим наличие в его архитектуре черт, роднящих его с более ранними постройками. Это – его высокиеходящие до пят закомар апсиды, очень простые и строгие перспективные порталы (сохранявшиеся на боковых фасадах, тогда как западный был перестроен в конце XVII в.), высокие и узкие окна с перспективным обрамлением в виде ряда валиков и полочек, которыми обработаны их наружные откосы, и ряд миниатюрных кокошничков, окружающих, наподо-

бие венца, основание купола. Эти явные отзвуки владимирской архитектуры XII в. сочетаются здесь с типичными для московской архитектуры XVI в. широкими пилястрами, усложненными с боков узенькими полупилястрами и мелкой кирпичной профилировкой закомар и капителей пилястр. Отмеченные архаические черты позволяют высказать предположение о том, что возведенный, судя по материалу, в XVI в. храм в какой-то степени воспроизводил более старый, может быть восходящий к концу XIV в. Поэтому вопрос о композиции верха Симонова собора приобретает особый интерес. К счастью, его венчающие части сохранились под надстроенными в конце XVII в. декоративными боковыми главами и поздней четырехскатной крышей почти в нетронутном виде, и сделать их вполне достоверную графическую реконструкцию не представляло большого труда.

Над килевидными закомарами основного объема здания и отвечавшим им позакомарным покрытиям возвышались сначала четыре гораздо более широких, чем в Звенигороде, диагональных свода-крыши, заканчивавшихся широкими и невысокими, не имевшими килевидных завершений закомарами, ориентированными на углы храма (рис. 3). Над средними закомарами основного объема высились ориентированные, так же как и они, но по форме аналогичные диагональным закомары, причем своды, соответствующие последним, располагались над сводами среднего нефа и трансепта и своими пятами опирались на диагональные своды. Все эти восемь сводов-крыш, образовывавших второй и третий ярусы закомар, своими внутренними концами упирались в круглый пьедестал под барабаном, увенчанный кокошниками, имевшими килевидное завершение, подобно мелким кокошничкам над карнизом барабана.

Таким образом, строитель собора Симонова монастыря ставил перед собой те же две задачи – утилитарную и художественную, которые стояли и перед строителем собора в Звенигороде, но решал их более радикально, хотя и теми же приемами – устройством дополнительных сводов-крыш. Если строитель Звенигородского собора накрывал такими сводами сравнительно небольшие части основных сводов здания, то зодчий Симонова собора увеличил размеры диагональных сводов и, устраивая еще своды-крыши третьего яруса над средним нефом и трансептом, накрыл ими почти все основные своды здания (не покрытые этими сводами части позакомарного покрытия, отвечающего закомарам основного объема храма, приходится почти целиком над стенами... Собор Симонова монастыря сложностью своего верха как бы подготавливает пути к будущим московским храмам конца XVI–XVII вв. с их ярусами кокошников над сомкнутыми сводами и в то же время связывает их с раннемосковскими постройками конца XIV–XV вв., где ярусное размещение закомар и кокошников уже имело место. Предположение, что собор Симонова монастыря XVI в. в композиции своего верха воспроизводил перекрытие своего предшественника – собора 1379–1404 гг. – подкрепляется тем, что описание Павлом Алепским Успенского собора Коломны 1382 г. с его кровлей, похожей на артишок, еще более совпадает с описанной

нами конструкцией Симонова собора, нежели с композицией верха Успенского собора в Звенигороде».

**В.Н. Иванов, П.Н. Максимов, С.А. Торопов**

«Сокровища русской архитектуры», М., 1950 г.

Стр. 14. «Влияние деревянной архитектуры на каменную сказывалось как на церковной, так и на гражданской архитектуре в целом и в отдельных ее деталях. Появились покрытые каменными шатрами колокольни и крепостные башни (в Московском Кремле, в Симоновом и Иосифо-Волоколамском монастырях) и имеющие такие же покрытия крыльца».

Фото 55. «Симонов монастырь в Москве. Башня «Дуло»

/Вид башни с юга; часть металлического окрытия шатра уже утрачена, видны остатки флюгера./

**«История Москвы»**

Т. I. М., 1952 г.

Стр. 66–67. «В 1450 г. митрополит Иона заложил на этом дворе /митрополичьем дворе в Кремле/ каменную палату и при ней церковь Положения риз богородицы. При небольшом числе гражданских каменных построек эта палата в то время была выдающимся сооружением. Примеру митрополита последовали монахи Симонова монастыря, воздвигнувшие на своем подворье в Кремле каменную церковь Введения с палатой (1458). Палаты, видимо, должны были служить трапезными для торжественных поминальных обедов («кормов») и местом хранения книг и казны».

Стр. 72. «Под Москвой находились княжеские заливные луга, на которых паслись табуны княжеских коней: «луг великий» за Москвой-рекой, луга на Москве-реке «под Крутицей» /ссылка на документы/ и против Симонова монастыря, Самсонов луг у села Семчинского, луг Ходынский».

Стр. 73. «На востоке, на холмах, живописно возвышавшихся над обширными заливными лугами, в княжение Дмитрия Донского был основан Симонов монастырь. Монастырь этот пользовался исключительным покровительством самого великого князя и бояр, «которые даяху имени много, злато и серебро» на строение монастыря».

Стр. 171. «...в 1534 г. от Шидяк-мурзы и других в Москву пришло 4700 голов вместе с послами, пригнавших 8000 коней; в 1563 г. – 1000 человек с таким же числом лошадей и т. д. Эти громадные табуны ставились на лугу у Симонова монастыря, где первоначально и производился торг. (Сноски: ПСРЛ, т. XIII, 1-я и 2-я полов., стр. 80, 130, 369)»

Стр. 190. «В Симоновском монастыре для хозяйственных нужд в XVI в. были построены каменные солодежня и сушило».

Стр. 191. «...Известна Симоновская слобода монастыря того же имени».



Стр. 307. О двухмесячной осаде Москвы (нач. октября – полов. декабря 1606 г.):

«Одним из первых мероприятий Шуйского после начала осады Болотниковым Москвы была организация обороны и мобилизация нового войска...

...Правительственные войска были расставлены за Москвой-рекой, у Калужских и Серпуховских ворот, и за Яузой; в Даниловом и Симоновом монастырях стояли отряды стрельцов. (Сноска: С.А. Белокуров. Разрядные записи за Смутное время (7113–7121). «Чтения ОИДР» 1907, кн. 3, стр. 89, 146, 179, 219; РИБ, т. 13, стб. 100)»

Стр. 308. «...Во время нападения Болотникова в Симоновом монастыре стояли стрельцы...»

Стр. 337. «Еще на рассвете /19 марта/ вышли из Кремля польско-литовские роты и расположились на Красной площади...

В последующие дни /после 20 марта 1611 г./ поляки и немцы продолжали жечь уцелевшую от огня часть города...»

Стр. 339. «Уцелевшее московское население, лишившееся жилищ и продовольственных запасов, бежало из Москвы по всем дорогам – по Троицкой, во Владимир, на Коломну... незначительное число посадских людей нашло себе приют в Симоновом монастыре».

«25 марта 1611 г. народное ополчение уже стояло у Николо-Угрешского монастыря в 14 километрах от Москвы...

На следующий день к Москве подошел П. Ляпунов с войсками, а затем князь Д.Т. Трубецкой. К ним присоединился И. Заруцкий. Ополчение расположилось за Симоновым монастырем. 6 апреля польский гарнизон попытался сделать вылазку и отеснить русское войско. Русские стояли за болотом, через которое был тесный проход, и полякам не только не удалась их попытка, но сами они потерпели сильное поражение».

Стр. 461. «Близ больших московских монастырей располагались монастырские слободы: Симоновская – Симонова монастыря, Донская – Донского... / I пол. XVII в./»

Стр. 477. Помещена фотография «Круглая башня «Дуло» Симонова монастыря». Вид с юго-западной стороны.

Стр. 478. «С юга и юго-востока, за чертой укреплений, тянулся ряд мужских монастырей, возникших в свое время в качестве укрепленных форпостов, охранявших Москву от татарских набегов: Донской, Данилов, Новоспасский, Симонов, Андрониев, и ниже по течению Москвы-реки – Ноколо-Угрешский и Николо-Перервинский. /I пол. XVII в./»

Стр. 650. «С XVI в. московские деревянные монастыри постепенно превращаются в каменные. Прежде всего в центре монастырского комплекса возводятся каменные, нередко пятиглавые, соборные храмы. Затем строятся каменные трапезные палаты и другие храмы. Но жилые кельи и окружающие монастыри стены, за исключением Симонова монастыря, уже имевшего каменные башни,

остаются деревянными. Только в XVII в. все монастыри окружаются каменными стенами и башнями; многие возводят и каменные жилые корпуса».

**«История Москвы»**

Т. П. М., 1953 г.

Стр. 208. «Высокими архитектурными качествами и декоративным убранством отличаются трапезные Новодевичьего (1685), Троице-Сергиева (1686–1692), Богоявленского (1696–1699), Симонова (1685) монастырей».

Стр. 332. «В XVIII в. значительному изменению подверглось положение монашества в Москве. Это изменение было закреплено секуляризацией монастырских имуществ и крестьян по закону 1764 г., согласно которому, вместе с введением твердых штатов и лишением земельных владений, монастыри были распределены по разным группам, значительно отличавшимся по своим правам. К монастырям первого класса, имевшим право обладать значительным и сравнительно хорошо оплачиваемым штатом, были отнесены в Москве три мужских монастыря (Новоспаский, Симонов и Донской) и два женских (Вознесенский и Новодевичий). Ко второму классу было отнесено 7 и к третьему – 8 монастырей. Остальные переводились в “заштатные”».

**«История Москвы»**

Т. V. М., 1956 г.

Стр. 174. О забастовках и декабрьском вооруженном восстании 1905 г.:

«Крупные размеры приняло восстание в Симоновской слободе».

Стр. 285. « В декабре 1915 г. было образовано товарищество на паях Московского автомобильного завода с основным капиталом в 10 млн. рублей... Учредители завода – А.И. Кузнецов, Сергей и Степан Рябушинские – обязались пустить завод к 7 октября 1916 г. Близ Симонова монастыря, в Тюфелевой роще, был закуплен участок земли. Началось строительство завода. Заводские здания были построены в срок, но завод все же пущен не был: заказанное в Англии оборудование вовремя не поступило».

**Н.И. Брунов**

*«Мастера древнерусского зодчества»*

М., 1953 г. /Рукопись Г.К. Игнатъева/

Стр. 50. «Федору Коню приписывается, кроме того, и не без основания, постройка стен московского Симонова монастыря, а также Пафнугьев-Боровского монастыря. Действительно, и те и другие имеют черты, роднящие их со стенами Смоленска».

**Е.В. Михайловский**

*«О зодчем трапезной палаты Симонова монастыря»* // Архитектура СССР, М., 1954 г., № 7 /Рукопись Е.А. Дейстфельдт/

Стр. 38–39. «Трапезная палата Симонова монастыря является одним из замечательных произведений московского зодчества конца XVII века. Широта и смелость композиции с двумя вертикалями – церкви и смотровой башни, – высокие пластические достоинства и своеобразие декора этой постройки, ее разноцветная раскраска стен, расписные детали и контрастное сочетание белокаменных обломов и кирпича – все свидетельствует о жизнеутверждающих основах русского искусства. Планировка и общая схема трапезной явились новым этапом для построек этого времени, с их просторными и бесстолпными залами, таких, как трапезная палата Троице-Сергиевской лавры и Новодевичьего монастыря в Москве. Этот выдающийся памятник русской архитектуры еще не изучен в той мере, какой он заслуживает.

Достаточно сказать, что в учебнике по истории русской архитектуры трапезная эта приведена с неправильной датой постройки. В ряде изданий делались попытки представить это здание, как случайный продукт многочисленных перестроек какого-то сооружения XV или XVI веков. Неизвестно было имя зодчего этой постройки.

Разысканные нами в Центральном государственном архиве древних актов документы устанавливают точную дату сооружения трапезной и позволяют выяснить имя воздвигшего его зодчего (фонд 125, св. 15, л. 68 и др.). Крестьянин Ярославского уезда Парфен Петров с артелью взялся возвести трапезную палату Симонова монастыря в июле 1680 г. с обязательством закончить ее от фундаментов до верха в том же году. В подрядной записи оговорены размеры здания и его белокаменных подвалов, вся его планировка; указано, что палату строить – без столба; даются указания о характере отделки, образцом для которых должны были служить лучшие новые постройки Москвы того времени. Парфен Петров, однако, не справился со своей задачей. Он не ответил запросам заказчика об использовании в здании новых архитектурных форм зарождающегося стиля «московского барокко» и создал, по-видимому, заурядную постройку, с шаблонными деталями середины XVII века (сохранились наличники окон на южном фасаде). К тому же эти каменщики «Каменного дела на срок не сделали и трапезный свод свели худо и тот трапезный свод обвалился и погребные своды обломило». (л. 1)

Достройка тем временем была поручена другому зодчему, который коренным образом изменил замысел и значительно вышел с расходами за границы первоначальной сметы. Сумма убытков подчеркивает значительность произведенных при перестройке отделочных работ. Новый зодчий придал зданию его богатый, резной из белого камня убор и, отступив от указаний первоначальной подрядной записи, изменил горизонтальную направленность общей композиции на вертикальную, что определило остроту и своеобразие постройки (была надстроена смотровая вышка и, по-видимому, церковь с изменением их декора). Все работы были закончены в 1683 г.

Кто же был творцом этого замечательного памятника русской архитектуры? Совершенство резных из камня деталей, своеобразие их рисунка, смелость, с какой на основе уже почти законченного здания было сооружено фактически новое, – все говорит о выдающемся зодчем того времени.

В найденных документах несколько раз подчеркивается участие в строительстве подмастерья каменных дел приказа Большого дворца Осипа Старцева (лл. 11, 13 и др.), который направлялся, по указанию царя, осматривать недостроенное здание.

В свидетельстве Парфена Петрова по документам архива прямо указывается, что автором всех переделок первоначально отстроенного здания был Осип Старцев. Осип Старцев является одним из крупнейших русских зодчих конца XVII в., известным автором замечательного Крутицкого терема в Москве.

По запросу Мазепы он позднее направляется Петром I как крупнейший зодчий Москвы для построек в Киеве. Вполне вероятно, что царь Федор Алексеевич заинтересовался строительством замечательного здания в Симоновом монастыре и поручил Осипу Старцеву после осмотра достроить здание в новом стиле.

Архитектурные детали и формы трапезной палаты Симонова монастыря, характер их рисунка – все здесь является характерным для творческого «почерка» Осипа Старцева и вполне соответствует особенностям его построек.

Для сравнения можно привести капители с Крутицкого теремка (1688–1694 гг.) и трапезной палаты Симонова монастыря. Сходство их не оставляет сомнений в том, что обе они созданы одним и тем же зодчим (подмастерья каменных дел обычно выдавали резчикам шаблоны деталей и часто сами высекали их).

К списку сооружений Осипа Старцева теперь присоединяется еще одно выдающееся здание Москвы конца XVII в., значение которого особенно велико потому, что это первое по дате (из сохранившихся) крупное сооружение в стиле «московского барокко».

## **В.П. Выголов**

*Творчество зодчего О.Д. Старцева. Автореферат диссертации на соискание ученой степени кандидата искусствоведения.*

Руководитель – академик И.Э. Грабарь, М., 1955 г.

Стр. 3. «Под руководством своего отца Д.М.Старцева, крупнейшего мастера 60–70-х годов, молодой начинающий зодчий прошел серьезнейшую практическую школу... По имеющимся данным, единственно известной такой работой является сооружение огромного комплекса гостиных дворов в Архангельске (1668–1684 гг.), где О.Д. Старцев в начале 1670 годов заканчивал свое обучение».

«Первая документально известная работа зодчего – смета на покрытие черепицей палат Казенного двора в Кремле...» (1676 г.)

В работе приводятся данные о постройках О.Д. Старцева, в том числе и о предполагаемых.

1677–1681 гг. – Верхоспасский собор в Кремле.

1681 г. – церковь Воскресения на Пресне на новом государевом дворе.

Около 1682 г. – фасад Грановитой палаты (Осип Старцев?).

1682–1683 гг. – трапезная Симонова монастыря (Е.В. Михайловский).

1685–86 гг. – трапезная Ново-Девичьего монастыря (?).

Около 1685 г. – новая отделка входных порталов Смоленского собора Ново-Девичьего монастыря (?).

1688 г. – Преображенская надвратная церковь (?) в Ново-Девичьем монастыре (В.Н.Шумилов).

1690–1695 гг. – соборы Братского и Никольского монастырей в Киеве – «огромные базиликальные постройки с трансептами, башнями на западном фасаде, фронтонами». «Вся употребленная при этом белокаменная «резь» была выполнена в Москве и в готовом виде доставлена на Украину.» Каменщики были наняты также в Москве.

«Киевские соборы О.Д. Старцева из-за польской ориентации стоят несколько в стороне от главной линии развития национальной архитектуры Украины.» (Стр. 8)

1692–1693 гг. – «Крутицкий теремок»; но во главе строительства – Ларион Ковалев.

1693 г. – Смоленск, возобновление разрушенных крепостных стен; начало строительства Вознесенского собора (продолжено Д.Калининным). План собора близок к форме Воскресенской церкви на Пресне.

1696 г. – здание Земского Приказа в Москве (?).

1696-97 гг. – ремонтные работы («городовое дело») в крепости Казы-кермень (южная Украина).

1697 г., рубеж XVIII в. – перестройка палат приказов в Кремле (возв. в 1676–80-х гг.).

1702 г. – строительные работы в Таганроге.

1711г. – «простой подрядчик» при сооружении в Китай-городе палат купца Шустова (руководил архитектор Н.Устинов).

1712 г. – заканчивает церковь Николы на Болвановке у Таганских ворот (часть постройки уже была возведена?).

**«История русского искусства»,**

Т. III, М., 1955 г. /Рукопись Г.К. Игнатьева/

Статья: М.А. Ильин, «Русский город и градостроительство XVI в.»

Стр. 398. «Симонов и Новодевичий монастыри, наиболее важные в системе обороны Москвы, получили в XVI веке каменные стены и башни, отличавшиеся первоклассными техническими и архитектурно-художественными качествами».

Стр. 403. Под фотографией подпись: «Башня «Дуло» Симонова монастыря в Москве. 80–90-е годы XVI века».

Стр. 404. «Необходимо особо отметить башни Симонова монастыря, план которого сильно напоминает план Троице-Сергиева монастыря».

«Постройка его каменных башен должна быть отнесена к 80–90 годам XVI века /ссылка на работу Троицкого и Торопова «Симонов монастырь»./»

«Над машикулями /башни «Дуло»/... круглый валик, над которым в настоящее время расположен парапет из тесно поставленных друг к другу ширинок, по-видимому, заменивший в XVII веке прежние зубцы».

«Окна второго верхнего пояса, соответств. зубцам башни, фальшивые...»

Стр. 405. «Красно-белая окраска также играет немаловажную роль в архитектурном облике этого замечательного сооружения».

«...Эти особенности заставляют предполагать участие Федора Коня в сооружении и башни «Дуло», и оборонительных укреплений Пафнутьево-Боровского монастыря».

**«История русского искусства»,**

Т. IV. М., 1959 г. /Рукопись Г.К. Игнатьева/

Статья: М.А. Ильин, «Русский город XVII в.»

Стр. 73. Фотография с надписью: «Башня Симонова монастыря. Верх надстроен в 1630–1640-х годах.»

Стр. 74. «Быстрый рост Москвы, особенно усилившийся во второй половине XVII века, заставил в 1672–1686 годах предпринять надстройку остальных кремлевских башен.

Еще раньше, в 1630–40 годах, были надстроены башни Симонова монастыря. Все башни этого крупнейшего московского монастыря-крепости получили каменные шатры, в том числе и башня Дуло. Шатер последней поражает своим размахом и много численными арочными окнами и «слухами». Этот шатер предвосхищает по своей форме знаменитый шатер ротонды Ново-Иерусалимского собора. Шатровые верхи со значительными декоративными элементами отличались высокими художественными качествами и придали парадность некогда суровым формам крепостной архитектуры Симонова монастыря».

Стр. 76. «Можно думать, что опыт монастырского строительства и, в частности, перестройка стен и особенно башен ряда монастырей, начиная с Симонова монастыря в начале XVII века, во многом определили и надстройку кремлевских башен в 80-х годах того же столетия».

Стр. 157. Примечание к тексту о Хамовном дворе (1658–1661):

«Аналогичными достоинствами обладает интересное трехэтажное здание так называемой Солодежни (места изготовления и хранения солода), построенное в конце XVII века в Симоновом монастыре».

Стр. 227. «Еще большие успехи были достигнуты при сооружении трапезных зал. Достаточно сказать, что трапезная Симонова монастыря, выстроенная О. Старцевым, покрыта одним сводом при размере 22 × 13 м...»

/Троице-Сергиевская трапезная имеет размеры 34 × 15 м/

*Примечание:* 1. Не менее интересно здание так называемой Солодежни в Симоновом монастыре, где находились три один над другим расположенных зала, перекрытых почти плоскими сомкнутыми сводами, что свидетельствует о больших конструктивных дарованиях зодчего. Применение подобных перекрытий могло быть осуществлено лишь благодаря широкому использованию железных связей».

Стр. 232. Упоминание трапезной Симонова монастыря в связи с расписыванием стен цветным бриллиантовым рустом.

Стр. 237–238. «Строительству зальных трапезных конца XVII века предшествовала постройка Крестовой палаты патриаршего двора в Кремле... Это сооружение послужило основой дальнейшего строительства трапезных. Первой среди них должна считаться трапезная Симонова монастыря, начатая постройкой еще в 1677 году парфеном Потаповым и законченная отделкой в 1683–1685 годах Осипом Старцевым.»

/В тексте есть план, северный фасад, справка об О. Старцеве Е. Михайловского; ссылка на работу В.Выголова «Творчество зодчего О.Д. Старцева (автореферат диссертации). М., 1955/

#### **Р.А. Кацнельсон**

«Ансамбль Симонова монастыря в Москве» // Архитектурное наследство, № 6, М., 1956 г.

Стр. 87–91. «Сохранившиеся стены и башни ансамбля перестраивались во второй четверти XVII века; в конце XVII века над башнями были надстроены покрывающие их кирпичные шатры. Стены выложены из кирпича, толщина их около 2,5 м...»

«Произведенный в 1947 г. архитектурный обмер башен позволил выявить их общую структуру и композицию их декоративного убранства; однако отсутствие подмостей не дало возможности замерить их шатры. Обмеры шатров производились путем определения их высот геодезическими инструментами; поэтому на приводимых здесь чертежах указаны только их общие контуры, без детального рисунка.

В юго-западном углу ограды стоит одно из самых замечательных крепостных сооружений древнерусского зодчества – башня «Дуло»... Башня в плане представляет собой многогранник, приближающийся к кругу, внутренний диаметр которого равен (по первому ярусу) 13,80 м...

Первоначально стены башни завершались мощными навесными бойницами-машкулями, выступавшими под углом из тела стены и поддерживавшими венчавшие башню зубцы...

Башня «Дуло» в середине XVII века была тяжела и массивна в соответствии со своим оборонным назначением. Массивность формы достигалась не только ее

общими большими размерами и соотношениями членений; способствовали этому впечатлению все ее архитектурные детали...

В конце XVII века художественный облик башни совершенно изменился. Сужающийся кверху шатер сделал башню выше и стройнее...»

«Следующая башня, «Кузнечная»... расположена в центре стены и имеет своеобразную форму, отличную от остальных башен ансамбля. Низ башни представляет собой в плане довольно правильный пятиугольник, тупым углом выступающий из плоскости крепостной стены. Мощные стены башни, толщиной до 1,80 м прорезаны редко расставленными узкими бойницами, расположенными в два яруса друг над другом. Перед бойницами устроены глубокие полуциркульные ниши с площадками...

В конце XVII века покрывавший башню деревянный верх был заменён кирпичным шатром. Невысокий глухой парапет из кирпича окружил образовавшуюся галерею. Шестигранное основание шатра поставлено на пятигранник основания башни. Относительно тонкие кирпичные стенки основания шатра (78 см) украшены с наружной стороны выступающими массивными кирпичными полуколонками и прорезаны широкими проемами».

«Расположенная в юго-восточном углу ограды башня «Солевая», как и башня «Дуло», имеет форму многогранника... Несмотря на то, что ее размеры значительно меньше, чем размеры башни «Дуло», ее архитектура также величественна. В этой башне применены такие же конструктивные приемы и декоративные элементы, что и в остальных башнях ансамбля... В конце XVII века она также была завершена высоким многогранным кирпичным шатром, покрытым фасонной черепицей».

Стр. 91–95. «Самым ранним каменным сооружением Симонова монастыря был его Успенский собор. Это сооружение, воздвигнутое в 1397–1404 г. (поврежденный молнией верх был перестроен в 1477 г.), ряд исследователей относил к числу немногих известных им памятников раннемосковского зодчества. Однако, как указывалось выше, собор был перестроен в 1543–1549 гг. В настоящее время и этот собор не сохранился; публикуемые здесь чертежи сделаны в 1947 г. по обмерам, произведенным П.Н. Максимовым и И.В. Воблым в январе 1930 г., перед тем, как собор был разобран. (Сноска: Кроки обмеров хранятся в Музее архитектуры Академии архитектуры СССР) несмотря на то, что обмеры, выполненные зимой и в короткий срок, были в значительной степени схематичными, чертежи дают достаточно ясное представление о внешнем облике собора...

Исследуя строительные материалы, примененные в соборе, П.Н. Максимов установил, что собор был памятником одного строительного периода; размеры кирпича и характер кирпичной кладки подтвердили, что время его сооружения должно быть отнесено к середине XVI века. (Сноска: П.Н. Максимов. К характеристике памятников московского зодчества XIV–XV веков. – «Материалы и исследования по археологии СССР», № 12, 1949. Видимо, старый собор к это-



му времени обветшал и был заменен новым, возможно возведенным на старых фундаментах. Под кровлей собора П.Н. Максимов обнаружил сохранившиеся старые части, которые позволяют реконструировать древние формы его верха...»

«Подобно другим зданиям монастыря, собор был изменен в XVII веке... Над собором было воздвигнуто торжественное пятиглавие... верхние закомары, составлявшие его художественное своеобразие, были закрыты боковыми барабанами. В конце XVII века был переделан западный портал, в котором появились полуциркульные арки на белокаменных резных колонках. В XIX веке позакомарное покрытие было переделано на четырехскатное, окна растесаны, галерея застеклена...»

Стр. 95–97. «Вторым по своему значению в монастырском ансамбле XVII века было существующее сейчас в значительно перестроенном виде здание трапезной палаты (рис. 20 /Трапезная палата. Реконструкция северного фасада/).

Великолепный бесстолпный зал трапезной, с рядами окон, расположенных по его обеим продольным сторонам, был высоко поднят на пьедестал, образованный галереей-гульбищем; величественный и монументальный, он перекрыт сомкнутым сводом с врезанными в него распалубками. Белокаменные резные колонны обрамляли оконные и дверные проемы внутри зала. Несмотря на небольшие по отношению в общей глубине зала размеры оконных проемов, зал хорошо освещен. Это достигается устройством распалубок и раскосов в оконных нишах, а также отражением света от крытого белой лещадью пола галереи. С восточной стороны зала расположена церковь. Вход в зал – с его западного торца. Просторные сени с западной стороны отделяли трапезный зал от большой палаты, предназначенной для пребывания в ней царя.

С западной стороны трапезной, над царской палатой, был воздвигнут высокий декоративный фронтон, украшенный белокаменными волотами и скульптурой (рис. 21 /Трапезная палата. Реконструкция западного фасада/). Высота фронтона почти равна высоте расположенной под ним стены. Толщина стены фронтона равна толщине наружных стен здания. Со стороны северного фасада фронтон производит необычайное впечатление: видны белокаменные волоты и скульптурные украшения, выделяющиеся на фоне неба.

Широкая белокаменная лестница вела на галерею к главному входу, который был выделен устройством над ним крыльца, далеко выступавшего вперед и поддерживаемого резными белокаменными колоннами с причудливыми резными завершениями фантастической формы (рис. 22)...

В 1943–1945 г. было проведено натурное обследование трапезной палаты, которое показало, что здание пережило три, а может быть и четыре строительных периода и дошло до нашего времени в значительно перестроенном виде. \* /\* Р.А. Кацнельсон. Ансамбль Симонова монастыря. – В кн.: Архитектурные памятники Москвы XVII–XVIII веков, М., 1948./

Как свидетельствует судебное дело, возбужденное в 1861 г. архимандритом Симонова монастыря против первого строителя трапезной палаты крестья-

нина деревни Симоново Ярославского уезда – каменщика Парфена Петрова с артелью\* /\*ЦГАДА. Фонд 125, д. № 58/, постройка трапезной палаты началась в 1680 г. Однако уже в 1683 г. здание было подвергнуто переделке и получило новую декоративную обработку, в которой судя по документу, принимал участие известный русский зодчий конца XVII века – Осип Старцев.

По-прежнему остается невыясненным, было ли здание построено на чистом месте, или же существующие под зданием подвалы были, как это указывалось в нашей статье, выстроены значительно раньше. Об этом говорят результаты археологических раскопок, произведенных в связи с поисками столбов галереи.\* /\**А.Л. Монгайт*. Отчет об археологических раскопках у трапезной Симонова монастыря. – В кн.: Сообщения Института истории и теории архитектуры Академии архитектуры СССР, вып. 6. М., 1947./ Однако, если подвалы и существовали до постройки трапезной палаты, то во всяком случае они не могли относиться к зданию старой трапезной палаты 1485 г., как это представлялось возможным до обнаружения документа.

Документ подтверждает высказанное на основании натуральных данных предположение о том, что подвалы эти были двухэтажными.

В архивном документе приведены требуемые заказчиком размеры здания и указаны образцы, которыми должен был руководствоваться строитель. Однако Парфен Петров не выполнил задания и, как указано в судебном деле, «то каменное дело делал не против записи», вследствие чего имеются некоторые расхождения между заданием и существующим зданием трапезной как в размерах, так и в композиции. Несомненно, причиной того, что первый строитель трапезной палаты Парфен Петров был отстранен от работы и даже по жалобе архимандрита «сидел за решеткой», не могло служить только то, что строительство здания не было закончено в срок. Разрушение сводов, происшедшее, как объясняет Петров, в значительной степени по вине заказчика, также не могло бы вызвать отстранения его от работы. Нам представляется наиболее вероятным, что возмущение заказчика было вызвано отступлением Петрова от заданного образца. Архитектура трапезной, выстроенной в формах первой половины XVII века, не могла удовлетворить новым художественным требованиям конца XVII века, и именно поэтому заказчик обратился в Приказ Большого дворца с просьбой прислать ему другого мастера для осмотра и доделки здания. Как говорит Парфен Петров, Осип Старцев «по прежней недружбе» переломал ряд сделанных им каменных работ; видимо, творческие разногласия существовали между зодчими и раньше, и постройка трапезной палаты в Симоновом монастыре была уже не первой работой Петрова. Возможно, что здание перестраивалось при участии Осипа Старцева, который и одел его в белокаменные одежды. Произведенная перестройка здания ясно прослеживается в натуре, что дает возможность приближенно восстановить его первоначальную архитектуру, характеризующую творчество Парфена Петрова.

Парфен Петров представляется нам одним из талантливейших русских мастеров второй половины XVII века. Именно ему принадлежит композиционный замысел здания, его планировка и структура. Выстроенное им здание сочетало в себе широту творческого размаха с очень тонкой прорисовкой кирпичного декора. Архаические для третьей четверти XVII века формы декоративного убранства, выполненные Парфеном Петровым, заставили отнести постройку трапезной палаты к середине XVII века. Участием Осипа Старцева в перестройке трапезной палаты можно было бы объяснить появление в ней декоративного фронтона, белокаменных наличников, резных колонн крыльца и других деталей, явившихся результатом оригинальной переработки классических элементов. Свой современный вид здание трапезной палаты получило в 1835–1840 гг., когда к ней были пристроены боковые приделы, в связи с чем была сломана галерея».

Стр. 98–102. «Из сохранившихся гражданских построек Симонова монастыря наибольший интерес представляет расположенное у его южной стены здание, называемое «Сушило». Здание выстроено из кирпича конца XVII века и оставлено без обмазки. Покрывающее его стены декоративное убранство, в котором отсутствуют другие применявшиеся в XVII веке декоративные материалы, как, например, белый камень, изразцы и т.п., также сделаны из кирпича с применением лекального кирпича; в простоте и строгости кирпичного массива заключаются его основные архитектурные достоинства. Весь внешний облик сооружения отражает композицию его огромных внутренних залов...

...Второй этаж представлял собой просторный двухсветный зал, площадью около 200 м<sup>2</sup>... В третьем этаже также помещается обширный зал, аналогичный залу второго этажа... он освещается окнами, расположенными с северной, южной и западной сторон... В восточной стене, на уровне пола, имеется большая заложённая ниша, в которой, несомненно, имелась дверь наружу. Была ли здесь деревянная пристройка или просто открытая лестница, которая вела на третий этаж, сейчас сказать невозможно, так как никаких следов пристройки на восточном фасаде при обследовании обнаружить не удалось.

Здание перекрыто высокой двухскатной кровлей, благодаря чему торцовые стены оканчиваются фронтонами-щипцами, в которых устроены окна, освещающие чердак над сводом. Остатки карнизов на наружных стенах щипцов, так же как и расположение верхних окон, указывают на то, что верх щипцов в настоящее время изменен; по-видимому, они первоначально имели фигурное завершение.

С северной стороны зала была устроена обширная галерея-гульбище на открытых аркадах, на которую вела парадная лестница с выступающим крыльцом».

«В настоящее время наружная галерея полностью разрушена, и только следы свода на северной стене указывают на ее существование в прошлом. Перестроено здание и внутри. Еще в XIX веке был выломан свод второго этажа, и сейчас видны лишь его остатки на стенах зала. Самый зал разделен междуэтажными перекрытиями на два этажа, в здание встроены деревянные лестницы и т.д.

Несмотря на все эти разрушения, легко реконструировать первоначальный облик обширных залов здания, так как остатки сводов и лонеты над окнами позволяют совершенно точно восстановить их первоначальные формы. Не вызывает также сомнений и факт существования с самого начала галереи с северной стороны здания; устанавливается и ее расположение; галерея, хотя и перестроенная, существовала еще в 30-х гг. XX века. Невьясненным остается только вопрос о том, какова была ее первоначальная архитектура. Для точной реконструкции галереи необходимо произвести археологические раскопки, которые дадут возможность определить местоположение фундаментов ее столбов и расстояния между ними. Однако и сохранившиеся связи позволяют предположительно установить местоположение столбов; в то же время наличие окон и дверей в подклетном этаже указывает на то, что галерея эта была на аркадах. Без дополнительного исследования реконструкция галереи может быть сделана лишь по аналогии с другими сооружениями ансамбля и в соответствии с общей архитектурой здания.

В архиве Музея архитектуры Академии архитектуры СССР хранится несколько генеральных планов монастыря, сделанных в различное время. Наиболее старый из них, который лег в основу проекта реконструкции генерального плана ансамбля, относится к первой четверти XVIII века, как показывают манера его выполнения, надписи на нем и водяные знаки бумаги. На этом плане имеется также здание Сушила, названное «конюшным корпусом». Здание изображено с галереей, на которую ведет лестница, расположенная в центре фасада.

Судя по общей симметричной композиции здания также следует предположить, что лестница находилась в центре галереи. Однако далеко выступающая парадная центральная лестница выходит против участка стены, лишённого проемов, и закрывает обрамленный изящным наличником вход в первый этаж, что создает известную нелогичность в общей композиции здания. Окончательное уточнение местоположения лестницы может быть сделано лишь после того, как будут произведены археологические раскопки вокруг здания...

До настоящего времени остается неясненным первоначальное назначение Сушила, которое могут объяснить только архивные документы, если они будут обнаружены. Название «Сушила» указывает на то, что это – здание чисто утилитарного характера, предназначенное для сушки и хранения монастырских запасов... /Далее приводятся выдержки из опубликованных работ и архивных материалов./

Монументальная архитектура здания и его великолепных бесстолпных залов позволяет предполагать, что оно действительно представляло собой царский дворец, предназначенный для загородных приемов. Об этом говорят расположенная по его главному фасаду галерея-гульбище с широкой лестницей в центре, высокие, обрамленные наличниками двери, ведущие с галереи в зал, двухъярусное и двусветное освещение зала, размеры окон и т.п. Однако для какой цели потребовались два таких зала площадью около 200 м<sup>2</sup>, при отсутствии жилых

палат? Можно предположить, что палата, в которой жили цари во время своего пребывания в монастыре, была при трапезной, следовательно, зал мог служить только для парадных приемов. В таком случае, для чего был выстроен второй зал, вход в который был по наружной лестнице? Не служили ли оба зала действительно для хранения запасов, а двустороннее освещение не было ли устроено для лучшего проветривания помещения?

Судя по архитектуре, второй зал был надстроен позднее, когда постройка здания уже была закончена. В противном случае при постройке несомненно была бы устроена хотя бы деревянная лестница на третий этаж. Архитектура же бесстолпного, перекрытого одним сводом зала второго этажа говорит о том, что такой лестницы там не могло существовать. Надстройка третьего этажа должна была быть сделана через очень небольшой срок после постройки двухэтажного здания, так как кирпич в нижних частях галереи имеет марку Д – Даниловского завода – и должен быть отнесен к восьмидесятым годам XVII века... В прилагаемом здесь архивном документе Парфен Петров упоминает о том, что «в прошлом де 189 году подрядился он в Симонове монастыре... зделать... сушило». Однако из текста все-таки остается неясным, относится ли упоминание о постройке Сушила к отдельному зданию или же к постройке вышки над трапезной палатой.

Архитектура здания Сушила позволяет отнести его к творчеству Парфена Петрова; так, например, наличники на окнах Сушила очень близки по своему характеру к наличникам окон на южном фасаде трапезной палаты, принадлежащим Петрову, профили карнизов обоих зданий также имеют много общего и т.д. Ввиду того, что постройку здания Сушила, выстроенного из кирпича с клеймами Даниловского завода, можно считать начатой не ранее 1681 г., когда начал работать этот завод, возникает вопрос об архаизме для этого времени его архитектуры. Поскольку достоверно известно, что в эти годы в Симоновом монастыре работал Парфен Петров, творчеству которого был свойственен этот архаизм, естественно приписать постройку здания именно ему. Видимо, постройка велась в два приема и была закончена в 1683 г. той же самой артелью, как об этом говорят в своем очерке В.И. Троицкий и С.А. Торопов, пользовавшиеся архивными документами. Для Петрова, только что выстроившего бесстолпный зал трапезной палаты, не представляло особого труда выстроить бесстолпные залы Сушила, почти в точности повторявшие его по размерам и композиции.

Каково бы ни было первоначальное назначение здания, оно восхищает величием своего композиционного замысла и мастерством технического выполнения. Простота его декоративного убранства, мощные, монументальные формы, отражающие композицию его великолепных внутренних залов, делают здание Сушила одним из выдающихся памятников древнерусского гражданского зодчества».

Стр. 103–104. «Кирпичное декоративное убранство фасадов Сушила тесно связано по своей художественной трактовке с рядом других второстепенных

сооружений ансамбля. Как указывалось выше, наличники окон здания, так же как обломы карнизов, близки по своему характеру к наличникам и карнизам южного фасада трапезной палаты. Так же близки по характеру декоративные элементы архитектурного убранства здания так называемой старой трапезной, которое находится у южной стены монастыря вблизи Сушила и жилого дома, тоже расположенного вблизи Сушила у бывших водяных ворот. Подобные же декоративные детали были на монастырских кельях, надвратных церквах и других сооружениях ансамбля.

Такая повторяемость композиционных элементов вообще характерна для ансамбля Симонова монастыря. Так, повторяются ярусы кокошников в восточной и западной надвратных церквах, перекликающиеся с ярусами закомар собора, открытые галереи на аркадах в соборе, трапезной палате, Сушале и кельях, выступающие далеко вперед лестницы и т.д. Может быть, именно желанием максимально сохранить эту повторяемость композиционных элементов и можно было бы объяснить отступление от архитектурных требований конца XVII, допущенное при строительстве трапезной палаты Парфеном Петровым, и возврат его к архитектурным традициям середины XVII века, т.е. к традициям того времени, когда была построена большая часть каменных зданий монастыря, существовавшая уже к моменту постройки новой трапезной палаты.

Композиция сложившегося к концу XVII века ансамбля показывает, как подчиненная единому архитектурному замыслу и глубоко продуманная система расположения зданий на участке изменилась в соответствии с теми изменениями, которые происходили в русской культуре на протяжении XVII века. Усиление светского характера русской культуры в конце XVII века, выразившееся в архитектуре в увеличении значения гражданской архитектуры, целиком сказалось на монастырском ансамбле. Сверкающее великолепным белокаменным убранством здание трапезной палаты затмило теперь своей красотой собор и стало главным архитектурным центром ансамбля. Трехэтажное Сушило, возвышавшееся над другими зданиями, также выдвинулось в число главных сооружений.

Существенно изменило общий архитектурный облик ансамбля и сооружение каменных шатров над башнями, сделанное под воздействием надстройки башен Кремля; силуэт монастырской ограды стал богаче и живописнее.

Ансамбль Симонова монастыря, в котором сохранились замечательные памятники гражданской и крепостной архитектуры XVI–XVII веков, представляет собой ценный источник для изучения наследия древнерусского зодчества».

Стр. 104–106. Приложение: «Конец дела по жалобе Симонова монастыря архимандрита Гавриила с братьею на подрядчиков Парфенка Петрова с тов., которые порядились выстроить в монастыре новую трапезную с церковью, погребами и кельями, но так плохо исполнили работу, что обвалились своды». (ЦГАДА. Фонд 125, д. 58. 7194/1686)

**А.А. Ураносов**

«Попытка устройства напорного водопровода в Симоновом монастыре в Москве в 1682 г.» // Труды института истории естествознания и техники. Т. 7. М. 1956 г.

Стр. 251–254. В статье рассмотрено архивное дело (ЦГАДА. Ф. 141, Приказные дела старых лет, д. 120, лл. 1–4).

Стр. 252. «В 1682 г. тяглец московской Новомещанской слободы Данило Селивестров, по прозвищу Глухой, подрядился сделать в Симоновом монастыре «две трубы в два колодезя и теми трубами пустить воду в монастырские службы».

Данило Селивестров выполнил эту работу, но качественно она оказалась неудовлетворительной.

В поданной на имя царя челобитной... говорится о плохом качестве выполненной работы и выдвигается требование о возвращении жалованья, полученного мастером вперед».

«Симонов монастырь расположен на холме (рис. 1), и уровень грунтовых вод в районе монастыря был сравнительно низким...»

Монастырские колодцы в XIX в. были глубиной: один в 9 сажен (19 м), второй, за монастырем, 10 сажен (21 м).

Стр. 253. Конструкции были осмотрены подьячим Новгородского приказа Федором Макарьевым. «Было установлено, что “в Симонове монастыре ис колодезя трубою вода не идет, потому что ниже сставу на другом бревне та труба расколота болши аршина”. В другом колодце “трубою вода идет худо”, но причина плохой подачи воды не названа».

Из ответа на вторую монастырскую челобитную:

«...для поставки в Симонове монастыре в колодези насосов для поднимания ис колодезей воды ис приказа Большого двorca прислать... насосного дела мастера, кому бы такое дело было за обычей.»

**П. Сытин**

«История планировки и застройки Москвы»

Т. II. М., 1957 г.

Стр. 23. У Симонова монастыря на плане в 1763 г. показаны «Артиллерийские пороховые погреба».

Стр. 51. «Семеновское кладбище на плане не показано, а его именем названо кладбище «из Симонова» (монастыря, бывшего чумным карантинном), южнее Покровской заставы, среди пашен. Рядом с ним расположено «Городское» кладбище, в котором можно признать Калитниковское». /В одном 1771 г. умерло в Москве от чумы 56 672 человека./

Стр. 94. В декабре 1775 г. Отделенный департамент через комиссию предложил присоединить выгонные земли.

Комиссия предлагала присоединить к городу «слободы в Преображенском, Семеновском, Лефортове, в Хохловке, в Бережках и у Андреевского овражка... подмонастырскую слободу у Симонова монастыря...»

Стр. 232. На плане города Москвы, составленном Марченковым и изданном Кольчугиным в 1789 году, показано пустынное болотистое место. «Здесь в виде островов лежали только «пороховые магазейны» и Симонов монастырь».

Стр. 289. План Москвы XVII и XVIII столетий с показанием выгонных земель г. Москвы. Сост. Колосовский (1790 г.).

По генеральному межеванию XVIII в., в состав территории Москвы «не входил участок за Крутицами, где находился Артиллерийский пороховой магазин (пороховые склады), Симонов монастырь, его подмонастырная слобода и др.».

Стр. 297. «Указом от 26 апреля 1795 г. /Сноска: Полное собрание законов Рос. имп., XXIII, 1732/ в Москве был восстановлен как действующий Симонов монастырь I –го класса».

Стр. 309. План города Москвы, изд. Полежаевым в 1796 году; показано «пустынное пространство, на котором островами лежали «Пороховые погреба», «Симонов монастырь» и его слободка».

Стр. 416. На рукописном плане 1806–1808 гг., подписанном Тутолминым, «Южнее, как и в 1796 г., находился огромный пустырь, среди которого островами стояли «Пороховые склады» и Симоновский монастырь. У последнего не видно даже слободки».

Стр. 505, 506. План (рукописный) города Москвы 1790 г. В «Описании смежных земель»:

«От «F» до «U» Отхожей сеной покос, принадлежащей к... Симонову монастырю владения того ж монастыря архимандрита с братиею. От «U» до «V» Подмонастырской Симоновской слободы б. владения Симонова монастыря, а ныне казенного ведомства.»

### **О.И. Брайцева**

*«Новые конструктивные приемы в русской архитектуре конца XVII – начала XVIII века» // Архитектурное наследство, № 12, 1960 г.*

Стр. 133. «В значительной мере благодаря широкому применению железных связей и различных креплений стало возможным осуществлять сводчатые покрытия больших пролетов, создавать просторные, бесстолпные интерьеры и достигать новизны в декоративной обработке фасадов здания со специфическим для этого времени накладным рельефом деталей.

О больших достижениях в этой области свидетельствуют, например, трапезные палаты, сводчатые покрытия которых достигали в пролете 18 м (трапезная Симонова монастыря, 1677–1680 гг.)...»



**Г.А. Шгейман**

«Сводчатые перекрытия гражданских зданий в русской архитектуре XVI–XVII веков» // Архитектурное наследие, № 12, 1960 г.

Стр. 72. Перекрытия с внутренними опорами.

«Однако характерным для XVII века является применение более измельченных форм. Количество распалубок в это время значительно увеличивается, размеры их уменьшаются, шельги едва достигают четверти свода, а вершины угловых распалубок обычно не лежат на диагональном ребре пересечения цилиндрических сводов.

При таком расположении распалубок боковые грани их, обращенные к углу, не сливаются с диагональным ребром».

Стр. 76. «В заключение анализа схем перекрытий одностолпных палат XVII века необходимо еще рассмотреть перекрытия помещений большого пролета, сильно вытянутых по продольной оси.

Примером в этом отношении может служить перекрытие трапезной Валдайского Иверского монастыря (1657–1658 гг.), сооруженной мастером Аверкием Мокеевым...»

«Трапезная имеет три этажа... Первый этаж – собственно трапезная палата, размерами 26,07х16,88 м – имеет один центральный столп 3,22 × 2,43 м и перекрыт системой четырех неравных коробовых сводов по типу, применявшемуся в одностолпных палатах с квадратным планом...»

Такие перекрытия вытянутых в длину помещений с одним центральным столбом можно рассматривать как переходные от перекрытий квадратных одностолпных палат к протяженным бесстолпным перекрытиям, характерным главным образом для трапезных конца XVII века».

Стр. 82. «Бесстолпные перекрытия больших пролетов в постройках XVII века».

Крестовая палата Патриаршего дома в Московском Кремле, 1656 г. Размеры перекрываемого помещения 20 × 14,5 м.

Трапезная Симонова монастыря в Москве, 1680–1683 гг., 23,5 × 18 м.

Трапезная Новодевичьего монастыря в Москве, 1685–1687 гг., 27 × 15 м.

Трапезная Троице-Сергиева монастыря в Загорске, 1686–1692 гг., 34 × 15 м.

**Н.Н. Воронин**

«Зодчество северо-восточной Руси XII–XV вв.»

Ч. II., Издание Академии наук, М., 1962 г.

/Машинопись Г.К. Игнатьева дополнена по его же рукописи/

Стр. 185–186. «...В кольце перечисленных выше монастырей – сторожей Москвы Симонову принадлежала особо важная роль. Расположенный в чрезвычайно выгодных с военной точки зрения условиях, он прикрывал подступы к Москве с юга по Коломенской дороге, тогда как старый Данилов монастырь

на другом берегу реки прикрывал дорогу от Серпухова. В основании монастыря приняли большое участие сам князь Дмитрий Иванович, Сергей Радонежский, его племянник симоновский игумен, а затем ростовский архиепископ – Федор».

Собор «во имя Пречистыя Богородицы честныя ее Успения», был заложен в 1378 г., освящен в 1404 г.

В 1476 г. ударом молнии был разрушен «по шейные окна» его верх, восстановлен в 1477 г.

В 40-х годах XVI века собор полностью перестроен из кирпича. Аналог его – Успенский собор в Коломне.

### **М.А. Ильин**

«Москва», М., 1963 г. /Рукопись Г.К. Игнатъева/

Стр. 151–152. «Строительство каменных стен и башен монастыря началось, видимо, в XVI веке. От этого периода сохранилась великолепная угловая башня под названием «Дуло». Она представляет собой многогранник, ребра которого прикрыты снаружи лопатками, что придает нижнему массивному объему башни более стройный вид. Многочисленные бойницы расположены в три яруса в определенном («шахматном») ритме; верхние имеют небольшие наличники. Все вместе взятое позволяет считать автором башни известного зодчего XVI века Федора Коня – строителя укреплений Москвы («Белого города») и Смоленского Кремля. В конце XVII века, в эпоху, когда так ценилось декоративное богатство архитектуры, башня «Дуло», как и остальные монастырские башни, получила высокий шатер со множеством небольших окошечек-слухов и двухъярусной смотровой вышкой. Внутри шатер производит сильное впечатление как своей высотой, так и ритмом многочисленных окон. По-видимому, его зодчий был увлечен величию незадолго до того оконченного шатра собора Ново-Иерусалимского монастыря, где такую большую роль играли слухи окон с богато оформленными наличниками. Остальные башни – пятигранная «Кузнечная» и круглая «Солевая», как и соединяющая их крепостная стена – построены в 40-х годах XVII века, надо думать, вслед за стенами Новоспасского монастыря».

### **В.В. Косточкин**

«Государев мастер Федор Конь»

М., 1964 г. /Рукопись Г.К. Игнатъева/

Стр. 152. В.В. Косточкин считает, что ограду Пафнугтьев-Боровского монастыря следует «исключить из числа возможных построек Федора Коня... Также обстоит дело и с каменной оградой Симонова монастыря...»

Стр. 156. «Обращают на себя внимание и более развитые, нежели у башен Смоленска, архитектурные формы башен Симонова монастыря. Появляется полная уверенность в том, что здесь перед нами уже следующая ступень развития русского оборонного зодчества».

О покраске крепостных сооружений /без указания страниц/.

В.В. Косточкин относит сохранившуюся обмазку на крепостях Пскова, Новгорода, Изборска, Ивангорода и др. не ранее, чем к концу XVI века.

«К середине и второй половине XVII в. следует в связи с этим отнести и фрагменты обмазки, имеющиеся также на других оборонительных сооружениях XIV – начала XVI в.

Архитектурно-художественная сторона стала приобретать все большее и большее значение. Эти ограды выражали уже не столько неприступность окруженного ими пространства, сколько красоту и богатство расположенных на нем сооружений. Ослепительный белый цвет, издавна применявшийся для окраски храмов, подчеркивал это богатство в наибольшей степени. Он притягивал к себе внимание не только в солнечную, но и в пасмурную погоду. Поэтому многие ограды русских монастырей стали получать известковую побелку, которая придавала им более торжественный и парадный характер, привлекала внимание народа и тем самым способствовала пополнению монастырской казны. Такую обмазку и побелку получили тогда стены и башни Звенигородского Саввино-Сторожевского монастыря, построенные в 1650–1654 г., а также Вологодского Кирилло-Белозерского монастыря, воздвигнутые в 1653–1682 гг. Параллельно известью окрашивались и старые военно-оборонительные сооружения, например, укрепления Московского кремля 1485–1495 гг. и Алексеевская башня XVI в., входящая в состав Новгородского «Большого земляного города», которая стала называться после этого «Белой».

### **М. Цапенко**

*«Архитектура Левобережной Украины XVII–XVIII веков», М., 1967 г.*

Стр. 177–180. «В конце XVII в. в Киеве было построено еще два здания – Никольский собор (1696 г.), переименованный в начале XIX в. в Военно-Никольский, и собор Братского монастыря (1693 г.)

Согласно установившемуся мнению, автором этих зданий является известный московский зодчий Осип Старцев. Однако И.Э. Грабарь высказал новую гипотезу о работах Старцева на Украине. Он считал, что эти киевские соборы Старцев построил по проектам Зарудного. Нам кажется такое предположение маловероятным по той простой причине, что давно известны и самим Грабарем в свое время опубликованы документы, подтверждающие авторство Старцева в отношении этих зданий.

Старцев был одним из первых русских зодчих, строивших на Украине... Московский зодчий Осип Старцев сумел проникнуться духом украинской культуры. Он почти ничего не перенес из московской архитектуры в свои киевские произведения».

/Сноски: История русского искусства, т. V, М., 1960, стр. 43

История русского искусства, под ред. И.Э. Грабаря, т. II, стр. 396–398/

**«Всеобщая история архитектуры»**

Т. 6, М., 1968 г.

А.Г. Чиняков, «Архитектура второй половины XV – начала XVII в.». Глава 3

Стр. 56–57. «Раньше других каменные укрепления возводят богатые подмосковные монастыри, имевшие важное стратегическое значение в обороне столицы, – Троице-Сергиев (1540–1550), Иосифов-Волоколамский (1543–1566), несколько позднее Симонов и Пафнутьев-Боровский...»

Стр. 63–64. «В противоположность западно-европейской готике итальянская архитектура XIV–XV вв. не знала одностолпных зальных помещений, в то время как в русской архитектуре XV в. это был, по-видимому, самый распространенный тип общественного зала гражданского назначения – таковы наиболее ранние известные нам одностолпные палаты в Новгороде (1433) и трапезные палаты в богатых подмосковных монастырях – Троице-Сергиевом (1469) и Симоновом (1485). С конструктивной стороны применение центральной внутренней опоры в квадратных помещениях давало возможность относительно легко перекрывать сравнительно большие площади. В продолжении двух столетий зал Грановитой палаты оставался самым большим залом в русской архитектуре.»

Стр. 66–67. «Помещения одностолпных палат, перекрытых такой системой сводов, даже в наиболее ранних постройках отличались крупными размерами. Так, площадь трапезной палаты Симонова монастыря (1485) – около 150 м<sup>2</sup>, трапезная Андроникова монастыря (1504–1506) превышает 200 м<sup>2</sup>, Пафнутьева-Боровского монастыря (1511) – 250 м<sup>2</sup>, Соловецкого (1552–1557) – около 450 м<sup>2</sup>. Обширный одностолпный зал площадью около 450 м<sup>2</sup> был выстроен в это же время в монастыре Иосифа Волоцкого – ... автора нового монастырского «общежительного устава». Согласно этому уставу, официально принятому в начале XVI в., вводился общий стол-трапеза для всех живущих в монастыре монахов взамен существовавшего ранее самостоятельного индивидуального келейного питания, что вызвало почти повсеместное возведение в монастырях обширных трапезных помещений...»

«Первоначально трапезные палаты являлись чисто гражданскими зданиями и не имели внутри каких-либо церковных помещений. Наиболее ранняя каменная трапезная Троице-Сергиева (1469) была выстроена первоначально без церкви, которая «была прикладена к ней» только в 1621 г. Старая трапезная палата Симонова монастыря (1485) также не имела помещения церковного назначения (рис. 25 – /реконструкция/), а в трапезной Макарьева монастыря в Калязине (1525–1530) только позднее помещение «хлебодарни» перестраивается под церковь... во второй половине XVI в. новые трапезные палаты, как правило, возводятся с церковным помещением, примыкающим к главному залу, часто без алтарных апсид».

П.Н. Максимов, «Архитектура второй четверти – конца XVII века» Глава 4, раздел Гражданская архитектура

Стр. 119–120. «В последней четверти XVII в. появились бесстолпные трапезные, имевшие вид вытянутого по продольной оси зала, поставленного на подклет, и покрытого опирающимся на стены сводом, сомкнутым в своей западной части и коробовым на востоке, где к трапезной примыкала церковь. С севера или юга к трапезной примыкали подсобные помещения, иногда будничная братская трапезная, связанные с подклетом, а с запада – сени с наружной открытой лестницей.

Таковы трапезные московских Симонова и Новодевичьего монастырей и Троице-Сергиевой лавры. Первая, начатая постройкой в 1677 г. Парфеном Потаповым, была закончена в 1680-х гг. О. Старцевым, украсившим ее окна нарядными наличниками, западный фасад – фигурным фронтоном, а башню над сенями – угловыми колонками и парапетом с балясинами (рис. 34,2). Вторая была закончена в 1687 г., и ее крыша опиралась, возможно, на стенки, сложенные на некотором расстоянии от наружных стен, образуя круговой обход с парапетом... Трапезная Троице-Сергиевой лавры (1685–1692 гг.) имеет коринфские колонки в каждом простенке, а аттик украшен полукруглыми кокошниками с раковинами, аналогичными кокошникам церкви. Она сохранила гульбище на арках, утраченное другими трапезными, и наружную роспись стен под бриллиантовый руст, а колонок – вьющейся виноградной лозой... К этим палатам близки трапезная Солотчинского монастыря близ Рязани и трапезная Вяжицкого монастыря возле Новгорода, с изразцовыми украшениями фасадов».

Стр. 151 «Такая простейшая обработка фасадов, свойственная и церквям подмосковных сел... была удобна для наружной живописи, покрывавшей и апсиды ярославских церквей... стены трапезных московского Симонова и Троице-Сергиева монастырей и задний фасад московских палат Троекурова...»

### **О.И. Брайцева**

*«Некоторые особенности ордерных композиций в русской архитектуре рубежа XVII–XVIII вв.» // Архитектурное наследие, № 18, М., 1969 г.*

Стр. 45–46. «Источником своеобразия трактовки и размещения ордерных форм на фасадах послужила преемственная связь с той линией развития архитектуры, которая так ясно обозначилась в строго осевых построениях бесстолпных каменных храмов с крещатыми сводами XV – начала XVII вв... Для всех них характерна рациональная система взаимосвязи конструкции и архитектурной формы, где вертикальные элементы членений фасадов тесно связаны со всей структурой здания».

«Устойчивость такого приема сохранилась и тогда, когда ордерные формы получили широкое развитие (палаты Волкова в Москве, конец XVII в.; кельи Новодевичьего монастыря, 1680-е годы и др.). Проникнув в посадское храмо-строение середины XVII в., этот прием под влиянием жилой архитектуры нашел свое место и в таких постройках нового типа, как монастырские бесстолпные трапезные (см. рис. 1). В трапезной Симонова монастыря (1677–1680) при регуляр-

ном размещении проемов этот прием выступает в своем чистом виде. При том же приеме в трапезной Новодевичьего монастыря (1685–1687) между проемами в простенках появляются гермовидные пилястры в местах средоточия усилий от сводчатого перекрытия. Наконец, в трапезной Троице-Сергиева монастыря /1686–1692, дата на рисунке/ при однотипности всех вертикальных элементов места сопряжения стен выделяются удвоенными колоннами; здесь синтезируются на новой основе два приема, унаследованные от древнерусского каменного и деревянного зодчества. Этот пример одноярусного на большей части фасада ордера уже содержит в себе те черты, которые найдут свое дальнейшее развитие в более сложных ордерных построениях».

/На рис. 1 представлены фасады и фрагменты планов построек, в том числе трапезной Симонова монастыря/

### **М. Ильин**

«Москва», изд. «Искусство», М., 1970 г.

/Часть выписки Г.К. Игнатьева уточнена и вошла в текст/

Стр. 140–142. «...Под ныне существующей трапезной сохранились белокаменные подвалы с палатами, где обнаружены части здания 1485 г. Однако основательные перестройки XVII века не дают возможности представить первоначальный вид этих палат. Очередная переделка трапезной была поручена в 1680 г. артели каменщиков во главе с зодчим Парфеном Петровым. По-видимому, этот мастер принадлежал к старшему поколению зодчих, поскольку применил здесь в наличниках окон типичные детали архитектуры первой половины XVII в. Архитектура трапезной не удовлетворила монастырские власти, которые начали против него судебное преследование. Три года спустя последовала новая достройка трапезной, в которой участвовал Осип Старцев. Он использовал декоративные формы «московского барокко», что сказывается в резных белокаменных порталах, наличниках окон, балясинах парапетов. Особенно декоративен торцевой фасад, увенчанный ступенчатым фигурным фронтоном с круглыми окнами. Его архитектурные формы свидетельствуют о знакомстве Осипа Старцева с образцами польского зодчества, в котором были широко распространены подобные приемы. Замысел большого зала трапезной принадлежал Парфену Петрову».

«В юго-западном углу – здание, известное под названием «солодежни», или «сушила». Судя по документам XVIII в., оно предназначалось для хранения монастырских продовольственных запасов... С востока к торцевой стороне здания, в свое время украшенной так же, как и трапезная церковь, фигурным фронтоном, поднималась вторая лестница, ведущая на третий этаж, что было обусловлено неписаным правилом иметь наружные, а не внутренние лестницы... Зальные помещения второго и третьего этажей (своды второго этажа сейчас выломаны), поражающие обилием света, говорят о воздействии новых планировочных форм общественных и промышленных зданий того времени».

**А. Векслер, М. Мельникова**

«Московские клады», М., 1973 г.

Стр. 45. «Дирхемы /куфические монеты IX в./ того же времени в первой половине XIX века найдены также ниже по течению Москвы-реки, у Симонова монастыря. (№ 15)»

Стр. 200. «15. Москва, у Симонова монастыря (ныне Пролетарский р-н). Клад куфических монет IX в. был найден в первой половине XIX в. на левом берегу реки Москвы. Эта территория делается известной по письменным источникам с XIV в. Здесь проходила Болвановская дорога, которая вела через Коломну далее на юг».

**Е.И. Кириченко**

«Русская архитектура 1830–1910-х годов», М., 1978 г.

Стр. 114–117. «Имя К.А. Тона (1794–1881) не случайно сделалось нарицательным. Его творчество с необыкновенной последовательностью воплощает суть академического направления «русского» стиля 1830–1850-х гг. Восхождение архитектора по пути признания и славы началось с проектирования церкви у Калинкина моста в Петербурге (1828) в «русском» стиле в соответствии с высочайше выраженным желанием. Проект понравился, и Тон становится официальным архитектором, а его работы – олицетворением общественно-политического идеала николаевской России... Специальным изданием были выпущены не только проекты отдельных его сооружений..., но целый альбом... (1838), содержащий наряду с изображениями выстроенных сооружений «образцовые проекты» храмов. Высочайшим указом 1841 г. они были рекомендованы в качестве образца подлинно национальной архитектуры...»

«В этой ситуации слова В.В.Стасова: «... русская национальная архитектура словно была отдана в аренду Тону» – не преувеличение (в 1844 г. вышел второй альбом)».

Стр. 123. Иллюстрация: «88. Симонов монастырь после постройки колокольни по проекту К.А. Тона (1837–1839). Литография Бишбуа. 1840-е гг.» /Вид на монастырь со стороны Москвы-реки, с северо-западного угла. Интересно, что рядом с собором показана старая колокольня, а у новой трапезной всё ещё одноярусная первоначальная глава на ряде кокошников, что свидетельствует о том, что новая колокольня была врисована в старую панораму./

**И.С. Николаев**

«Творчество древнерусских зодчих»

Стройиздат, М., 1978 г. /Материалы Г.К. Игнатьева/

Стр. 96. «...Некоторые исследователи, хотя и без достаточной уверенности, приписывают ему (Федору Коноу) многие другие сооружения, в том числе стены и башни Донского и Симонова монастырей в Москве, в частности, башню «Дуло»...»

**Л.И. Ивина**

«Крупная вотчина Северо-Восточной Руси конца XIV – первой половины XVI в.»  
«Наука», Л., 1979 г.

Стр. 4. «Главным хозяйственным делом основателя монастыря и всех монахов было приобретение земли и ее обработка. Основная масса монастырей именно такого типа и превращалась в вотчинников... Многие монастыри, создавшие небольшие вотчины, оставались мелкими землевладельцами. Они играли роль местных монастырей. Их влияние не вышло за пределы отдельных княжеств и земель. Некоторые монастыри, напротив, превратились в собственников всероссийского масштаба, оказывавших влияние и на политическую жизнь государства. Одним из таких монастырей был Московский Симонов. Уже в первые десятилетия своего существования он получил земельные пожалования от великого князя, его вассалов – бояр и мелких землевладельцев».

Стр. 16. «В настоящей работе избран путь детального изучения процесса складывания крупной монастырской вотчины в течение длительного промежутка времени (XIV – первая половина XVI в.)».

Стр. 17. «Симонов монастырь, имевший земли в целом ряде уездов Русского государства, принадлежал к числу крупнейших духовных феодалов средневековой Руси».

Стр. 18. «Истории Московского Симонова монастыря было посвящено несколько статей автора настоящей работы. Статья «Крупная монастырская вотчина Северо-Восточной Руси в конце XIV – первой половине XVI в. в трудах дореволюционных и советских историков» /1973 г./ с некоторыми изменениями и дополнениями вошла в состав введения. Материалы статей «Копийная книга актов Симонова монастыря XVII в.» /1962 г./ и «Вкладная и кормовая книга Симонова монастыря» /1969 г./ использованы лишь частично в главе первой. Статья «Источники по истории формирования монастырской вотчины в конце XIV – начале XV в. (на материалах Московского Симонова монастыря)» /1968 г./ в исправленном и сокращенном виде вошла в главу вторую. Глава третья – шестая публикуются впервые».

Стр. 19. « В архиве Московского Симонова монастыря сохранилось значительное количество разнообразных источников, которые содержат сведения по истории землевладения этого духовного феодала. Наиболее ценными являются акты, монастырская копия книги актов, вкладная и кормовая книга, писцовые книги и выписи из них. Несколько иные сведения содержат агрографические источники (жития основателей монастырей) и летописи».

Стр. 73. «Всего в монастыре за этот период /вторую четверть XV в./ появилось около 50 новых поселений (сел, селец, деревень), 5 селищ, 43 пустоши, варница, 5 участков земли и другие угодья».

«Одним из главных источников роста монастырской вотчины были земли светских феодалов, которые попадали в монастырь путем вкладов, реже – по-



купок... Важное место среди вкладчиков монастыря занимали представители московских боярских родов и родов, перешедших на службу к удельным князьям. Однако в основном это были менее родовитые средние и мелкие землевладельцы, круг которых постоянно расширялся».

Стр. 132. «Архимандрит Симонова монастыря Варлаам (5 июля 1506 г. – 3 августа 1511 г.) пришел в монастырь из Кирилло-Белозерского монастыря. (Сноска: Строев П.М. Списки иерархов и настоятелей монастырей российской церкви. СПб., 1877, стб. 150) Там несомненно он познакомился с воззрениями Нила Сорского и других «заволжских старцев». Появление Варлаама в Симонове монастыре, с одной стороны, отразилось на его дальнейшей карьере, с другой – повлияло на жизнь в монастыре. Столичное положение монастыря и участие симоновских архимандритов в самой гуще событий конца XV – начала XVI в. делали его одним из значительных монастырей этого периода и ступенью для занятия высших постов среди церковных иерархов. Достаточно вспомнить хотя бы то, что митрополиты Геронтий, Иона и Зосима были архимандритами Симонова монастыря. Приход Варлаама не мог не отразиться на царившем в монастыре духе. Ведь его предшественник Вассиан Санин был братом и союзником Иосифа Волоцкого, создателя иосифлянкой идеологии, а Варлаам в Кирилло-Белозерском монастыре находился в атмосфере, созданной Нилом Сорским и его учениками, у истоков учения нестяжателей».

Стр. 134. «Отрицательное отношение правительства Василия III в это время к вотчинам духовенства, близость Варлаама к великому князю, идеи поселившегося в монастыре нестяжателя Вассиана Патрикеева, также близкого к Василию III, по-видимому, влияли на отношение монастырской братии и ее главы к вопросу об увеличении монастырских имуществ. Во всяком случае, роста симоновской монастырской вотчины при архимандрите Варлааме не наблюдалось».

Стр. 136. «Немаловажное значение для Симонова монастыря имело и обоснование в нем около 1510 г. (дата дискусионна) известного политического деятеля 90-х гг. XV в. Василия Ивановича Патрикеева, насильственно постриженного в монахи под именем Вассиана, троюродного брата Василия III, находившегося более десяти лет в опале в Кирилло-Белозерском монастыре. Семья Вассиана Патрикеева (отец и братья) была связана с Симоновым монастырем. Известно, что на «помин душ» Патрикеевых монастырь в разное время получил около 550 руб. Напомним, что старинными вкладчиками монастыря были и родственники Патрикеевых – Ховрины, Головины. Эти обстоятельства, а также несомненное знакомство Вассиана и архимандрита Варлаама еще по Кирилло-Белозерскому монастырю нельзя не учитывать при объяснении причин обоснования Вассиана Патрикеева именно в Симонове монастыре. Судя по публицистически обработанным памятникам, живя в монастыре, Вассиан Патрикеев сблизился с Василием III, стал его собеседником и советчиком, приобрел, если верить словам Зиновия Отенского, особое, привилегированное положение».

Стр. 137. «С появлением Вассиана Патрикеева в среде симоновской монашеской братии положение монастыря как своеобразного центра идеологической жизни Руси первой половины XVI в. еще более укрепилось. Уже в 10-е гг. XVI Вассиан полемизировал с иосифлянами, поднимая вопросы о монастырском землевладении и наказании еретиков. Написанные Вассианом в стенах монастыря сочинения сделали его крупнейшим представителем нестяжательства XVI в. Между 1518 г. (год приезда в Москву) и 1525 г. (осуждение и ссылка) какое-то время жил в Симонове монастыре Максим Грек, у которого установились тесные связи с Вассианом Патрикеевым.

Велась в монастыре поощряемая архимандритом Варлаамом и работа по переписке сочинений древних церковных писателей и книг богослужебного характера. Продолжалось строительство церквей. В 1509 г. при архимандрите Варлааме была построена и освящена кирпичная церковь Рождества богородицы на Старом Симонове (ПСРЛ, т. VI, стр. 251; т. VIII, 1913, с. 251). При преемниках Варлаама – архимандритах Кассиане и Иоанне – переписка церковных книг продолжалась. Этот аспект деятельности в монастыре может дать определенный материал для характеристики уровня культуры Русского государства в начале XVI в.»

После стр. 192 в книге приведена «Карта-схема владений Московского Симонова монастыря к 20-м гг. XVII в.»

Кроме владений под Москвой, земли Симонова монастыря были расположены на пространстве от Осташкова до Нижнего Новгорода, от Соли Галицкой и Череповеси до Муром.

#### **Л.И. Ивина, сост.**

*«Акты феодального землевладения и хозяйства: Акты московского Симонова монастыря (1506–1613 гг.).»* Л., 1983 г.

Стр. 3. «Московский Симонов монастырь, имевший земли в 19 уездах Русского государства, принадлежал к числу крупнейших духовных феодалов Руси XV–XVI вв. Наиболее обширные симоновские вотчины сформировались в Московском, Дмитровском, Рузском, Коломенском, Угличском, Галицком и Костромском уездах. Важными для монастыря были приобретенные в конце XIV – начале XV в. владения у оз. Селигер, рыбные ловли на р. Волге, у Нижнего Новгорода и земли в Белозерском крае, в районе современного г. Череповца. Принадлежали монастырю и владения во Владимирском, Переславль-Залесском, Можайском, Вышгородском, Волоцком, Верейском, Юрьевском, Муромском уездах и в Бежецком Верхе».

#### **«Памятники архитектуры Москвы»**

Кремль. Китай-город. Центральные площади. М., 1983 г.

Стр. 121. Приведено сравнение форм фронтона Новой трапезной Симонова монастыря и несохранившегося дома на Ваганьковском холме:

«35а. Дом на Ваганьковском холме (Автонома Иванова?). 1680-е годы (?). Фрагмент гравюры «Вид с Каменным мостом из Замоскворечья» П. Пикарта при участии (?) Я. Бликланда.

Трёхэтажный дом с фигурным ступенчатым фронтоном... напоминающий дома Голландии, Германии и прибалтийских стран, стоял на вершине Старого Ваганькова, на месте двора Пашкова дома... О том, что увлечение подобными формами бытовало в Москве петровского времени, свидетельствует подобный фронтон, сохранившийся в здании Новой трапезной Симонова монастыря (1677–1685)».

«36б. Новая трапезная Симонова монастыря. 1677–1683; 1683–1685. П.П. Потапов и О.Д. Старцев. Западный фасад /см. фотографию из коллекции ГНИМА/.

Ещё один известный случай применения ступенчатого фронтона в Московском зодчестве XVII века. Здесь он трактован как чисто декоративная деталь... Западноевропейская природа барочных форм здесь не вызывает сомнения – особенно при сравнении фронтона с обработкой основной части западного фасада, выполненной в стиле «нарышкинского барокко». Известно, что здание на древних подвалах поочередно возводили два мастера – Парфен Петров (он же, как полагают, Парфен Петрович Потапов), а затем Осип Старцев. Видимо, последний внес в оформление фасадов трапезной черты преобразенной им во время ремонта 1682 года Грановитой палаты в Кремле. Возможно, Старцеву пришла в голову мысль возвести ступенчатый фронтон-аттик над западным фасадом трапезной, который, вопреки логике, не связан с архитектурным решением торца палаты и – более того – подчеркнуто отрезан от него выносом карниза».

#### **А.Л. Баталов**

«*Четыре памятника Москвы конца XVI в.*» // Архитектурное наследство, № 32, М., 1984 г.

Стр. 47. «В московском каменном зодчестве рубежа XVI–XVII вв. исследователями выделен круг памятников, получивших в научной литературе условное название «годуновского». К этому кругу можно отнести и четыре московских храма конца XVI в.: придел Василия Блаженного собора Троицы на Рву, собор Донской Богоматери Донского монастыря, надвратную церковь Симонова монастыря Происхождения Древ Честного Креста Господня и Всемилоостивого Спаса и церковь Троицы подмосковного села Хорошева, ставших предметом исследования данной статьи. Эти памятники составляют особую группу и характеризуются большим сходством композиции. Храмы обладают рядом присущих только им конструктивных и декоративных особенностей. Тип перекрытия этих храмов представляет собой вариант крещатого свода, нигде кроме рассматриваемых памятников не встречавшийся. Поразительно сходны и их размерные параметры. В научной литературе эти памятники вместе не рассматривались, и их общность изучена не была».

Придел Василия Блаженного датируется 1588 годом; «датой постройки собора Донской Богоматери принято считать 1593 г.».

«Сведения о церкви Происхождения Древ Симонова монастыря впервые были опубликованы И. Токмаковым, который приводит надпись на старом антиминсе о том, что церковь была освящена в присутствии патриарха Иова 1 августа 1593 г. Строительство этого храма Токмаков связал с победой над ханом Казы-Гиреем в 1591 г. (Сноска: И. Токмаков, «Историческое... описание Московского ставропигиального первоклассного Симонова монастыря», М., 1896. С. 23) Вероятно, он был заложен одновременно с собором Донского монастыря, построенного, как известно, в связи с этим же событием. В литературе, посвященной «годуновской» архитектуре, надвратный храм Происхождения Древ упоминается весьма редко и, по существу, изучен не был. Строительство церкви Троицы в с. Хорошево относят к 1596–1598 гг.

Эти четыре памятника выделяются характером завершения. На их примере можно проследить, как формировалась пирамидальная композиция храма в московском зодчестве конца XVI в. От двухрядного завершения придела Василия Блаженного она шла к трехрядному завершению собора донской Богоматери и далее к церкви Происхождения Древ и к окончательному формированию четырехрядного покрытия церкви в селе Хорошеве».

«Выделенные четыре памятника образовывали отдельную типологическую группу бесстолпных храмов с крещатым сводом со степенчато-повышенными сводиками распалубки».

Стр. 49. В тексте приведены чертежи: 1. «Планы сводов». 2. «Совмещение планов церквей с планами собора Донской Богоматери».

«В основании четверика храма Происхождения Древ Честного Креста и Всемилоостивого Спаса – надвратной церкви Симонова монастыря – лежит почти правильный квадрат (см. рис. 2), размеры которого равны этим параметрам в соборе Донской Богоматери. Совпадают высоты пят нижних ступенек сводиков распалубки, верхних точек шельг сводиков II второй ступени (см. табл. 2). Высота крещатого свода от пяты до основания барабана равна этому размеру в своде собора. Кривизна ступенчатых сводиков распалубки надвратного храма повторяют кривизну ступенчатых сводиков в своде собора Донской Богоматери. Распалубки сужаются к основанию барабана, что не выражено на обмерном чертеже, но заметно на фотографии свода. Примыкание распалубки к стене традиционно: такое же, как в приделе Василия Блаженного. Свод более пологий, наклон ступенек свода, равных по длине, не такой крутой, как в соборе Донской Богоматери. Диаметр барабана равен диаметру в приделе Василия Блаженного (см. табл. 2)».

Приведена подробная таблица основных параметров четырёх памятников.

На стр. 51 – реконструкция фасада и разреза надвратной церкви Симонова монастыря в сравнении с такими же чертежами рассматриваемых памятников (окна не изображены за недостатком данных для их реконструкции).

Стр. 52. «Сопоставляя результаты анализа композиции четырех памятников с данными табл. 2, отражающими общность их размеров, необходимо иметь в виду, что все четыре памятника связаны государственным заказом. В двух памятниках 1593 г. и храме 1598 г. ктиторовство Годунова может быть вполне доказано.

Известно, что иногда заказчик ставил перед мастером задачу повторить при строительстве своего храма абсолютные размеры плана другой, уже существующей постройки, поэтому не исключено, что равенство размеров в четырех храмах может относиться к характеру заказа».

Стр. 53. «То, что в русской традиции XVI в. повторение абсолютных размеров имело сакральное значение, мы видим не только из архитектурных примеров, но и из иконописи...»

«Возможно, что в начале 1590-х гг. при закладке двух храмов в Симоновом и Донском монастырях в один год, в связи с одним и тем же событием, заказчиком был определен в качестве образца незадолго перед этим построенный придел Василия Блаженного».

«Важно отметить, что ни композиционная структура, ни тип крещатого свода не встречаются в других бесстолпных храмах с крещатым сводом, построенных Годуновым за пределами Москвы и ближайшего Подмосковья. Если учесть при этом, что параметры крещатого свода, характерные элементы конструкции, уникальные мотивы декоративного убранства, у этих памятников совпадают, то можно высказать предположение, что храмы относятся к деятельности одной строительной артели».

В статье ссылка на чертежи обмеров церкви Происхождения Древ, которые находятся в ГНИМА, Р5 28461/1–4.

### **В.П. Выголов**

«Архитектура Московской Руси середины XV века», «Наука», М., 1988 г.

/В каждом разделе работы даются многочисленные отсылки к источникам и литературе; в кратких выписках большая часть сносок опущена, приводятся только самые необходимые./

Стр. 10. «Двор Ховриных в Кремле... находился недалеко от Фроловских ворот, по правой стороне идущей к Соборной площади улицы (позднее получила наименование Спасской), сразу за Вознесенским монастырем. Как предполагают, он был пожалован Стефану Васильевичу, деду В.Г. Ховрина и родоначальнику этой фамилии. Грек по происхождению, богатый сурожский гость, он вместе со своим сыном Григорием Ховрой выехал в Москву из Крыма, где имел владения в Судак и Кафе, еще при великом князе Василии Дмитриевиче, около 1403 г. (Сноска: *Веселовский С.Б.* Исследования по истории класса служилых землевладельцев. М., 1969. С. 443–444. Однако, по мнению М.Н.Тихомирова, основателем рода был не указанный в родословцах Стефан, а Кузьма Коверя (Ковря), гость-сурожанин, ходивший с Дмитрием Донским на Куликово поле...»)»

Стр. 11. «Конечно, не случайно строителем первого каменного здания [в Кремле] рассматриваемой эпохи выступил В.Г. Ховрин, один из богатейших людей своего времени, «гость да и боярин великого князя», пользовавшийся к тому же доверием Василия Темного и митрополита Ионы и занимавший высокое положение среди придворной знати».

Стр. 16. «Следующее [после достройки «ховринского храма Воздвижения 1450 г.» в Кремле] известное нам каменное культовое здание в Москве – церковь Введения на подворье Симонова монастыря в Кремле, у Никольских ворот. Построена она была в 1458 г.: «того же лета (6966 г. – В.В.) создана бысть на Москве церковь камена Введение богородици на Симановьского монастыря дворе у Никольских ворот». (Сноска: ПСРЛ. Т. XXV. С. 275; см. также: Т. V. С. 272; Т. XII. С. 112; Т. XX. С. 263.)

Стр. 18–19. «Известия о самом здании крайне скудны. В некоторых из летописей указывается, что оно было возведено из кирпича – нового для того времени строительного материала. В 1460 г. храм фигурирует все в той же духовной старца Адриана Ярлыка, пожертвовавшего монастырю свой двор в Кремле, возле ховринской церкви. В 1475 г. во время возникшего в Кремле 2 октября большого пожара храм Введения на Симоновском подворье в числе других 10 каменных церквей сильно обгорел. Есть предположение, что крупные пожары 1480 и 1485 гг. также затронули здание. Поэтому в 1491 г. на подворье появляется новая одноименная каменная церковь, заменившая прежнюю обветшавшую и, может быть, сильно пострадавшую от огня. Освящается она 13 ноября за восемь дней до праздника Введения. Этим исчерпываются все документальные сведения о церкви 1458 г.

Подворье Симонова монастыря, одной из известнейших пригородных подмосковных обителей, являющейся ставропигиальной (непосредственно подведомственной константинопольскому патриарху), находилось в то время в «городе», возле Никольских ворот. Как и подворья других крупных монастырей XV–XVI вв. (Троице-Сергиева, Кирилло-Белозерского и пр.), оно представляло собой особый двор с постройками в самом Кремле, служивший своеобразной резиденцией для монастырской верхушки и иноков во время их постоянных приездов по делам в столицу. Когда возникло в Кремле это подворье – не ясно. Первое, косвенное известие о нем связано с уже упоминавшимся сильнейшим пожаром Москвы 1445 г., во время которого сгорел весь, очевидно, хранившийся здесь монастырский архив».

«Судя по плану «Кремленаград», подворье одной стороной соприкасалось с двором Бельских (№ 27), а другой выходило в узкий Симоновский переулочок... Симоновское подворье находилось здесь до начала XVIII в., когда в связи со строительством Арсенала по приказу Петра I от 21 января 1702 г. его здания вместе с другими соседними были разобраны. Однако церковь Введения уже ранее, во второй половине XVII в., отошла к соседнему двору боярина С.Л. Стрешнева (Сноска: Возможно, храм оказался на дворе Стрешнева между 1677 и 1688 гг.,

когда Симоновское подворье было на другом месте. См.: *Забелин И.Е.* История города Москвы. С. 404–406.), просуществовав до 1730-х годов.

Лишь некоторые косвенные данные позволяют расширить наши скудные представления о строительстве храма Введения 1458 г. Сооружение его приходится на то время, когда во главе Симонова монастыря стоял архимандрит Афанасий (1453–1463), видный церковный деятель середины XV в., который пользовался доверием Василия II Темного и много сделал для расширения владений монастыря. Очевидно, Афанасий и был инициатором и заказчиком возведения храма на монастырском подворье в Кремле, его городской резиденции.

В то же время известно, что Симонов монастырь был очень тесно связан с родом Ховриных-Головиных на протяжении почти трехсот лет, с начала XV в. Этот род принимал самое близкое участие в «строении» монастыря, давая ему во владения вотчины, делая богатые денежные вклады и превратив монастырское кладбище в свою родовую усыпальницу».

Стр. 48–52. «К рассматриваемой эпохе относится значительное каменное строительство в Симоновом монастыре, являвшемся одной из крупных подмосковных обителей того времени. Сведения об этом строительстве содержатся во Вкладной и кормовой книге этого монастыря, которая хотя и не указывает времени его осуществления, но называет имя того, на чьи средства оно производилось. Это уже известный нам Владимир Григорьевич Ховрин, видный московский «гость» и боярин. Согласно записи в книге, он «в дому Пречистые Богородицы на Симанове поставил церковь кирпичную Преображение Спасово, да в пределах Собор Архистратига Михаила, да Николы Чудотворца, с колокольніцею». (Сноска: Кормовая книга Симонова монастыря // ГПБ. Отд. рукописей. № F-IV-348. Л. 87–88. См. также: Акты социально-экономической истории Северо-Восточной Руси конца XIV – начала XVI в. Т. III. № 479. С. 465. /Указаны также работы С.Б. Веселовского, Л.И. Ивиной/)

Симонов монастырь, основанный в конце 1370-х годов вблизи столицы... представлял собой к середине XV в. уже довольно значительный комплекс различных деревянных построек, среди которых главенствовал каменный Успенский собор (1379–1405). Сооружение большого монументального собора почти сразу же после основания монастыря связано с той особой ролью, которую последний играл среди других московских обителей. Возникший при непосредственном участии Дмитрия Донского, митрополита Алексея и Сергия Радонежского, Симонов монастырь и в дальнейшем поддерживал самые тесные связи с высшей светской и церковной властью. Являясь, по сути дела, великокняжеским, он один из первых получил ставропигию (1380-е годы) – своеобразную автономию с подчинением непосредственно самому константинопольскому патриарху.

Однако появлением своих первых каменных построек монастырь обязан в первую очередь не светским и духовным властям, а богатому купеческому роду

Ховриных. Та же Вкладная и кормовая книга сообщает нам, что основатель рода «Григорей Ховра да жена его Агрепена начало учинили Симонову монастырю и церковь каменную болшую они воздвигли и кельи многие они поставили». Гость-сурожанин Григорий Ховра, по одним сведениям, грек по происхождению, выехавший в Москву из Крыма, по другим – русский, участник похода на Куликово поле, явно стремился своими богатыми денежными вкладами в близкий ко двору монастырь и сооружением в нем каменных зданий укрепить свое положение среди московской знати. Показательно, что освящение собора 1 октября 1405 г. было произведено самим митрополитом Киприаном.

С этих пор род Ховриных-Головиных оказывается тесно связанным с Симоновым монастырем, неоднократно представляя ему богатые денежные пожертвования, поручая ему «строение» своих душ (поминания) и погребая на его кладбище «грешные тела» своих родных и близких. В.Г. Ховрин, осуществляя значительное каменное строительство в монастыре, тем самым продолжал дело, начатое его родителями.

Как уже указано ранее, время осуществления этого строительства вкладная книга не сообщает. Для его определения необходимо обратиться к известным нам биографическим данным о самом В.Г. Ховрине... Извлеченные из летописей и различных письменных актов, они приводят к заключению, что основная деятельность В.Г. Ховрина падает на 50–70-е годы XV в. ... Последний раз мы встречаем имя В.Г. Ховрина также вместе с сыном Иваном Головой в летописях под 1480 г. Вскоре после этого он, вероятно, умер, приняв перед смертью постриг в Симонове монастыре под именем Варфоломея. Все вышесказанное позволяет утверждать, что рассматриваемые ховринские постройки в Симонове монастыре были возведены именно в период наиболее активной деятельности Ховрина – в 50–70-е годы XV в.

Правда, существуют мнения, согласно которым эти постройки датируются либо более ранним, либо более поздним временем. Так, В.И. Троицкий и С.А. Торопов относят вышеуказанное строительство В.Г. Ховрина к середине 1480-х годов... Однако к этому времени... Ховрина уже не было в живых. Согласно же записи во Вкладной книге, он сам «поставил» храм с колокольницей и «сделал» ограду, т.е. все строительство явно было произведено при жизни ктитора, а не на вклад после его смерти.

Совершенно неприемлемой выглядит и ранняя датировка, выдвинутая Б.Н. Флорей, относительно церкви Спаса Преображения, которая якобы была сооружена около 1433 г. (Сноска: *Флоря Б.Н.* Московский иконописец середины XV в. Митрофан по данным письменных источников // *Культура древней Руси.* М., 1966. С. 279–280) Ошибочность такого мнения заключается в отождествлении двух разных храмов Симонова монастыря, посвященных одному и тому же празднику – Спасу Преображения. Более ранний Спасский храм упоминается в грамоте 1447 г. с указанием, что его «свещал» князь Константин, младший сын



Дмитрия Донского. (Сноска: Акты социально-экономической истории Северо-Восточной Руси... Т. II. № 349. С. 345) Он умер 9 мая 1433 г., незадолго до этого постригшись в Симонове монастыре, что привело Б.Н. Флорю к... выводу о создании храма около 1433 г. Однако в грамоте 1447 г. прямо указано местонахождение этого храма – «у Святыя Богородицы на полатех». (Сноска: Акты... С. 345) Иначе говоря, этот храм был придельным и помещался на хорах Успенского собора (1379–1405) Симонова монастыря.

Сооруженная В.Г. Ховриным церковь Спаса была самостоятельным зданием, ибо сама имела два придела да ещё колокольницу... Что же касается существования в монастыре двух одинаковых престолов, то придел Спаса Преображения, первоначально находившийся на хорах собора, был затем превращен в самостоятельный, отдельный храм.

Правильность подобной точки зрения подтверждает один из документов в копийной книге 1666 г. Симонова монастыря – жалованная льготная грамота от 21 декабря 1543 г. (Сноска: *Попов Н.П.* Собрание рукописей московского Симонова монастыря. М., 1910. С. 97, л. 181, грамота 38) В тексте грамоты сообщается со ссылкой на слова архимандрита Саввы и братии, что у них в монастыре «было въ старой церкви (Успенском соборе. – В.В.) на полатехъ четыре службы: Преображение Спсово, да Соборъ архистратига Михаила, да Никола Чудотворецъ, да Василий Парийский и те де нынеча четыреслужбы обложили подъ колоколы, а делать имъ нечимъ»...

Грамота эта интересна для нас во многих отношениях. Во-первых, она прямо говорит о существовании в древнем соборе монастыря 1379–1405 гг. больших хор, где размещались целых четыре придела. Один из них – Спаса Преображения, как установлено, был создан около 1433 г., несколько позже сооружения собора. Точно так же обстояло дело и с приделом Василия Парийского, явно устроенным в честь Василия II Темного (1415–1462), носившего имя этого святого. (В сноске: «Создан этот придел мог быть еще до вокняжения Василия II Темного (до 1425 г.), при его отце, великом князе Василии I Дмитриевиче, между 1415 и 1425 гг.») Изначальными в соборе могли быть лишь приделы Собора Архангела Михаила и Николы Чудотворца, которые оказываются одноименными приделами церкви, построенной В.Г. Ховриным.

Во-вторых, в грамоте сообщается о сооружении в монастыре в 1540-х годах церкви «иже под колоколы», которая, очевидно, была начата летом 1543 г. и должна быть закончена через два года, в 1545 г., согласно льготной грамоте. В эту церковь были перенесены все вышеуказанные приделы из собора, заняв, видимо, ее главный объем.

На основе всего сказанного можно утверждать, что ховринская церковь была возведена вместо трех приделов собора, которые и обусловили наименование всех ее престолов. По каким-то неизвестным нам причинам она в 1543–1545 гг. была заменена церковью «иже под колоколы», которая сохранила ее

престолы, добавив к ним еще Васильевский из собора. Однако и этому зданию не было суждено дожить до наших дней. В 1835 г. его полностью разобрали в связи со строительством по проекту К.А. Тона в 1835–1839 гг. огромной колокольни посреди северной стороны ограды. Новая колокольня не сохранила прежних храмовых престолов, что привело к их полному забвению в последующей истории монастыря.

Древний Успенский собор монастыря, как известно, также был перестроен в середине XVI в. Однако в начале 1540-х годов его строительство еще не было начато, в связи с чем престолы из разобранный ховринской церкви, очевидно, временно перенесли обратно на хоры собора и после окончания церкви-колокольни разместили вместе с Васильевским в соответствующих ярусах-этажах здания. Лишь после этого смогли приступить к возведению нового собора, который создавался, как показывают вновь полученные монастырем льготы, в течение 1546–1549 гг. (В сноске: «Обычно постройку нового собора датировали на основании освобождения крестьян Симонова монастыря от пошлин 1543–1549 гг... но теперь необходимо сузить эту дату до 1546–1549 гг.)

Теперь выскажем некоторые соображения об архитектуре ховринской церкви Спаса Преображения, важнейшей особенностью которой, на наш взгляд, является наличие «колокольницы». Этот факт приобретает особый интерес в свете того обстоятельства, что колокольни в Москве в то время встречались еще сравнительно редко. Так, мы можем назвать лишь известные по летописям церковно-колокольню Иоанна Лествичника (1329) на соборной площади Кремля и поставленную монахом Лазарем Сербином здесь же, в Кремле, часозвону (1404).

Стр. 54–59. «С конца XV в. храмы-колокольни получают в Северо-Восточной Руси широкое распространение, особенно в монастырском строительстве...

Исходя из этого можно предполагать, что построенный на средства В.Г. Ховрина храм Спаса Преображения с колокольней представлял собой именно церковь «под колоколы». По-видимому, необходимость сооружения в монастыре колокольни и вызвала к жизни появление второго каменного храма, что для архитектуры Москвы 50–70-х годов XV в. следует считать важным фактом. Это был первый из московских монастырей, который имел два каменных церковных здания, причем второе – совмещенное с колокольней...

Другой особенностью храма Спаса Преображения являлось наличие у него двух приделов – Собора Архангела Михаила и Николы Чудотворца...

...можно с полным правом считать, что хоры отсутствовали в храме Спаса Преображения. Маловероятным кажется и предположение о существовании у этого двух особых приделов, имевших симметричное местоположение по бокам основной части...

Гораздо больше оснований предполагать размещение приделов в боковых апсидах алтарной части Спасо-Преображенского храма, которая в связи с этим была, очевидно, трехапсидной...

...судя по летописным данным, колокольный звон в Симонове монастыре был незаурядным, выделяясь среди других московских обителей как своим благозвучием, так и силой. В Никоновской летописи под 1480 г. помещена специальная статья «О колоколах», в которой говорится, что 31 марта и 11 апреля многие жители Москвы слышали колокольный звон, якобы относившийся, по мнению одних, к соборным колоколам в Кремле, а по мнению других, к колоколам Симонова монастыря. (Сноска: ПСРЛ. Т. XII. С. 199. Безусловно, что в это время указанная постройка в монастыре была уже возведена.)

Косвенным подтверждением высказанных нами соображений об архитектуре ховринского храма Спаса Преображения могут служить монастырские постройки 1540-х годов – вновь сооруженные церковь-колокольня и собор. Тщательно исследовавший собор П.Н. Максимов убедительно доказал, что его архитектурные формы во многом, особенно в отношении объемной композиции, были обусловлены древнейшим собором монастыря. Аналогичным образом дело обстояло, очевидно, и в отношении церкви-колокольни. В этом убеждает достаточно своеобразная архитектура здания, известная по ряду гравюр монастыря XVIII – первой трети XIX в. и чертежам 1830-х годов, выполненным перед его разборкой. (Сноска: Хранятся в фондах и фототеке ГНИМА им. А.В. Щусева) Это была двухъярусная постройка, основную часть которой составлял храм, а завершающую – колокольня. Объем храма имел форму четверика, несколько вытянутого по поперечной оси север–юг, с сильно выступающим в восточную сторону трехапсидным алтарем. Внутри четверик был двухэтажным, со сводчатыми перекрытиями в каждом из этажей. Завершающий ярус звона был открыт с восточной и западной сторон тремя широкими арочными проемами и увенчан поставленными над ними в ряд тремя шатрами с главками. (Сноска: Шатры, исчезнувшие в XVIII в. и не показанные на поздних гравюрах и чертежах, хорошо видны на гравюре Пикарта начала XVIII в.)...

Подобные архитектурные формы здания, скорее всего, ведут свое происхождение от предшествующего ему ховринского храма-колокольни Спаса Преображения, два придела которого определили именно такой характер алтаря. Число престолов у нового храма 1543–1545 гг. увеличилось до трех за счет еще одного придела Василия Парийского, что тем не менее не нашло никакого отражения в архитектурных формах здания...

Идея сохранения прежних архитектурных форм, следования древним традициям, очевидно, определяла основы перестройки в 1540-х годах старых зданий Симонова монастыря, что не могло не сказаться также на местоположении церкви-колокольни по отношению к собору. Она была поставлена у северо-западного угла собора, примыкая к его обходной галерее, что выглядело довольно необычно для монастырей середины – второй половины XVI в.: в то время подобные сооружения, как правило, располагались отдельно от остальных построек. И наоборот, такое местоположение являлось традиционным для столпо-

образных церквей-колоколен в монастырях конца XV – первой половины XVI в. (Ферапонтов, Иосифо-Волоколамский и Спасо-Прилуцкий). Вероятно, оно имело место и в данном случае: первоначальная колокольня Симонова монастыря занимала то же самое место возле угла древнего собора, будучи затем возведена здесь же при перестройке 1540-х годов».

/В тексте помещены иллюстрации:

Вид Симонова монастыря в Москве. Фрагмент гравюры П.Пикарта. Начало XVIII в.

Церковь-колокольня Симонова монастыря. 1543–1545 гг. Чертеж. 1835 г./ Стр. 170. *Возведение стен Симонова монастыря*

«Особый интерес представляет еще одно сооружение середины XV в. в Симонове монастыре, построенное на средства В.Г. Ховрина, – его стены. Об этом мы узнаем из той же Вкладной и кормовой книги обители, в которой записано, что Владимир Григорьевич и «ограду кирпичну около монастыря сделал». (Сноска: ГПБ. Отд. рукописей. № Г-IV-348. Л. 87–88; /ранее приведено: № F-IV-348. Л. 87–88/ См. также: Акты социально-экономической истории Северо-Восточной Руси конца XIV – начала XVI в. Т. III, № 479. С. 465. /Указаны также работы С.Б. Веселовского, Л.И. Ивиной/) Датировать ее строительство можно, как мы уже говорили ранее в отношении церкви Спаса с колокольней... 50–70-ми годами XV в. (Сноска: Иногда эту ограду без каких-либо оснований относят к концу XV в. ...). Это первая известная нам в московской архитектуре каменная монастырская ограда, возведенная к тому же из нового материала – кирпича.

Однако судьба ограды до 1640-х годов фактически остается для нас почти неизвестной, что значительно затрудняет суждение о характере ее архитектуры. Есть основания считать, что она просуществовала с теми или иными изменениями до указанного времени, когда были выстроены новые каменные стены с пятью мощными башнями. Они возводились на богатый денежный вклад в 1000 рублей, сделанный в монастырскую казну знатным дворянским родом Сулешовых, особенно боярином и князем Юрием Яншевичем, который, кроме того, предоставил обители специально для этого «городового дела» строительный материал и обширные земельные владения. (Сноска: См. об этом: *Троицкий В.И., Торопов С.А.* Симонов монастырь. М., 1927. С. 10–11; а также: *Косточкин В.В.* Государев мастер Федор Конь. М., 1964. С. 152–156. В.В. Косточкин ошибочно говорит о существовании до 1540-х /1640-х?/ годов деревянной ограды монастыря и прямо называет 1642 г. как точную дату создания новых каменных стен. Между тем более точные сведения, согласно которым строительство этих стен продолжалось все 40-е годы XVII в., содержит книга В.И. Троицкого и С.А. Торопова, в основе которой лежат различные документы, ныне во многом утраченные.)

Несмотря на полное отсутствие сведений о первоначальной кирпичной ограде монастыря, некоторые предположения об ее архитектуре высказать все-таки можно».

Стр. 172–176. «Наиболее важным свидетельством, пожалуй, служит грамота от 22 февраля 1613 г., в которой от лица князя Д. Пожарского и «по боярскому приговору и по совету всей земли» было запрещено из принадлежавшей монастырю Галицкой вотчины брать «казачьи кормы и подати», так как «из Симоновских вотчин доставляют запасы, всякие доходы и достаточных людей в монастырь ратным монастырским и всяким осадным людям». Иными словами, в монастыре в то время находился постоянный военный гарнизон, достаточно надежным укрытием которому, очевидно, служила кирпичная ограда. (Сноска: В.И. Троицкий и С.А. Торопов указывают, что этот гарнизон был численностью около 200 человек. Там же. С. 10)

Однако было бы преувеличением говорить о Симонове монастыре как о мощной крепости, крупном подмосковном форпосте середины XV в. В этом случае обитель обязательно упоминалась бы на страницах московских летописей в качестве укрепленного пункта. Скорее всего, ограда его представляла собой сравнительно невысокую кирпичную стену с бойницами вверху и боевым ходом изнутри, имевшую несколько башен. Поэтому она и могла служить для активной обороны при осадах, как это было в конце XVI – начале XVII в.

Что же касается общей планировочной конфигурации этой ограды, то можно предполагать, что она во многом совпадала с позднейшими стенами, сложившимися в результате строительства в 1640-х годах. Такой вывод вытекает из целого ряда фактов, связанных с расположением древнейших зданий на монастырской территории.

В этом отношении наиболее интересна частично сохранившаяся древняя трапезная палата 1485 г. Сейчас она стоит почти вплотную к южной стене ограды 1640-х годов. ... Бердяевский летописец донес до нас сведение о местонахождении этой палаты, относящееся ко времени ее строительства: «совершился на Симонове трапеза камена, что у ворот». (Сноска: *Тихомиров М.Н.* Краткие заметки о летописных произведениях в рукописных собраниях Москвы. М., 1962. С. 12)

Это очень важное для нас сообщение указывает на расположение возле трапезной древней стены, очевидно следовавшей тому же направлению, что и позднейшая, вдоль которой размещена сама палата. Кроме того, здесь же, в стене, находились и прежние святые ворота – главный вход в монастырь. Есть все основания считать, что эти святые ворота были созданы вместе с возведением древней кирпичной стены в 50–70-е годы XV в. При сооружении в 1640-х годах новой ограды они не были возобновлены: южная, обращенная к «полю» стена, наиболее опасная с точки зрения приступа при осаде, вообще осталась без ворот.

Древняя кирпичная ограда монастыря в своей основе, видимо, сохраняла свои формы вплоть до 1640-х годов. С южной стороны новая стена, как мы только что видели, повторила во многом прежнее местоположение. О расположении древних стен с западной и восточной сторон можно отчасти судить на основа-

нии существовавших здесь до 1640-х годов надвратных храмов, сооруженных еще в системе прежней ограды. Первый такой храм Всемилошного Спаса был возведен вместе с воротами с западной стороны ограды (ставшими, вероятно, с этих пор главным входом обители) в 1591–1593 гг. в честь победы над войсками татарского хана Казы-Гирея, достигнутой при участии гарнизона монастыря. (Сноска: *Токмаков И.Ф.* Историческое и археологическое описание Московского... Симонова монастыря. М., 1896. Вып. II. С. 27; *Баталов А.Л.* Четыре памятника архитектуры Москвы конца XV в. // Архитектурное наследие. М., 1984. Сб. 32. С. 47–53) Другой надвратный храм – Знамения (Николая Чудотворца) был создан вместе с воротами посреди восточного прясла ограды в 1623 г. на средства боярина и князя Ю.Я. Сулешова. Оба храма при строительстве в 1640-х годах мощной ограды-крепости были включены в ее систему как особые святыни и в составе этой новой ограды существовали до частичной ее разборки в конце 20-х – начале 30-х годов XX в.

Несколько «случайное» размещение храмов по отношению к новой ограде хорошо заметно как на планах монастыря, так и на фотографиях перед их разборкой. (Сноска: Большое число таких иллюстраций имеется в фототеке ГНИМА им. А.В. Шусева.) Оно свидетельствует о том, что эти здания создавались с ориентацией на несколько иное местоположение прежних стен. Особенно ясно это видно по церкви Всемилошного Спаса, которая сильно отодвинута от линии стены вглубь территории монастыря, поставленная несколько под углом к ее плоскости. Западную часть типично годуновского храма – небольшого бесстолпного четверика, перекрытого крестчатым сводом и завершенного пирамидой кокошников с одной главой, образует более массивная пристройка. Она явно одновременна остальным стенам 1640-х годов, трактованная как невысокая башня с арочным проемом внизу и двумя ярусами бойниц вверху. Характерно, что ее единственный входной проем плохо сочетается с нижней, воротной частью храма, имеющей по древней традиции два арочных проема разного размера – больший для проезда и меньший для прохода, который был закрыт при строительстве башни. Не подлежит сомнению, что храм был встроен в древнюю ограду, которая примыкала к его нижней части, имевшей характерную для святых ворот форму с двумя входными арками. Таким образом, новая ограда была сооружена с этой стороны с отступом от старой кирпичной стены в сторону Москвы-реки и расширением тем самым монастырской территории.

Такое же увеличение территории имело место и с восточной стороны, где стена 1640-х годов оказалась также выдвинутой вперед по отношению к прежней. Об этом прямо свидетельствует сильно удлиненная алтарная часть Знаменского (Никольского) храма, явно получившая такую форму в связи с перенесением новой стены к востоку от основного объема церкви. Появление восточного входа в монастырь перенесло главный акцент именно на эту сторону, которая и становится главной.

В заключение необходимо отметить, что строительство в 50–70-х годах XV в. ховринской ограды значительно обогатило архитектуру Симонова монастыря, превратив его в крупный ансамбль. Появление, кроме двух каменных зданий – собора и храма с колокольной, еще и каменной стены с воротами и башнями во многом определило новый облик ставропигиальной обители, придав ей неизмеримо большую градостроительную значимость. По насыщенности каменными сооружениями Симонов монастырь не знал себе в то время равных во всей Московской Руси».

/В тексте помещены иллюстрации:

Надвратная церковь Спаса в Симонове монастыре. 1591–1593 гг. Вид с востока. Фото 1920-х годов.

Надвратная церковь Спаса в Симонове монастыре. 1591–1593 гг. Вид с запада. Фото 1920-х годов./

#### **Т.А. Славина**

«*Константин Тон*», Стройиздат, Л., 1989 г.

Стр. 132–133. «Традиционность градостроительного приёма можно усмотреть в сооруженной Тоном в Москве колокольне Симонова монастыря, которая по типу восходит к колокольне Ивана Великого и колокольне Новодевичьего монастыря в Москве, к неосуществленной колокольне петербургского Смольного монастыря. Это – одна из лучших построек Тона в русском стиле: пятиярусная, хороших пропорций, увенчанная луковичной главой колокольня стала композиционным центром открытого пространства тогдашних юго-восточных окрестностей Москвы. Структура колокольни своеобразна: мощный ствол основного объема опирается на массивное, почти кубическое основание. Тон связал их сквозной аркадой второго яруса, позволяющей видеть тело «ствола», как бы вставленное в уравновешивающий каркас аркады. Такой прием не свойственен средневековым ярусным композициям, в которых каждый ярус трактовался как относительно законченное целое, но мог быть подсказан башней петербургского Адмиралтейства, основание которой подобным же образом закреплено колоннадой. Последнее тем более вероятно, что тоновскому проекту колокольни Симонова монастыря предшествовал проект Е.Д. Тюрина, выполненный в классицистических формах и почти дословно воспроизводящий фрагмент Адмиралтейства в трактовке основания колокольни. (Сноска: Кириченко Е.И. Архитектурные ансамбли Москвы 1830–1860-х гг. // Архитектурное наследство, № 24. М., Стройиздат, 1976. С. 8)»

#### **Л.Л. Полякова**

«*Зодчие братья Веснины*», Ярославль, 1989 г.

Стр. 210. «Занятые проектированием Харьковского театра, братья не принимали участия в проходившем почти одновременно конкурсе на проект Двор-

ца культуры, который был объявлен по просьбе рабочих бывшей Симоновской слободы. Так как он не дал желаемых результатов, рабочие обратились непосредственно к архитекторам Весниным, воспринявшим их просьбу разработать свой проект как социальный заказ самой эпохи. Слава Весниных гремела на всю страну. Новую грандиозную стройку на рабочей окраине столицы называли «культурным Днепротэсом».

Говоря об этой значительной работе Весниных, считаю необходимым ответить на незаслуженные упреки в их адрес, прозвучавшие в некоторых статьях, опубликованных в журналах «Москва» и «Огонек». Братья Веснины не имели никакого отношения к сносу отдельных построек бывшего Симонова монастыря в 30-е годы. Как свидетельствуют документы, его произвели по собственной инициативе сами рабочие во время коммунистического субботника – для того, чтобы (пользуясь лексикой тех лет) «на месте очага мракобесия построить очаг культуры».

В объявленном конкурсе на проект Дворца культуры Пролетарского района Москвы братья Веснины первоначально не участвовали. К ним обратились позднее».

Стр. 211. «Рабочие заводов АМО (ЗИЛ), «Динамо» и других предприятий бывшей Симоновской слободы, принимавшие активное участие в просмотре и обсуждении всех проектов, хотели, чтобы их Дворец культуры был частью целого культурно-оздоровительного комплекса, расположенного в огромном парке на берегу Москвы-реки. Исходя из этого, Веснины спроектировали многофункциональный комплекс, куда входили большой и малый театры, клубный и спортивный корпус. Однако полностью осуществить свой замысел им не удалось – был построен лишь 4-этажный клубный корпус с малым кинотеатральным залом на 1200 мест, который и получил название Дворца культуры ЗИЛ, хотя на деле является лишь его частью».

#### **«Русское православие: веки истории»**

Научн. ред. А.И. Клибанов, М., 1989 г.

Стр. 135–136. «Годы опричнины и связанных с нею народных бедствий были временем роста могущества русских монастырей. Резко возросло число земельных вкладов в монастыри... (Сноска: Веселовский С.Б., «Монастырское землевладение в Московской Руси во второй половине XVI в.» // Исторические записки. Т. 10. С. 101)

Союз Ивана IV с монастырями принимал различные формы. Одной из них было зачисление наиболее «надежных» монастырей в состав «опричных государевых богомольцев». Так, в 1569 г. опричным стал крупный землевладелец – Симонов монастырь в Москве...

...Опричные монастыри находились в наиболее привилегированном положении».



Стр. 138. «Указ от 9 октября 1572 г. запретил земельные вклады в крупные монастыри во всем государстве и установил правило обязательного «доклада» правительственным органам в случае мелких приношений монастырям. В основе этих ограничений лежало стремление правительства не допустить выхода из «службы» и утечки вотчинных земель служилых людей в монастыри, что было особенно пагубным для государства в обстановке тяжелой и изнурительной Ливонской войны. Испытывая острую нужду в деньгах для продолжения этой затянувшейся войны, государственная власть рассчитывала получить их из монастырских сокровищ».

Стр. 139. «Новая попытка секуляризации церковных богатств была предпринята Иваном IV в связи с земским собором 1575 г. и назначением крещеного татарского царевича Симеона Бекбулатовича «великим князем всея Руси»... Тогда же было казнено несколько видных архимандритов и игуменов. Ряд высших церковных иерархов был обвинен в различных предосудительных для их сана поступках, и на них были заведены судебные дела. Столичный крутицкий владыка Тарасий уличался в беспробудном пьянстве и в пренебрежении своими обязанностями, архимандрит Симонова монастыря – в нарушении обряда причастия».

Стр. 142. «Отставка опричнины и указ 1572 г. о запрещении вкладов в крупные монастыри несколько замедлили приток сюда земель, но вскоре он снова усилился. К концу XVI в. монастырское землевладение стало весьма существенным фактором экономической жизни страны, с которым правительство должно было считаться во всех своих попытках «устроения земли» с целью прекратить «всеконечное оскудение воинского чина». Земельные владения монастырей были огромны...»

Стр. 175. В XVII в. монастыри «стали получать значительный доход от обложения торговли, ведущейся на их земле». Симонов монастырь – «с ярмарок и торгова с. Веси Егонской Устюжского уезда».

Стр. 540. В конце XVII в. Симонов и Новоспасский монастыри имели от 22 до 25 тыс. десятин пашни; по количеству дворов крепостных крестьян: Симонов и Новоспасский – свыше 2,5 тыс. дворов, 20 тыс. человек у каждого.

«Следует отметить, что запрет приобретать владения, установленный в 1581 г. и подтвержденный в 1584 г., в бурных событиях первого десятилетия XVII в. обходился монастырями при попустительстве правящих лиц, стремившихся заручиться поддержкой церковных иерархов и игуменов крупнейших монастырей (из которых эти иерархи избирались). Правительство Михаила Федоровича, при котором реальная власть находилась в руках его отца, патриарха Филарета, подтвердило захваты земель церковниками и привилегии духовенства».

### **В. Суходолов**

*«Кинотеатр в трапезной Симонова монастыря»* // Архитектура и строительство Москвы / «Зодчий», № 5, 1990 г.

Стр. 28–30. «В 1928–1929 гг. у нас в стране прошла широкая волна приспособлений церковных зданий под клубы, кинотеатры и даже драматические театры... Коснулась она и Москвы, в частности Симонова монастыря...

Где-то в начале второй половины XVI в. Петр Иванович Головин – казначей Ивана Грозного и представитель рода Ховриных, игравших большую роль в судьбе Симонова монастыря, – дает 300 руб. (огромные для того времени деньги) на постройку новой трапезной с церковью, так как прежняя трапезная палата (и сегодня стоящая у южной стены) стала тесной.

Под залом трапезной палаты имеется подвал глубиной 8 метров, состоящий из двух прямоугольных, одностолпных разного размера помещений. Когда-то они имели перекрытия, делившие их на два этажа. Стены нижнего этажа выложены из белого кирпича, а верхнего – из большемерного немаркированного кирпича.

Археологи утверждают, что подвалы под трапезной палатой построены в XVI в. Судя по глубине фундамента, можно предположить, что над ним планировалось монументальное сооружение, и не одно, а два: над меньшей частью – церковь, над большей – трапезная. То есть именно то, на что были пожертвованы 300 руб.

Но что-то помешало осуществить первоначальный замысел... Подвалы (фундаменты) почти на столетие были законсервированы или надстроены каким-то второстепенным строением, столь незначительным, что о нем нигде даже не упоминали.

Второй период строительства начался примерно в 1677 г. в царствование Федора Алексеевича. Известно, что он еще в юности часто посещал Симонов монастырь, а став царем, жил в нем месяцами.

Строительство началось с церкви, но не там, где первоначально планировалось. Для нее с восточной стороны пристроили еще фундамент, на этот раз глубиной всего 4 м. А на всем уже существовавшем фундаменте начали сооружать трапезную. А затем в течение следующих этапов строительства был создан тот комплекс, который, хотя и в весьма жалком состоянии, можно видеть и сегодня...

...в конце 1920-х гг. в нем было решено устроить театральное помещение. Правление Рабочего дворца «Пролетарская кузница», предварительно получив разрешение от музейного подотдела МОНО, 3 октября 1929 г. запрашивает у Московского управления строительного контроля (МУСК) разрешение на переоборудование трапезной Симонова монастыря под театр для рабочих Ленинской слободы.

Московское управление строительного контроля спустя две недели сообщило... что находит нецелесообразным тратить 120 тыс. руб. на переустройство трапезной вместимостью в 428 человек...

11 декабря 1929 г. из Главнауки в Народный комиссариат по просвещению РСФСР направляется документ, в котором говорится:

*«...ввиду того что здание трапезной причислено к высшей категории, Главнаука заявляет, что для разрешения проекта требуется ее санкция и просит представить проект на согласование.*

*Основание: «Декрет об охране памятников искусства и старины от 7 янв. 1924 г.».*

*/Далее приводится переписка по вопросу устройства в трапезной кинотеатра; в документах встречается ссылка на «Декрет об охране памятников искусства и старины от 7 февр. 1929 г.»/*

*«12 января 1930 г. в МУСК поступает следующий примечательный документ:*

*«Имеющуюся вышку постройки начала 17 века клуб «Пролетарская кузница» желает разобрать до конька крыши основного строения. Со стороны Главнауки имеется протест по отношению разборки указанной вышки, с обязательством производства ремонта таковой, как памятника старины и места для экскурсий.*

*Зам. нач. упр. – Мейснер»*

*Через несколько дней МУСК сообщает правлению Рабочего дворца «Пролетарская кузница»:*

*«В соответствии с заключением акта осмотра вышки трапезной Симонова монастыря, составленного комиссией Гос. реставр. мастерских Главнауки 18.01.30., Управление строительного контроля разрешает разобрать западную часть парапета вышки, что должно быть выполнено до предпринимаемых взрывных работ, предварительно произведя надлежащий обмер и сохранив балясины и пр. архитектурные части, годные для восстановления».*

*В тот же день /19–20 января 1930 г./ из Центральных государственных реставрационных мастерских в МУСК поступил документ, в котором говорилось:*

*«...Пробивка до 1500 трещин в стенах собора б. Симонова монастыря в целях взрыва его в ближайшие дни поставила вопрос, не может ли этот взрыв отразиться на целостности др. здания – трапезной, расположенной вблизи собора.*

*По поручению Главнауки комиссия в составе директора ЦГРМ Грабаря И.Э., арх. Барановского П.Д. и Максимова произвела 18.01. с. г. обследование состояния трапезной и установила, что при полной сохранности и прочности сводов замечается с одной стороны парапета крен ее вышки. При наличии вышеуказанных обстоятельств комиссия не решилась дать своего заключения по столь ответственному вопросу и просит Управление строительного контроля срочно командировать сегодня своего представителя в Симонов м-рь для совместного осмотра и дачи окончательного заключения».*

*22 января 1930 г. роковое событие совершилось: была взорвана северная половина Симонова монастыря. Трапезная и смотровая вышка на ней выдержали взрыв. Спустя несколько дней об этом рассказала газета «Вечерняя Москва» в статье П. Шара «Конец Симонова монастыря»: «...восемь оглушительных взрывов, от которых в ближайших домах Ленинской слободы вылетели стекла, навсегда смели с лица земли «знаменитый» Симонов монастырь. Для этих взрывов*

потребовалось 1500 кг аммонала и пироксилина. Начальником подрывных работ был тов. Кондинов». Автор с особым удовлетворением отметил, что за взрыв «рабочие Ленинской слободы долгое время боролись, встречая препятствия со стороны некоторых работников Главнауки и МОНО»...

Работами по переустройству трапезной палаты в кинозал с марта 1930 г. руководил С.Ф.Свирский...

18 марта 1930 г. в трапезной работала Архитектурная комиссия, которая решала следующие вопросы: 1) устройство кинобудки; 2) переустройство внутренней лестницы; 3) ремонт вышки; 4) снос барабана главки церкви над трапезной.

Первые два вопроса были достаточно мирно проработаны с архитектором П.Д. Барановским. Третий же застопорился, причем Свирский и другие настойчиво убеждали в том, что вышка будет угрожать общественной безопасности, что она является уже наполовину разрушенной. Барабан решено было снести.

21 марта Архитектурная комиссия вновь заседает. Приведем ее выводы:

*«...комиссия пришла к заключению, поскольку оставшаяся часть паркета находится в состоянии малоудовлетворительном – таковой сломать до корпуса вышки. Самую вышку, поскольку таковая не представляет опасности с технической стороны, покрыть железной четырехскатной крышей...»...*

«...только в начале 1931 г. кино клуб был, что называется, сдан в эксплуатацию. Есть сведения, что летом 1931 г. в клубе проводилась выставка проектов Дворца культуры Пролетарского района. А вот найти документы, подтверждающие, что трапезная использовалась как кинозал, не удалось. Похоже, что дело так и не довели до конца, хотя были истрачены большие средства, а главное – серьезно пострадал очень ценный архитектурный памятник».

### **В.Я. Либсон**

*«Заметки архитектора-реставратора» // Архитектура и строительство Москвы, № 7, 1990 г.*

«О несоответствии памятника архитектуры или же целого комплекса характеру эксплуатации ярко свидетельствует история ансамбля бывшего Симонова монастыря.

Ввиду отсутствия других претендентов на использование зданий монастыря они были переданы в аренду ДСО «Рыболов-спортсмен». Казалось бы, изготовление крюков, грузил, поплавок, спиннингов и прочей рыболовной снасти не требует мощного оборудования. Но еще недавно, очутившись на территории древнейшего ансамбля, превращенной ДСО в мусорную свалку, можно было убедиться, что реставрированные в 1950 году памятники архитектуры изуродованы. Вплотную к крепостной стене XVII века пристроили пилораму соседнего завода и сантехнические мастерские... Государственному управлению Госконтроля охраны и использования памятников истории и культуры Москвы

арендатора удалось выдворить и передать ансамбль Росмонументискусству, на средства которого в настоящее время активно ведутся проектирование и реставрационные работы».

**А.М. Салимов**

«*Архитектурная керамика Твери и Селижарова*» // Керамика раннего железного века и средневековья Верхневолжья и соседних территорий. Сборник научных трудов. Тверь, 1991 г.

Стр. 146. О терракотовых плитках с рельефом, найденных во время реставрации Успенского собора тверского Отроча монастыря.

«Уточнить время появления найденных плиток позволяют твердо датированные аналоги. Подобный декор был применен при строительстве Воскресенского собора в Волоколамске (1482–1494 гг.), трапезной в Спасо-Андрониковом монастыре (1504–1506 гг.), церкви Рождества Богородицы в Старом Симонове (1509 г.) в Москве, храма Воскресения в Коломне (начало XVI в.) и собора Николо-Песношского монастыря (рубеж XV–XVI вв.)».

Стр. 150. «Симоновский монастырь, с которым было тесно связано Старое Симоново, также, по-видимому, являлся одной из немногих обителей, отмеченной особым вниманием волоцкого игумена. В 1502 г. брат Иосифа Вассиан Санин «занял важное место внутри церковной иерархии – стал игуменом московского Симонова монастыря...» (Сноска: Словарь книжников и книжности Древней Руси: Вторая половина XIV–XVI в. Л., 1988. Часть I, А-К. С. 125) В 1506 г. состоялось его поставление в архиепископы Ростовские... Случайно ли поэтому сооружение церкви Рождества Богородицы на Старом Симонове в 1509 г.? Исползованная здесь фасадная керамика является бесспорным аналогом волоколамской. В связи с этим следует также добавить, что в 1520-е гг. в Симоновом монастыре жил племянник Иосифа Волоцкого и его ученик – писатель и книгописец Досифей Топорков (Сноска: Там же, стр. 201). Символично, что узор, подобный андрониковскому или симоновскому, на следующий год после смерти (1515 г.) Иосифа Волоцкого был выполнен уже не из глины, а из камня при декорировке Успенского собора на Крутицком подворье в Москве. (Сноска: Корюкина Т.А., Виноградов В.А. Новые данные по истории Крутицкого подворья в Москве // Архитектурное наследство. М., 1988. Вып. 35. С. 23, рис. 5)»

**Е.Г. Щеболева**

«*К вопросу о «годуновской школе» в древнерусской архитектуре конца XVI – начала XVII в.*» // В кн. Памятники русской архитектуры и монументального искусства, М., 1991 г.

Стр. 30. «В архитектуре указанного периода особенно ярко выделяется группа храмов, созданных по заказу царя Федора Алексеевича и Бориса Годунова. В нее входят соборы монастырей московских Вознесенского в Кремле и Донского,

боровского Пафнутиева и серпуховского Владычного, надвратная церковь Происхождения древ честного креста Симонова монастыря, посадская церковь Николы Явленного на Арбате, усадебные храмы Хорошева, Вязем и Борисова Городка.

Стр. 37–39. «Своеобразно эти основные композиционные и декоративные принципы выявляются в архитектуре строившихся в начале 90-х гг. XVI в. двух бесстолпных храмов – надвратной церкви Происхождения древ честного креста Симонова и церкви Донской богородицы (Старого собора) Донского монастырей. Оба храма были возведены в честь победы над войсками крымского хана Казы-Гирея и строились почти одновременно (симоновский был заложен в 1591 г., донской – «по прехождении...единого лета или мало вщее», т. е. год спустя)...» (Сноска: ПСРЛ, т. 34, с. 200. Собор, по-видимому, был закончен к 1594 г. ...)

Композиция церкви в Симонове традиционна для надвратных храмов XVI в. По вертикали здание членилось на два яруса – в нижнем располагались ворота с двумя арочными проемами, в верхнем – одноглавая безапсидная церковь. Различная величина арок ворот, заключенных в неглубокие прямоугольные ниши, диктовала асимметрию решения лицевых восточного и западного фасадов. В противоположность нижнему ярусу, фасады церкви были подчинены строгой симметрии. Они разделены пилястрами на три равных прясла. Широкий трехчастный антаблемент отрезал от них пирамиду из трех рядов полуциркульных кокошников, поставленных параллельно плоскостям фасадов. Ряд маленьких кокошников украшал также основание главы. Симоновская церковь – первый бесстолпный храм с крещатым сводом, в котором пирамидальная композиция верха выражена в столь ясной, отточенной форме. Подобные храмы середины XVI в. имели иную композицию завершения, а непосредственно предшествующий ей придел Василия Блаженного (1588) в соборе Покрова, «что на рву» – самый ранний бесстолпный храм рассматриваемого нами периода – при аналогичной конструкции свода в экстерьере имел два ряда низко «посаженных» кокошников, которые не могли создать достаточно плавного перехода к главе. Подобно Вознесенскому собору / собор Вознесенского монастыря в Москве, конец 1580-х гг./, центральные закомары-кокошники нижнего ряда в симоновской церкви украшены небольшими круглыми окнами. (Сноска: Окна были обнаружены при разборке храма в конце 1920-х гг. См.: ГНИМА им. А.В. Щусева, РУ № 4/4, обмерные чертежи, фототека I-9133, I-9139.) Пластическое решение фасадов надвратного храма очень скромно и вместе с тем чутко реагирует на особенности назначения и композиции здания. Ниши нижнего яруса заглублены в стену сильнее, чем поля прясел верхнего. Более рельефные лопатки, декорирующие устои ворот, зрительно связывались с мощными подпружными арками проезда – их четкий метрический ряд давал наглядное представление о глубине пространства, расположенного за фасадом, о протяженности проезда. Наоборот, в верхнем ярусе здания обработка стены построена на стремлении свести пластические градации к минимуму, выявив тем самым широкую и легкую ственную плоскость.

Собор Донского монастыря почти точно повторяет объемную композицию надвратной симоновской церкви, систему ее декора и особенности пластической организации фасадов. Лишь обломы трехчастного антаблемента в донском соборе более разнообразны и пластичны.

Интерьеры обоих храмов очень похожи, они перекрыты крещатыми сводами со ступенчатыми распалубками стрельчатого очертания. Лотки имели довольно крутую стрелу подъема. Однако при всей схожести интерьеров храмов, пространство Старого собора обладало более выраженным вертикализмом, что определялось не только большей высотой храма, но и самой системой членения и пластической организации стеной плоскости... Внутренние поверхности стен в симоновской церкви архитектурных членений не имели и были гладкими».

В тексте приведены две фотографии:

«Церковь Происхождения честных древ креста Симонova монастыря в Москве. 1591 г. Восточный фасад. Фото из фондов ГНИМА им. А.В. Щусева».

«Церковь Происхождения честных древ креста Симонova монастыря в Москве. Своды. Фото из фондов ГНИМА им. А.В. Щусева».

Стр. 41. «При общности объемной композиции хорошевской церкви / церкви Троицы в Хорошеве, 1596–1598 гг./ и бесстолпных храмов Симонova и Донского монастырей в декоре она продолжает линию Рождественского / собор Рождества Богородицы Пафнутиева Боровского монастыря, до 1596 г./ и Вознесенского соборов. / собор Вознесенского монастыря в Москве, конец 1580-х гг. В тексте приведен чертеж южного фасада собора, реконструкция А.Л. Баталова/»

«Таким образом, в церкви Троицы в Хорошеве соединились черты двух типов памятников. По объемной композиции и конструкции близкая храмам Симонova и Донского монастырей, она в характере декора продолжала линию Вознесенского и Рождественского соборов, как бы приспособлявая их декоративную систему к фасаду малого бесстолпного храма».

Стр. 50. «Нами проанализирована архитектура девяти храмов конца XVI – начала XVII в. Большинство из них, кроме надвратной церкви Симонova и Введенского собора Владычного монастыря, упоминается в Пискаревском летописце, широко освещавшем строительную деятельность Русского государства».

В тексте приведены фотографии упоминаемых построек:

Церковь Троицы в Хорошеве. 1596–1598 гг.

Церковь Троицы в Вяземах. 1598–1600 гг.

Церковь Николы Явленного в Москве на Арбате. 1600 г.

Введенский собор Владычного монастыря в Серпухове. Рубеж XVI–XVII вв.

Стр. 56. «Надвратная церковь Симонova монастыря являет собой образец малого бесстолпного храма с наиболее распространенным скромным типом декорации, основанным на применении ордера, не усложненного какими-либо декоративными элементами: основной акцент при этом переносится на разработку завершения храма».

«Наиболее однородную группу образуют храмы Симонова и Донского монастырей и церковь Николая Явленного на Арбате. Эти памятники наделены общими чертами на всех уровнях организации архитектурной формы: в типологии (одноглавые бесстолпные храмы без приделов), композиции (кубообразный четверик, увенчанный горкой кокошников), конструкции (крещатый свод со ступенчатыми распалубками) и декоре («строгий» ордер). Различия, наблюдаемые в архитектуре этих храмов, минимальны и касаются лишь отдельных элементов (круглые окна в центральных закомарах симоновской церкви, махикули в интерьере Донского собора, impostы в завершении Никольской церкви), не затрагивая сложившейся системы в целом и не влияя на другие элементы и детали. Отсутствие ярких характерных черт не позволяет выделить какой-либо конкретный образец, определивший их стилистику. Все эти памятники, расположенные в Москве, продолжали традицию московских храмов».

Стр. 57. «Несомненно, к «годуновской школе» принадлежала артель Федора Коня. Если принять во внимание, что в 1585–1593 г. Ф. Конь находился в Москве на строительстве Белого города, в 1595–1600, 1602 – в Смоленске, а в 1605 г. – в Новгороде, в Сковородском монастыре, то в числе его возможных построек могут оказаться лишь следующие: храмы Симонова и Донского монастырей, а возможно, и церковь Николая Явленного (если время ее строительства ограничить 1600–1602 гг.), а также палаты Бориса Годунова и здание Посольского приказа». (Сноска: «Опубликованная В.Н.Прищепенко челобитная грамота 1605 г., в которой зодчий поименован «городовых, церковных и палатных и иных дел мастером» дает основание предполагать существование культовых и гражданских построек, возведенных этим мастером: по-видимому, искать их следует именно в ряду сооружений «годуновской школы». Прищепенко В.Н. К биографии Ф.С. Коня // СА, 1966, № 4. С. 209–210»)

### **В. Козлов**

*«Вакханалия. 1929–1930 годы.» // Московский журнал, май 1991 г.*

Стр. 41. «В кратком очерке невозможно отразить те великие страдания, которые принес Москве и всей православной России 1929 год. Скорбный список закрытых и приговоренных к сносу храмов оказался столь длинным, что разрушителям было над чем потрудиться в течение нескольких следующих лет».

Стр. 48–50. «В морозные январские дни /1930 г./ был почти полностью уничтожен древний Симонов монастырь – одна из величайших святынь города... Хорошо сознавая, что творят, новые поводыри – партийные и советские вожди – умело настроили против монастыря рабочих крупнейших заводов – АМО, Динамо, Паростроя, Трубообразования, и вскоре тысячи жителей Ленинской слободы действительно поверили в то, что нужно лишь уничтожить монастырь и обещанный рай узрят они прямо из окошек их убогих жилищ. Но Наркомпрос все же долго сопротивлялся решению властей и мощи гегемона. Досталось на



страницах московских газет и П.Д. Барановскому, который самоотверженно защищал замечательный памятник архитектуры и созданный в нем музей. «Вечерняя Москва» в конце ноября 1929 года писала: «Клабуновский и Барановский имели смелость заявить рабочим, что нельзя разрушать кульговое учреждение Симонов монастырь. Летом Барановский заявлял рабочим: «Вам не удастся взять монастырь». Автор газетной статьи предупреждал, что «этой возмутительной истории должен быть положен конец»...

...Взрыву Успенского собора, части стен и башен замечательного архитектурного памятника предшествовала поистине нелегкая работа особого отряда подрывников. Опыт уничтожения старых храмов с помощью динамита был еще мал, и взрывы в Ленинские дни так и не смогли разрушить собор Симонова монастыря полностью. Праздник-субботник, назначенный на 22 января, так и не состоялся. Ночью 23 января саперам вновь пришлось ударно потрудиться, и «1500 кг аммонала и пироксилина превратили собор монастыря в хаос»... Шеститысячный отряд пролетариев под марши оркестра вступил на ставший кроваво-розовым от кирпичной пыли снег взорванной обители. Живые цепочки людей растаскивали развалины Успенского собора и церкви Александра Свирского. Целый кирпич складывали отдельно – он должен был лечь в стены гигантского Дворца культуры. Ну а в конце субботника был митинг...

Известия о предстоящем взрыве памятников Симонова монастыря совершенно подавили и обескуражили ценителей старой Москвы. ЦГРМ срочно направили на помощь Барановскому, обмерявшему предназначенные к сносу здания, лучших специалистов – Сухова, Кулагина, Торопова, Шервинского. Через несколько дней после взрыва был ликвидирован находившийся в помещении монастыря уникальный музей крепостного строительства.

Располагавшееся в уцелевших зданиях правление «Пролетарской кузницы» начало расширять окна и двери древней трапезной, довершило уничтожение ее венчающей части – вышки. В апреле 1930 года Барановский докладывал на заседании реставрационных мастерских, что «вопреки решениям, вынесенным на совещании в отношении трапезной монастыря, на месте сбиты колонны портала, срублены архивольты, белокаменная розетка выбита изнутри целиком и была продана рабочими докладчику за 8 руб... Также снята глава с барабаном».

Можно только догадываться, что пришлось пережить П.Д. Барановскому, который не только видел взрывы монастырских храмов, но и наблюдал за тем, как разбирали руины Успенского собора, стен, башен.

В марте-апреле добрались уже до фундамента, как выяснилось, сложенного из крупных булыжников. При этом были извлечены саркофаги Телешовых, Головиных, Мстиславских. Под Тайницкой башней обнаружился подземный ход с просторной сводчатой палатой. Несмотря на заверения Управления строительства Дворца культуры в том, что уцелевшие небольшие храмы обители сноситься не будут, в сентябре строители внезапно приступили к разборке надвратной

Никольской церкви. И хотя после многочисленных просьб Наркомпроса Президиум ВЦИК в конце октября пообещал, что остальные постройки монастыря будут сохранены, следующий 1931 год опроверг эти лживые заверения».

(Сноска: Сведения о сносе Симонова монастыря взяты автором из архивных протоколов ЦГРМ за 1930 год, январских номеров «Вечерней Москвы» и «Рабочей Москвы». Дополняют картину следующие статьи: *Голицын С.М.* Как в Москве разрушали памятники старины // Московский вестник. 1989. № 1. С. 336–338; *Суходолов В.* Кинотеатр в трапезной Симонова монастыря // Архитектура и строительство Москвы. 1990. № 5. С. 28–30.)

### **И.Л. Бусева-Давыдова**

*«О европейских влияниях в русском зодчестве XVII века».* // Архитектура мира, вып. 1, М., 1992 г.

Стр. 97. Сведения об изданиях и образцах, повлиявших на развитие архитектуры: практические пособия «с чертежами и довольно мелкими рисунками»; «видовые издания альбомного типа»; «увражи, могущие служить образцами для исполнения конкретных деталей».

«Насколько широко были распространены такие образцы в XVII в. и как сильно они воздействовали на облик наших памятников XVII столетия? Кажется очевидным, что такие детали, как резные гребни ц. Воскресения в Кадашах или декоративная стенка-фронтон на трапезной Симонова монастыря, восходят к европейским прототипам. Однако насколько осмыслены были подобные заимствования, насколько они укоренились в творческом методе русских мастеров (тем более что показываемый фронтон в русском зодчестве XVII в. является скорее курьезом и уж во всяком случае исключением, а не правилом)? Нам кажется, что некоторую аналогию здесь можно усмотреть в бытовании на Руси сборников западноевропейских гравюр, использовавшихся как образцы для русских живописцев».

### **П. Паламарчук**

*«Сорок сороков»*

Т. 1. Кремль и монастыри, М., 1992 г.

Стр. 280–291. *«№ 18. СИМОНОВ 1-го класса ставропигиальный общежительный мужской монастырь «в 3 участке Рогожской части, на левом берегу р. Москвы, против Дербеневской набережной»*

В статье приведены выдержки из опубликованных изданий, документов и архивных рукописей. Выписки не делались по работам, из которых сведения приведены в настоящих Приложениях. Ссылки П. Паламарчука на другие издания приводятся в скобках.

Стр. 280. «По церковной утвари и ризнице монастырь считается наряду с богатейшими монастырями России». (З. Проценко Н.Ф. Монастыри в России и соборы в Москве... М., 1863.)

«Симонов монастырь основан при вел. кн. Дмитриии Ивановиче, в Старом Симонове. По смерти преп. Сергия игумен Феодор перенес его на нынешнее место. В монастыре жили во время постов цари: Михаил Феодорович, Алексей Михайлович, Феодор Алексеевич. Здесь получили духовное воспитание многие исторические лица русской церкви: преп. Кирилл Белозерский, митрополиты Геронтий (1473–1489), Варлаам (1511–1522), Иов (1587–1605) – впоследствии первый Патриарх Всероссийский, Патриархи Гермоген (1606–1612), Иосиф (1642–1652) и Иоасаф II. В монастыре погребены: сын вел. кн. Дмитрия Донского кн. Константин Покровский, митр. Варлаам, царь Симеон Бекбулатович, генерал-фельдмаршал Вас. Платонович Мусин-Пушкин». (4. Синодальный справочник.)

Стр. 281. «В монастырской ограде погребены кн. Ф.М. Мстиславский, князь Урусов и многие другие русские деятели». (6. Останкович Н.П., Путеводитель по Московской окружной железной дороге. М., 1912. С. 49.)

«Князь Константин, сын Дмитрия Донского (1388–1430), умер иноком Симонова монастыря, приняв имя Кассиана». (7. Настольный энциклопедический словарь Гранат. 1903.)

«Звонарь-виртуоз К.К.Сараджев вспоминает в своей «Автобиографии» (нач. XX в.): «Восьми лет неожиданно услышал я восхитительный колокол. Услышал я удар в колокол, который повторялся приблизительно каждые 25 секунд. Он доносился со стороны Замоскворечья. Он овладел мною; особенность этого колокола заключалась в его величественной силе, в его строгом рычании, параллельно с гулом. Надо прибавить, что рычание-то и придавало ему какую-то особенную оригинальность, совершенно индивидуальную. Сперва, в самый первый момент, был я испуганно поражен колоколом, затем испуг быстро рассеялся, и тут открылась передо мной величественная красота, покорившая всего меня и вложившая в душу сияющую радость. До сей минуты запечатлелся этот звук во мне! Оказалось – этот колокол был Симонова монастыря. Я начал часто ездить туда с няней, с родными, вскоре стал ходить туда один». Позже, после закрытия монастыря, К.К. Сараджев еще изредка ходил звонить на его колокольню». (8. Цветаева А. Повесть о звонаре московском // Москва. 1977. № 7. С. 138, 155.)

Стр. 282–283. «Очевидец последних лет жизни монастыря А.Н. Руднев так рассказывает о двух своих посещениях его в 1914 и 1915 гг. «... Эта обитель, которую я люблю с детства, всякий раз производит на меня сильное впечатление... новая, но в старинном стиле живопись собора (особенно – картины из славного средневекового прошлого обители), изящный – начала XIX в. – придел в честь Казанской иконы, широкая паперть с св. Софией над входом, густые, узкие аллеи от собора к кельям – старым и как бы запущенным (что тоже почему-то очень хорошо гармонирует с общим духом Симонова!), старинное, заброшенное с 1812 г. здание на заднем дворе, башни с блестящей черепичной кровлей, штук пять пушек на одной стене, – и всюду какая-то особенная тишина и уединение... Как

хорош вид от собора – несколько вниз – на пеструю трапезную (зимнюю) церковь и обратно – от трапезной на собор!.. Очень понравился А.В. задний двор: и есть чему понравиться! Низенькие старые ворота соединяют теперешнюю церковь с каким-то не вполне как будто обитаемым старинным зданием же зданием... но самое оригинальное – дальше! Это – совсем уже заброшенное трехэтажное здание с заколоченными окнами, с целыми кустами и высокой травой на втором этаже, над арками нижнего этажа... Вообще этот монастырь хорош своей уединенностью, запущенностью некоторой; взять хотя бы низенькие кельи с глубокими, густо заросшими аллеями акаций к ним... Я побывал в подвале под трапезной церковью. Там усыпальница... Усыпальница разделяется на три части (сообразно с тремя алтарями над нею); в каждом отделении стоит распятие. Доступны для обхода только два первых отделения, т. е. под главным алтарем и под алтарем левого придела... Под главным алтарем есть памятник в виде невысокой, лежащей на земле гробницы – как будто мраморный; он покрыт желтым покрывалом с бахромой, думаю (судя по месту), что это – надгробие схимонаха Павла, постриженника знаменитого Молдавского старца Паисия Величковского; подойти близко мы не решились: в этом месте каменный пол оседает, камни торчат вверх и приближаться туда опасно». (19. В поисках Святой Руси: Из писем А.Н. Руднева к В.И. Леоновой // Надежда. Франкфурт-на-Майне, 1981. Вып. 6. С. 310, 317, 351.)

«Последний храм закрыт в мае 1929 г.» (36. Козлов В. «В виду потребности для трудовых классов» // Московский церковный вестник. 1991. № 2. С. 8.)

«Музейные работники шли на компромисс. Так, в декабре 1922 г., высказавшись против передачи клубу надвратной церкви Симонова монастыря с иконами XVI–XVII вв., они предложили использовать для этой цели предцерковное помещение XVIII столетия. В кельях разместились общежития и квартиры для рабочих». (33. Козлов В. У истоков // Архитектура и строительство Москвы. 1990. № 7. С. 15.)

Стр. 283–284. «Игумен Антонин из Симонова монастыря скончался в 1925 г. на Соловках в заключении; причтен к лику новомучеников Российских» (31. Новые мученики Российские / Сост. прот. М. Польский. Джорданвилль. 1949. Т. 1. С. 199.)

Стр. 284. «Памятники на монастырском кладбище сохранялись до 1928 г. В октябре 1928 г. вскрыта была могила игумена Тихона (умер в 1911 г.) и монахов Марка и Алексея, некоторые предметы из этих погребений предназначались для открытого в монастыре музея. В январе 1930 г. взорваны 5 из 6 монастырских церквей, башни Сторожевая, Тайнинская с прилежавшими к ней зданиями, а также все стены монастыря, кроме южной». (10. Рукопись Александровского; см. также фотографии монастыря 1911–1929 гг., сделанные А.А. Губаревым, – Гос. Ист. музей, альбомы 1001 – 1043)».

«В журнале «Огонек» № 4 от 10 февраля 1930 г. на обложке помещена фотография С.Фридлянда, изображающая огромный обломок только что взорванной

колокольни Симонова монастыря, с подписью: «Вместо крепости церковного мракобесия – рабочий дворец культуры. 8 тысяч рабочих Ленинской слободы участвовали в субботнике по сносу развалин б. Симонова монастыря, на месте которого будет создан громадный Дворец культуры». Там же на с. 7 – еще две фотографии: субботник по разбору кирпича после взрыва собора и колокольни; стены Симонова монастыря, взорванные в ночь на 21 января 1930 г. Им предпослана статья с тем же заглавием, что на обложке, гласящая: «Единственным целесообразным местом для постройки Дворца оказалась территория б. Симонова монастыря. Комиссия ВЦИК признала, что половина древних сооружений бывшего монастыря может быть сохранена как исторический памятник, но собор и стены должны быть снесены. Одновременно было решено приспособить под культурное учреждение трапезную монастыря, отстаиваемую Главнаукой... В ночь на 21 января, в 6-ю годовщину смерти В.И. Ленина, собор Симонова монастыря и стены вокруг него были взорваны... Для разборки кирпича через несколько дней после взрыва был организован субботник, в котором приняли участие 8000 рабочих. За день участники субботника уложили в штабеля 35 000 кирпичей. Свыше 200 000 кирпичей было увезено на склады. По окончании субботника состоялся митинг». Подпись под статьей: «О.К.» (20. Огонек. 1930. № 4. 10 февр. С. 1, 7.)

Стр. 284–285. «Взрывали Симонов монастырь. В монастыре было фамильное захоронение Аксаковых и, кроме того, могила поэта Веневитинова. Священная память перед замечательными русскими людьми, и даже перед Аксаковым, конечно, не остановила взрывателей. Однако нашлись энтузиасты, решившие прах Аксакова и Веневитинова перенести на Новодевичье кладбище. Так вот, сохранился протокол... Потрясло меня одно место из этого протокола. Вот оно: «При извлечении останков некоторую трудность представляло взятие костей грудной части, так как корень березы, покрывавшей всю семейную могилу Аксаковых, пророс через левую часть груди в области сердца». Вот я и спрашиваю: можно ли было перерубать такой корень, ронять такую березу и взрывать само место вокруг нее?» (11. Солоухин Вл. Славянская тетрадь. Письма из Русского музея. М., 1979. С. 478.)

Стр. 285. «На месте большей части монастыря в 1932–1937 гг. архитекторы Л.А., В.А. и А.А. Веснины построили Дворец культуры автомобильного завода им. И.А. Лихачева» (12. Ильин М., Моисеева Т. Москва и Подмосковье. М., 1979. С. 478.)

«К 1990 г. в монастыре сохранились следующие здания, состоящие на гос. охране под № 94: «Крепостные стены (три прясла); Солевая башня (угловая, юго-восточная); Кузнечная башня (пятигранная, на южной стене); «Дуло» (угловая, юго-западная башня), «Водяные» ворота, 1-я пол. XVII в.; «Келарский корпус» (Старая трапезная), 1485, XVII в., XVIII в.; «Новая» трапезная, 1677–1683, зодчие П. Потапов, О. Старцев; «Сушило» (солодежня), XVI в., 2-я пол. XVII в.; Казначейские кельи, 1-я треть XVII в.» (21. Памятники архитектуры Москвы, состоящие под государственной охраной. М., 1980. С. 86)

Стр. 286. «В Третьяковской галерее находятся четыре иконы, связанные с Симоновым монастырем.

1. «Богоматерь Одигитрия», ок. 1397 г. (моск. школа), принесенная в 1397 г. в Белозерский край св. Кириллом Белозерским из московского Старого Симонова монастыря и до революции находившаяся в Успенском соборе Кириллова Белозерского монастыря. В галерею поступила в 1931 г. из Центр. гос. реставрационных мастерских.

2. «Богоматерь Владимирская», перв. пол. XVI в. из собора Симонова монастыря, откуда поступила в галерею в 1931 г.

3. «Богоматерь из Деисусного чина», втор. пол. XVI в., поступившая в 1930 г. из фонда Моск. отдела народного образования.

4. Складень трехстворчатый из ризницы Симонова монастыря (в ее описи сказано, что этим складнем Сергей Радонежский благословил иноков Пересвета и Ослябю перед Куликовским сражением; однако современная датировка относит его к сер. XVII в., моск. школы). Поступил из ризницы монастыря в 1930 г. На среднике изображен Спас Смоленский с припадающими Николой и Кириллом Белозерским и двумя ангелами, на створках предстоящие Богоматерь и Иоанн Предтеча». (28. Антонов В.И., Мнева Н.Е. Каталог древнерусской живописи Третьяковской галереи. М., 1963. Т. 1. С. 253; Т. 2. С. 140, 174–175, 291).

Стр. 288. «В 1923 г. в монастыре устроен музей, занявший Тихвинскую церковь с трапезной. В задней части повредились своды, что требовало значительного ремонта. В 1929 г. монастырь начали разрушать». (10. Рукопись Александровского)

№ 2. *СОБОР УСПЕНИЯ БОЖИЕЙ МАТЕРИ посреди монастырского двора.*

«Строился с 1379 г., освящен 1 октября 1405 г. при св. митр. Киприане.

В 1476 г. купол был разрушен молнией и заменен новым.

В 1832 г. пристроены ризница и придел *Казанской Божией Матери*». (15. Александровский).

«Ризница и южный Казанский придел строились с 1834 по 1845 г.» (10. Рукопись Александровского).

Стр. 289–290 «При обновлении 1891 г. покрытие купола получило новую форму, не соответствующую четырем боковым декоративным главам». (15. Александровский).

№ 3. *ЦЕРКОВЬ ВСЕМИЛОСТИВОГО СПАСА (ПРОИСХОЖДЕНИЯ ДРЕВ ЧЕСТНОГО КРЕСТА ГОСПОДНЯ) над западными воротами монастыря.*

«Построена в 1593 г. по поводу той же победы над Казы-Гиреем, что и Донской монастырь». (15. Александровский).

«По этой церкви монастырь иногда назывался «Спас Симонов». Сохранившийся вплоть до закрытия обители антиминс был освящен патриархом Иовом I августа 1593 г., по чему можно предполагать, что основание храма стоит в связи с желанием ознаменовать события того же дня 1591 г., когда по тата-

рам палили и пушки с деревянных стен Симонова монастыря». (10. Рукопись Александровского)

«Иконостас в 1823 г. устроен новый, но со старыми иконами и царскими вратами 1593 г. Иконы поновлены, лучше всего сохранился образ Успения XVI века.

Церковь взорвана в январе 1930 г. вместе со святыми воротами». (10. Рукопись Александровского).

*№ 4. ЦЕРКОВЬ НИКОЛАЯ ЧУДОТВОРЦА над восточными воротами монастыря.*

«Церковь Знамения первоначально находилась у южной стены Успенского собора. В 1677 г. ее вновь соорудили уже при восточных воротах обители. Около 1818 г. переименовали в Тихвинскую, а в 1831 г. вовсе упразднили. В 1834–1843 гг. она была перестроена на средства М.В.Бобарыкиной и получила имя св. Николая по именинам ее покойного отца. Старое здание при этом взяли как бы в футляр и надстроили.

Взорвана вместе с восточными воротами в январе 1930 г.» (10. Рукопись Александровского).

*№ 5. ЦЕРКОВЬ ИОАННА ПАТРИАРХА ЦАРЕГРАДСКОГО «и Александра Невского» (10), а также «других святых, празднуемых церковью 30 августа» (1. Денисов Л.И. Православные монастыри Российской Империи. М., 1908. С. 399–400) «на колокольне, над северными воротами» (2. Путеводитель Машкова. С. 165–166)*

«Колокольня построена на средства купца Ивана Игнатьева» (15) «архитектором К.А. Тоном в 1835–1839 гг. Поперечник ее основания имеет 8 саж. и 2,5 аршин, высота с крестом 44 саж. 1 арш.» (2) – т.е. 94,5 м, что на 13,5 м выше Ивана Великого. «И ниже только храма Христа Спасителя (48 сажен)» (10)

«В 1835 г. была разобрана прежняя шатровая колокольня, находившаяся около собора, построенная в конце XVI в.» (2) – «в 1543 г.

Иконостас 1831 г., паникадило нач. XVIII в., колокола 1621 г. (150 пудов), 1627 г. (60 п.), 1665 г. (300 п.), 1667 г. (1000 п.)» (10)

*№ 6. ЦЕРКОВЬ ПРЕПОДОБНОГО АЛЕКСАНДРА СВИРСКОГО больничная.*

«Построена в 1700 г. царевной Марией Алексеевной и освящена во имя свв. Ксенофонта и Марии, по дню ангела храмоздательницы. С 1796 по 1853 г. называлась «Сошествия Св. Духа» В 1853 г. возобновлена и получила нынешнее наименование». (15)

«С 1923 г. в ней устроен монастырский музей. Взорвана в январе 1930 г.» (10)

*Примечания:*

1. В разделе *Литература* (стр. 290):

«10. Рукопись Александровского, № 401 и 200 – церковь Тихвинская, № 27 – Успенский собор, № 214 – церковь Всемиловитого Спаса, № 312 – церковь Николая Чудотворца, № 852 – церковь Иоанна в колокольне, № 442 – церковь Александра Свирского и XL – стены и башни».

«15. Александровский, № (соответственно) 109, 5, 32, 346, 357, 192».

2. Ссылка к цитатам на рукопись М.И.Александровского (стр. 407):

«*Александровский М.И. Исторический указатель московских церквей. М., 1917* (с дополнениями до 1942 г.). Рукопись в нескольких тетрадах. Государственный исторический музей, ф. 465 (М.И. Александровского), ед. хр. 6. Ранее в Отделе архитектурной графики Музея числилась также аналогичная рукопись того же автора под № ГИМ № 81223/КП 2575. В нач. 1980-х гг. фонд Отдела архит. графики вошел в Отдел изобразительных материалов (ИЗО) как особая структурная единица.

В рукописи описаны не только храмы, существовавшие к 1917 г., но и все когда-либо упомянутые и давно разобранные. Кроме того, после 1917 г. Александровский составил опись древних гражданских зданий, части которой разошлись по различным архивам. Точный перечень рукописного наследия ученого см. в статье Е.Г. Авшарова «Материалы по истории Москвы и Московской области в личных фондах Н.А. Скворцова и М.И. Александровского» (Археографический ежегодник за 1975 г. М., 1976. С. 294–299)».

#### **М.Н. Микишатъев**

«*Голландия и Россия: К вопросу отражения культурных контактов в русской архитектуре конца XVII – начала XVIII века* // Архитектура мира. Вып. 2, М., 1993 г.

Стр. 31–38.

Стр. 32. «Существенно, что и в постройках русских мастеров конца XVII в. находят отражение художественные концепции и отдельные формальные мотивы голландской архитектуры начала столетия. Использование заимствованных декоративных деталей и элементов композиции в данном контексте нельзя считать моментом случайным или второстепенным, ибо сам характер *выбора* таких элементов выявляет ментальность мастеров и заказчиков... Иными словами, он выявляет стилистическую направленность и историческое место русской архитектуры конца XVII в., и тот общий культурно-исторический этап, который проходила Россия к рубежу XVIII столетия.

Яркими примерами голландских влияний в русской архитектуре конца XVII в. являются такие московские памятники, как Богоявленский собор в Китай-городе, трапезная Симонова монастыря – или ярославская колокольня церкви Иоанна Предтечи в Толчкове. Эти и подобные им произведения в разной степени демонстрируют связь с голландскими прототипами – иногда иконографически конкретно... иногда обнаруживая опосредствованные отражения мотивов Северного Ренессанса (щипцовый фронтон Симоновской трапезной, явно достигший Москвы через польско-белорусское или украинское посредство...). Но в любом случае важно то, что подобные проявления были далеко не единичными... – Еще Ф.Ф. Горностаев показал достаточно широкое распространение в



Москве XVII в. щипцовых фронтонов, подобных дошедшим до нас в Симоновом и Богоявленском монастырях. (Сноска: *Ф.Ф.Горностаев*. Барокко Москвы // *И.Грабарь*. История русского искусства. С. 460) Особенно явственно северноренессансная иконография проступала в памятниках строительной деятельности В.В. Голицына, дошедших до начала XX в. с большими утратами, а в 1930-х гг. в значительной степени и вовсе уничтоженных».

### **С.И. Баранова**

*«История создания коллекции керамики Государственного музея-заповедника «Коломенское» // Коломенское. Материалы и исследования. Вып. 5, ч. 1, М., 1993 г.*

Стр. 105. «22 марта 1927 года акт, подписанный П.Д. Барановским и делопроизводителем Центрального хранилища Государственного музейного фонда, закрепил передачу музею среди ряда предметов трех изразцов из собрания Рогожско-Симоновского музея». (Сноска: «Пятый пролетарский музей Рогожско-Симоновского района был организован в конце 1919 года и находился по адресу: ул. Воровского, д. 30».)

Стр. 106. «В 1930 г. коллекция музея пополнилась изразцами из Военно-крепостного музея в Симоновом монастыре. (Сноска: «Передача была вызвана закрытием музея, который являлся филиалом ГИМа».) С самого начала года началось уничтожение монастыря. П.Д. Барановский прикладывал все усилия для его спасения, защищая памятник архитектуры и созданный в нем музей. «Вечерняя Москва» в конце ноября 1929 г. писала: «Клабуновский и Барановский имели смелость заявить рабочим, что нельзя разрушать культовое учреждение Симонова монастыря. Летом Барановский заявлял рабочим: «Вам не удастся взять монастырь». Ночью 23 января 1930 г. был взорван собор Симонова монастыря. П.Д. Барановский срочно делал обмеры сохранившихся памятников. «Через несколько дней после взрыва был ликвидирован находившийся в помещении монастыря уникальный музей крепостного строительства». (Сноска: Козлов В.Ф. Вакханалия. 1929–1930 годы. – Московский журнал, 1991. № 5. С. 50)

Стр. 113. «В последнее время музей получил из Мастерской 13 три замечательные коллекции: в 1987 г. фрагменты наружного и внутреннего декора дома Веневцова по ул. Б.Радищевская, 13, в 1989 г. – изразцы из Андреевского и Симонова монастыря, в 1993 г. – изразцы из Симонова монастыря». (Сноска: Описи актов за 1986–1987 г., акт от 7 января 1987 г., описи актов за 1989–1991 г., акт от 26 апреля 1989 г., описи актов за 1993 г., акт от 23 июня 1993 г...)

### **Л.А. Беляев**

*«Древние монастыри Москвы (конец XIII – начало XV вв.) по данным археологии» // Материалы и исследования по археологии Москвы. Т. 6, М., 1994 г.*

Симонов монастырь, стр. 183–185.

Стр. 184. «В 1930 г. был взорван Успенский собор Симонова, разобраны все памятники XVI в., фактически полностью уничтожен культурный слой на центральном участке (строительством Дворца культуры). Освященный уже в 1405 г., этот памятник был схематически обмерен только в момент разборки П.Н. Максимовым и И.Воблым, причем выяснилось, что храм целиком заменен кирпичным (середина XVI в.)». (Сноска: «Предложенная исследователем гипотеза о повторении в новом соборе ряда форм первого сооружения сегодня не кажется привлекательной – слишком много обратных примеров в аналогичной ситуации. Мы не можем себе позволить судить об архитектуре XIV–XV вв. по памятнику XVI в. Указанный размер кирпича – 7,3–7,5 × 13–14 × 28–29 см. ...»)

«Исследователям монастыря в 1947 г. пришлось довольствоваться кроки 1930 г. и изучением оставшихся сооружений XVII–XVIII вв... Ситуация не изменилась и сейчас. Никаких серьезных археологических работ на территории монастыря не производилось, и слой его известен плохо.

Очень небольшие архитектурно-археологические исследования у трапезной конца XVII в. провел в 1947 г. А.Л.Монгайт... Ожидать серьезной информации о раннем периоде местности трудно, но кажется, что серьезный надзор при архитектурной реставрации, ведущейся и в настоящее время, необходим, так же как разведочные раскопки в окрестностях». (Сноска: «...Мы пока не обнаружили в обследованных сооружениях и участках чего-либо старше XVI, а в основном – XVII в.»)

«Уже в XVIII–XIX вв. монастырь сильно перестроили, причем первоначальная система престолов почти полностью сменилась, мало отразившись в документах. Ее необходимо восстановить хотя бы для XVI–XVII вв., чего до сих пор не сделано. Без такой предварительной работы невозможно серьезно анализировать, например, недатированные записи о строительстве Ховринных, оставленные во Вкладной и Кормовой книгах монастыря...»

### **И.Л. Бусева-Давыдова**

*«Декор русской архитектуры XVII в. и проблема стиля» // Архитектурное наследство № 38, М., 1995 г.*

Стр. 48–49. «При попытке классифицировать по стилевой принадлежности не гравюры, а мотивы реального декора русских построек, в нем обнаружатся и ренессансные раковины, и хрящевидные орнаменты маньеризма, и гребни и разорванные фронтоны барокко... Большинство же пришедших из Европы декоративных мотивов (разнообразные колонны, карнизы, рустованные постаменты, растительный орнамент и т.п.) не имеют выраженной стилевой окраски и являются общими для всего европейского искусства Нового времени.

...Показательно также, что даже некоторые конструктивные формы западноевропейской архитектуры на русской почве превратились в декоративные. Единственный смысл надстройки Утичьей башни в Троице-Сергиевой лавре состоит в том, что она повторяет завершение голландских ратуш; декоративная

стенка-аттик на трапезной Симонова монастыря, за которой ничего не лежит, без всякой утилитарной цели изображает ступенчатый фронтон голландского дома; крутицкий «теремок» тоже является, по сути, декоративной формой, представляя собой часть единого перехода, а не самостоятельное здание».

«Действительно, в XVII в. для русского зрителя ренессанс, маньеризм и барокко оказывались едины в их противоположности искусству средневековья. Их общность носила надстилевый характер, обуславливаясь принадлежностью к одному и тому же типу культуры – европейской культуры Нового времени, переход к которой наметился на Руси в XVII столетии... Таким образом, декор конца XVII в. стал связующим звеном между старым и новым, между Русью и Западом, между традициями средневекового зодчества и принципами архитектуры Нового времени».

### **В.А. Кучкин**

*«Начало московского Симонова монастыря» // Культура средневековой Москвы XIV–XVII вв. М., 1995 г.*

Стр. 113. «Глава «О Симоновском монастыре» Жития Сергия Радонежского являлась и до сих пор является главным источником, на основании которого излагается самая ранняя история знаменитого московского монастыря...

Проведенные в последние годы Б.М.Клоссом классификация списков Жития Сергия Радонежского и определение редакций этого произведения позволяют наметить последовательность изучения того раздела памятника, который посвящен истории основания Симонова монастыря, и значительно облегчают анализ рассказа об этом».

Стр. 115–116. «III редакция легла в основу IV и V редакций Сергиева Жития, а те в свою очередь послужили источником последующих переделок памятника.

Эти более поздние переработки Жития Сергия Радонежского хотя и добавляют иногда в повествование о Симоновом монастыре почерпнутые из летописи уточняющие датировки (например, когда именно получил Федор в Константинополе сан архимандрита), в целом уже ничего принципиально нового в этот рассказ не вносят. Главнейшим источником по ранней истории Симонова монастыря должны считаться рассказы о нем в I и II пахомиевских редакциях Жития Сергия».

«Трудно определенно решить, кем написана дошедшая до настоящего времени статья о Симоновом монастыре в I редакции: Епифанием Премудрым или Пахомием Логофетом. Некоторые признаки могут указывать на Епифания...»

/Сноски в нескольких абзацах на просмотренные летописи: ПСРЛ. СПб., 1853. Т. VI. С. 128, под 6903 г.; ПСРЛ. СПб., 1897. Т. XI. С. 142; ПСРЛ. Пг., 1922. Т. XV, вып. 1. Стб. 150, 152, 158, 149; ПСРЛ. СПб., 1913. Т. XVIII. С. 151/

Стр. 118–119. « Возникновение Симонова монастыря по версии I редакции Сергиева Жития непосредственно связывается с именем Федора, племянника Сергия Радонежского. Его желание уйти из Троицы, возглавить собственный

монастырь оказываются главными причинами основания монастыря на Симонове. В поиске места для строительства Федору помогает Сергей, но главную роль играет митрополит Алексей. Подчеркивание роли Алексея в повествовании абстрактно говоря, справедливо, поскольку определение места для новой обители на территории митрополичьего диоцеза должно было санкционироваться не игуменом периферийного монастыря, а высшей церковной властью. Однако картина причастности к строительству Симонова исключительно лиц духовных, как это получается по изложению Епифания – Пахомия, нуждается в серьезных коррективах. Подробнее этот вопрос будет рассмотрен ниже, при анализе других источников. Здесь же, не выходя за рамки рассказа о Симоновом монастыре Сергиева Жития, попытаемся выяснить, когда же Федор приступил к строительству обители. Поскольку выбор места под монастырь был санкционирован митрополитом Алексеем, делается очевидным, что это произошло до смерти митрополита, последовавшей 12 февраля 1378 г. (ПСРЛ. Т. XV, вып. 1. Стб. 120) Во всяком случае, к 3 июня 1378 г. Федор уже был игуменом, разумеется, Симонова монастыря. Стать настоятелем монастыря Федор мог, только будучи иеромонахом, т.е. схимником-священником. Согласно 14 правилу VI (Трульского) вселенского собора священниками могли становиться служители церкви лишь по достижении 30 лет. Федор родился в 1341 г. Следовательно, реально претендовать на настоятельство в монастыре он мог только после 1371 г. Таким образом, время строительства Федором Симонова монастыря ограничивается хронологически рамками 1371 г. – 12 февраля 1378 г. Сам рассказ о Симоновом монастыре помещается в Житии Сергия Радонежского после рассказа о присылке Сергию константинопольским патриархом Филофеем грамоты с рекомендацией ввести в Троицком монастыре общежительство... Свидание посланцев патриарха Филофея с Сергием Радонежским нужно относить к зиме 1376/1377 гг., точнее, к началу 1377 г. Следовательно, уход Федора из Троицы и строительство им Симонова монастыря нужно датировать весной-осенью 1377 г.».

«В начале 60-х годов XV в. келарь Симонова монастыря Никита говорил судье Ивана III Якову Шачевальцеву, что «монастырь Симоновской – государев великого князя». В конце 70-х годов XV в. один из дьяков внука Дмитрия Донского, князя Михаила Верейского и Белозерского, как о давнем и широко известном факте свидетельствовал о том, что монастырь «Пречистая на Симонове» находится в полном (лишь «опричь духовных дел») ведении московского великого князя. По свидетельству Иосифа Волоцкого, строителем Симонова монастыря в свое время был назначен Варфоломей «от самодрѣжца и великого князя Василя Дмитриевича»... Это свидетельство начала XVI в., рассказывающее о делах в Симоновом монастыре в конце XIV – первой четверти XV в., также указывает на подчинение Симоновой обители великокняжеской власти. Эти характеристики Симонова монастыря как великокняжеского подтверждаются и другими источниками.

Стр. 120–121. «... важно подчеркнуть наличие в довольно раннее время рядом с Симоновым монастырем земель, принадлежавших московским великим князьям».

/В тексте приводятся сноски: ПСРЛ. М.–Л., 1949. Т. XXV. С. 249; Т. XVIII. С. 151/

«Но если Крутица XIV в. тождественна с Крутицами XV в., т.е. это название только северной части указанной гряды, тогда надо признать, что великокняжеские земли, по меньшей мере, граничили с севера с «местом... зовомом от древних Симоново». Касаясь этого названия, зафиксированного в Житии Сергия Радонежского, один из первых исследователей истории Симонова монастыря В.В. Пассек писал о том, что свое название «место это получило от имени владельца из семейства Головиных», и называл конкретное лицо – Семен Ховрин. Ховрины-Головины очень многое сделали для Симонова монастыря в первой половине XV в., поэтому В.В. Пассек и помянул эту фамилию. Но Семен Ховра – лицо мифическое. (Сноска: Никаким источникам Семен Ховрин неизвестен. См.: *Веселевский С.Б.* Исследования по истории класса служилых землевладельцев. М., 1969. С. 442–449...) Тем не менее сама мысль В.В. Пассека о связи названия места с личным именем заслуживает внимания. Установив, что земли, прилегавшие к Симонову монастырю, были великокняжескими, естественно производить древнее для Епифания Премудрого название Симоново от имени великого князя Симеона Гордого. Очевидно, и само Симоново было старым великокняжеским владением. Принадлежность территории, где возник Симонов монастырь, московским великим князьям вполне объясняет и вставку-ремарку во II редакции Жития Сергия Радонежского, свидетельствующую о том, что Федор ушел на Симоново по настоянию великого князя, и указания различных источников XV–XVI вв. об исконной принадлежности Симонова монастыря московским великим князьям... Симонов монастырь оказывается детищем московской великокняжеской власти, он принадлежит к тому типу известных в средневековой Европе королевских монастырей, которые являлись центрами подготовки и воспитания тех духовных лиц, которые со временем занимали высшие посты в церковной иерархии и осуществляли в церкви ту политику, которая устраивала светских государей. Не случайно поэтому, что из постриженников Симонова монастыря выбирались главы различных русских епархий, а во второй половине XV в. три митрополита всея Руси начинали свою деятельность с монашества в Симоновом монастыре. Не следует также забывать о военно-стратегических планах великокняжеской власти, способствовавшей строительству монастыря в месте, контролировавшем путь с юга Орды или Рязани к Москве».

/В тексте, кроме ссылок на ПСРЛ, приводятся ссылки на иные документы, соответствующие приводимым утверждениям./

**Петр Барановский**

«Труды, воспоминания современников», М., 1996 г.

Стр. 123. Из раздела «Перечень научных исследований, экспедиций, археологических раскопок, обмеров, фиксации и проектов реставрации памятников архитектуры, научных докладов и печатных работ с 1911 г. до 1964 г».

«Симонов монастырь XVI–XVII вв. в Москве.

1929, 1930 г. Научные исследования памятников монастыря. Обмеры, проекты реставрации, создание музейной экспозиции в связи с организацией в монастыре Музея военно-крепостной обороны Московского государства и в связи с разрушением памятников монастыря и застройкой его территории. Памятники монастыря, подвергшиеся исследованию и частичной реставрации:

1. Собор XVI в.
2. Трапезная палата кон. XVII в.
3. Трапезная палата XVI в.
4. Сушило XVII в.
5. Знаменская надвратная церковь XVII в.
6. Похвалинская надвратная церковь XVI в.
7. Водяные ворота XVI в.
8. Келья XVII в.
9. Крепостные стены и 5 башен XVII в.
10. Могилы выдающихся деятелей XVI–XIX вв.  
(Большинство памятников не существует)»

**Т. Белоусова**

«Тайны подземной Москвы», М., 1997 г.

Стр. 143–145. «Следующий монастырь, о котором пойдет речь, – Симонов. С XVI века и до 1930 года обитель была окружена крепостной стеной с башнями Тайницкой, Соляной, Сторожевой, Кузнечной и Дуло. Монастырь этот, прикрывавший дорогу к Кремлю с юго-востока, являлся довольно значительным оборонительным пунктом. Обследовавшие его в 1924 году археологи рассказывали в газете «Вечерняя Москва» о своих находках: «Обнаружены лазы наружу, лестницы в толще стен, выводящие на их поверхность, найдена сигнализация с Кремлем. Сигнализация установлена очень хитроумно. На высоте человеческого роста имеется сквозное отверстие, в кулак величины. Смотрящий в это отверстие видит только одну точку – Кремль. Неподалеку от отверстия устроены четыре квадратных окна. Отсюда, по-видимому, и делались соответственные сигналы, в случае опасности. Имеющаяся литература определенно указывает на существование хода между Симоновым монастырем и Кремлем».

Автор книги не нашла никаких свидетельств о подземном ходе из Симонова монастыря в Кремль и считает, что его никогда не было. Тайные ходы различных укреплений обычно служили целям обороны. Наивно полагать, как это делает

И.Я. Стеллецкий, что ход в Кремль соорудили для отступления защитников обители. Затем монастырь и обнесли крепостной стеной, чтобы «в осаде надежно было сидеть и бесстрашно» и биться с врагами до последнего, не давая им возможности обрушить все силы на Кремль.

Симонов монастырь имел военные тайники, один из которых находился под Тайницкой башней. Вот что рассказывалось о нем в книге «Московский мужской ставропигиальный Симонов монастырь»: «Под ней (Тайницкой башней. – Т.Б.) подземелье, или тайник, пространством внутри в 11 квадратных аршин. Стены частью из белого камня, сход в подземелье каменный, со сводами, коридором в тринадцать ступеней. Подземный ход поворачивает еще и к северу, в глубокий сход к пруду, под горой, конечно, за водой, а вернее, для вылазок».

В 1840 году свод над тайником провалился, и все подземелье засыпали мусором. Любительские раскопки в 1924 году привели к открытию в подземной части башни лестницы с тринадцатью ступенями, рядом с которой находился «каменный мешок». Далее шел узкий коридор с коробовым сводом, упирившийся в замурованную арку. Замуровка была повреждена кладочискателями, но пробить ее до конца они так и не смогли. Стеллецкий предполагал, что это был еще один тайный ход к Крутицкому монастырю, но никаких следов этого тайника ни в ограде Симонова монастыря, ни на Крутицах не обнаружено.

Возвращаясь к подземному ходу из Тайницкой башни к пруду, добавим, что В.М. Слукин в своей книге упоминал: известный реставратор П.Д. Барановский сообщал ему об осмотре этого тайника, проведенном в 1930 году. Очевидно, лаз в него открылся после взрыва, уничтожившего саму башню.

При раскопках в Симоновом монастыре в 1929 году нашли засыпанный вход в заброшенную подземную монастырскую тюрьму. Она представляла собой коридор, по обеим сторонам которого находились «каменные мешки», камеры в рост человека, наглухо заколоченные, имевшие только отверстия для подачи пищи.

В 1923–1929 годах в Симоновом монастыре существовал музей. Старожилы столицы вспоминали, что вход в него был из так называемой Царской трапезной. В правом приделе спускались по винтовой лестнице вниз, затем поворачивали направо, потом налево, снова спускались по лестнице и попадали в коридор, в стенах которого виднелись железные двери. Коридор заканчивался обширным помещением: там в застекленных нишах были выставлены красочные фигуры христианских святых, выполненные из воска. Вероятно, в музей они попали из костела. В других витринах экспонировалась коллекция старинного русского оружия. Здесь же находились саркофаги с останками героев Куликовской битвы. Из этого подземелья, по утверждению очевидцев, можно было подняться в древнюю (XVI век) церковь Рождества Пресвятой Богородицы, принадлежавшую ранее комплексу Старо-Симонова монастыря. В 1945 году археолог А.Л. Монгайт, исследуя Царскую трапезную, пришел к выводу, что здание ее в XVII столетии

соорудили на подвалах постройки XVI века. Следовательно, и коридор, соединяющий Царскую трапезную с церковью Рождества Пресвятой Богородицы, и подземелье, приспособленное под музей, могли быть устроены одновременно в XVI веке. А.Л. Монгайт определил, что в подвалы Царской трапезной попадали двумя путями: из правого придела и с улицы, где вход прятался под галереей, ныне не существующей. Последний замуровали, засыпали щебнем и залили известью в 1840 году.

В 1987 году с целью выявления подземных сооружений в монастыре проводилась биолокационная съемка. Были определены места расположения древних фундаментов, колодцев, какой-то галереи. Автор не склонна принимать на веру данные, полученные «лозоходцами». Эти материалы нуждаются в проверке путем проведения разведочного бурения, закладки шурфов и, наконец, осуществления профессиональных больших раскопок. Только после этого на план Симонова монастыря можно будет нанести подземелья, галереи и т.п.»

/Сноски из фрагмента работы не выписывались./

#### **С.К. Романюк**

*«По землям московских сел и слобод»*, часть I. М., 1998 г.

Стр. 550. «Обычно датой основания считается 1370 г., но в Пискаревском летописце под 6871 годом от сотворения мира, т.е. в 1362/1363 г., сообщалось, что Сергей тогда благословил Федора «поставити монастырь на Москве, зовомое от древних Симоново на реке на Москве».

Выбранное место действительно было удобным... (еще в завещании 1358 г. великого князя Ивана Ивановича упоминалась в этих местах церковь Богородицы на Крутицах)».

Стр. 551. «Через девять лет после основания монастыря по каким-то причинам заложили новый совсем недалеко, «яко дважды стрелить», чуть севернее старого. Главными благотворителями монастыря были богачи Ховрины: «Григорей Ховра да жена его Агрелена начало учинили Симонову монастырю и церковь каменую болшую они воздвигли»; в новом Симонове монастыре заложили тогда каменный Успенский собор, оконченный в 1405 г. В новом Симоновом монастыре подвизался инок Кирилл, но не выдержав «народной молвы и доуки», ушел оттуда в старый монастырь, а из него вместе с иноком Фералонтом удалился на север...»

Стр. «В 1485 г. построили «келарский» корпус – двухэтажное здание у южного участка стены, бывшее старой трапезной. Оно – одно из самых старых зданий не только самого монастыря, но и вообще Москвы».

#### **С.С. Белов, М.Д. Печерский**

*«Венец и скитер. Судьбы и некрополь российских государей»*. М., 1998 г.

Сведения о захоронениях московских правителей и членов их семей.



Стр. 176. «61. Симеон Бекбулатович (Саин-Булат) ?–1616; 1575–1576; Великий князь всея Руси. Номинальный правитель государства. Москва. Симонов монастырь. Успенский собор, в палатке под папертью. Не сохранилось.

Крещеный татарин, касимовский князь, правнук хана Золотой Орды Ахмата. Супруга: Анастасия, дочь боярина И.Ф. Мстиславского, ум. в 1607 г. Погребена в Успенском соборе Симонова монастыря (в иночестве Александра)».

Стр. 178. «“Семибоярщина” (Боярская дума) во главе с князем Федором Ивановичем Мстиславским. ?–1622; 19 июня–27 августа 1610. Фактически находилась у власти до 1612 г. Ф.И. Мстиславский погребен в Симоновом монастыре в палатке под папертью, рядом с супругой, детьми, сестрой и ее мужем Симеоном Бекбулатовичем. Не сохранилось.

Из знатного княжеско-боярского рода, Рюрикович. Прямой потомок Великого князя литовского Гедемина и Ивана III. Бабка Ф.И. Мстиславского Анастасия была внучкой Ивана III. Сестра Анастасия (ум. в 1607 г.), супруга Великого князя Всея Руси, впоследствии Великого князя Тверского Симеона Бекбулатовича. Супруга: Иулиания (ум. в 1586 г.). Трижды отказывался от выдвижения на русский престол в 1598, 1606 и 1610 гг.

Сыновей не имел. На Федоре Ивановиче пресекается древний род князей Мстиславских».

### **Л.А. Беляев**

«*Архитектурная археология Москвы XVII в.*» // Культура средневековой Москвы. XVII век, М., 1999 г.

Стр. 9. «Много работали после Отечественной войны и в монастырях, средневековые каменные постройки которых относятся в большинстве именно к XVII в. К сожалению, участие археологов было скорее исключением, а материалы реставрационных раскопок оставались неопубликованными.

Началом исследований можно считать раскопки 1945 г. на *трапезной Симонова монастыря* (Монгайт А.Л., 1945, 1947)».

### **«Памятники архитектуры Москвы»**

Юго-восточная и южная части территории между Садовым кольцом и границами города XVIII века. № 568, М., 2000 г.

Стр. 14–15. Иллюстрация в тексте вступительной части тома: «1. Вид Симонова монастыря и окрестностей. Фотопанорама 1920-х гг.»

«Павелецкая железная дорога заняла часть долины осушенной старицы Москвы-реки ниже Кожевников, а низину левого берега реки между Крутицами и Симоновым монастырем – нефтяные склады Нобеля».

Стр. 119. «Самые ранние сведения об этих местах дает находка арабской монеты IX в в районе Симонова монастыря и арабского же происхождения

топоним «арбатец» (его связывают с определениями пригорода, места торгова или коновязи, то есть места стоянки). Арбатцем называлась слобода XVII–XVIII вв. к югу от Крутицкого подворья; позже здесь существовали Арбатские переулки... Предположительно именно здесь пересекал Москву-реку один из основных домосковских торговых путей – из Новгорода в юго-восточные земли...»

Стр. 125. «Тогда же /во второй половине XV в./ южный форпост левобережья – Симонов монастырь – получил первые каменные стены; в конце XVI в. они были реконструированы и стали необычайно мощными.»

Стр. 126. «На обширных угодьях, окружавших монастыри и подворье /Крутицкое/, могли селиться только их слободы... Слободой Симонова монастыря стало Старое Симоново (позже иногда «Коровья слободка»).

Такое расселение сохранялось и в дальнейшем. Поэтому Камер-Коллежский вал охватил здесь только монастыри с их слободами. И все же, поскольку Симонов монастырь стоял на отшибе, далеко к югу, между ним и Подоном внутри городской черты сохранялась полоса поля.

В 1735 г. на ней по проекту И.Я. Шумахера, перестраивавшего в эти годы кремлевский Арсенал, были выстроены каменные пороховые погреба, окруженные стеной с бастionsами. Сюда перенесли запасы пороха, хранившиеся в самом центре города – в Спасском пристенке у Кремлевской стены. Эти пороховые склады существовали еще и в XX в.

В течение XVIII – первой половины XIX в. заселение на большей части территории разрослось и слилось по общему характеру с соседним районом... Лишь Симонов монастырь и Старое Симоново, в это время чаще называвшееся «Коровья слободка», по-прежнему были окружены полями и лугами, весьма условно разделенными Камер-Коллежским валом. Как загородные воспринимал эти места Н.М. Карамзин, описавший их в 1792 г. в «Бедной Лизе»... «Лисин пруд» (позже – Лизин) находился примерно в 150 м к югу от Камер-Коллежского вала (ныне ул. Ленинская Слобода)».

Стр. 128–129, 133? «Еще в 1920-х гг. район в основном сохранял свой исторический облик... Однако в 1929 г. для строительства Дворца культуры Пролетарского района была избрана территория Симонова монастыря, и зимой 1929/30 г. снесена большая часть его зданий... Ансамбль, не полностью завершенный в середине 1930-х гг., стал одним из наиболее известных памятников советской архитектуры. Связанный с Дворцом культуры большой спортивный комплекс должен был использовать берег Москвы-реки на месте нефтяных складов для устройства водной станции и пляжа.

...Вся территория между Симоновским валом и долиной Москвы-реки, включая и место пороховых складов, перепланирована и заполнена многоэтажной жилой застройкой 1930–1970-х гг.».

В тексте помещены репродукции с гравюр и архивных чертежей:

«65. «Спас Симонов монастырь». Клеймо панорамы Москвы «Вид с Каменным мостом из Замоскворечья». Гравюра П. Пикарта при участии Я. Бликланда (?). Между 1701 и 1707 гг.»

«66. Симонов монастырь. Фрагмент гравюры «Шествие с телом Федора Алексеевича Головина» П. Пикарта 1707 г. На этой гравюре П. Пикарта Симонов монастырь предстает как фамильная усыпальница известнейшего в Москве боярского рода Ховриных-Головиных».

«67. Симонов монастырь. План верхнего апартамента. Чертеж 1730-х гг. (?)

План монастыря (по уровню второго этажа строений) выполнен, вероятно, в связи с ремонтными работами 1740-х гг. под руководством И.Ф. Мичурина и по сметной описи, составленной в 1731–1733 гг. Г.И. Устиновым и И.А. Мордвиновым. Очевидно, чертеж был приложением к смете...»

«68–69. Трапезная Симонова монастыря. Чертежи Н. Леграна (?) рубежа XVIII–XIX вв. (?)...» /Датировка чертежа фасада может быть оспорена на основании формы главы четверика. Л.Ш./

«70. Древняя Сергиевская церковь в Симоновом монастыре, что ныне Тихвинская. Копия (?) чертежа конца XVIII в.

По содержанию надписи этот лист с изображением Сергиевской трапезной церкви Симонова монастыря следовало бы датировать 1830–1840-ми гг., так как Тихвинской церковь стала именоваться только с 1839 г., когда был переосвящен центральный престол храма...»

«71. План расположения церкви преподобного Ксенофонтия с трапезою, в коей имеется придел Сошествия Святого Духа. Чертеж 1796 г. Архитектор Николай Легран.

Это подписной чертеж Николая Леграна, который в 1770–1800-е гг. работал в Симоновом монастыре...»

«72. Симонов монастырь. Акварель Д.-Т. Джеймса 1813 г. ...»

«73. План ставропигиального московского Симонова монастыря, состоящему Рогожской части в 6-м квартале, сочинен в чертежной 1-го отделения при Комиссии для строений в Москве Генваря 13 дня 1832 г. В натуре измерял и план сочинял землемер Ионин. Копия 1919 г. ...»

«74. Симонов монастырь. Общий вид с северо-запада. Литография Л.П. Бишбуа с оригинала В. Адама до 1835 г. Издание И. Даццаро...»

«75. Вид внутри Симонова монастыря. Литография П. Виктора по рисунку К.И. Рабуса. Лист из альбома иллюстраций к книге В.В. Пассека «Историческое описание Московского Симонова монастыря» (М., 1843)...»

«76. Дом в Симонове монастыре. Рисунок Г.Г. Гагарина середины XIX в. Изображено «Сушило», название которого к тому времени, когда его рисовал Гагарин, было, по-видимому, забыто...»

«77. Вид Симонова монастыря с северной стороны. Литография П. Виктора по рисунку К.И. Рабуса. Лист из альбома иллюстраций к книге

В.В. Пассека «Историческое описание Московского Симонова монастыря» (М., 1843)...»

Стр. 136. «Возникшие здесь монастырские комплексы, по-видимому, изначально были связаны с великокняжеским московским домом и находились под его покровительством.

Полагают теперь, что Симонов монастырь появился значительно раньше 1370 г. – наиболее распространенной в научной литературе даты его основания – и связан с именем старшего сына Ивана Калиты – Симеона Гордого (1316–1353; великий князь с 1340 г.). Отсюда производят и название местности «Симоново». Поначалу это мог быть небольшой домовый монастырь при загородной резиденции князя (что вполне в традициях того времени).

Возможно, об этой обители «Святой Богородицы на Крутицах» упомянуто в духовной грамоте второго сына Калиты – Ивана Ивановича Красного (1326–1359; великий князь Московский с 1353 г.), унаследовавшего престол после Симеона Гордого. Изначально монастырь находился там, где теперь стоит церковь Рождества Богородицы «в Старом Симонове» (см. № 569). Возможно, в 1370 г. при Дмитрии Донском (1350–1389; великий князь Московский с 1359 г., Владимирский – с 1362 г.) и митрополите Алексии (1293–1378) Симонов монастырь приобрел иной статус, и его настоятелем, вероятно, возродившим обитель, стал племянник Сергия Радонежского, Феодор, в ту пору – духовник великого князя (впоследствии – архиепископ Ростовский). В 1379 г. монастырь был перенесен на теперешнее место, севернее первоначального.

Однако небольшой монастырский комплекс «на Старом Симонове» сохранялся еще долгое время: вплоть до 1646 г. он продолжал функционировать в качестве приписного к главной обители, необычайно разросшейся на новом месте.

В становлении комплекса Симонова монастыря выдающуюся роль сыграла семья богатых «гостей», выходцев из Сурожя (г. Судак в Крыму), традиционно связанных с Москвой, ее финансово-торговой и политической жизнью, прожившая начало боярскому роду Ховриных-Головиных. В 1403 г. грек-сурожанин Стефан Васильевич с сыном Григорием Ховрой «пришел в Москву при Великом Князе Василии Дмитриевиче из своей вотчины» (по другой версии, родоначальником семьи Ховриных был сурожанин Кузьма Коверя, «ходивший» с Дмитрием Донским на Куликово поле). В Москве это семейство быстро породнилось с княжескими и боярскими родами и заняло прочное место среди думной знати. С момента появления в Москве и далее в течение почти трехсот лет семья Ховриных-Головиных была тесно связана с Симоновым монастырем. Они принимали самое непосредственное участие в его строительстве (и прежде всего денежными вкладами) и хоронили здесь своих близких».

«Начиная с 1485 г. и до конца столетия в монастыре были возведены каменная одностолпная трапезная, возможно, соборная звонница и первая каменная ограда. Каких-либо определенных сведений об облике первоначальной трапез-

ной, стоявшей к западу от собора, о звоннице и стенах ограды конца XV в. не обнаружено.

Следующий этап формирования монастырского ансамбля относится к XVI в., когда в его облике произошли существенные изменения. В первой четверти века на средства казначея Василия III – Петра Ивановича Головина – была построена обширная каменная трапезная, располагавшаяся (в отличие от первоначальной) к югу от собора».

«Видимо, в то же время /в середине XVI века/ сооружались конюшня и солововня. Все эти постройки, главным образом – хозяйственные, в дальнейшем перестраивались или вовсе исчезали, и об их облике ничего не известно. То же можно сказать и о стенах ограды, по-видимому, возобновленных в 1590-х гг. Они могли быть разрушены во время отражения набега крымского хана Казы-Гирея на Москву в июле 1591 г.».

Стр. 137. «В Смутное время Симонов монастырь выдержал несколько осад. Так, в 1605 г. его попыталась взять штурмом повстанческая армия Ивана Болотникова, в 1611 г. он был захвачен и сожжен польскими и литовскими войсками, через год, в 1612 г., около разорённых монастырских стен произошел бой ополчения Минина и Пожарского с поляками».

«При активном содействии патриарха Иосифа (бывшего симоновского архимандрита), на средства князей Сулешовых – родственников царя Михаила Федоровича – вместо разрушенных вновь возводились стены с пятью боевыми башнями (Солевой, Кузнечной, «Дуло», Тайницкой и Сторожевой) и четырьмя воротами. Строительство ограды осуществлялось, вероятно, под руководством крупного московского зодчего первой половины XVII в. Антипы Константинова. Его имя было упомянуто в монастырском синодике (поминальной книге) среди крупных вкладчиков XVII в.»

«Крупные строительные работы, игравшие существенную роль в формировании монастырского ансамбля, развернулись в последней четверти XVII в. Так, в 1677 г. взамен обветшавших к тому времени церковей Одигитрии и Знамения на восточных (Луговых) воротах была построена новая Знаменская церковь; надстроен крупный хозяйственный корпус – «Сушило» (1670–1680-е гг.). С 1680-х гг. здесь одновременно велось строительство нескольких крупных сооружений. Вместо разобранной в эти же годы трапезной 1485 г. к югу от собора начали возводить новую трапезную с церковью Сергия и различными хозяйственными службами в подклете. Эта работа, так же как и надстройка третьим этажом «Сушила», была поручена артели каменщиков во главе с зодчим Парфеном Петровым (Потаповым?)».

«В 1771 г., в связи с эпидемией чумы, монастырь находился в карантине. С 1774 г. в нем стали размещать неизлечимо больных; тогда при больничной церкви Ксенофонта устроили трапезную с приделом Сошествия св. Духа. В 1788 г. здесь обосновался военный госпиталь».

По указу Екатерины II в 1795 г. монастырю были возвращены его прежний статус и все его имущество, переданное ранее в Богоявленский монастырь. Вскоре после этого в Симоновом монастыре начались ремонтно-восстановительные работы на средства московского купца Афанасия Долгова. В это время обновленную больничную церковь переосвящают во имя Сошествия св. Духа, упразднив одноименный придел, а престол Ксенофонта переносят в новую трапезную, где одновременно был устроен придел Афанасия Александрийского. Это сопровождалось перестройкой трапезной, которая осуществлялась в 1796–1800 гг. по проекту Н. Леграна.

В войну 1812 г. монастырь горел и был разорен. Его восстановление началось в 1820-х гг.»

«Значительные изменения в архитектурно-художественном облике ансамбля были вызваны строительством 1830–1850-х гг. В 1835–1839 гг. у северной крепостной стены по проекту К.А. Тона возвели огромную пятиярусную колокольню (церковь в ней с престолами Иоанна Константинопольского и Александра Невского была освящена в августе 1844 г.). Соборная звонница XVI в. при этом была разобрана, престолы, в ней размещенные, упразднены».

«После закрытия монастыря в 1918 г. здесь, в новой трапезной, был размещен Музей Симонова монастыря, ликвидированный в 1930 г., когда началось строительство клуба «Пролетарская культура», в связи с чем более половины монастырских построек (включая собор) было разобрано».

### *1. Стены и башни.*

«Ограда монастыря, часть которой уцелела до наших дней, была сооружена в 1630–1640-х гг. на месте предшествующих стен конца XV–XVI вв., почти полностью разобранных (исключение составили, вероятно, только проездные ворота с надвратными храмами; как показали исследования сохранившейся части ограды, вкрапления ранней кладки в ней очень незначительны).

Однако новая ограда во многом, видимо, повторила линию прежней крепостной стены, так как в то время еще не отпала необходимость обороны Москвы на ближних подступах. Мощная цитадель была выстроена по всем правилам фортификации тех лет...»

«В синодике монастыря упомянуто имя зодчего, крупного мастера XVII в. Антипа Константинова; он был выучеником (и пасынком) Лаврентия Вазоулина – участника строительства Смоленской цитадели. Возможно, этим объясняется особенность архитектурных форм ограды Симонова монастыря, сближающих ее с кремлем Смоленска. За период с 1683 по 1687 г. все башни были надстроены каменными шатрами; их завершали одно- и двухъярусные смотровые вышки».

### *2. Башня «Дуло»*

«Самая крупная и величественная в системе укреплений Симонова монастыря. Поставленная в юго-западном углу крепости, она контролировала наиболее опасный в оборонительном отношении участок левобережья Москвы-реки.

Со временем башню стали использовать для хранения зерна и муки, и она стала называться также Хлебодарной.

... Первоначально многогранник башни (двадцать четыре грани) был увенчан деревянным шатром, опиравшимся на полый восьмигранник с лестницей внутри, который поднимался в середине башни и выше кровли заканчивался смотрильней с традиционным прапором».

### *3. Кузнечная башня*

«Промежуточная башня южной стены, расположенная по её центру, пятиугольная в плане. Двухгранным фасадом она выступает за линию крепостной стены наподобие бастиона. Не исключено, что на решение башни повлияло появление в 1630-х гг. цепи бастионов на южном отрезке Земляного города. Такая форма башни не только расширяла обзор, но, видимо, позволяла устанавливать в ней более мощные орудия...

Первоначально внутри, в соответствии с рядами бойниц, башня была разделена перекрытием на два яруса, которое, вероятно, было уничтожено в XVIII в., когда в ней была размещена монастырская кузница».

### *4. Солевая (Вылазная) башня*

«...возможно, уже к концу XVII в. боевая башня была превращена в соляной амбар (отсюда ее название), и впоследствии (XVIII–XIX вв.) маленькие «вылазные» ворота в ней были заложены».

### *5. Южные ворота*

«Построены одновременно со стенами и башнями монастыря... Первоначально – это небольшое трехъярусное строение с проездом в первом ярусе. К 1832 г. в нем уже размещались кельи наместника, а после 1839 г. (в середине XIX в.?) с севера к воротам был пристроен дополнительный двухэтажный объем «для уединенного жития». Все это привело к закладке проезда и изменениям во внешнем оформлении здания.»

### *6. Келарский корпус (старая трапезная)*

«... в архитектуре корпуса невольно ощущается связь со знаменитой кремлевской Грановитой палатой: восточную часть его составляет обширный одно-столпный зал на подклете, освещенный сдвоенными «итальянскими» окнами (сохранились на восточном и южном фасадах); сени во всю ширину зала еще более увеличивают это сходство. Отсюда – устойчивость датировок, распространенных в литературе XIX в. (да и в XX в.): постройку здания относили к 1485 г. либо к середине XVI в. с переделками XVII–XVIII вв. Во время реставрационных работ 1957–1960 гг. установлено, что корпус построен около середины XVII в. с возможным включением в существующий объем кладок более древнего сооружения. При общем сходстве с известными постройками XVI в. архитектура здания далека от прототипа – в ней нет ни четкой прорисовки форм, ни изысканности в деталях, присущих кремлевским палатам. К сожалению, ничего уже нельзя сказать о стенописи, которая украшала интерьер: ее остатки,

обнаруженные в 1924 г., не сохранились. Первоначальное назначение корпуса не выяснено. В документах и литературе XVIII в. корпус устойчиво именовался «хлебной палатой», «хлебной кельей», поскольку, видимо, со времени возведения существующей трапезной (1680–1685/86?), так называемой новой, он был соединен с ней переходом, и оба здания составляли функционально единый комплекс; в нем старые палаты выполняли роль хлебодарни. В 1770-х гг., когда монастырь упразднили, переход был разобран, а при возобновлении монастыря в 1795 г. бывшую хлебодарню отвели келарю – отсюда название корпуса, распространенное в XIX в. Но в литературе того времени есть сведения о том, что верхний этаж здания какое-то время служил «братской трапезной». В XIX – первой половине XX в. на это обстоятельство опиралась большая часть исследователей в надежде обнаружить трапезную середины XVI в. в объемах келейного корпуса; отсюда уже в XX в. возникло его другое название – старая трапезная».

«Решение сеней подклета, позволявшее иметь отдельные входы для всех его помещений, торжественность, которую придавала им аркада лоджии, заставляют предполагать, что первому этажу отводилась не только роль обычной кладовой – здесь могли размещаться деловые приемные и конторские помещения. Но хозяйственное, главным образом – складское назначение подклета несомненно: на восточном и западном фасаде хорошо сохранились широкие проемы – загрузочные люки для товаров и провизии».

#### *7. Трапезная с церковью Сергия Радонежского*

Предание относит сооружение новой трапезной ко времени царствования Федора Алексеевича (царь с 1676 г.), что подтверждается и традиционным наименованием трех помещений: «чертоги царя Федора Алексеевича», «царские сени», сломанная в 1805 г. «палатка для уединенного богомолья царя Федора Алексеевича». Полагают, что здание начали возводить уже в 1677 г. Но обнаруженное в архиве «судное дело» против первого строителя трапезной, каменщика Парфена Петрова с артелью, свидетельствует о довольно продолжительной истории строительства, начатого в 1680 г. и законченного не ранее 1683 г. (по другим сведениям – 1685 г.). Замысел пространственного решения здания принадлежит Парфену Петрову, который был отстранен от возведения трапезной, когда она была уже почти закончена, но в главной ее части в 1683 г. обрушились своды. Завершал постройку (1683–1685/86?) Осип Старцев (его имя как оппонента Парфена Петрова также фигурирует в «судном деле»). С именем Старцева связывают иное конструктивное решение сводов, некоторые изменения первоначального замысла во внешнем оформлении, в том числе появление в декоре здания мотивов западноевропейского барокко – таковы, например, уникальный, пышно обработанный ступенчатый фронтон на западном фасаде, усложнения в оформлении окон и белокаменных порталов, балясины парапетов.

Трапезная – вытянутое с запада на восток здание – поднята на высокий подклет. Между симметрично поставленными объемами церкви и повышенной



западной части расположена собственно трапезная. С самого начала составляющие здание объемы имели пучки колонок на углах и богатые наличники с белокаменными деталями. Центр композиции – громадный трапезный зал (один из крупнейших бесстолпных залов Москвы и Подмосковья). Под ним в подклете расположены вместительные двухъярусные погреба; именно здесь новая система сводов с опорой на центральный столб сменила обрушившиеся первоначальные бесстолпные коробовые своды...»

#### 8. «Сушило»

«Выстроено во второй половине XVII в. в юго-западном углу монастыря, на месте хозяйственной постройки XVI в., часть кладки и материал которой были включены во вновь возводимое здание. Это объясняет наличие арочных спаренных проемов на южном фасаде западной палаты, отличающихся от проемов остальных фасадов, и заложенной двери из сеней на южную сторону.

Первоначально здание было двухэтажным, с галереей, примыкавшей к северному фасаду, на которую вела широкая лестница. Первый перекрытый сводами этаж здания (здесь, вероятно, была «солодежня») членился на два помещения, связанных между собой сенями, из которых был выход под галерею. С галереей четыре дверных проема вели в двусветный зал второго этажа, который был перекрыт лотковым сводом с большими распалубками для окон второго света, расположенных с северной стороны... Такое размещение дверных и оконных проемов указывает на использование второго этажа под склад. В 1680-х гг. артелью Парфена Петрова здание было надстроено третьим этажом. Близ восточного торца, где был сделан вход на этаж (портал сохранился), возвели отдельно стоящую лестничную башню, видимо, деревянную, с которой здание соединялось переходом. Зал третьего этажа... предназначался, вероятно, для хранения и сушки товаров, что оправдывало распространенное наименование здания. В первой трети XIX в. (не позднее 1832 г.) на первом этаже разместили конюшню, для чего оконные проемы были частично заложены, а в западном торце пробиты большие ворота. В середине XIX в. свод второго этажа рухнул, и верхняя часть помещения не использовалась вплоть до начала XX в., когда здание было разделено на четыре этажа деревянными перекрытиями и приспособлено под жилье. После 1917 г. в нем размещались склад и мастерские. В 1960-х гг. началась реставрация памятника.

Масштаб и формы этого огромного для своего времени хозяйственного сооружения – вероятный «отзвук» архитектуры кремлевского Запасного дворца (рубеж XVI–XVII вв.; не сохранился), в котором была и система галерей, и высокие чердаки-сушильни. Обращение к архитектуре кремлевского дворцового комплекса конца XV–XVI вв. не было единичным явлением для Симонова монастыря – плановые решения, формы сводов, двойные («итальянские») окна повторялись и в каменных постройках XVII столетия, возводимых вместо, а чаще – на месте первоначальных, как это произошло с «Сушилом»...»

### *9. Казначейский корпус*

«Расположен в юго-западной хозяйственной части монастырской территории. Рядом находились не сохранившиеся теперь Водяные ворота – автономный вход на задний двор с запада, непосредственно к обширным настоятельскому и братскому садам, прежде охватывавшим казначейские кельи с северо-востока. Корпус построен до возведения последних по времени стен монастыря (1640-е гг.), западным торцом впритык к пряслу предшествующей ограды (поэтому ее фрагмент оказался включенным в массив новых стен); предположительное время строительства корпуса – конец 1620-х – 1630-е гг., что не противоречит его архитектурной стилистике.

Двухэтажное кирпичное здание имеет одну, очень важную для понимания его функции особенность: на восточном торце, под северной угловой лопаткой видна широкая штраба, совпадающая по высоте с первым этажом корпуса, – след мощной стены, продолжавшей к востоку линию северного фасада. Это могла быть стена, изолировавшая казенный двор внутри монастыря; на известных планах 1740-х гг. ограды уже нет. Казначейский корпус дошел до нашего времени с утратой значительной его части: по свидетельству документов 1740-х гг. (описи архитекторов Г.И. Устинова, И.А. Мордвинова и И.Ф. Мичурина), где он назван «казенная келья с кладовой», и соответствующих им планов, на указанный период корпус имел Т-образное очертание за счет вытянутого объема, примыкавшего к южному фасаду там, где теперь находится современная пристройка. В примыкающей части объема – двухэтажной и двухкамерной, северное, узкое членение занимала, вероятно, лестница на второй этаж и сени; южная, торцовая часть (возможно, кладовая) была одноэтажной. В середине XVIII в. к ней прилегал садик, доходивший почти до башни «Дуло» и ограничивавший небольшую тогда уже казначейскую усадьбу с юга. В это же время со стороны северного фасада существующего объема была обширная терраса со входом посередине; со второго этажа на нее был выход, переделанный из первоначального оконного проема. К концу XVIII в. террасы уже не существовало (остались лишь следы на фасаде; оконный проем восстановили); была сломана и значительная часть южного объема – оставался только небольшой выступ с лестницей, который разобрали уже после революции.

В главных чертах здание сохранило свое архитектурно-планировочное решение. Декор фасадов восстановлен реставрацией 1957–1960-х гг.»

«Внизу с южной стороны, на стыке сеней уцелела внутрисквозная камера с двумя выходами в сторону исчезнувшей южной части палат – возможно, остаток лестничной клетки, размещавшейся в бывших здесь узких сенях».

В конце тома (стр. 320–322) приведён список выявленных архивных дел и обширная библиография (учтены в соответствующем разделе историко-архивных исследований).

**А.Ю. Низовский**

«Самые знаменитые монастыри и храмы России», М., 2000 г.

Стр. 38–41. В тексте о Симоновом монастыре повторены существующие предания об истории монастыря и событиях, в нём происходивших.

Стр. 39. «В 1832 году было принято решение о постройке новой колокольни Симонова монастыря. Средства для строительства дал купец Иван Игнатьев. Первоначальный проект в стиле классицизма составил известный архитектор Н.Е. Тюрин. Колокольня была заложена в 1835 году, но затем проект был изменен, и возводилась она уже в «русском» стиле по проекту К.А. Тона. Строительство завершилось в 1839 году».

/Новая трапезная датируется 1680 г., с остатками постройки 1485 г./

**Памятники архитектуры в дореволюционной России:**

*Очерки истории архитектурной реставрации».*

Под общ. ред. А.С. Щенкова, М., 2002 г.

Стр. 453. «В 1893 г. производители работ в Симоновом монастыре в Москве выразили желание заменить существующие главы главами «в стиле XVI в.» Представители МАО Быковский и Павлинов на основании визуального осмотра признали такую замену возможной и предложили для ориентировки ряд аналогов – собор Чудова монастыря, церковь Зачатия Анны в Китай-городе (стоявшую тогда в позднем перестроенном виде), центральную главу Благовещенского собора. После таких рекомендаций они, правда, оговорились, что сначала надо «выяснить переход от сводов к барабанам, нет ли под существующим покрытием каменных глав. (Сноска: Древности. Т.17. М., 1900. С. 305, 306) Но определенные рекомендации сочли возможным дать и до исследований».

**«Судьба культурного наследия России. XX век.**

*Черная книга. Утраты», М., 2003*

Стр. 68. Симонов монастырь.

«Основан в 1370 г. Архитектурный ансамбль XIV–XIX вв. С 1923 г. по 1930 г. в нем размещался музей. Большинство сооружений – Успенский собор, 1543–1549 гг., перестройки 1640-х гг., церковь Происхождения Честных Древ Креста (Всемилоостивого Спаса) над Западными воротами, 1593 г., церковь Знамения (Николая Чудотворца) над Восточными (Луговыми) воротами, 1677 г., братские и больничные кельи с церковью Сошествия Святого Духа (Александра Свирского), 1700 г., восточный, северный и западный участки стен и башни XV–XVII вв., колокольня у северной стены, 1835–1839 гг. (архитектор К.А. Тон) – снесены в 1930 г.»

Иллюстрации:

«Панорама Симонова монастыря с северной стороны» Снимок 1890-х гг.

«Иконостас Успенского собора Симонова монастыря. XVII в.» Снимок 1890-х гг.

**«Памятники архитектуры в Советском Союзе:***Очерки истории архитектурной реставрации».*

Под общ. ред. А.С. Щенкова, М., 2004 г.

Стр. 22. «В Симоновом монастыре в 1927 году ненадолго откроется Музей древней русской архитектуры».

Стр. 36. «Протоколы заседаний комиссии по архитектурной реставрации за 1930 год полны сообщений о самовольных сломках. (Сноска: ЦМAM. Ф. Р-1. Оп. 1. Д.13)»

«7 января обсуждался вопрос о самовольной сломке вышки трапезной Симонова монастыря-музея, в результате которой были проломаны своды в центральной части и вышке... 14 января – о необходимости фиксации памятников Симонова монастыря-музея в связи со сносом части стен и собора, о переоборудовании церкви Рождества в Старом Симонове под производственное помещение (Сноски: ЦМAM. Ф. Р-1, Оп.1. Д. 13. Л. 21. Л. 4)»

Стр. 71. Помещена репродукция чертежа: «Москва. Симонов монастырь. Реконструкция Н.Я.Тамонькина, 1947 г. ГНИМА»

Стр. 84. «Еще и в 1938 г. вполне обычна подпись под фотографией знаменитой башни «Дуло»: «Башня бывш. Симонова монастыря – символ царско-помещичьей «культуры». (Сноска: Строительство Москвы, 1938, № 11. С. 29)»

Стр. 167. «В 1930 г. П.Д. Барановский обследовал сооружения Симонова монастыря, где тогда размещался музей крепостного дела. В феврале было решено в двухнедельный срок ликвидировать музей. (Объявлялся конкурс на строительство здесь Дворца культуры Пролетарского района. См. сноску 105) В связи с этим Барановский сообщал, что в архимандричем корпусе обнаружена масса деталей, указывавших, что палаты имели открытую галерею, крыльца, одно из которых сохранилось. Докладчик ставил вопрос о создании условий для фиксационных работ по надвратной церкви. (Сноска: ЦМAM. Ф. Р-1, оп. 1. Д. 13. Л. 12 об.)

Сноска 105: «...Характерно, что позднее, в 1937 г., Д.Аркин писал: «Когда несколько лет назад старый Симонов монастырь окончил свою дряхлую жизнь на одном из окраинных московских холмов... – это не был только красочный эпизод из истории реконструкции Москвы. Снос Симонова монастыря и закладка крупнейшего в Москве Дворца культуры – знаменательное событие в истории советской архитектуры». (Архитектура СССР, 1937. № 2. С. 18).

Стр. 168. Помещена репродукция чертежа: «Москва. Симонов монастырь. Надвратный храм Происхождения Древ. Обмер ЦГРМ начала 1920-х гг. ГНИМА»

Стр. 190. «В январе 1930 г. приходит известие о предстоящем сносе зданий Симонова монастыря-музея...»

Стр. 256–257. «Остро ощущалась проблема разрушения памятников в Москве, где, несмотря на создание в 1944 г. Управления по делам архитектуры г. Москвы, а при нем отдела государственной охраны памятников, в защите памятников не произошло существенных изменений к лучшему. Многим памятникам, находив-

шимся в ведении Мосгорисполкома и других ведомств, никаких средств на ремонт в течение десятилетий не выделялось... (РГАЭ. Ф. 9588. Оп. 1. Д. 39. Л. 146 об.)»

/В числе перечисленных – Симонов монастырь./

**А.А. Васькин, Ю.И. Назаренко**

«*Монастыри Москвы*». Вып. 4, М., 2004 г.

Стр. 36–38. «*Симонов Успенский монастырь* основан в 1370 г. племянником и учеником Сергия Радонежского Феодором, ставшим впоследствии епископом Ростовским и известным как Феодор Симоновский. Монастырь основан на земле, принадлежавшей боярину С.В. Ховрину, в монашестве иноку Симону, чье имя и дало название монастырю...

В разные годы в монастыре пребывали Кирилл Белозерский, Патриархи Русской Православной Церкви.

К началу прошлого века монастырь окружили стеной с двенадцатью башнями, внутри находилось 6 церквей и колокольня (арх. К.А. Тон)...

К настоящему времени осталось три башни, два фрагмента и два прясла крепостных стен (XVII в.), старая трапезная (XV в.), южные ворота (XVII в.), перестроенный корпус (XVII в.) и Храм Тихвинской иконы Божией Матери. Реставрация осуществлялась в 1982–1990 гг. ...

Храм Тихвинской иконы Божией Матери (зодчие И. Потапов, О.Д. Старцев, 1677–1683 гг.) построен при царе Феодоре Алексеевиче на месте прежнего, постройки 1485 г. ...

Храм имеет престолы: главный – Тихвинской иконы Божией Матери, приделы – преподобного Сергия, мучеников Валентина, Параскевы, Василия Блаженного (в настоящее время Святого Феодора Симоновского, архиепископа Ростовского) временные приделы в трапезной храма: Святого Афанасия Александрийского /и/ мученицы Гликерии, преподобных Ксенофонта и Марии, придел во имя Всех Святых в подклете под южным приделом.

Под храмом Тихвинской иконы Божией Матери сохранились захоронения, оставшиеся от бывшего монастырского кладбища. В частности, обнаружен фамильный склеп Мусиных-Пушкиных».

Стр. 40. «В ближайшее время планируется восстановить надгробия над могилами Мусиных-Пушкиных, Гартунгов, Аракчеевых.

В Симоновом монастыре были также похоронены многие известные деятели русской культуры».

/В статье приведены сведения о захоронениях./

**«Симонов монастырь. 1379–2004»**

К 625-летию основания обители /буклет/, ЗАО «Лика», М., 2004 г.

Стр. 32–40. «В конце XX века началась новая история Симонова монастыря. 29 мая 1991 г. инициативной группой инвалидов по слуху во главе с протодиа-

коном Новодевичьего монастыря Павлом Трошинкиным было подано прошение Святейшему Патриарху Московскому и всея Руси Алексию о благословении на создание прихода Русской Православной Церкви Московского Патриархата для верующих с дефектами слуха. Святейший Патриарх преподал Свое Первосвященническое благословение на создание общины... /30.06.1991 г./

Для проведения службы на жестовом языке был выбран храм Тихвинской иконы Божией Матери, поскольку он бесстолпный, не имеет перегородок, и неслышащие прихожане могут видеть все богослужение...

31 декабря 1991 года была зарегистрирована община глухих храма в честь Тихвинской иконы Божией Матери бывшего Симонова монастыря...

Первая служба – водосвятный молебен Тихвинской иконе Божией Матери и крестный ход по монастырю – состоялась 9 июля 1992 г., в день Престольного праздника. С этого момента все службы и требы проводятся голосом и жестами...

В 1994 году правительство Москвы передало в безвозмездное пользование Московской Патриархии теперь уже весь комплекс зданий Симонова монастыря (Постановление Правительства Москвы от 11.01.1994 г. № 46)...

Все эти годы продолжалась работа по освобождению северного и южного приделов храма от завалов мусора...

В северном приделе стали проходить занятия воскресной школы... Здесь же совершались молебны, панихиды, таинства Соборования. В южном приделе по-прежнему располагался швейный цех. А в центральном помещении храма площадью около 500 кв.м расписывались занавеси для концертных залов, театров, уличных постановок. По милости Божией к октябрю 1995 года Южный придел был освобожден, и в Димитровскую родительскую субботу здесь была проведена первая служба.

11 декабря, в день памяти святителя Феодора Симоновского – основателя монастыря, был совершен чин малого освящения Южного придела /во имя святителя Феодора Симоновского/...

С апреля 2001 г. в соответствии с указом Святейшего Патриарха Московского и всея Руси Алексия обязанности настоятеля храма Тихвинской иконы Божией Матери Патриаршего подворья Симонова монастыря исполняет священник Андрей Горячев. Он несет свое послушание в храме с самого начала образования общины».

На страницах буклета, кроме современных фотографий, воспроизведены фотографии и гравюры из коллекции Государственного научно-исследовательского музея архитектуры им. В.А. Щусева (ГНИМА).

#### **О.А. Полякова**

*«Архитектура России в ее иконе. Города. Монастыри и церкви в иконописи XVI–XIX веков из собрания музея-заповедника «Коломенское», М., 2006 г.*

Стр. 156–161. «Успенский Симонов монастырь.

Симонов монастырь основан в 1370 году под Москвой, к югу от города, и был посвящен Рождеству Богоматери. Именно здесь принял монашеский постриг преподобный Кирилл Белозерский, один из самых почитаемых русских святых, автор книг, посланий и поучений... В 1397 году он основал Кирилло-Белозерский монастырь». «Начиная с рубежа XV–XVI веков, видение «света великого», когда Кирилл Белозерский слышал глас с небес, иконописцы изображали как явление Богородицы преподобному Кириллу. Иногда на иконе изображалась Ново-Симонова обитель, а не Рождественский Симонов монастырь, который к началу XVIII века окончательно утратил свое значение; его древний собор давно стал приходской церковью, а построенную около 1547 года на месте кельи, где произошло чудо, церковь преподобного Кирилла разобрали за ветхостью. Правда, на этом месте стояла каменная часовня-столп с иконой преподобного, в воспоминание о чуде и бывшем здесь церковном престоле. Ансамбль Успенского Симонова монастыря сохранялся без больших изменений до 1930 года и частично дошел до наших дней».

Икона: «Богоматерь с сонмом святых и чудом явления преподобному Кириллу Белозерскому». Первая половина XVIII века. Происходит из Старо-Симонова монастыря в Москве.

«Архитектурный ансамбль на иконе – Ново-Симонов монастырь, что не соответствует тексту жития. Сопоставляя описания монастырских построек с их изображением, можно утверждать, что иконописец показал принципиально правильную топографию зданий Симонова монастыря и в целом верно передал их архитектурные формы, какими они были в третьей четверти XVII века.

Симонов Успенский монастырь раскрывается перед зрителем с западной стороны. На переднем плане – русло Москвы-реки. Центральное место среди построек занимает Успенский собор (1) XVI века. К собору с юго-западной стороны примыкает колокольня (2) XVI века. Многие здания подписаны: «церковь Тихвинской Богородицы» (4), «церковь Вознесения» (5), «церковь Происхождения на воротах» (6), «поварня» (7), «хлебный двор» (8) «житница» (9), «конюшенный двор» (10), «Святые ворота» (11), «водные ворота» (12). Над мощными стенами, возведенными в середине XVII века, возвышаются башни с шатровыми покрытиями – «Дуло» (13), Тайницкая (14), Сторожевая (15), Соляная (16), Кузнечная (17)».

Стр. 247. Примечание: «Поступила в 1929 году из Ново-Симонова монастыря в Москве. Происходит из Старо-Симонова монастыря в Москве. Реставрация: раскрыта в 1989 году Ю.В. Черновой в ВХНРЦ. Дерево, левкас, темпера. 121 × 77,5. Инв.: ж 868».

/В описании иконы допущены некоторые неточности. На иконе следующие изображения:

Преп. Кирилл изображен в келье у северной стены.

Успенский собор на иконе назван «Успенская соборная церковь».

Колокольня примыкает не с юго-западной, а с северо-западной стороны (скорее с северной).

«Церкви Тихвинской Богородицы» нет; вплотную к собору с юга примыкает «ц. Знамения»; «ц. Одигитрия Богородицы» тоже расположена рядом с собором, вплотную к церкви Знамения, южнее ее.

Церковь Происхождения древ показана за воротами; небольшие объёмы «поварни» и «хлебного двора» показаны стоящими вплотную к западной стене монастыря среди иных невысоких построек, «житница» – южнее, за воротами.

Здания сушила нет, показана длинная низкая постройка, обозначенная как «конюшенный двор». Южные ворота показаны без пристроек.

Архитектура построек передана очень условно (собор показан 2–3-ярусным и одноглавым), однако в целом можно сделать вывод, что данная икона является списком с более ранней, созданной до строительства в монастыре второй половины XVII века.

*Примечание:* До выхода данной работы автором были опубликованы две статьи с описанием, в числе прочих, иконы из Симонова монастыря:

«Говорящие иконы» // Памятники Отечества, № 2–3, 1992 г., стр. 86–93

«Изображение древних русских монастырей на иконах» // Коломенское. Материалы и исследования. Вып. IV, М., 1993 г./

### **М.Г. Рогозина**

*«Церковь Николая Чудотворца в Симоновом монастыре»*

Рукопись текста, вошедшего в выпуск № 12 издания «Москва православная» (Изд. «Инто». Декабрь, 2006 г.), была любезно предоставлена автором – М.Г. Рогозиной. Выписка из текста содержит сведения о последней перестройке надвратного храма.

«В 1834–1843 годах древний Знаменский храм над Луговыми воротами был перестроен почти до основания по проекту архитектора Е.Д. Тюрина и получил имя св. Николая. Строительство велось на средства М.В. Бобарькиной, чей муж Николай Лукьянович Бобарькин был в 1822 году похоронен на монастырском кладбище около восточных ворот. Храм был переосвящен во имя св. Николая в честь святого покровителя покойного мужа Бобарькиной. Также по желанию Бобарькиной иконостас, иконы и утварь из старого храма передали в Полоцкую епархию для нужд бедных церковных приходов. В 1837 г. иконостасный мастер П.З. Миронов сделал новый иконостас по рисунку архитектора М.Д. Быковского.

По проекту архитектора Е.Д. Тюрина старые стены ворот и храма вошли как центральная часть в новое здание. Храм остался надвратным, но стал одновременно и больничным. С севера и юга к воротам и храму пристроили два крыла с 16 больничными кельями, что видно на плане, хотя во всей литературе говорится о 20. Восточные ворота стали не проездными, а только проходными, к ним вели крыльца со ступенями, как с внутренней, так и внешней стороны монастыря. Само здание храма было мощным кубическим, оно возвышалось над кельями и завершалось большим полуциркульным куполом на широком



барабане. Фасады Никольской церкви и больничных келий, по ее бокам, были оформлены в «готическом стиле». К декоративным формам, заимствованным из готики, стало модно обращаться в 30–40 годы XIX века. Западный фасад церкви имел красивые двойные и тройные окна, завершенные стрельчатыми арками, что считалось одним из главных признаков «готического стиля». Храм имел обходные крытые галереи, на которые выходили окна. На них же вели две широкие лестницы. На галереи выходили коридоры келий второго этажа. Сам Никольский храм не имел окон на стенах и освещался через большие полукруглые окна в барабане купола.

Около восточных ворот и Никольского храма располагалось монастырское кладбище. Рядом с храмом кроме указанного ранее Н.Л. Бобарыкина был погребен поэт Д.В. Веневитинов.

В 1918 году монастырь был закрыт, а в 1930 году вместе с большинством его зданий была уничтожена и Никольская церковь. На большей части монастыря в 1932–37 гг. по проекту архитекторов братьев Весниных был построен клуб Пролетарского района, сейчас Дворец культуры Автозавода им. Лихачева. Храм Св. Николая над Луговыми воротами оказался под одним из корпусов клуба.

#### **Т.А. Дудина, Т.Н. Никитина**

*«Каменное узорочье Москвы. Храмы и монастыри Москвы в рисунках художника Н.Я. Тамонькина»*, М., 2006 г.

Стр. 240–247. В издании помещены репродукции нескольких работ художника:

1. «Симонов монастырь. Башня «Дуло». 1947. Карандаш, акварель, белила, лак.
2. «Симонов монастырь. Новая трапезная. Вид с юго-востока» 1947. Карандаш, акварель, гуашь.
3. «Симонов монастырь. Старая трапезная (келарский корпус). Интерьер.» 1949. Карандаш, акварель, гуашь.
4. «Симонов монастырь. Монастырская стена и «Сушило». 1933. Уголь, акварель, гуашь, пастель. /Часть южного прясла стены ещё не утратило верх./
5. «Симонов монастырь. Новая трапезная. Спаренное окно». 1916. Тушь, акварель. /Окна придела; покраска «в шашку»./
6. «Симонов монастырь. Собор Успения Богоматери. Главь». 1929. Гуашь. /Рисунок очень общий, без деталей./

Все работы не дают дополнительной информации по сравнению с фотодокументами.

#### **К. Михайлов**

*«Погибшие святые Москвы. На руинах Третьего Рима»*. М., 2007 г.

Стр. 283. «Со славой и известностью Симонова монастыря в Москве мог, пожалуй, соперничать только кремлевский Чудов. Симоновой обители «повезло» чуть больше: она уничтожена не полностью...»

Стр. 285. «До ухода из Симонова монастыря Кирилл был его иноком и даже (по некоторым данным) краткое время его игуменом. В начале 1540-х годов архимандритом Симонова монастыря был известный древнерусский книжник Исаак Собака; в 1571–1575 годах монастырь возглавлял Иов, впоследствии первый русский патриарх».

Стр. 286. «Симонов был одним из самых богатых русских монастырей: не случайно в 1569 году Иван Грозный взял его в опричнину. В XIV–XVI веках монастырь приобрел около 500 селений; в начале XVII века его владения находились в 19 уездах, в них было около 8 тысяч десятин пашни, не считая лугов и лесов; в конце столетия монастырю принадлежали 20 тысяч крепостных.»

«В монастыре издревле существовало кладбище..., но официальное городское кладбище появилось в Симоновой обители после 1723 года. С конца XVIII века оно стало аристократическим, здесь похоронены были С.Т. и К.С. Аксаковы, Д.В. Веневитинов, В.В. Пассек, В.М. Ундольский. Просуществовало кладбище до 1928 года. Прах Аксаковых и Веневитинова перенесен на Новодевичье кладбище».

Стр. 287. «Первые послереволюционные годы, казалось, не несли угрозы монастырю. Да, он был закрыт, но древние его здания исследовал и реставрировал П.Д. Барановский. В 1923 году в одной из монастырских церквей был открыт небольшой музей. Симонов монастырь посещали экскурсанты, о нем вышла даже небольшая брошюра.

Но... в 1930 году «Вечерняя Москва» опубликовала статью П. Шара «Конец Симонова монастыря»: «...рабочие Ленинской слободы... долгое время боролись за уничтожение обители, ходили на воскресники по ее разборке с лозунгом «Построим на месте очага мракобесия очаг пролетарской культуры!»... 22 января 1930 года восемь направленных взрывов уничтожили большую часть монастырского ансамбля. Уцелели южная стена с тремя башнями, трапезная с Тихвинской церковью и некоторые служебные постройки обители; как писал в 1947 году П.В. Сытин, их сохранили по предложению А.М. Горького и Л. Кагановича (!). Для взрыва, с гордостью повествовала «Вечерняя Москва», потребовалось «1500 кг аммонала и пироксилина. Начальником подрывных работ был тов. Кондинов».

Стр. 291–292. «В январе 1930 года стены Успенского собора прорезали до 1500 траншей, куда закладывали взрывчатку. После взрыва 22 января руины собора были разобраны».

«Надвратная церковь Всемиловитового Спаса – Происхождения древ честного Креста была сооружена в 1591–1593 годах...

Ворота вместе с церковью были разобраны в 1932 году».

«Колокольня Симонова монастыря была разобрана в 1929 году, разделив судьбу сотен монастырских и церковных колоколен старой Москвы».

«Словарь архитекторов и мастеров строительного дела Москвы XV – середины XVIII века», М., 2008 г.

Стр. 25. «Очень вероятно, что Аристотель Фиораванти занимался подготовкой преобразования всего московского центра, однако документальных подтверждений тому у нас нет. Зато есть свидетельство о присутствии и работе в Москве одновременно с Аристотелем другого итальянского – «венецицкого» (венецианского) мастера, который в 1476/77 г. восстанавливал верх церкви Успения Богоматери в Симонове монастыре. В летописи было специально отмечено: «други, не тои, иже болшую церковь Пречистые (то есть Успенский собор) в Кремле ставил». (Сноска: ПСРЛ. Т. XXIII. С. 177) Возможно, он приехал и работал вместе с Аристотелем Фиораванти, как его помощник (упомянутый летописцем «паробок Петруша» – ?)».

(И.А. Бондаренко, «Город Москва с древнейших времен до середины XVIII века. Историко-архитектурный очерк».)

Стр. 335–337. *Копь Федор Савельев* (кон. XVI в.)

«Московский зодчий, «из русских людей». Его биография тесно связана с Троицким монастырем в Болдине (РИБ. Т. XXXVII. Л., 1923). В царской памяти 1591 г. К. назван «церковным и полатным мастером» (АИ. Т. I. СПб., 1841. С. 438), а в царском наказе о заготовлении материалов для строительства крепости в Смоленске – «государевым мастером» (ААЭ. Т. I. СПб., 1910. С. 450, 452), что свидетельствовало о его высоком статусе.

Вошел в историю как городской мастер, строивший укрепления Белого города Москвы (1586–1592) и Смоленска (1595–1602)».

«К. упоминается в источниках как эксперт, определявший качество известкового раствора в связи с постройкой Астраханского кремля. В.В.Косточкин высказывал предположение, что К. возводил Троицкую церковь и звонницу в Вяземах (ныне Одинцовский р-н Московской обл.) и каменную крепость Борисов городок близ Можайска (1599). Может быть, К. как крупнейший «государев мастер» осуществлял на рубеже XVI–XVII вв., по повелению Бориса Годунова, реконструкцию кремлевских укреплений, строительство мощного каменного дворцового подклета на «Взрубе», каменных торговых рядов и Лобного места на Красной площади, однако этому не имеется документальных подтверждений...»

Стр. 413–417. *Мичурин Иван Федорович* (1703/1704, с. Тормановка (?) Галичского уезда Костромской губернии – после 1763, Москва).

«В начале 1730-х гг. М. в основном поручались ремонтные работы в монастырях, которые он выполнял по поручениям Коллегии экономии (ведомство Синода), где ведущим архитектором до этого был *И.Г. Устинов*».

«После смерти *И.А. Мордвинова* в том же году все возложенные на него обязанности перешли к М. Среди его работ 1734–1736 годов: осмотры и описи ремонтных работ в целом ряде монастырей по всей России...»

«Пожар Москвы 29 мая 1737 г. существенно повлиял на характер деятельности М. Руководимые им архитектурная и геодезическая «команды» в полных составах занимались осмотром и описью результатов разрушений... В качестве архитектора Коллегии экономии в те же годы им были составлены сметы и выполнены ремонты Чудова монастыря, Благовещенского и Успенского соборов, колокольни Ивана Великого в Кремле; многих московских монастырей (Златоустовского, Симонова, Знаменского, Сретенского, Андреевского, Данилова) (РГАДА. Ф. 248. Оп. 14. Кн. 793. Л. 429–438; Кн. 794. Л. 258–413)».

Стр. 420–421. *Мордвинов Иван Александрович* (ок. 1700 – 8 июля 1734, Москва).

«...Большой работой М. было составление в 1733 г. описания построек Симонова монастыря (Восточная ул., 4) в связи с предполагавшимся их ремонтом (РГАДА.Ф. 248. Оп. 14, Кн. 792. Л. 917–926). С 1731 по 1734 г. его «командой» были составлены описи и выполнены ремонты ряда зданий в Московском Кремле, в том числе Вознесенского монастыря и колокольни Ивана Великого, а также некоторых зданий в Китай-городе и Белом городе; подмосковных монастырей – Новоиерусалимского и Саввино-Сторожевского...»

Стр. 430. *Неверов Иван* (перв. пол. XVII в.) «подмастерье каменных дел, резного дела мастер».

«В 1645 г. осматривал стены Иосифо-Волоколамского монастыря и составлял смету на их восстановление. По его предложению старые укрепления следовало разобрать и отстроить новые по образцу укреплений московского Симонова монастыря». (*Нектарий, архим.* Историческое описание Иосифо-Волоколамского второклассного монастыря Московской губ. М., 1887)

Стр. 478. *Петров Парфен* (втор. пол. XVII в.)

«Подрядчик каменных дел, каменщик, крестьянин деревни Симоново села Путятину Ярославского уезда, владельца С.Ф.Аксакова... 10 июля 1680 г. подрядился с *Яковом Петровым* и товарищами построить в Симоновом монастыре бесстолпную трапезную 11 × 6 сажень, с церковью при ней 3 × 4 сажени, с погребом, а также колокольню, кельи, поварню с келарской келейкой, крыльцо, квасоварню, хлебню, сушило. Высота трапезной должна была равняться высоте патриаршей Крестовой палаты, на церкви требовалось сделать «полуглавье», окна трапезной предлагалось делать «тем образцом, как у Михаила Тимофеевича Лихочева»... В сентябре 1681 г. архимандрит Симонова монастыря Гавриил обратился с челобитной... По просьбе архимандрита для досмотра были присланы *Осип Старцев* и *Гурий Вахромеев*... 22 мая 1683 г. П. был посажен за решетку в Малороссийском приказе, а 30 июля князь В.В. Голицын повелел ему отвечать за недоделки, но не одному, а с другими подрядчиками (повытно).» (*Р.А. Кацнельсон* Ансамбль Симонова монастыря в Москве // АН, № 6. М., 1956. С. 87–106)

Стр. 487. *Потанов Петр* (кон. XVII в.)

«Считается строителем церкви Успения на Покровке в Москве. По словам И.Э. Грабаря, «надпись, заложенная у входа в верхнюю церковь, свидетельствует: “Лета 7204 октября 25 дня дело рук человеческих, делом именем Петрушка Потапов”». (*Грабарь И.Э.* История русского искусства. Т. II. М., б.г.) М.А. Ильин указывал, что П. оставил свое имя на одной детали белокаменной резьбы, и предполагал, что он мог быть резчиком. (История русского искусства... Т. IV. М., 1959) Текст надписи в приведенном виде не имеет аналогий и не поддается однозначной интерпретации». И.Л.Б.-Д.

Стр. 536–538. *Старцев Осип Дмитриев* (сер. XVII в. – после 1714)

«Досматривал постройки Симонова монастыря по жалобе архимандрита Гавриила (см. *Петров Парфен*). 31 мая 1684 г. подрядился чинить Грановитую палату, переделывать окна и карниз; сверх записи по приказу В.В.Голицына над сенями были устроены каменные тайники – «две полатки для воровского от пришествия». (*Козлитина Э.М.* Документы XVII века по истории Грановитой палаты Московского Кремля // Московский Кремль: Материалы и исследования. Вып. I. М., 1973. С. 95–110).

Стр. 578–580. *Устинов Иван Григорьевич* (1680, Москва – 23 апреля 1731, Москва)

В сведениях, приведенных в Словаре, составление описи ветхостей построек Симонова монастыря не упоминается. Возможно, это объясняется тем, что начатая им в 1731 г. работа была продолжена в 1733 г. архитектором И.А. Мордвиновым (РГАДА.Ф. 248. Оп. 14, Кн. 792. Л. 917–926).

### **Т.Н. Вятчанина**

«*Некоторые тенденции духовно-религиозного сознания второй половины XVII века и их отражение в храмовом зодчестве*» // Архитектурное наследство, № 48, М., 2008 г.

Стр. 124. «На протяжении второй половины XVII в. декорация храмовых сооружений претерпевает принципиальную эволюцию. По *хронологии* и по *характеру разработки* их можно в самом общем виде разделить на *две группы*: с 40-х до конца 70-х и 80-90-е гг.»

Стр. 126–127. «*Вторая группа памятников* – это храмы конца XVII в., «нарышкинские», «строгановские», голицынские и другие, имеющие уже всецело ордерную с элементами западноевропейского барокко разработку фасадов. Независимо от типологии храма – будь то монастырская трапезная или надвратная церковь (как в Троице-Сергиевом, Новодевичьем и Симоновом монастырях), посадский храм (как, например, ц. Николая Большой крест, ц. Вознесения в Кадашах) или новый усадебный «лепестковый» храм типа «восьмерик на четверике» (ц. Покрова в Филях, ц. Троицы в Троицком-Лыкове и др.), колокольня (Новодевичий, Иосифо-Волоколамский монастыри) или городской собор (в Рязани, Сольвычегодске, Астрахани) – все эти храмы объединяет общий принцип орга-

низации пластики фасадов, остающейся приоритетной сферой архитектурной образности храма...

Все это свидетельствует о том, что архитектура этой группы храмов представляла собой абсолютно иной тип архитектурного мышления, практически уже из другой эпохи. Она являет собой *новый порядок*, имеющий четкие *рациональные* основания. Интересно, что этот новый порядок явился *сразу*, практически без какой бы то ни было эволюции, и *в полном объеме*. Это свидетельствует, в первую очередь, о его привнесенности в традицию *извне*.

«Конечно, ордер подвергался определенной национальной интерпретации в постройках этого времени, особенно в деталях, но главным новшеством было то, что он был воспринят как целостная тектоническая система с присущими ей внутренними закономерностями. Барочный его вариант с присущими этому стилю новыми украшениями пришел на Русь, как показывают многие исследования, через Украину, Белоруссию, Польшу, даже Голландию».

#### **М.Н. Микишатев**

*«От хором и «приказов» до дворцов и «коллегий». Преемственный характер становления и развития архитектуры общественных зданий в конце XVII – начале XVIII века».* // Архитектурное наследие, № 48, М., 2008 г.

Стр. 168–171. «В 80–90-х гг. XVII в. в целом ряде монастырей Москвы и ее окрестностей возводятся грандиозные трапезные нового типа. Монастырские трапезные – сооружения общественного назначения, элементы «общежительного братства», пусть объединенного общностью религиозного идеала, – отразили в своем новом облике характерные черты становления светского общественно-зодчества. План трапезных Симонова, Ново-Девичьего монастырей, Троице-Сергиевой лавры однотипен и, казалось бы, традиционен: входные сени, в которые попадают с вынесенного вперед крыльца или гульбища, по одну сторону от них – две хозяйственные палаты, по другую – собственно трапезная. Вместе с тем, за счет значительного увеличения длины трапезной палаты симметричная трехкамерная схема превратилась здесь в парадную анфиладу, по образцу кремлевских Патриарших палат. Это и понятно, – ведь новые трапезные и возводились на случай посещения обители царем или патриархом. Нужно ли говорить, что в убранстве великолепных, истинно дворцовых интерьеров и фасадов этих трапезных использовался весь арсенал декоративных форм северного ренессанса, украинского и белорусского барокко, вошедших в русскую художественную культуру последних десятилетий XVII в. Специфически культовой особенностью эти сооружений остаются лишь церкви, замыкающие перспективу трапезного зала с востока и сообщаемые с ним через трехарочный проход. Замечательным достижением строителей трапезных было создание громадных бесстолпных залов, перекрытых цилиндрическими сводами с затяжками. Благодаря новым достижениям строительной техники русская архитектура от замкну-

тых камер переходит к освоению больших раскрытых пространств. Несомненно, это новое ее качество открывало путь к созданию торжественных приемных залов в царских дворцах (не случайно первым опытом создания подобного интерьера была Крестовая палата во дворце патриарха Никона).

Большое значение для развития светского зодчества имели и внешние формы трапезных, представлявших собой единый вытянутый объем, с фасадами, ритмично расчлененными ордерными элементами, с импозантными парадными лестницами и террасами-гульбищами. Такой объем нередко завершался на торце фигурным щипцом (например, в Симоновом и Богоявленском монастырях). В дальнейшем художественные особенности, присущие монастырским трапезным, получили развитие в постройках чисто репрезентативного назначения...»

/На стр. 173 помещена фотография западного фасада трапезной:

«Новая трапезная Симонова монастыря. 1677–1683 гг. Зодчие П. Потапов и О. Старцев. Фото И. Грабаря»/

#### **В.В. Зуйков, И.В. Ипполитов**

«Симонов монастырь – «Щит Москвы»

(К вопросу создания историко-культурной заповедной зоны вокруг Симонова монастыря)», М., 2009 г.

Буклет подготовлен Московским государственным объединенным музеем-заповедником Коломенское–Измайлово–Лефортово–Люблино. Без нумерации страниц.

«Московский государственный объединенный музей-заповедник выступил с инициативой создания Среднесрочной городской целевой программы по формированию историко-культурной заповедной зоны вокруг Симонова монастыря и готов к активному участию в ее подготовке и последующей реализации.»

«В 1923 г. монастырь был закрыт, до 1929 г. в нем находился музей крепостной обороны. Последний настоятель, игумен Антонин умер в соловецкой тюрьме и позднее был причислен к лику новомучеников российских».

«Практически полностью погиб уникальный монастырский некрополь, а его надгробные памятники использовались в качестве строительного материала и сырья для производства бордюрного камня.»

«...Московский государственный объединенный музей-заповедник разработал новые автобусно-пешеходные экскурсионные маршруты: «Памятники древнерусского оборонного зодчества», «Страницы героической летописи Руси». В 2007 г. музей выступил с инициативой включения вышеупомянутых маршрутов в проект Закона о туристско-рекреационных зонах Москвы».

«Особого внимания требуют планировка и благоустройство территорий, прилегающих к историческим памятникам, в первую очередь – Симонову монастырю. Вокруг них необходимо создать заповедное историко-культурное пространство, имеющее не только московское, но и общероссийское значение.»

В буклете воспроизведены, кроме современных фотографий, графические материалы и архивные фотографии, в том числе:

«Симонов монастырь. Акварель Л.П. Бишбуа. 1846 г.»

«Храм Рождества Пресвятой Богородицы в Симоновом монастыре. Рисунок К. Рабуса. 1843 г.»

«Надвратная церковь Спасо-Преображения и башня Дуло. Фрагмент гравюры А.Афанасьева. 1823 г.»

«Вид с колокольни Симонова монастыря на Москву-реку. На переднем плане – участок каменной ограды, Сушило с галереей и башня Дуло. Фото начала XX в.»

«Башня Дуло. Реконструкция. Вторая половина XX в.» /Ошибочно; помещена фотография с юго-западной стороны./

«Успенский собор Симонова монастыря. Фото И.Ф. Барщевского. 1889–1890 гг.»

«Церковь Сергия Радонежского (Тихвинской иконы Богоматери) с трапезной палатой и царским теремом. Фото начала XX в.»

«Тихвинская церковь с трапезной и царским теремом. Рисунок с натуры К. Рабуса. 1843 г.»

«Вид на Симонов монастырь с противоположного берега Москвы-реки. На переднем плане – колокольня, Успенский собор, церковь Спасо-Преображения, Сушило и башня Дуло. Фото начала XX в.»

«Кузнечная башня Симонова монастыря. XVI–XVII вв. Вид с южной стороны. Фото Н.Н. Лебедева до 1920-х гг.»

«Водяные ворота Симонова монастыря XVI–XVII вв. Фасад с внутренней стороны ограды. Фото Н.Н. Лебедева 1920-х гг.»

«Панорама Симонова монастыря с 90-метровой колокольней К.А. Тона. Фото И.Ф. Барщевского. 1889–1890 гг.»

«Портал входа в трапезную Симонова монастыря. Над входом фреска «Спас Нерукотворный». Видны резные белокаменные колонки и железные решетчатые двери. Строитель Парфен Петров. 1680–1683 гг. Фото Н.Н. Лебедева 1920-х гг.»

«Фрагмент цоколя иконостаса Успенского собора Симонова монастыря. Сюжетная вставка «Видение семи светильников» (тема Апокалипсиса). XVII в. Фото Н.Н. Лебедева до 1920-х гг.»

«Фрагмент среднего яруса иконостаса (южная дверь) Успенского собора Симонова монастыря. Сюжет «Воскрешение праведного Лазаря» (вверху). XVII в. Фото 1920-х гг.»

«Царские врата из придельного иконостаса одного из соборов Симонова монастыря. Первая половина XIX в. Фото начала XX в.»

«Главный иконостас Успенского собора с иконой «Троица». Конец XVII в. Фото Н.Н. Лебедева 1920-х гг.»

Фотографии некрополя (усыпальница князей Волконских, могилы С.Т. и К.С. Аксаковых, общий вид некрополя.)



**С.И. Баранова**

«Русский изразец, Записки музейного хранителя». М., 2011 г.

Стр. 26. Фотография печи, фотография и зарисовки печных изразцов из села Алексеевского. Изразцы коврового рисунка аналогичны изразцу, представленному Р.А. Кацнельсон для реконструкции ширинок парапета новой трапезной.

Стр. 27. «Подпись Барановского, использовавшего малейшую возможность пополнить коллекции, встречается в документах неоднократно. В том же 1925 году он перевез из Музея Востока изразцы и подписал акт: «Изразцовую печь XVII века получил»... /Печь из села Алексеевского/

«В 1927 г. акт, подписанный Барановским... закрепил передачу нашему музею трех изразцов из собрания Рогожско-Симоновского музея». (Сноска: «...Пятый пролетарский музей Рогожско-Симоновского района был организован в конце 1919 г. и находился по адресу: ул. Володарского, д. 30».)

Стр. 31. Зарисовка изразца из Симонова монастыря, сделанная М.А. Гра, хранителем музея «Коломенское» (зарисовки 1950–1960-х гг.).

Стр. 38–39. Фотографии обломка терракотовой плиты и фриза церкви Ризположения Московского Кремля (1484–1485 гг.).

Стр. 127. Фотографии изразцовой печи и её фрагментов из Тихвинской церкви в бывшем селе Алексеевском. 1670-е гг.

Стр. 298, 306. Помещены фотографии 12 изразцов с сюжетными рисунками и подписями к ним: «Изразцы печные (стенные) гладкие расписные. Россия. Вторая половина XVIII в. Поступили в 1930 г. из Военно-крепостного музея в Симоновом монастыре. МГОМЗ»

**«Памятники архитектуры Москвы»**

Архитектура 1910–1935 гг., М., 2012 г.

Автор текста – Н.Н. Броницкая.

Стр. 189. Проект жилого массива «Тюфелева роща».

Автозаводская ул., корп. 15–19, М.И. Мотылев, И.А. Звездин, 1928–1929 гг.

Стр. 192. «Возникшие в конце 1920-х годов жилые кварталы Симоновой слободы с пожарной каланчей, фабрикой-кухней и другими строениями выходили на Восточную улицу с юга и запада, четко ориентируясь на башни, храмы и колокольню Симонова монастыря».

Стр. 208–209. «Самым знаменательным явлением времени стал снос древнейшего Симонова монастыря под строительство Дворца культуры Пролетарского района...

Строительство Дворца культуры на месте пятиглавого собора XVI века и обширного кладбища с могилами известнейших в России людей... дорого далось его создателям – братьям Весниным. Старший из них, Леонид, умер в 1933 году,

не дождавшись завершения стройки, затянувшейся до 1937 года. Двое оставшихся не создали больше ничего примечательного, хотя В.А. Веснин был долгие годы президентом Академии архитектуры.

Открытие Дворца культуры, переданного к 1937 году ЗИС (автомобильному заводу им. Сталина), происходило уже в совершенно иной реальности, определяемой генеральным планом реконструкции Москвы 1935 года».

### **А.С. Подъяпольский**

*«О времени возведения на Руси каменных центральных храмов с притенными столпами» // Из творческого наследия архитектора-реставратора Б.Л. Альтшуллера. М., 2013 г.*

Стр. 374–375. «Относительно каменного церковного строительства в Коломне, Серпухове и под Москвой во второй половине XIV в. нужно сказать следующее. Впервые каменное строительство здесь, помимо самой Москвы, появляется, судя по заслуживающим доверия источникам, в 1380 г., и связано оно, как представляется, с обетным строительством соборных храмов по случаю победы в битве на Куликовом поле... Удачным оказалось возведение церкви св. Троицы с приделом св. Владимира в Серпухове... Хуже обстояло дело с владычной церковью Успения Богородицы в Коломне, кафедральным храмом коломенского архиепископа Герасима, строившейся великим князем Дмитрием Донским. Незадолго до предполагавшегося освящения к празднику Успения Богородицы эта церковь в июле 1380 г. «уже свершения дошедши... падеся», как сообщает летопись. Такое могло произойти из-за ошибок и некомпетентности строителей при форсированных сроках строительства. Заложённая в том же 1380 г. «по первом основании» каменная церковь Успения на новом Симонове была строительством прекращена и достроена только через четверть века, в 1405 г. /Сноска: *Карамзин Н.М.* История государства Российского. Т. V, прим. 254, подборка выписок из разных летописей за годы княжения великого князя Василия Дмитриевича, выписка под 1404 г.: «Октября в 1 день, в четверг, в монастыре, иже на Симонове, священа бысть церковь Успения, юже замысли и основа Феодор игумен, а сверши ю князь великий при Иларионе архимандрите, иже 26 лет здана бысть». 1 октября приходилось на четверг не в 1404, а в 1405 г./ Стоит отметить, что все три храма были, судя по всему, одного типа – четырехстолпными, с хорами и приделом «на полатех» во имя небесного патрона их ктитора. Показательна ситуация с соборной церковью в Симонове: после афронта с готовой уже к освящению Успенской церковью в Коломне ее строительство было надолго прекращено. Это говорит о том, что строителей-подрядчиков просто выгнали, разорвав контракт, а нового подрядчика сразу не могли найти за неимением в Москве строительных артелей каменщиков».

Стр. 406. Сноска: «Летописное свидетельство об окончании строительства Успенского собора Симонова монастыря только подтверждает «эксклюзивный» характер деятельности этой строительной артели /митрополита Киприана/. Она

воспроизводила только один архитектурный тип и не бралась за четырехстолпные конструкции с хорами, каким был заложен собор Симонова монастыря».

### *Публикации в периодических изданиях*

(В библиографическом списке не учитывались. Многие сведения в публикациях неточны, носят «мифологический» характер).

#### **А. Баранов**

«Сложение памяти» // Московский комсомолец, 7 февраля 1988 г.

Статья в основном посвящена проблемам церкви Рождества в Старом Симонове.

«Руководством Пролетарского района столицы принято решение о создании пешеходной зоны. В нее войдут часть улицы Восточная с прилегающими домами, первые этажи которой отойдут по «индустрию развлечений», ДК ЗИЛа с прилегающим парком, весь ансамбль Симонова монастыря, детский парк и церковь Рождества Богородицы, которая будет выведена с территории завода.

Пролетарский райком комсомола организовал в прошедшем году шесть субботников. Приходило от пятнадцати до пятидесяти человек, всего сто девяносто восемь «человеко-выходов». Если учесть, что стены монастыря строились не менее двух лет, а потом лет сто достраивались – на реставрацию понадобится такими темпами не одно столетие».

«Недавно в Москве создано молодежное объединение «Трудовая инициатива», самое важное направление в его рамках – это комплексное участие молодежи в реставрации исторических и культурных памятников. Реставрация Симонова монастыря вполне по силам и этой добровольной хозрасчетной организации.

В общем-то, проблема кажется исчерпанной. Симонов монастырь не погибнет...»

#### **Матфей (Кудрявцев), диакон**

«Светильники Сергиевы» // Памятники Отечества, № 2–3, 1992 г.

Стр. 43–45. «Основатель Симоновой твердыни (Преподобный Феодор)»

«Известность его росла до того, что святой Сергей скорбел за эту известность и молился, чтобы он совершил непреткновенно служение свое. Скорбел немало и Феодор, что обитель его оказалась близ большой дороги в Москву, от которой немало прибавлялось шума для него и тревоги от посетителей. Уклоняясь молвы людской, Феодор оставил свою обитель и поселился в другом сокровенном месте в лесу. Здесь поставил он между высоких деревьев малую и незаметную келью, в которой и стал продолжать свои неослабные подвиги... Но ученики его не могли жить в разлуке с ним и все пришли к нему. Тогда Фе-

одор, видя, что не суждено ему жить в безмолвии, поставил здесь храм Успения Богоматери и келии для братии, а строгое общежитие поставлено непрменным уставом для обители, старая же Симонова осталась усыпальницей иноков, где скоро нашли вечный покой два схимника Троицкой обители – витязи Пересвет и Ослябя...»

### **И. Лукаш**

«Симонов монастырь» // Московский журнал, № 5, 1992 г.

Публикация газетной статьи 1930 г. («Возрождение» за 29 января), вышедшей в Париже.

Стр. 7. «При императрице Екатерине Второй на монастырском кладбище было найдено два надгробных камня с высеченными на них именами иноков Осляби и Пересвета, а в монастырском Успенском соборе, освященном 1 октября 1405 года, в главном иконостасе красуется местная икона Господа Вседержителя в створчатом походном киоте, та икона, которой, по преданию, Сергей Радонежский благословил Дмитрия передь Куликовской битвой».

«Под Тайницкой башней было подземелье, неведомый тайник, который завалился в сороковых годах. Археолог Стеллецкий и другие одно время писали о подземной Москве, о таинственных сокровищах Иоанна Грозного. Не из-за Тайницкого ли тайника взрывают Симонов монастырь?»

Взрывают и Успенский иконостас с благословенной иконой Сергия Радонежского в походном киоте, взрывают сень над гробницей Осляби и Пересвета, могильную плиту сына Дмитрия Донского, князя Константина Псковского, инока, гробницы митрополитов, князей и генерал-фельдмаршала российского графа Мусина-Пушкина, Бутурлиных, Головиных, Татищевых, Пассек, Аксаковых и Веневитинова».

/В статье В.Суходолова, опубликованной в журнале (?) «Моя Москва», № 4, 1991 г., совершенно другие сведения: «Фразу «Пересвет и Ослябя похоронены в каменном склепе под колокольной Рождественского монастыря на Старом Симонове» можно встретить в изданиях XVIII, XIX и XX веков»./

### **П. Васильев**

«Как дружно и весело мы работали, разбирая развалины взорванного монастыря...» // Московская правда, 9 сентября 1994 г.

В заметке приведены выдержки из документов или публикаций без указания источников.

«По существу собор сохранился довольно хорошо, и в настоящее время следов разрушения незаметно» (1918 г.).

«В большом соборе сохранилась от XIV века каменная алтарная стенка, подобная стенке в Успенском соборе Кремля» (1922 г.).

«Домашнюю церковь бывшего архиерея передать под спортклуб...» (1922 г.).

«Признать недопустимым устройство хлева в Тайнинской башне... В келарском корпусе отмечено расхищение кирпича, выламываемого из оконных переплетов» (1922 г.).

«Произведен осмотр помещения б. монастыря в связи с проектом устройства конюшни, и намечено до некоторой степени пригодное помещение в Сторожевой башне» (1925 г.).

«Комендантом владения б. Симонова монастыря от 13.04.26 представлен на заключение проект приспособления под жилье подцерковного помещения, для чего придется пробить окно в южной стене» (1926 г.).

«Профсоюз металлистов просит предоставить Тихвинскую церковь для занятий физкультурой» (1927 г.).

«В трапезной разрушено свода около 2-х кв.м., происшедшее вследствие работы двигателя. На этом ветхом своде расположено оборудование мастерской, состоящее из 29 действующих станков с трансмиссиями, 60 тисков и, кроме того, там же находится запас около 300 пудов железа» (1928 г.).

«В настоящее время в помещении трапезной намечено устройство кинематографа, на что ассигновано 25000 рублей. В связи с предлагаемым переустройством сломаны иконостасы» (1929 г.).

«Самовольно приступлено к сломке вышки трапезной. Вопреки решениям сбиты колонны портала, срублены архивольты, белокаменная розетка была выбита изнутри целиком и продана рабочими за 8 рублей. Также снята глава с барабаном...» (1929 г.).

«Ввиду того, что колокольня б. Симонова монастыря не имеет историко-архитектурного значения и диссонирует с общим ансамблем монастыря, против ее разборки в целом не возражать» (1929 г.).

«Из гробницы бояр Головиных (1620 г.) извлечен каменный саркофаг... Под Тайнинской башней открыто начало подземного хода» (1930 г.).

«1930/31 год должен стать для Центральных Государственных реставрационных мастерских годом напряженной работы по изживанию допущенных ранее ненормальностей, доведших до абсурда роль государственного учреждения, заботящегося о благолепии церквей и живущего в дружбе с попами и религиозными общинами...» (1930 г.).

«Лом серебра, состоящий из 10 резных риз с икон, 2 оклада с икон, 8 венчиков, 1 дародержатель, 1 ручка от копия, весом 18 кг... сдать Госбанку» (1930 г.).

«Завоуправление «Динамо» просит разрешить ликвидацию церкви Рождества, т.к. последняя является препятствием для планировки будущего строительства» (1930 г.).

«По программе конкурса по проекту постройки Дворца культуры предусматривается занятие участка б. собора и старых крепостных зданий. Церковь Спаса на плане не показана, как предназначенная к разборке» (1930 г.).

«...В 1920 году, когда я поступил на завод «АМО» (теперь автозавод им. Сталина), на месте теперешнего Дворца культуры стояла мрачная громадина Симонова монастыря. Помню, как дружно и весело работали жители нашего района, разбирая развалины взорванного монастыря... Наш Дворец культуры – яркая иллюстрация заботы нашей партии и правительства о трудящихся социалистической родины» (1933 г.).

#### **Т. Пнин**

«*Самый грустный монастырь*» // АиФ – Москва, № 12, 1995 г.

«... Пришли иные времена. Компрессорную станцию завода «Динамо» из храма Рождества вышвырнули, в 1989 г. там начались богослужения. Колокола, которые в тридцатых выбросили в реку, достали со дна. Тот, стопудовый, который своим «рычанием» поразил когда-то знаменитого звонаря-виртуоза Константина Сараджева, уже никогда не зазвонит. Но зазвонят другие: благо помогает префектура, АО «Динамо», концерн «Пересветь»...»

#### **В. Козлов**

«*Крестные ходы в истории Москвы*» // Памятники Отечества, № 1 (37), 1997 г.

Стр. 96. «Конец XVI столетия оставил Москве на память об исторических событиях два ежегодных крестных хода. В 1591 году крымский хан Казы-Гирей подошел к южным границам города и царь Федор Иоаннович, готовясь к битве, прибег к усердной молитве о помощи чудотворной Донской иконе Божией Матери. Образ был обнесен вокруг города и поставлен среди военного лагеря. Ночью, во время моления, царь получил чудесное извещение, что он одержит победу, и действительно, в начавшемся сражении враги бежали, а на месте, где стоял чудотворный образ, была заложена церковь и основан Донской монастырь...

Избавлению Москвы от Казы-Гирея, последнего крымского хана, угрожавшего столице, был посвящен и крестный ход в соседнем Симоновом монастыре. В благодарность Господу за спасение Москвы здесь в 1591 году была заложена, а 1 августа 1593 года освящена патриархом Иовом церковь Происхождения Честных Древ. В этот день ежегодно совершалось крестное хождение из храма на Москву-реку для водосвящения».

#### **М. Баскова**

«*Глухая обитель*» // Московская промышленная газета, 27 июня–3 июля, № 24, 2002 г.

«Первая и, возможно, единственная в мире община глухих и слабослышащих православных христиан образовалась 10 лет назад по благословению Святейшего Патриарха. А чуть раньше в Успенском храме Новодевичьего монастыря

отец Павел (Трошинкин) начал проводить занятия с глухими прихожанами. Уже тогда он задумал перевести богослужебный текст на язык жестов. На составление чинопоследования Божественной литургии святого Иоанна Златоуста ушло три года. Помогал ему отец Андрей /Горячев/.

В январе 1994 года общине был передан весь комплекс Симонова монастыря, а в декабре 1995-го был освящен придел в честь основателя монастыря, святителя Феодора...»

«Когда Симонов монастырь был возвращен церкви, здесь размещалось крупное предприятие Министерства культуры СССР – «Росмонументискусство», где трудились и продолжают трудиться уникальные мастера, работающие с деревом, глиной, металлом. Мастерские до сих пор занимают в монастыре немалую площадь. «Москомимущество» обещало, правда, когда-то найти для них новое помещение, но... По мере сил «монументалисты помогают благоустроить монастырь...»

«Увы, Симонов разрушается. А ведь в 1991 году здесь планировалось организовать духовный реабилитационный центр для глухих. Было задумано создать «ступенчатую» систему воспитания и обучения неслышащих детей: детский сад – школа – училище. Кузнецы, гончары, плотники «Росмонументискусства» могли бы учить их традиционным монастырским ремеслам. Планировалось создать и дом для людей пожилых и немощных. Все это кануло в Лету.

Сегодня в монастыре многое сделано руками инвалидов, но возможностей и средств не хватает, ведь Симонов занимает площадь почти 1,5 гектара. На его территории находится 16 построек общей площадью 4 тысячи квадратных метров, и все они имеют 65–70 % износа».

### **Сергей Дубровин**

*«Загадки храма Рождества Богородицы в Старом Симонове: Путь к разгадке – прочтение оригинальных архитектурно-художественных особенностей памятника» // Московское наследие, 2014 г., № 1.*

Стр. 52–59. «До конца XVIII века рядом располагались два Богородичных монастыря в Симонове: Рождественский мужской и Успенский, видимо, первоначально женский».

«Существует гипотеза о том, что именно Симоновское подворье в Кремле – старейшее место устройства Симоновской обители...»

Фотографии: Башня Дуло, Фрагменты стен, Сушило (Солодильня или Солодежня) – все постройки датированы концом XVI века.

### **Сергей Шокарев**

*«Опершись на развалины гробных камней...» // Московское наследие, тема «Московский некрополь», 2015 г., № 3.*

Стр. 40–45. Подзаголовок статьи: «На месте некрополя монастыря положено начало созданию мемориального комплекса»

«Как можно видеть, загадок в ранней истории монастыря немало...

...Не вполне ясно, чем обусловлено это захоронение – ведь Пересвет и Ослябя были монахами Троицкой, а не Симоновской обители, и почему для погребения избрана церковь старого, а не нового монастыря...»

Из текста и надписей под фотографиями:

«Угловая башня «Дуло». Арх. (предположительно) Федор Конь. 1370 г.»

Репродукция картин А.Маковской «Вид Симонова монастыря» и картины А.Васнецова «Симонов монастырь. Облака и золотые купола», 1927 г.

Успенский собор – 1405 г.

«В 1485-м построена монастырская трапезная. При царе Федоре Алексеевиче трапезную перестроили известные зодчие П. Потапов и О. Старцев».

«...видный вельможа граф В.В. Мусин-Пушкин-Брюс, родители которого были погребены в монастыре, обратился с ходатайством о возрождении обители».

«Однако подлинным открытием стали два уникальных документа, сохранившихся не в фонде Симонова монастыря, а в документальном собрании известного архивиста, московеда и генеалога Николая Петровича Чулкова (1870–1940). В 1920-е он активно занимался изучением и охраной московского некрополя... Очевидно, поэтому в его руках и оказались два описания монастырского кладбища, составленных в 1847 и 1866 годах (последнее – с приписками, хронологически охватывающими период до 1909 г.)»



### *Список иллюстраций, размещенных в тексте*

1. Симонов монастырь. Генеральный план – существующее положение. Чертеж Е.А. Александровой.
2. Топографическая карта окрестностей Москвы. Снята под руководством Генерал Лейтенанта Шуберта... 1848 г.
3. Тайницкая башня, часть западной стены и ограда по кромке откоса. Вид с юга. ГНИМА, из коллекции редких фотографий.
4. Симонов монастырь. Вид на башни и колокольню. Гравюра А. Афанасьева 1841 г. ГНИМА, РПШ–1681; ХПШ–1197.
5. Симонов монастырь. Клеймо лубочной гравюры «Царствующий град Москва» (между 1711–1713 гг.)
6. «План бывшего Симанова монастыря». Чертеж XVIII в. ГНИМА, V–13083.
7. Симонов монастырь. Общий вид с северной стороны. Рисунок с натуры К.И.Рабуса, печать Кирстена. 1843 г. ГНИМА, РПШ–3079; V–26121.
8. «План г. Москвы, исправленный по 1910 г.» Сост. О.С. Иодко.
9. Казначейский корпус. Заложенные арки крепостной стены XV–XVI вв. 1990-е гг.
10. Симонов монастырь. Фрагмент гравюры А.Афанасьева. 1823 г.
11. Водяные ворота. Перспективный вид главного (западного) фасада. ГНИМА, I–9110, ф. 20–27.
12. Водяные ворота. Фасад со стороны монастыря. ГНИМА, IV–1235.
13. Западное прясло монастырской стены. Сохранившийся фрагмент стены после разборки примыкавшего строения. 1960-е гг.
14. Фрагмент западного прясла стены. Обмер. 1950-е гг.
15. Западное прясло стены. Примыкание к башне Дуло. 1950-е гг.
16. Южное прясло стены, сохранившееся между Кузнечной и башней Дуло. 1950-е гг.
17. Южное прясло стены. Обмер. 1950-е гг.
18. Южное прясло стены. Обмер. 1950-е гг.
19. Южное прясло стены за Сушилом. Вид после реставрации. 1960-е гг.
20. Южное прясло стены. Боевой ход с проёмами верхнего боя. 1980-е гг.
21. Южные ворота, южный фасад. Вид со стороны парка. 1950-е гг.
22. Южное прясло стены у Кузнечной башни в процессе реставрации. 1960-е гг.
23. Южное прясло стены с Южными воротами у Кузнечной башни. Май 2016 г.
24. Южные ворота, западная стена. Восстановление растёсанного дверного проёма выхода на крепостную стену. 1960-е гг.
25. Южные ворота с пристройкой, западный фасад. Вид после реставрации. 1960-е гг.

26. Кузнечная башня, восточный фасад. Примыкание верха монастырской стены и проём в башню. 1980-е гг.
27. Юго-восточное прясло стены. Нижняя часть косой калитки. 1980-е гг.
28. Часть стены с Водяными воротами и башней Дуло. Перспективный вид. ГНИМА, I-9108, ф. 20-65.
29. Башня Дуло, вид со стороны монастыря. ГНИМА, I-9123.
30. Башня Дуло. План 1-го яруса. Чертёж Е.А. Александровой.
31. Башня Дуло. План 2-го яруса. Чертёж Е.А. Александровой.
32. Башня Дуло. Разрез 1-1. Чертёж Е.А. Александровой.
33. Кузнечная башня. Планы 1-го яруса и яруса шатра. Чертёж Н.П. Александровой.
34. Кузнечная башня. Разрез (существующие лестницы условно не показаны). Видны конструкции, встроенные при возведении шатра. Чертёж Н.П. Александровой.
35. Вид Солевой башни и части южной стены. ГНИМА, I-9124.
36. Солевая башня. Вид на башню и часть монастырского кладбища. Фот. Рерберг, 1900 г. ГНИМА, V-51176.
37. Примыкание фрагмента восточной стены к Солевой башне. 1980-е гг.
38. Солевая (юго-восточная) башня. Вид со стороны монастыря. ГНИМА, I-8280.
39. Солевая башня. Вид со стороны улицы. ГНИМА, из кол. ГУОП.
40. Солевая башня. Вид с северо-запада. Фот. П.В. Клепиков. 1943 г. ГНИМА, ГУОП-4721.
41. Солевая башня. План 1-го и 2-го яруса. Разрез. Чертёж Н.П. Александровой.
42. Тайницкая башня и стена. Перспективный вид угловой башни и части западной стены с юга. ГНИМА, I-9125.
43. Общий вид построек монастыря с северо-западной стороны. Литография. Рис. с натуры К. Рабус, печать Кирстен. 1843 г. ГНИМА, РПШ-3599; V-26112.
44. Собор Успения Божией Матери в Симоновом монастыре. 1880-е гг. Фото И.Ф. Барщевского. ГНИМА, МРА-2119.
45. Общий вид монастыря. Фрагмент гравюры Пикара нач. XVIII в. ГНИМА, V-2896.
46. Симонов монастырь в начале XVIII века. Из книги К. Тромонина.
47. Звонница. Фасад и планы. Чертёж нач. XIX в. Арх. Корольков. ГНИМА, Р1-1085; V-41422, V-39116, XIII-1528.
48. Симонов монастырь. Общий вид с западной стороны. Тонолитография, А. Дюран, фигуры Раффе, изд. бр. Гийо, печать А. Бри. Рис. 1839 г., лит. 1843 г. ГНИМА, РПШ-3602; V-26032.
49. Колокольня Симонова монастыря. Из книги К. Тромонина, 1841 г.
50. Вид Симонова монастыря. Из книги К. Тромонина. 1841 г.

51. Симонов монастырь. Общий вид с северо-запада. Литография Л.П. Бишбуа с оригинала В. Адама, до 1835 г. Издание И. Дацигро. ГНИМА, РПП–1680; V–26115.
52. Симонов монастырь. Общий вид с северо-западной стороны. Литография Бишбуа, печ. Лемерсье, изд. Дацигро. 1840–1850-е гг. ГНИМА, РХП–646; V–26116.
53. Вид Симонова монастыря с северной стороны. ГНИМА, папка редких фотографий. № 16 (а).
54. Разрушение колокольни Симонова монастыря. Фотография начала 1930-х гг.
55. Панорама южной части монастыря. Нач. XX в., снимок с колокольни. ГНИМА, V-25440.
56. Спасская надвратная церковь. Фасад со стороны двора, вид с востока. ГНИМА, I–9135.
57. Спасская надвратная церковь. Вид с юго-запада. ГНИМА, I–9134.
58. Спасская надвратная церковь. Северная стена церкви во время разборки. ГНИМА, I–9139.
59. Симонов монастырь. Общий вид с северо-восточной стороны. Литография К. Тромонина. 1838 г. ГНИМА, РПП–3598; V–26040.
60. Одна из терракотовых плит с рельефом, найденных у Новой трапезной и Сушила.
61. «План первого этажа...», проект перестройки 1836 г. Архитектор А.Г. Григорьев. ГНИМА, PI–1078; V–9608.
62. Новая трапезная. План 1847 г. ГНИМА, PI–3742; V–13116.
63. Трапезная и Тихвинская церковь. Рис. с натуры К. Рабус, печать Кирстен. 1843 г. ГНИМА, РПП–1671; V–26113.
64. Вид верхней части собора и трапезной с севера. ГНИМА, V–6441.
65. Новая трапезная. Перспектива западного фасада. Фот. Рерберг. 1900 г. ГНИМА, V–51182.
66. Новая трапезная. Фрагмент фасада. Фот. Рерберг. Нач. XX в. ГНИМА, V–49825.
67. Новая трапезная. Западный фасад. Фот. А.А. Иванов-Терентьев. Нач. XX в. ГНИМА, V–23304.
68. Новая трапезная. Крыльцо после обрушения в 1928 г. ГНИМА, V–23305.
69. Новая трапезная. Открытие подлестничной арки после обрушения в 1928 г. Фот. Калачев. ГНИМА, V–2905.
70. Трапезная. Наружный вид – портал. Фот. Калачев. ГНИМА, альбом редких фотографий, фото 20-72.
71. Новая трапезная. Северный фасад. ГНИМА, ГУОП–4722.
72. Новая трапезная. Восточный фасад. 1950-е гг.
73. Новая трапезная. Северный фасад. 1983 г.

74. Новая трапезная. Западный фасад. 1983 г.
75. Новая трапезная. Северный фасад. Реконструкция Р.А. Кацнельсон. ГНИМА, Г-2431.
76. Новая трапезная. Фрагмент восточного фасада. 1950-е.
77. Новая трапезная. Часть южной стены. Фот. П.В. Клепиков. 1943 г. ГНИМА, Х-1140.
78. Новая трапезная. Западный фасад. 1983 г.
79. Новая трапезная. Фрагмент западного фасада, перестроенного под руководством Осипа Старцева. 1983 г.
80. Новая трапезная. Западный фасад. Оформление северо-западного угла 2-го эт. 1950-60-е гг.
81. Новая трапезная. Следы первоначальной срубленной полуколонны под пристроенными парными колоннами и штраба примыкания крыльца у главного входа.
82. Новая трапезная. Западный фасад в процессе реставрации.
83. Новая трапезная. Восточный фасад. Растёсанные окна 1-го этажа. 1983 г.
84. Новая трапезная. Западный фасад. Раскрытое от закладки окно 1-го этажа. 1986 г.
85. Новая трапезная. Окно 1-го этажа, сохранившееся под крыльцом (под сводом галереи).
86. Новая трапезная. Западный фасад после незаконченной реставрации. Июнь 2008 г.
87. Новая трапезная. Северный фасад. Башня-смотрильня. 1983 г.
88. Новая трапезная, вид с северо-востока. Фот. Ю.П. Еремин, 1920-е гг. ГНИМА, папка редких фотографий (ВАА, XI-7700). Пересъёмка НВРНД-649.
89. «Трапезная палата в Симоновом монастыре». Таб. XXXI из работы А.А. Потапова.
90. «Древняя Сергиевская церковь в Симоновом монастыре, что ныне Тихвинская». Акварель. ГНИМА, РI-3730; V-13087.
91. Новая трапезная. Верх столба галереи, сохранившегося на западном фасаде. 1950-е гг.
92. Новая трапезная. Основание столба галереи. 1950-е гг.
93. Новая трапезная. Северный фасад. Проект реставрации с восстановлением части галереи. Чертёж А.О. Дмитриевой.
94. Новая трапезная. Продольный разрез по северной галерее. Реконструкция. Чертёж А.О. Дмитриевой.
95. Новая трапезная. Сохранившаяся часть крыльца. 1950-е гг.
96. Новая трапезная. Деталь наружного портала. ГНИМА, V-9114.
97. Новая трапезная. Дверной проём верхнего яруса церкви, раскрытый от закладки. 1991 г.

98. Новая трапезная, восточный подвал. Следы первоначальной распалубки над нишей у проёма между помещениями в уровне 1-го этажа (подклета). 1983 г.
99. Новая трапезная, подвал (подклет). Следы распалубок первоначального свода и гнёзда для балок промежуточного перекрытия. 1983 г.
100. Новая трапезная, западный подвал. Растёсанный проём южной стены в юго-восточном углу. На уровне 1-го яруса – арочная перемычка. 1985 г.
101. Новая трапезная. Откос первоначального окна с найденной базой колонки.
102. Новая трапезная. Откос первоначального окна южной стены в процессе восстановления. Слева – дверь в «Моленную палатку».
103. Новая трапезная. Вид на западную стену. Фот. Е. Вершинин, 2003 г.
104. Новая трапезная. Трапезный зал, западная стена. Входной проём в процессе восстановления. Вид со стороны зала.
105. Новая трапезная. Внутростенная лестница на башню-смотрильню.
106. Новая трапезная. Восстановленная часть внутростенной лестницы, вид со стороны сеней.
107. Новая трапезная. Алтарная часть. Северная стена после реставрации.
108. Новая трапезная. Алтарная часть. Средний проём алтарной преграды после реставрации.
109. Новая трапезная. Восстановленная ниша в алтаре.
110. Новая трапезная. Портал проёма в трапезный зал. Сохранившиеся профили белокаменного карниза. Март 1988 г.
111. Новая трапезная. Портал входа в трапезный зал. ГНИМА, I–8288.
112. Новая трапезная. Портал в процессе восстановления. Фот. В.Смолин. 1990 г.
113. Новая трапезная. Профилированные блоки из шурфов.
114. Новая трапезная. Сени. Портал входа в трапезный зал после реставрации.
115. Новая трапезная. Портал входа в «Государеву палату». ГНИМА, I–9144.
116. Новая трапезная. Западная стена сеней до реставрации. 1983 г.
117. Новая трапезная. Портал входа в «Государеву палату» в процессе реставрации.
118. Новая трапезная. «Государева палата». Южная стена в процессе реставрации.
119. Новая трапезная. «Государева палата». Сохранившаяся часть рукомойной ниши.
120. Новая трапезная. «Государева палата». Южная стена после реставрации. Май 1987 г.
121. Новая трапезная. «Государева палата» после реставрации. Северо-западный угол. Май 1987 г.
122. Новая трапезная. Нужный чулан. Дверной проём.
123. Новая трапезная. Нужный чулан. Восстановленные конструкции над выгребом.

124. Новая трапезная. Южная пристройка, 1-й этаж. Окно первоначальной палаты.
125. Новая трапезная. Южная пристройка, большая палата 1-го этажа. Растёс кладки у заложённого окна. 1991 г.
126. Новая трапезная. Южная пристройка, большая палата 1-го этажа. Окно южной стены после реставрации. Фот. В. Смолин. Февраль 1992 г.
127. Новая трапезная. Северный придел, 2-й эт. Алтарная часть после реставрации. Июнь 2008 г.
128. Новая трапезная. План стен в подвале. Обмеры арх. Эрн и Харламовой. ГНИМА, Г–2423.
129. Новая трапезная. План 1-го этажа. Штриховкой показаны объёмы, пристроенные в XIX веке. Проект реставрации с восстановлением части галереи. Чертёж А.О. Дмитриевой.
130. Новая трапезная. План 2-го этажа. Штриховкой показаны объёмы, пристроенные в XIX веке. Проект реставрации с восстановлением части галереи. Чертёж А.О. Дмитриевой.
131. Новая трапезная. Продольный разрез. Чертёж А.О. Дмитриевой.
132. План Симонова монастыря. XIX в. ГНИМА, V–11747.
133. Старая трапезная (Келарский корпус). Общий вид с востока. ГНИМА, II–1069.
134. Старая трапезная с северо-западной стороны. 1954 г. Инспекция по охране памятников, № 4511.
135. Старая трапезная (Келарский корпус). Вид с северо-востока. 1950-е гг.
136. Старая трапезная (Келарский корпус). Вид с северо-запада в процессе реставрации. 1960-е гг.
137. Старая трапезная (Келарский корпус). Вид с северо-востока в процессе реставрации. 1960-е гг.
138. Старая трапезная (Келарский корпус). Часть западного фасада у Кузнечной башни в процессе реставрации. 1960-е гг.
139. Старая трапезная (Келарский корпус). Внутренний вид одностолпной палаты. ГНИМА, IV–1360.
140. Старая трапезная (Келарский корпус). Восточная палата 1-го этажа. Вид на северную стену. 1950–1969-е гг.
141. Старая трапезная (Келарский корпус). Восточная палата 1-го этажа. Следы перестройки на стенах. 1950-е гг.
142. Старая трапезная (Келарский корпус). Восточная палата 2-го этажа, северо-восточный угол.
143. Старая трапезная (Келарский корпус). План 1-го этажа. Штриховками показана кладка XVIII века и современная. Чертёж А.О. Дмитриевой.
144. Старая трапезная (Келарский корпус). План 2-го этажа. Штриховками показана кладка XVIII века и современная. Чертёж А.О. Дмитриевой.
145. Открытка «Вид дворца, сооружённого царем Феодором Алексеевичем, и башни Дуло именуемой...»

146. «Сушильня (сушило, иначе – солодежня). Общий вид в юго-западном углу монастыря». ГНИМА, V-6795.
147. Сушило, Кузнечная башня и часть стены. Вид стены от башни Дуло. ГНИМА, I-1146.
148. Сушило, западный фасад. Фот. Г.Г. Торопов. 1983 г.
149. Вид на башню Дуло. Фот. Никольский. Нач. XX в. Виден декор столба галереи. ГНИМА, V-50089.
150. «Древние полаты в Симоновом монастыре». Таб. XXXII из работы А.А. Потапова.
151. Сушило. План 1-го этажа с графической реконструкцией галереи. Штриховкой показана современная кладка. Чертёж А.И. Винокуровой.
152. Сушило. План 2-го этажа с графической реконструкцией галереи. Штриховкой показана современная кладка. Чертёж А.И. Винокуровой.
153. Сушило. Северный фасад. Фрагмент 1-го этажа. Июнь 2008 г.
154. Сушило. Северный фасад. Июнь 2008 г.
155. Казначейский корпус. Вид с юго-запада до реставрации. 1950-е гг.
156. Казначейский корпус. Южный фасад до реставрации после разборки пристроек. 1950-е гг.
157. Казначейский корпус. Северный фасад, западная часть.
158. Казначейский корпус. Вид с юго-востока до реставрации. 1950-е гг.
159. Казначейский корпус. Вид с юго-востока в процессе реставрации. 1960-е гг.
160. Казначейский корпус. План 1-го этажа. Штриховкой показана современная кладка. Чертёж Е.Ю. Солоухиной.
161. Казначейский корпус. План 2-го этажа. Штриховкой показана современная кладка. Чертёж Е.Ю. Солоухиной.
162. Настоятельские покои. Крыльцо. ГНИМА, I-9121.
163. Погреб XIX века и Старая трапезная. Вид с северо-востока. Июнь 2008 г.
164. Новая трапезная. Восточный фасад. Май 2016 г.

*Список цветных иллюстраций,  
размещенных во вклейке*

1. План Москвы. Гравюра. 1739 г.
2. «План Москвы прожектированной городу и предместьям. Чертеж 1782–1784 гг. РГАДА, ф. 192, № 5.
3. План Москвы. Чертеж 1806–1808 гг. РГВИА, ф. ВУА, д. 22174.
4. «Топографическая карта окружности Москвы...» Гравюра 1823 г. (по чертежу 1818 г.). РГВИА, ф. 846, оп. 16, д. 21874.
5. Башня Дуло. Вид с юго-востока. Состояние нижней части башни. Май 2016 г.
6. Башня Дуло. Фрагмент северного фасада. Июнь 2008 г.
7. Башня Дуло. Вид со стороны территории монастыря. Июнь 2008 г.
8. Кузнечная башня. Вид с юга, со стороны парка. Май 2016 г.
9. Западное прясло южной стены с Южными воротами у Кузнечной башни. Май 2016 г.
10. Примыкание восточного прясла южной стены к Кузнечной башне. Верх стены не восстановлен. Май 2016 г.
11. Восточное прясло южной стены между Кузнечной и Солевой башнями. Верх стены не восстановлен. Май 2016 г.
12. Восстановленная «вылазная» калитка в восточном прясле южной стены. Вид с юга. Май 2016 г.
13. Солевая башня. Реставрация фасадов башни не закончена. Июнь 2008 г.
14. Солевая башня. Вид с юго-востока. Май 2016 г.
15. Заложённая бойница нижнего боя. Июнь 2008.
16. Новая трапезная. Северный фасад. Раскрытый от закладки вход в подклет (подвал) на уровне 1-го этажа. Июнь 2008 г.
17. Новая трапезная. Восстановленная арка входа в восточную часть подвала. Июнь 2008 г.
18. Новая трапезная. Частично восстановленная кладка стенок лестницы спуска в западный подвал. Июнь 2008 г.
19. Новая трапезная. Восстановленная кладка столба галереи у крыльца. Июнь 2008 г.
20. Новая трапезная. Восстановленное крыльцо. Вид с запада. Июнь 2008 г.
21. Новая трапезная. Законсервированная кладка основания столба галереи. Июнь 2008 г.
22. Новая трапезная. Северный фасад. Башня-смотрильня после проведения реставрационных работ по восстановлению кладки. Июнь 2008 г.
23. Новая трапезная. Северный придел, 2-й эт. Отреставрированный белокаменный пол алтаря и солеи. Июнь 2008 г.



24. Новая трапезная. Северный придел. Винтовая лестница. Июнь 2008 г.
25. Новая трапезная. Северный фасад. Выкраски для проверки цвета росписи в шашку. Июнь 2008 г.
26. Новая трапезная. Шар, венчавший столбик ограждения площадки башни-смотрильни. Найден при ведении работ у южной пристройки. Июнь 2008 г.
27. Новая трапезная. Разрушающийся цоколь, восстановленный в 1980-х годах. Июнь 2008 г.
28. Новая трапезная. Вид верхних объёмов из-за недостроенной восточной части южной стены. Май 2016 г.
29. Сушило. Фрагмент северного фасада. Июнь 2008 г.
30. Новая трапезная. Изразцы раппорта из печного набора. Чертёж Н.Н. Ильичёвой.
31. Новая трапезная. Изразцы печного набора. Чертёж М.О. Пушкиной.
32. Часть надгробия, извлечённого из засыпки пола в Солевой башне. Июнь 2008 г.
33. Часть надгробия, извлечённого из засыпки пола в Солевой башне. Июнь 2008 г.
34. Часть надгробия, извлечённого из засыпки пола в Солевой башне. Июнь 2008 г.
35. Часть надгробия, извлечённого из засыпки пола в Солевой башне. Июнь 2008 г.

## *Список сокращений*

- ГАРФ – Государственный архив Российской Федерации (ранее – ЦГАОР). Москва
- ГИМ ИЗО – Государственный исторический музей, Отдел изобразительных материалов. Москва
- ГИМ ОДР – Государственный исторический музей, Отдел древних рукописей. Москва
- ГИМ ОПИ – Государственный исторический музей, Отдел письменных источников. Москва
- ГНИМА – Государственный научно-исследовательский музей архитектуры им. А.В. Щусева. Москва
- ГРМ ОГ – Государственный Русский музей, Отдел гравюры. Санкт-Петербург
- ИИМК РАН – Институт истории материальной культуры Российской Академии наук (ранее ЛОИА). Санкт-Петербург
- ИМАО – Императорское Московское археологическое общество
- НИМАХ – Научно-исследовательский музей Академии художеств. Санкт-Петербург
- ПАМ – Многотомное издание «Памятники архитектуры Москвы».
- ПСРЛ – Полное собрание русских летописей, продолжающееся издание
- РГАДА – Российский государственный архив древних актов (ранее ЦГАДА). Москва
- РГАЭ – Российский государственный архив экономики (ранее ЦГАНХ). Москва
- РГБ ИЗО – Российская государственная библиотека, Отдел изобразительных материалов (ранее ГБЛ ИЗО). Москва
- РГБ ОР – Российская государственная библиотека, Отдел рукописей (ранее ГБЛ ОР). Москва
- РГВИА – Российский государственный военно-исторический архив (ранее ЦГВИА). Москва
- РГИА – Российский государственный исторический архив (ранее ЦГИАЛ, ЦГИА СССР). Санкт-Петербург
- РИБ – Русская историческая библиотека
- СЭП – Синодальное экономическое правление
- ЦАНТДМ – Центральный архив научно-технической документации Москвы (ранее ГИАА, ИАА ГлавАПУ г. Москвы, ГИНТА)
- ЦГА Москвы – Центральный государственный архив Москвы (ранее ЦИАМ, ЦГИАМ, ГИАМО, ГАМО, МГОИА, МОГИА).
- ЦГАМО – Центральный государственный архив Московской области. Москва
- ЦМАМ – Центральный муниципальный архив Москвы (ранее ЦГА ОРСС)
- ЧОИДР – Чтения в Императорском обществе истории и древностей российских при Московском университете

*Шитова  
Лидия Алексеевна*

АРХИТЕКТУРНЫЕ ПАМЯТНИКИ.  
СИМОНОВ МОНАСТЫРЬ

Директор издательства *Орешин Б.В.*  
Зам. директора *Горжевская Е.Д.*

Формат 70x100/16  
Бумага офсетная. Гарнитура PetersburgС.  
Печать офсетная. Объем 46 печ. л.+ 1 п.л. цв. ил.  
Тираж 1000 экз. Заказ №

Издательство «Прогресс-Традиция»  
119048, Москва, ул. Усачева, д. 29, корп. 9  
Тел. (499) 245-53-95  
Научное издание

ISBN 9785898264734

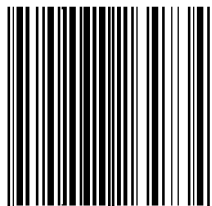

9 785898 264734

Отпечатано в ППП «Типография «Наука»  
121099, Москва, Шубинский пер., д. 6