

Непознате цркве брвнаре у околини Прибоја

(Прилози за упознавање културне историје Полимља)

ДРАГИША МИЛОСАВЉЕВИЋ

УВОД

У току реализације истраживачког пројекта „Уметнички споменици XVIII и XIX века у југозападној Србији“¹ снимљено је неколико дрвених цркава у долини Лима. Њихово евидентирање значи пре свега скроман допринос у стварању потпуније карте културног наслеђа Полимља, у које, осим сакралних споменика, спадају археолошки локалитети, градови и утврђења, као и световне грађевине новијег доба.

Синтагму „непознате цркве“ у том смислу треба схватити условно, јер су грађевине у народу овога краја, као и у дабробосанској митрополији српске православне цркве, углавном познате. Међутим, пошто до сада нису биле евидентирани, остале су непознате одређеним круговима научне јавности. Довођење у везу ових сакралних објеката с околином Прибоја, и поред тога што данас административно припадају општини Рудо, односно Вишеграду у СР Босни и Херцеговини, условљено је чињеницом да се све три дрвене цркве налазе непосредно уз комуникацију Добрун— Прибој. Градња и судбина ових богомоља у непосредној су вези с историјом града Прибоја и његове околине, у коме је иначе био стациониран један део аустроугарских окупационих јединица у другој половини XIX века. Епоха њихове владавине, као по правилу, готово је заборављена у области материјалне надградње, па нам једино остају подручја људског духа као сигурни путокази о битисању; асимилацији и импорту других култура на овим просторима.

I. Друштвено-економске прилике и сакрално градитељство у Полимљу у XIX веку

Полимље је у XIX веку било специфична гранична територија, коју су обележавале велике друштвене промене, потреси, честе буне и устанци.² Почетак века био је још увек раздобље развијеног феудалног система Отоманске империје, а крај столећа значио је почетак раног капиталистичког облика производње, у коме су већ коришћена искуства развијених земаља. У том подручју које је вековима припадало Турској царевини, тек тридесетих година прошлог века начет је дугогодишњи архаични спахијски систем, на коме се иначе империја и одржавала дуго.³

То је било изузетно тешко раздобље за српски народ и за православну цркву.⁴ Стара манастирска добра већином су била разграбљена, а највећи број манастира и цркава у рушевинама, као Милешева, Бања, Давидовица, Мажићи.⁵ За православни живаљ то је било време глади, болести и немаштине.⁶ Гладовали су и свештеници и калуђери. „Знано када Макарије отвори Добриловину пуну 29 (28?) година. И тада копа дрвеном мотиком те сие пасуљ на 1828 лета.“⁷ Честе побуне, пљачке, одузимања хране од стране турске војске, проузроковале су глад у Босни, Херцеговини и Полимљу. „Да се зна кад беше карлица жита сто гроша у Босни, у Скадру и Дукађину 60. Тад беше много скупа стока. Излазе волови осамстотин грша, а овци 70 грша, ново сене 80 гроша.“⁸ То се односило на године 1831. и 1832.

Готово је невероватно да су и у тим временима обнављане неке локалне цркве у Полимљу — у Тоцима, Сељанима, Побраћу, Бистрици.⁹ Са колико су одрицања мештани прилазили овим обнавама сведоче документи и записи о великом новцу који је морао бити прикупљен како би се подмитиле турске власти и дале дозволу за градњу.¹⁰

Реформе из 1830—1850. године у Отоманској империји значиле су постепено укидање огромних привилегија које су путем намета и дажбина користиле аге и бегови.¹¹ У том смислу

¹ Истраживачки пројекат „Уметнички споменици XVIII и XIX века“ финансирао је Основна заједница науке региона Т. Ужице.

² А. Бејтић, *Прибој на Лиму под османлијском влашћу*, 1418—1912, Сарајево 1945, 24.

³ В. Поповић, *Аграрно питање у Босни и турски нереди*, Београд 1949, 98.

⁴ Р. Веселиновић, *Српска црква у Босни и Херцеговини*, Српска православна црква од 1219—1969. год., Београд 1969, 322, 323.

⁵ Д. Кашић, *Српска црква под Турцима*, Српска православна црква од 1219—1969, 157.

⁶ Р. Веселиновић, *нав. дело*, 322.

⁷ Љ. Стојановић, *Стари српски записи и натписи*, књ. II, Београд 1923, 4066, 4.

⁸ Љ. Стојановић, *нав. дело*, 4086, 4088.

⁹ В. Шалипуровић, *Прилози за историју грађевинарства у средњем Полимљу у XIX веку*, Београд 1979, 16.

¹⁰ Мештани из села Сељана код Пријепоља морали су за добијање дозволе, пре обнове своје цркве, на име мита предати турским властима 40 овнова и 2.500 гроша (В. Шалипуровић *нав. дело*, 84).

¹¹ В. Поповић, *нав. дело*, 98, 105.

најзначајније измене спровео је Омер-паша Латас око средине XIX века, па су извршене административне промене у Босанском пашалуку створиле подношљивије услове за живот хришћана.¹² У реформисаним деловима царства отворене су могућности за продор капиталистичких производних односа, а најзначајнији чинилац постаје трговина. Њом се углавном у почетку баве Срби и Јевреји, јер се Турци дуго нису занимали за ту делатност.¹³ Варошице у Полимљу постају значајни занатски и трговачки центри, чији успон сада подједнако помажу хришћани и муслимани. Православне црквене установе имале су у новим условима већу слободу деловања и окупљања становништва.¹⁴ Формирају се верске организације, али и црквене школске општине, које су у другој половини XIX века одиграле огромну улогу у обнављању многих сакралних грађевина и у подизању нових.¹⁵ На њиховом челу налазе се имућни и познати трговци и занатлије, чији је углед велики и међу муслиманским живљем.

Известан застој у привредној, па самим тим и градитељској делатности био је узрокован устанком 1875. године, као и српскотурским ратом 1876—1878. године. У том раздобљу су у Полимљу страдала читава насеља, па и варошице.¹⁶ На жалост, као и увек у сличним приликама, паљене су и рушене православне цркве и манастири као средишта око којих се окупљао српски народ. У том периоду запаљени су манастири Бања код Прибоја и Милешева.¹⁷

Од 1878. године, Босну и веће делове Санцака окупирао је моћна Аустроугарска монархија¹⁸, тада једна од најразвијенијих европских земаља. Присуство нових модерних освајача веома брзо је резултирало и новим друштвено-економским односима. Уводи се банковни капитал и формирају приватне фирме за обимније трговачке послове са многим земљама Средње Европе.¹⁹ Отварају се нова тржишта за производе развијене аустријске индустрије у овом заосталом крају Балкана.²⁰ У исто време врши се велики откуп пољопривредних производа за посаде окупационих гарнизона, чиме се мења положај сеоског становништва у Полимљу.²¹

С доласком аустроугарске армије отварају се нова градилишта у овом крају, у почетку за потребе војних јединица, а касније су грађене и јавне зграде, па и један европски уређен хотел.²² У крајевима које су вековима држали Турци у градитељство продире нови стил, што истовремено отвара могућност за пласман нових грађевинских материјала.

Аустроугарска управа у Полимљу трајала је двадесет девет година и у многим областима материјалне надградње може се сматрати раздобљем убрзаног развоја. Тада су обнављане многе сакралне грађевине, џамије и православне цркве. Подигнут је и известен број нових, као

што су две цркве у Штрпцима, брвнара у Будимлији, римокатоличка и православна богомоља у Пријепољу и друге. У црквеним установама, грчке владике, фанариоте, сменили су припадници српског народа, чиме је започео самосталан развој српске православне цркве.²³ С друге стране, у том периоду вршена је готово непрекидно римокатоличка пропаганда, па и много раније започети процес унијаћења међу православним житељима.²⁴ У том послу посебно се истицао надбискуп Штадлер преко свог часописа „Балкан”.²⁵ Управник окупираних земаља непопуларни Бењамин Калај (1882—1903) силом је натурао латиницу²⁶, па су готово сва насеља и варошице биле обележене овим писмом, чак и у крајевима која су била насељена искључиво православним становништвом.²⁷ Био је то покушај да се Полимље и источни делови босанске територије што више одвоје од Србије и од утицаја српске православне цркве.²⁸ До данас је остала изрека „Калај Босну калајише”. Занимљив је случај митрополита Саве Косановића, који није хтео повићи једну посланицу којом оптужује аустроугарску пропаганду и самог Бењамина Калаја да су искључиво усмерени против православне српске цркве. Због тог случаја он је морао напустити митрополитску столицу.²⁹ Остало је и писано сведочење Милана Борисављевића, нововарошког трговца и председника црквено-школске општине, о тим временима, а у препричаном разговору с поменути митрополитом (у који не можемо сумњати) написано је да се митрополит Косановић лично жалио Борисављевићу да Калај врши велики притисак на српске црквене власти да омогуће римокатолицима несметан процес унијаћења међу, православним становништвом.³⁰ Митрополит Косановић је, наравно, такву могућност одлучно одбио.

Владавина Хабсбуршке монархије у овим крајевима, надамо се, биће предмет исцрпнијих истраживања од досадашњих, јер су неосветљени многи догађаји и околности под којима су се збили. На жалост, архиве у Прибоју и Пријепољу, као и многе сеоске, већим делом су страдале у рату који је моћна империја повела против Србије само седам година после свог повлачења из Полимља, 1907. године. Вероватно су тада уништени многи драгоцени подаци који би употпунили културну слику овог поднебља, оптерећеног многим нацијама и вероисповестима.

II. Карактеристике градње цркава брвнара у Полимљу

Драгоцени споменици културе, цркве брвнаре у Полимљу, грађене у XIX веку, настављају на известен начин започети процес градње и обнове под Турцима. Истина, подизање ових грађевина у Србији готово је престало после шесте деценије XIX века³¹, јер је у ослобође-

ној кнежевине била покренута велика градитељска делатност³², па су углавном обнављане и грађевине православне богомоље од тврдог материјала. У Санцаку и Полимљу, који су до почетка овог века били под Турцима и Аустријанцима, традиција грађења кућа брвнара, па самим тим и дрвених богомоља, настављена је кроз цео деветнаести, па делимично и у првој половини двадесетог века.

Ова архитектура, поникла у народу, везана је непосредно за брвнару динарског типа и њене опште карактеристике.³³ Чињеница да је тип грађевине веома распрострањен и с временом преношен на друга подручја упућује на закључак да је реч о аутохтоном градитељском обрасцу, чија свеукупна културна улога није ни приближно осветљена.³⁴ Цвијић је ову грађевину динарског типа назвао осаћанком³⁵, свакако по томе што је процват и успон доживела у Србији у време кад су стварали осаћански анонимни неимари³⁰, у првој половини XIX века. Они су иза себе оставили велики број кућа за становање и дрвених цркава широм Србије, Босне и Косова.³⁷

Ипак, о овим градитељима складних кућа и витких богомоља најмање се писало управо оно што је данас постало актуелно, а то је њихова даровитост за компоновање дрвених храмова у простору. После више од сто педесет година, њихове креације ничим не искачу и не ремете амбијенталну средину, па ни у новим условима живљења, што се иначе за многа остварења модерних неимара не може рећи.

¹² Х. Шабановић, *Босански пашалук*, Сарајево 1959, 233, 234; В. Поповић *нав. дело*, 105.

¹³ В. Шалипуровић, *нав. дело*, 13, 14.

¹⁴ М. Максимовић, *Црквене борбе и покрети*, Зборник Напор Босне и Херцеговине за ослобођење и уједињење (Сарајево 1929) 78.

¹⁵ В. Шалипуровић, *Културно-просветне и политичке организације у Полимљу и Рашкој*, Нова Варош 1972, 150, 186, 193.

¹⁶ М. Лутовац, *Прибој на Лиму*, Зборник радова, Етнографски институт, књ. 3 (Београд 1960) 5. ¹⁷ М. Лутовац, *нав. дело*, 5.

¹⁸ В. Скарић, Осман Нури-Хацић и Н. Стојановић, *Босна и Херцеговина под аустро-угарском управом*, Београд 1938, 5—6.

¹⁹ В. Шалипуровић, *Прилози за историју грађевинарства...*, 14.

²⁰ В. Шалипуровић, *нав. дело*, 14, 24, 25.

²¹ *Записи Милана Борисављевића*, Историјски архив Т. Ужице, 23/6.

²² А. Бејтић, *нав. дело*, 27, 28.

²³ Р. Веселиновић, *нав. дело*, 323, 324, 325.

²⁴ Р. Веселиновић, *нав. дело*, 325.

²⁵ Р. Веселиновић, *нав. дело*, 324.

²⁶ В. Ћоровић, *Историја Југославије*, Просвета, Београд 1989, 538.

²⁷ *Записи Милана Борисављевића...*, 163.

²⁸ В. Ћоровић, *нав. дело*, 538, 539.

²⁹ Митрополит Сава Косановић, *Глас истине* за 1889, 13; В. Ћоровић, *нав. дело*, 539; Р. Веселиновић, *нав. дело*, 325.

³⁰ *Записи Милана Борисављевића...*, 131.

³¹ Д. Ст. Павловић, *Југославија, Народно градитељство на Балкану*, Београд 1987, 26.

³² М. Коларић, *Класицизам код Срба, II, Грађевинарство*, Београд 1966, 24.

³³ А. Дероко, *Фолклорна архитектура у Југославији*, Београд 1974, 19.

³⁴ Ј. Крунић, *Брвнара Старог Влаха „кућа на ћелици”, као тип стана*, Зборник заштите споменика народног градитељства Београд 1984, 56—62.

³⁵ Ј. Цвијић, *Антропогеографски проблеми Балканског полуострва*, Насеља српских земаља, СКА, Београд 1902.

³⁶ В. Стеф. Караџић, *Српски рјечник*, Београд 1898, Осаћанин. 484.

³⁷ О црквама брвнарама постоји обимна литература. Најзначајнији део јесте: Т. Ђорђевић, *Из Србије кнеза Милоша*, Културне прилике од 1815—1839, Београд 1922, 147—152; Б. Бошковић, *Гробљанска црква у крагујевачкој Рачи*, Старинар VII (Београд 1932) 123; А. Дероко, *Народно неимарство I*, Институт за народну уметност Београдског универзитета, Београд 1939; А. Дероко, *Народно неимарство, II*, Институт за народну уметност Београдског универзитета, Београд 1940; Б. Којић, *Архитектура српског села Шумадије и Поморавља*, Београд 1941; Љ. Топали, *Дрвене црквице и сељачко дрвено градитељство у Туропољу*, Етнографско истраживање и грађа, III, Загреб 1941; Б. Којић, *Стара градска и сеоска архитектура у Србији*, Београд 1949; И. Здравковић, *Архитектура цркава брвнара у НР Србији*, *Црква брвнара у селу Врби*, Музеји 5 (Београд 1950) 175; М. Ћоровић-Љубинковић, Радивоје Љубинковић, *Црква у Доњој Каменици*, Старинар I (Београд 1950); Д. Ст. Павловић, *Старе цркве брвнаре у Србији*, Музеји 6 (Београд 1951) 105; П. Момировић, *Две дрвене цркве у Босанској Крајини*, *Наше старине I* (Сарајево 1953) 151; Археолошки споменици и налазишта у Србији, I, Западна Србија, грађа IX 2 (Београд 1953); 3. Симић-Миловановић, *Дуб, Севојно, Горобиле, Ужице, Сеча Река*, 160, 161, 162, 164, 165; Иван Здравковић, *Цркве брвнаре*, 154; С. М. Ненадовић, Д. Ст. Павловић, *Преглед рада Завода за заштиту споменика културе НРС*, Зборник за заштиту споменика културе IV—V (Београд 1955) 353; П. Момировић, *Две цркве Западне Босне*, *Наше старине III* (Сарајево 1956); Б. Којић, *Црква брвнара у Рачи код Крагујевца* ГЕИ, II—III, САН, Београд 1957; Д. Ст. Павловић, *Заштита оронулих брвнара*, *Саопштења I* (Београд 1957) 88; Г. Томић, Д. Ст. Павловић, *Бела црква Каранска и цркве брвнаре у њеној околини*, Туристички савез Србије и Туристичка штампа, Београд 1960, 9; Д. Ст. Павловић, *Стање и заштита црква брвнара у Србији*, Зборник за заштиту споменика културе XI (Београд 1960) 377; Д. Ст. Павловић, *Цркве брвнаре у Србији*, Саопштења, 1962; D. St. Pavlowitch, *Las viejas iglesias lenosas de Servia*, *Guadernos de arquitectura* 68—69 (Барцелона 1967); Д. Ст. Павловић, *Капела из Амстердама и црква брвнара из Радијевића*, Саопштења IX (1970) 255; D. St. Pavlowitch, *L'art des vieilles églises de Serbie construites en bois*, VII congrès intern. des sciences anthropologiques et ethnologiques, Moscou 1964, vol. VII, Наука, Москва 1970, 51; А. Дероко, *Фолклорна архитектура у Југославији*, Научна књига, Београд 1974; D. St. Pavlović, *Les églises en bois*, *Revue mensuelle de Yugoslavie* XII (Београд 1979, издање на енглеском, немачком и руском); *Културно наслеђе Србије, заштита и уређење 1947—1982*, 86—90, Београд 1982; *Заштита споменика народног градитељства*, Зборник радова са саветовања, Друштво конзерватора Србије, Београд 1984; *Народно градитељство на Балкану*, Београд 1987.

Може се поставити питање да ли су осаћански мајстори градили у Полимљу? По неким претпоставкама, они нису налазили послове у овим крајевима, јер су у Полимљу стварале многобројне локалне градитељске дружине, па и за њих није било довољно посла.³⁸ Ово се мишљење мора оспорити, првенствено због тога што су Осаћани најчешће користили искуства оријенталне фолклорне архитектуре³⁹, а долазили су из источне Босне у којој је делимично остварена културна симбиоза ислама и православља, што су они иначе свесрдно примењивали у обликовању и декорацији дрвених богомоља. Околност да су Осаћани градили куће за становање, цркве, па и џамије у Босни⁴⁰ могла је значити несметан и слободан продор и у крајеве у којима су заједнички живели припадници исламске и православне вере. Ови разлози упућују, дакле, и на извесне утицаје осаћанског градитељства у Полимљу, у коме је иначе веома дуга и богата традиција у градњи дрвених објеката за световне и сакралне потребе. Конкретни докази о примени осаћанских градитељских образаца у Полимљу јесу цркве брвнаре на Златибору и Златару (Јабланица, Доброселица и Кућани). Извесна градитељска решења на овим храмовима, нпр. полукружне апсиде, утицала су на истоветне облике код цркава грађених у каснијим временима у долини Лима, као што су брвнаре у Штрпцима, Будимљи и Бијелом Брду.

И поред утицаја са стране, потребно је још једном констатовати постојање аутентичног градитељског обрасца у Полимљу и Санцаку. То је дводелна старовлашка кућа „на ћелици“ постављена дужином уза стрмину, са подрумом.⁴¹ Она има сличности са кућама у северозападним подручјима, где се такве куће са подрумом називају „кљетаре“.⁴² Дводелне куће у Босни и Санцаку запазили су крајем прошлог века и страни научници, покушавајући да је доведу у везу са горњонемачком или франачком кућом.⁴³

Сакралне грађевине подизане у овим крајевима још више су подсећале на куће за становање⁴⁴ него што је то био случај на територијама које су биле ослобођене од Турака. Лишене украсних појединости на порталима и преградним зидовима, стрехама и крововима без звоника, понекад са подрумом испод зграде (Радијевићи), цркве брвнаре у долини Лима нису се готово разликовале од суседних сеоских кућа у којима се живело и радило.

Разлике између цркава брвнара грађених у крајевима који су били ослобођени од Турака и оних које су подизане на подручјима под отоманском доминацијом, данас су сасвим разумљиве. И поред тога што је о овим разликама и сличностима у градњи дрвених богомоља довољно писано⁴⁵, треба се посебно осврнути на њих.

1. За разлику од осаћанских цркава брвнара подигнутих широм Србије, готово најчешће од

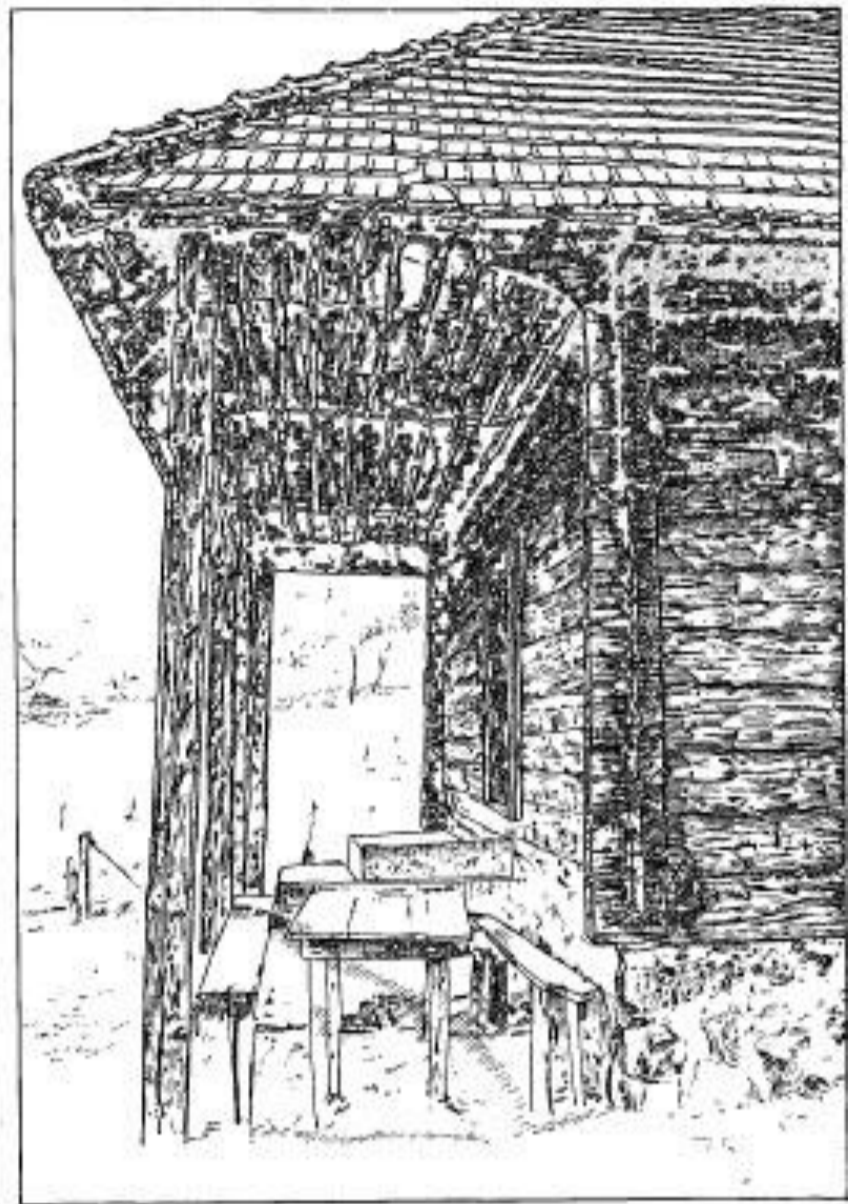

Цртеж 1. Трѐм цркве брвнаре у Штрпцима

Dessins. 1. Galerie de l'église en bois de Štrpci (détail)

храстових брвана или талпи, брвнаре у Полимљу грађене су од лаких смрчевих брвана, а ређе од борових. Природно је да су гради тељи углавном користили материјал који им је био доступан, а Полимље је све до почетка XX века било покривено густим четинарским шумама.⁴⁶ Још један разлог опредељивао је градитеље на ово релативно краткотрајно дрво. Наиме, обрада смрчевих или јелових балвана знатно је лакша од, рецимо, црног бора или храста, па је објекте од овакве грађе било могуће подићи за изузетно кратко време. Честе буне, устанци и репресивни походи против хришћана у XIX веку носили су ризик великих штета код великих улагања; међутим, кад би овакве цркве и биле запаљене, мештани су, у мирнија времена, веома брзо подизали нове од исто тако лаког материјала.

С доласком аустроугарске управе у Полимље, почињу да се употребљавају и нови алати, који омогућавају лакшу обраду дрвета.⁴⁷ Балвани су стругани много брже, па је, као резултат, створен занимљив начин обрађивања полукружних сегмената, који су формирали на источној страни богомоље сасвим правилну полукружну апсиду (Штрпци, Ваган, Бијело Брдо).

2. Готово без изузетака цркве брвнаре у Полимљу карактерише одсуство декоративних елемената на вратима, довратницима и у унутрашњости храмова⁴⁸, који су, као што је већ речено, чести и карактеристични за дрвене богомоље широм ослобођене Србије.⁴⁹ Можда се разлози за једноставнију градњу ових сакралних грађевина у Полимљу могу потражити у сасвим обичним исламским богомољама, грађеним у приближно исто време, које исто тако карактерише одсуство декоративности у унутрашњости грађевине.⁵⁰

3. Трем, као чест елемент осаћанских богомоља⁵¹, сасвим је редак код дрвених храмова у Полимљу. Најчешће су код цркава брвнара на западној страни испуштени надвратници дужине 1,5—2 m, који су формиран са обично два пара рога на испуштеним венчаницама. Потребно је истаћи да је на овакав начин градње цркава брвнара утицао изглед старијих сеоских богомоља у Полимљу грађених од чврстог материјала и обнављаних средином XIX века, као што су цркве у Бистрици, Прибојским Голешима. Код ових једноставно грађених храмова наткривени део на западној страни осим функционалне улоге (заклон од кише и снега) имао је и естетску, јер је испуштени и наткривени део разбијао монолитну градитељску концепцију. По свему судећи, изузетак је трем цркве брвнаре у Штрпцима код Прибоја. Овај трем, чију конструкцију на западној страни држе четири стуба, подсећа на предворја неких световних грађевина, али и на тремове исламских богомоља грађених у XIX веку.

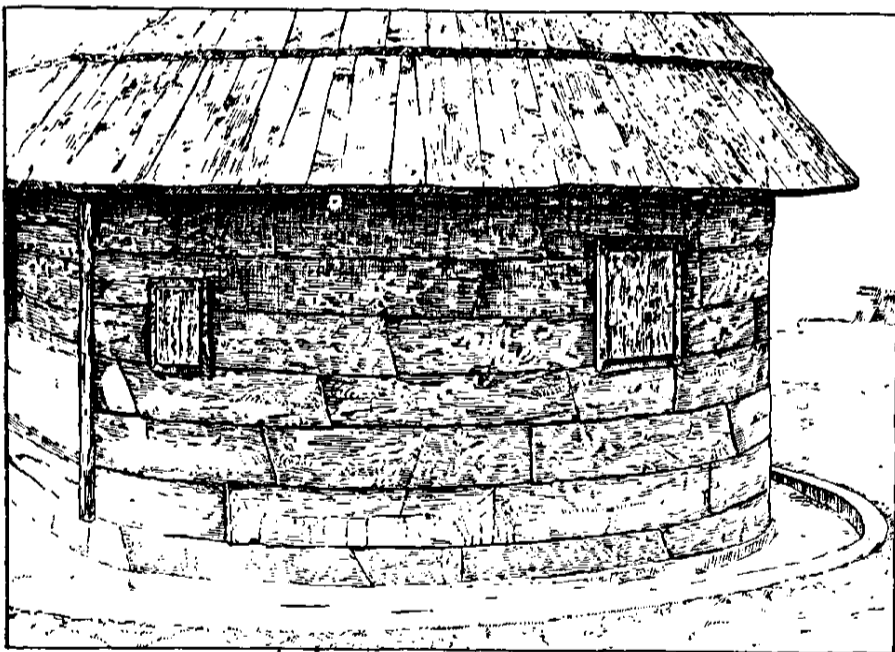

Цртеж 2. Источна страна цркве брвнаре у Вагану (детал)

Dessins. 2. Côté oriental de l'église en bois de Vagan (détail)

4. Цркве брвнаре грађене у ослобођеној Србији најчешће на крајевима рогава имају настављаче.⁵² Тиме је омогућено да се стреха постави водоравније и уздигне од брвана, што је штитило од запљускивања кише и топљења снега. Дрвени храмови грађени у По-

лимљу, немају ове настављаче на роговима⁵³ јер се, како је већ речено, готово нису разликовали од обичних кућа за становање.

5. Храмови које су градили Осаћани разликовали су се по многим појединостима од околних кућа, најчешће по украсним елементима на порталима, довратницима, прозорима и тремовима. Ипак, најзначајнији и најупадљивији део којим се издвајало стваралаштво ових талентованих мајстора били су кров и кровни покривач, којима се давало завршно обележје градитељском остварењу.⁵⁴ То су најчешће високи кровови које је красио покривач од ситног клиса или шиндре. Међутим, вештина покривања кровова клисом у Полимљу готово да није забележена. Као покривач коришћена је борова или смрчева шиндра, а у новије доба понегде и камене плоче. Предност ове последње врсте покривача јесте у томе што је вађење камених плоча знатно јефтиније, а дуже трају. У нашем времену, у коме се постепено заборављају старе технике цепања клиса и шиндре, све више се дрвених богомоља накнадно препокривају црепом.⁵⁵ На тај начин се, свакако свесно, овим грађевинама одузима степен аутентичности, мада су сврстане у посебну групу фолклорног градитељства које треба сачувати у изворном облику.

³⁸ В. Шалипуровић, *нав. дело*, 32, 33.

³⁹ Б. Којић, *Стара градска и сеоска архитектура у Србији ...*, 154.

⁴⁰ П. Момировић, *Две цркве Западне Босне...*, 70.

⁴¹ Ј. Крунић, *нав. дело*, 55.

⁴² С. Новаковић, *Село*, Београд 1943, 191.

⁴³ R. Meringer, *Das Deutsche Haus und sein Hausrat*, Leipzig 1906, 98.

⁴⁴ Д. Ст. Павловић, *Југославија (Народно градитељство на Балкану)* 22.

⁴⁵ О овим разликама и сличностима види: Д. Ст. Павловић, *Цркве брвнаре...*, 39, 53, 54; Д. Ст. Павловић, *Југославија*, 22, 24, 26; В. Шалипуровић, *Прилози историји грађевинарства...*, 32, 38, 46, 207, 287, 288; П. Момировић, *Две дрвене цркве...*, 151; П. Момировић, *Две цркве Западне Босне...*, 170.

⁴⁶ Руски конзул Гиљфердинг, путујући од Добруна према Прибоју, пише: „Иза Добруна протеже се у дужини од три сата хода једнолика борова шума, која покрива Бијело брдо и Будимлију” (А. Ф. Гиљфердинг, *Путовање по Херцеговини, Босни и Старој Србији*, Сарајево 1972, 111).

⁴⁷ В. Шалипуровић, *нав. дело*, 46.

⁴⁸ В. Шалипуровић, *нав. дело*, 288.

⁴⁹ Д. Ст. Павловић, *Цркве брвнаре...*, 53; Д. Ст. Павловић, *Југославија...*, 24.

⁵⁰ В. Шалипуровић, *нав. дело*, 287.

⁵¹ Д. Ст. Павловић, *Цркве брвнаре...*, 59, 60

* Цртеж аксонометријског пресека старовлашке куће коришћен је из објављеног рада Ј. Крунића, *Брвнара Старог Влаха „кућа на ћелици”*, као тип стана.

⁵² Д. Ст. Павловић, *нав. дело*, 54, 68, 69.

⁵³ В. Шалипуровић, *нав. дело*, 32.

** Драгоцену помоћ у снимању и припреми цртежа пружили су ми археолог Саво Дерикоњић и технички цртач Рада Узуновић, којима се овом приликом срдечно захваљујем.

⁵⁴ Д. Ст. Павловић, *нав. дело*, 54, 70.

⁵⁵ Д. Ст. Павловић, *нав. дело*, 67.

6. Већ је поменуто да су захваљујући градњи дрвених храмова од сразмерно меког дрвета (смрче, бора) градитељи успешно конструисали на источној страни цркве полукружну апсиду. Они су резали, стругали кратке полукружне сегменте, које су слагали у постављене шипове, чиме су добијани правилни облици који су сасвим одговарали апсидалним просторима црква зиданих од тврдог материјала. Овакво полукружно обликовање источне стране дрвене богомоље захтевало је већи напор градитеља. Стругање под одређеним углом, од великих балвана и са доста оскудним алатом, одузимало је много времена. Исто тако, велике количине дрвета биле су одбациване, али то је у великом природном богатству шумама био мањи проблем.

Ови обрасци у градњи храмова од дрвета нису нови, јер су већ примењени на неким црквама брвнарама у Србији, Босни и Косову, које су иначе градили осаћански неимари у првим деценијама XIX века. Већ је поменуто да су осаћанска градитељска искуства употребљена на неколико мањих храмова на Златару и Златибору (Кућани, Јабланица, Доброселица), а у непосредној близини Полимља, битно утицала на градњу црква од дрвета у каснијем периоду. Тај утицај се уочава на брвнарама у Будимлији, Штрпцима и Бијелом Брду, грађеним у другој половини XIX и првим деценијама XX века. Приближни облици, као и конструктивни склопови, посебно код мањих објеката, и поред разлика карактеристичних за друга поднебља (стрмији или блажи кров), упућују на широку распрострањеност осаћанских градитељских образаца, који су примењивани и у крајевима са богатом традицијом у градњи дрвених објеката, као што је Полимље. Потребно је подсетити да су у овим крајевима у XIX веку стварале многе неимарске дружине, од којих су неке градиле објекте широм Србије и Босне⁵⁶, па и репрезентативне грађевине као што је Карађорђево утврђено град Топола.⁵⁷

III. Црква брвнара у Вагану (Будимлији)

Десетак километара од Добруна према Прибоју простире се дуж пута село Будимлија, које је, по предању, име добило по угарској краљици.⁵⁸ У необјављеном рукопису обновитеља манастира Бање код Прибоја Дионисија Вранешевића, из 1857. године, пише да је „Будимлију село правила Будимска краљица зато што море да роди пшеница баш ко у Будиму.“⁵⁹ Дobar познавалац историје овога краја, поп Стјепо Трифковић записао је слично предање: „Када је овуда прошла нека краљица видевши како у овом селу напредује пшеница, рекла је да расте као у Будиму.“⁶⁰

У селу Будимлији налази се засеок Ваган, који је по неким другим записима име добио по манастирским вагама и амбарима, јер се

на вагама мерило манастирско жито.⁶¹ У овом засеоку постоји готово непозната црква брвнара која је у прошлости, као и данас, припадала добрунској парохији.

Око 2 km североисточно од данашње цркве брвнаре, на брду које доминира околином, постоји стари црквени локалитет. О траговима те старе богомоље у Будимлији поменути Дионисије Вранешевић записао је следеће: „Из Добруна до у село Будимлију има један сат. У Будимлију била е на едној стени црква и то е жупан градио.“⁶² Поп Стјепо Трифковић у својој књизи *Вишеградски Стари Влах* не помиње данашњу цркву брвнару, као ни стару црквину у Будимлији. На срећу, до остатака те грађевине долази се веома лако и на први поглед уочавају се оскудни трагови давно разорене сакралне грађевине.⁶³ Подизање ове старе богомоље на брду одакле се види километрима унаоколо, сугерише нам да су ктитори овог храма живели у времену српске независности, вероватно пре коначног слома немањичке државе средином XV века.

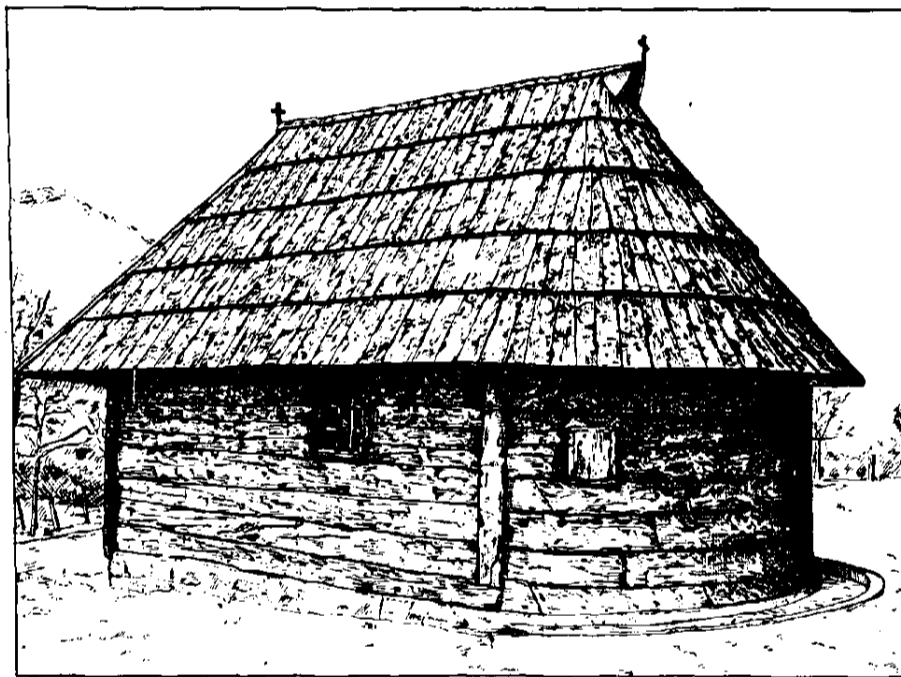

Цртеж 3. Црква брвнара у Вагану (Будимлија)
Dessins. 3. Église en bois de Vagan (Budimlija)

О данашњој дрвеној богомољи подигнутој усред храстове шуме, недалеко од старог локалитета, готово да немамо никаквих писаних трагова. На основу оскудних и помињаних података, као и стилских аналогја, може се закључити да је подигнута између седме и осме деценије XIX века, када су овај крај запосели нови аустроугарски господари. Садашњи изглед цркве резултат је многих каснијих интервенција и рустикалних поправки. Најскорији радови изведени су педесетих година овог века, кад је цела грађевина постављена на бетонскокамени сокл, са знатним унутрашњим изменама. Вероватно је накнадно препокривена седамдесетих година, кад је доста успешно постављена и смрчева шиндра (сл. 1, 2).

Црква брвнара у Будимлији спада у ред малих грађевина, димензија 8,50x5,10 m. Гра-

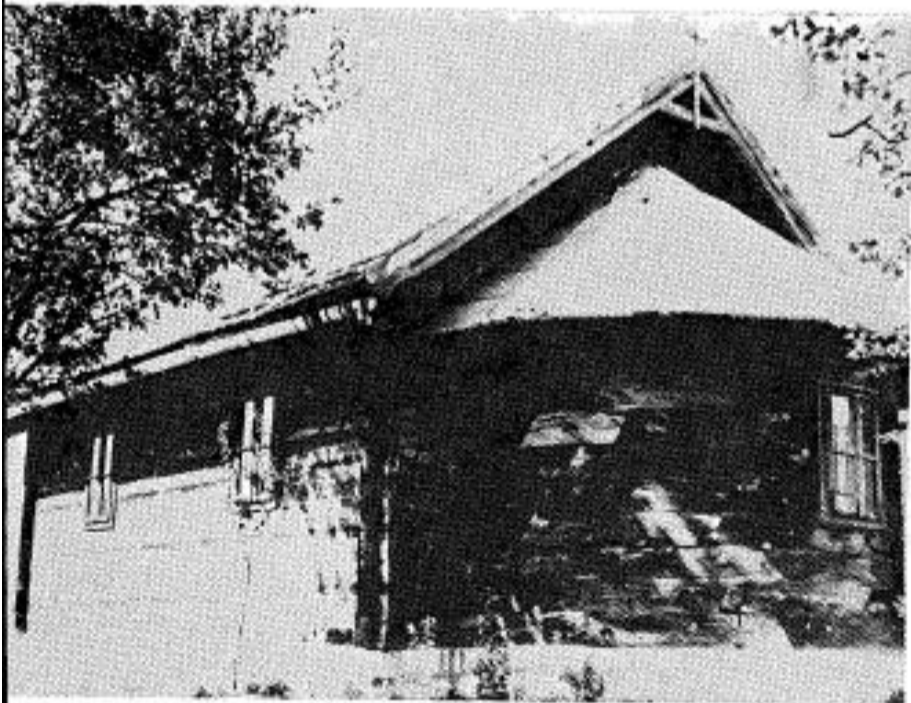
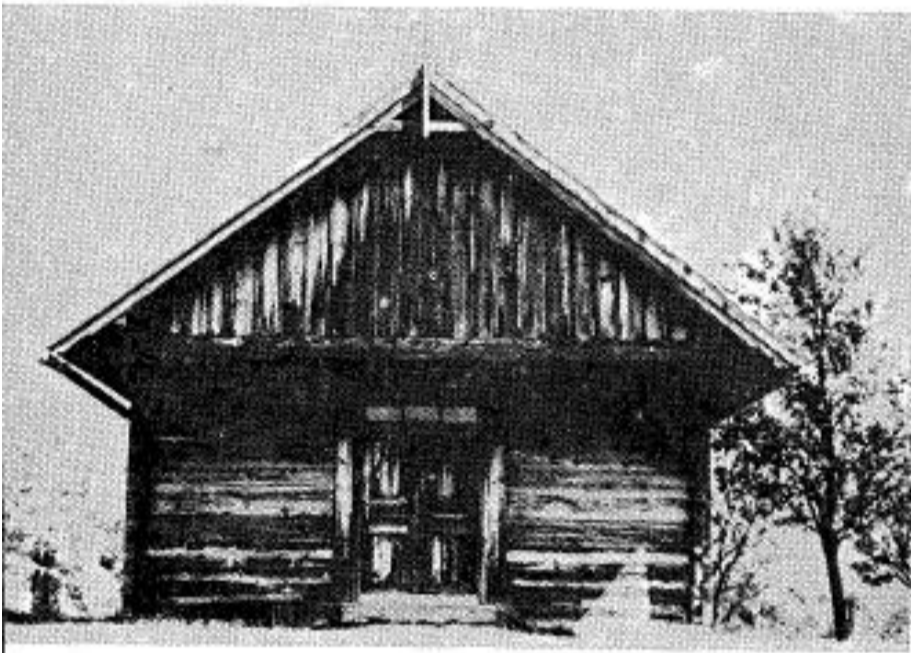

Сл. 1. Црква брвнара у Вагану, јужна страна
Fig. 1. Eglise en bois de Vagan, côté méridional

Сл. 3. Црква брвнара на Белом Брду, западна страна
Fig. 3. Eglise en bois de Belo Brdo, côté occidental

Сл. 4. Црква брвнара на Белом Брду, југоисточни изглед
Fig. 4. Eglise en bois de Belo Brdo, vue du sud-est



Сл. 2. Црква брвнара у Вагану, источна страна
Fig. 2. Eglise en bois de Vagan, côté oriental

ђена је од смрчевих брвана које су на крајевима везане у ћерт. Венчанице на западној страни испуштене су за 1,20 m и на њима су положена по два пара рогава. На тај начин добијена је настрешница која делимично штити од кише и снега, али има и естетску улогу. На западној страни налазе се једноставна улазна врата, лучно засведена, без декорације која иначе краси осаћанске улазне портале. Још мања, слична врата налазе се на северној страни цркве. Два мала прозора у олтарском простору, са једним на јужној страни наоса, једини су отвори кроз које улази светлост у

⁵⁶ В. Шалипуровић, *нав. дело*, 43—64. ⁵⁷ Мајстор Сава Перишић из Нове Вароши са својим друштвом радио је 1809. године у Београду, 1811. Карађорђеву цркву и кулу у Тополи (М. Коларић, *Класицизам код Срба...*, 24, 28.)

⁵⁸ Насеље српских земаља, *Расправе и грађа*, поп Стјепо Трипковић: *Вишеградски Стари Влах*, Београд 1903, 641.

⁵⁹ *Описаније обитежителнаго манастира Бање од Дионисија Поповића-Вранешевића*, архив САНУ, № 160; и № 168, број 9116 (цитирано према Мирјани Шакоти, *Прилози познавању манастира Бање код Прибоја*, Саопштења X, 1974) 28. 29.

⁶⁰ Поп Стјепо Трипковић, *нав. дело*, 641.

⁶¹ А. Ресулбеговић-Дефтердаревић, *Град Вишеград и околица*, Сарајево 1934, 15.

⁶² М. Шакота, *Прилози познавању манастира Бање...*, 288, 29.

⁶³ Непомињање локалитета и цркве у Будимлији изненађује, јер су у поменутој књизи Стјепе Трифковића наведени многи други остаци гробаља, црквине и градови у Вишеградском Старом Влаху.

храм. Црква је уздужно ојачана двама гредама које везују зидна платна, док греда која дели олтарски простор од наоса има додатну функцију — да се на њу причврсти једноставан иконостас од дасака. Олтарску апсиду ојачавају две кратке уздужне греде, које су с једне стране учвршћене на попречну греду до олтара, а с друге повезују полукружна брвна на апсиди. Црква је засведена коритасти сводом, а уместо шашоваца којима су најчешће засвођене осаћанске богомоље у брвнари у Вагану постављене су на таваници широке смрчеве даске. Кров на четири воде покривен је шиндром, постављеном пре двадесетак година. Црква нема значајнијих уметничких вредности. Једна икона Богородице са Христом, рад локалног мајстора из друге половине XIX века, вероватно је једино сликарско дело у овој богомољи. На први поглед може се сврстати у скромна зграфска остварења карактеристична за бројне сеоске цркве широм Србије (сл. 9).

IV. Црква брвнара на Белом Брду

Од Будимлије према Прибоју, на путу Добрун—Прибој, налази се једно од већих села у бившем Вишеградском Старом Влаху, Бело Брдо.⁶⁴ На узвишењу, у средишту села, налази се црква брвнара саграђена почетком овог века.⁶⁵ Подигнута је у близини старе аустроугарске касарне, а на месту где су се одржавале летње пољске молитве.⁶⁶ Има основа за веровање да је грађевина подигнута на локалитету неке старије богомоље⁶⁷ или у њеној непосредној близини. Остало је записано да је овај скромни храм осветио митрополит дабробосански Петар 27. октобра, на дан Преподобне матере наше Параскеве⁶⁸, којој је иначе и посвећена црква.

Мада је грађевина новијег датума, о њеном подизању, условима и о неимарима (који су свакако локални мајстори) није остало, изгледа, никаквих писаних трагова. На овој цркви је примењена једноставна градитељска концепција са већ помињаним карактеристикама, које једино убедљиво сведоче о везама између старовлашке фолклорне архитектуре и осаћанских неимарских искустава у градњи дрвених богомоља на Златибору и Златару. У целини, овај храм се може сврстати у скромна градитељска остварења типична за сеоске цркве грађене широм Полимља у другој половини XIX и првим деценијама XX века.

⁶⁴ Поп Стјепо Трифковић, *нав. дело*, 645.

⁶⁵ М. Лечић, *Изградња и обнова манастира. од 1920—1941. године*, у Српска православна црква 1920—1970, Београд 1971, 95.

⁶⁶ М. Лечић, *нав. дело*, 95.

⁶⁷ С. Трифковић помиље локалитет Смрдан, и место где је била црква; поп Стјепо Трифковић, *нав. дело*, 645.

⁶⁸ М. Лечић, *нав. дело*, 95.



Сл. 5. Црква брвнара у Штрпцима, северозападни изглед

Fig. 5. Église en bois de Strpci, vue du nord-ouest

Сл. 6. Црква брвнара у Штрпцима, јужна страна

Fig. 6. Église en bois de Strpci, côté méridional



Цртеж 4. Црква брвнара на Белом Брду

Dessins. 4. Église en bois de Belo Brdo

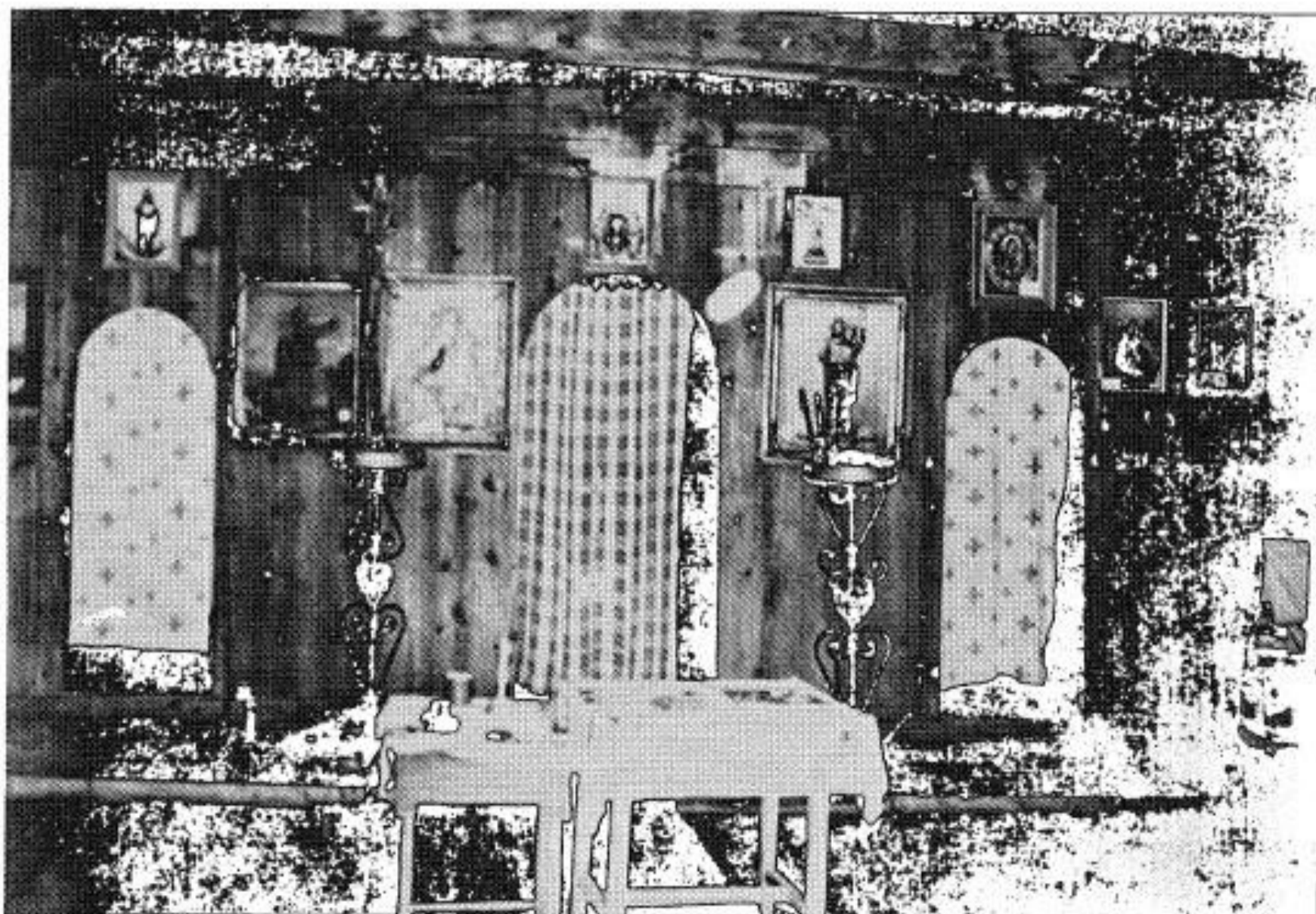
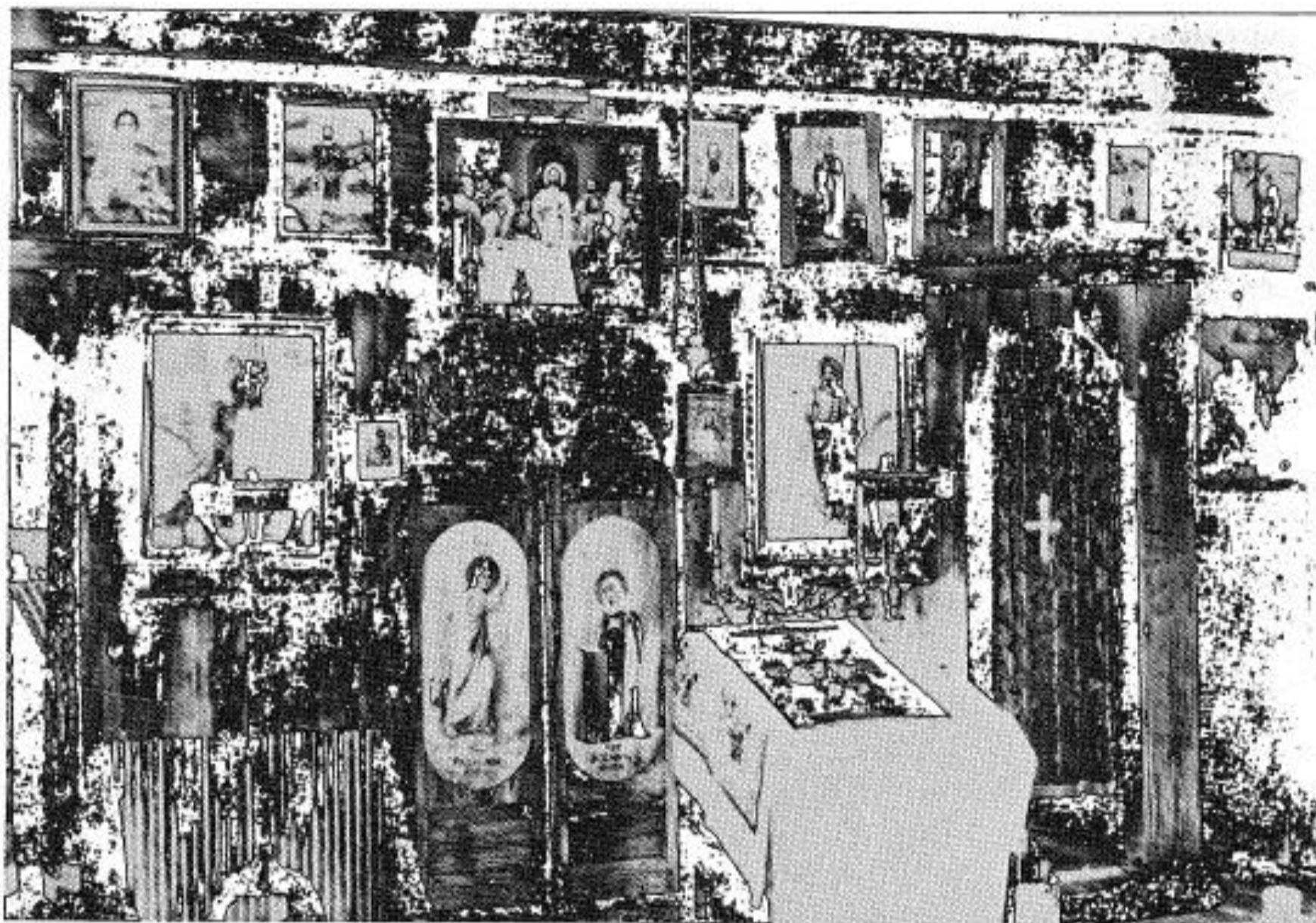

Сл. 7. Иконостас цркве брвнаре на Белом Брду
Fig. 7. Iconostase de l'église en bois de Belo Brdo

Сл. 8. Црква брвнара у Штрпцима, иконостас
(деталј)
Fig. 8. Eglise en bois de Strpci, iconostase (détail).

Брвнара на Белом Брду спада у групу мањих грађевина, димензија 10,50x7,0 m (сл. 3,4). Правоугаоног је облика, с типичним кровним испустом на западној страни код кога је, као и код брвнаре у Вагану, обликована нешто дужа надстрешница (1,70 m) као заклон од падавина. Црква је постављена на низак сокл од тесаног и малтером повезаног камена, на коме су две темељне греде, по којима су слагана брвна од црног бора. Двосливни кров формирају рогови који леже на два масивна венчаницама, које су на западном крају испуштене и лепо профилисане. Као и код других црквених грађевина у овом делу Полимља, улазна врата на западној и северној страни су једноставна и без орнаменталне декорације. Два пространа прозора на јужној страни цркве и један у олтарском простору омогућавају да у унутрашњост храма продире довољно светлости. Црква је ојачана са три попречне масивне греде које повезују зидна платна. Једноставна и од дасака направљена олтарска преграда наслања се на попречну затезну греду, и сасвим одговара решењу као и код брвнаре у Вагану. Под грађевине је од смрчевих дасака, од којих је формиран и коритасти свод ове цркве. Богомоља на Белом Брду покривена је црепом, док је источна полукружна апсида прекривена поцинкованим лимом. Црква нема значајније уметничке вредности.

V. Црква брвнара у Штрпцима

Штрпци су данас једно од највећих села у околини Прибоја и Рудог. У ближој прошлости ово село било је административна општина у области Вишеградског Старог Влаха, у чијем су саставу била и села Зубач, Ријека, Бован, Бјелушине, Племо, Књегиња и Увац.⁶⁹

Гиљфердинг је прошао кроз Штрпце на путу за Сарајево и каже да у њему има осамдесет кућа, све православних, а хан у коме је преноћио одликовала је чистоћа, за разлику од мно-



Цртеж 5. Црква брвнара у Штрпцима
Dessins. 5. Église en bois de Strpci



Сл. 9. Црква брвнара у Вагану, Богородица са Христом, рад непознатог аутора
Fig. 9. Église en bois de Vagan, La Vierge à l'Enfant peinte par un auteur inconnu

Сл. 10. Црква брвнара у Штрпцима, Богородица са Христом, рад Ј. Шрајера
Fig. 10. Église en bois de Strpci, La Vierge à l'Enfant, icône due à J. Schreier

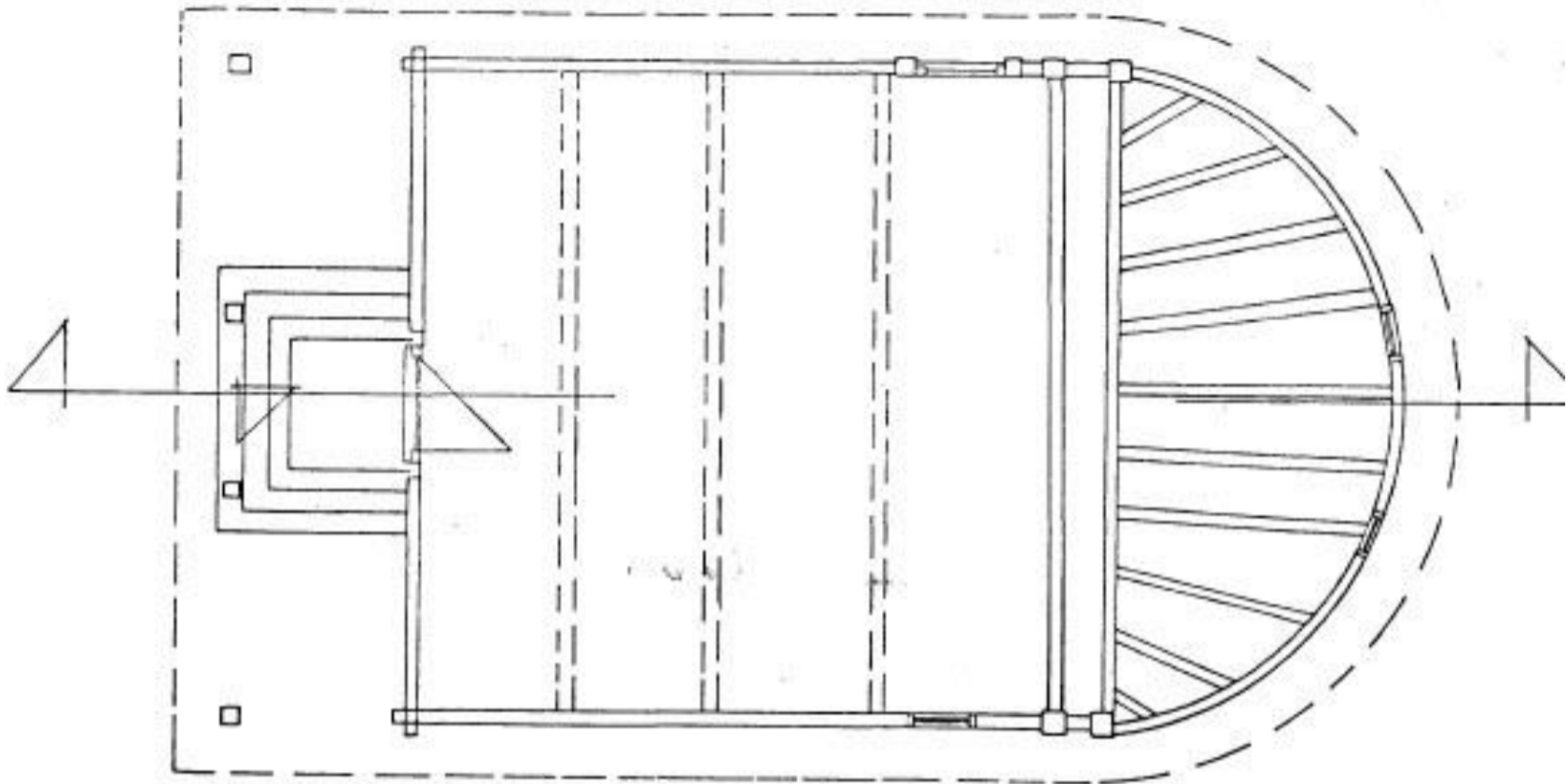

Цртеж 6. Основа цркве брвнаре у Штрпцима

Dessins. 6. Plan de l'église en bois de Štrpci

Цртеж 7. Северна страна цркве брвнаре у Штрпцима

Dessins. 7. Côté septentrional de l'église en bois de Štrpci.

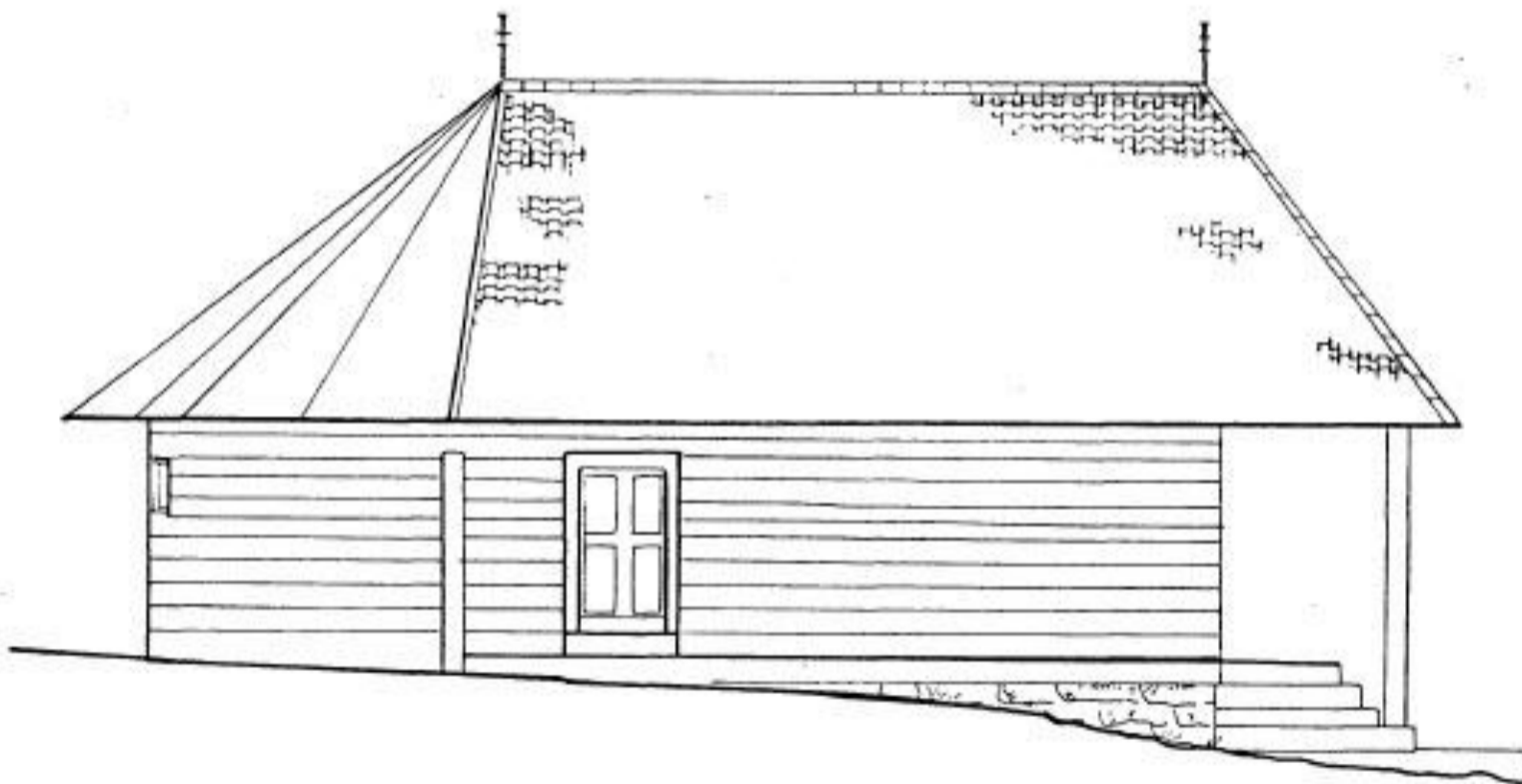

гих других.⁷⁰ Поп Стјепо Трифковић записао је занимљиву легенду о старој цркви у Штрпцима, коју је, каже, начинила „нека ђевојка Ђинђа, која је имала приглавак новца па јој се у сну јавило да на томе месту начини цркву и она је начинила“.⁷¹

У тешким временима турске и аустроугарске превласти, у другој половини XIX и првим

годинама XX века, у овом селу подигнуте су две православне богомоље. Стара црква брвнара у Штрпцима, готово непозната и склоњена од очију пролазника, налази се у сеоском гробљу. Нова грађевина, освећена 1903. године, са

⁶⁹ Поп Стјепо Трифковић, *нав. дело*, 650, 651.

⁷⁰ Гиљфердинг, *нав. дело*, 111.

⁷¹ Поп Стјепо Трифковић, *нав. дело*, 651.

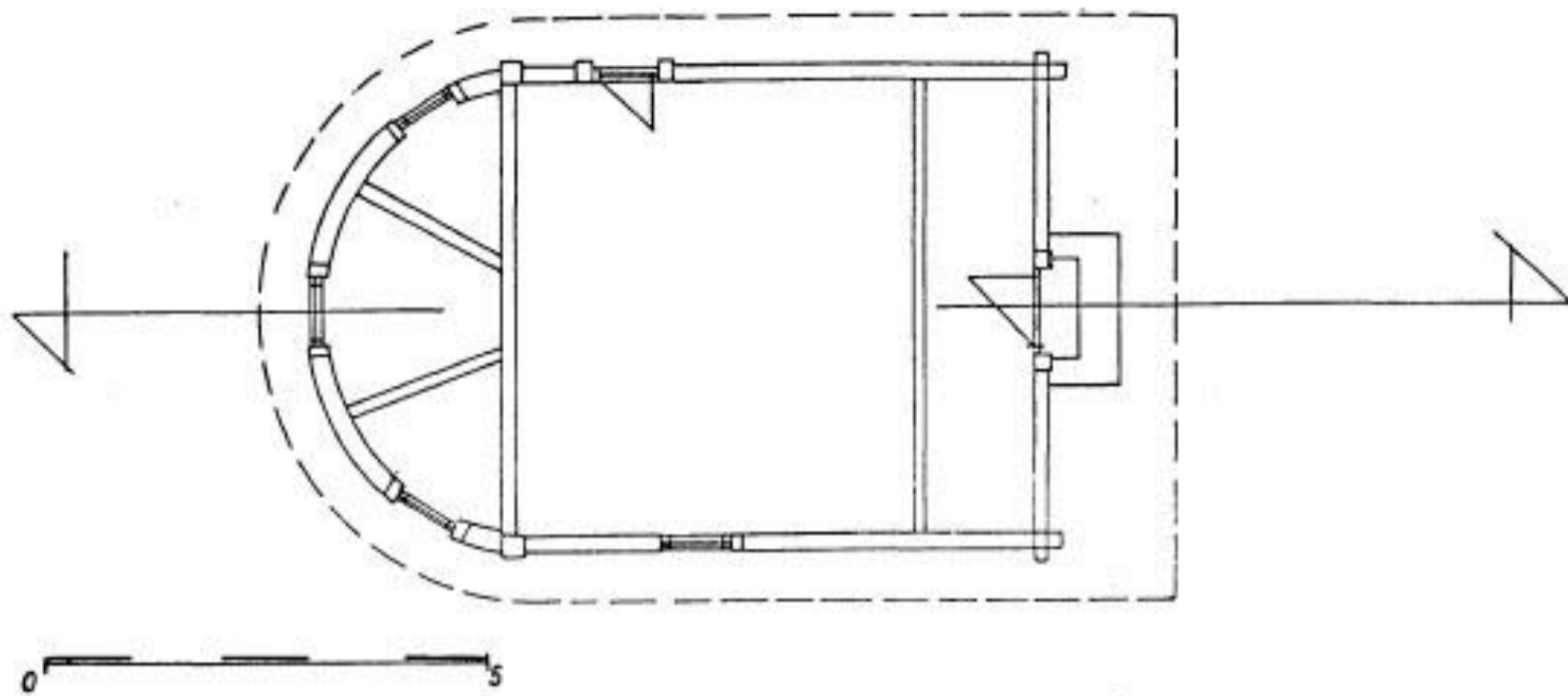

Цртеж 8. Основа цркве брвнаре у Вагану
Dessins. 8. Plan de l'église en bois de Vagan

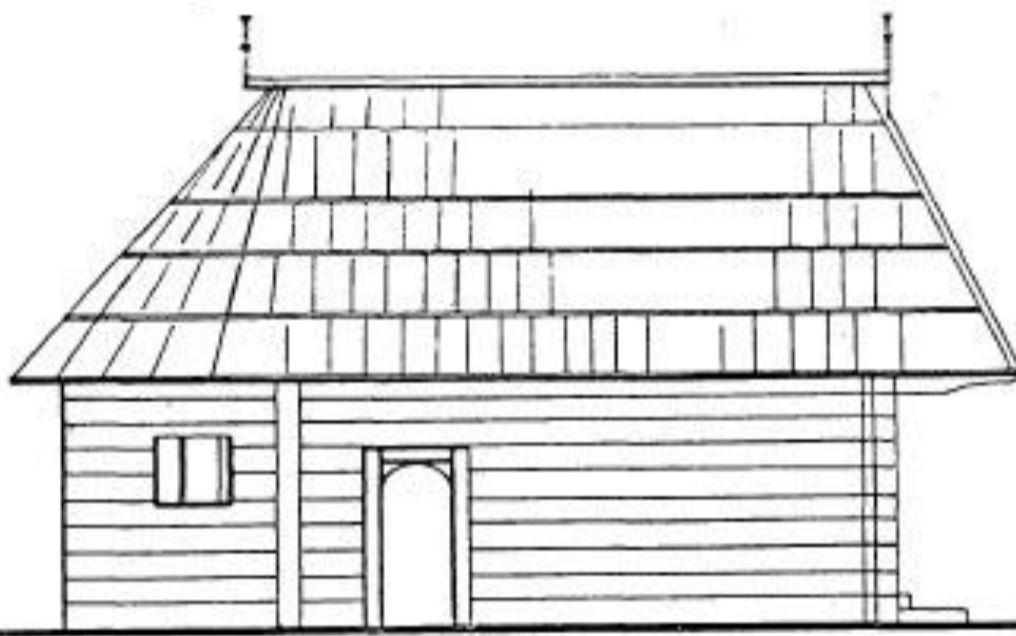

Цртеж 9. Северна страна цркве брвнаре у Вагану
Dessins. 9. Côté septentrional de l'église en bois de Vagan

барокним архитектонским елементима, подигнута је на узвишењу у непосредној близини магистралног пута Вишеград—Прибој. Важно је истаћи да су оба храма у Штрпцима у непосредној вези са свештеничком породицом ВранешевићПоповић, од којих је већ помињани Дионисије био обновитељ манастира Бање код Прибоја 1852. године.⁷² Има основа за веровање да је Дионисије Вранешевић ктитор цркве брвнаре у Штрпцима, мада је вероватније да је својим залагањем обновио стару богомољу у овом селу, о којој иначе имамо веома мало писаних трагова.⁷³ Могуће је да је стара грађевина била толико оштећена да је обнова значила и градњу нове цркве брвнаре.

И други чланови и настављачи свештеничке лозе Вранешевића, Дионисијеви синовци Захарије и Ђорђе, устаници из 1875. године⁷⁴, помињу се и као капетани устаничких чета.⁷⁵ Захарије је био парох у Штрпцима, док је Ђорђе службовао у голешкој парохији.⁷⁶ И унук Дионисијев Коста Поповић, свршени богослов и каснији прота, заслужан је за градњу нове богомоље у Штрпцима, у чијој је порти и сахрањен.⁷⁷

Градња и судбина богомоља у Штрпцима мора се нужно довести у везу са прошлшћу и обновом манастира Бање код Прибоја, у којем су Вранешевићи службовали, али су у Штрпцима, који су од Бање удаљени петнаестак километара, имали породичну кућу.⁷⁸

Веза породице ВранешевићаПоповића са Бањом код Прибоја почиње давне 1840. године, кад је на упражњено место монаха у Бањи доведен Димитрије Јоксимовић-Вранешевић из Доброселице, недалеко од Штрбаца, који ће касније добити име Дионисије.⁷⁹ У необјављеном и помињаном рукопису „Описаније манастира Бање“ из 1857. године истичу се Дионисијеве заслуге за обнову запустелог манастирског комплекса, подизање воденица и обрађивања имања.⁸⁰ Захваљујући великом труду, Дионисије Вранешевић је поправио цркве Св. Успења и Св. Николе у Бањи 1852. године и за то користио материјал са треће богомоље у манастирском комплексу, са цркве Св. Илије⁸¹, која је због тога остала необновљена. Тај пијетет према цркви Св. Илије можда је одлучио да се подигне дрвена богомоља у Штрпцима непосредно после обнове манастирског комплекса у Бањи 1857. године.⁸²

Устанак у Полимљу и Босни 1875. године донео је тешка разарања сакралних споменика у овим крајевима. Тешко је страдао манастир Бања, у чијој је откривеној богомољи био војни магацин, а у порти стационарирана турска јединица.⁸³ У таквим условима Дионисије Вранешевић, који је и сам вероватно учествовао у догађајима везаним за устанак 1875. године, склонио се у Штрпце у породичну кућу Поповића.⁸⁴

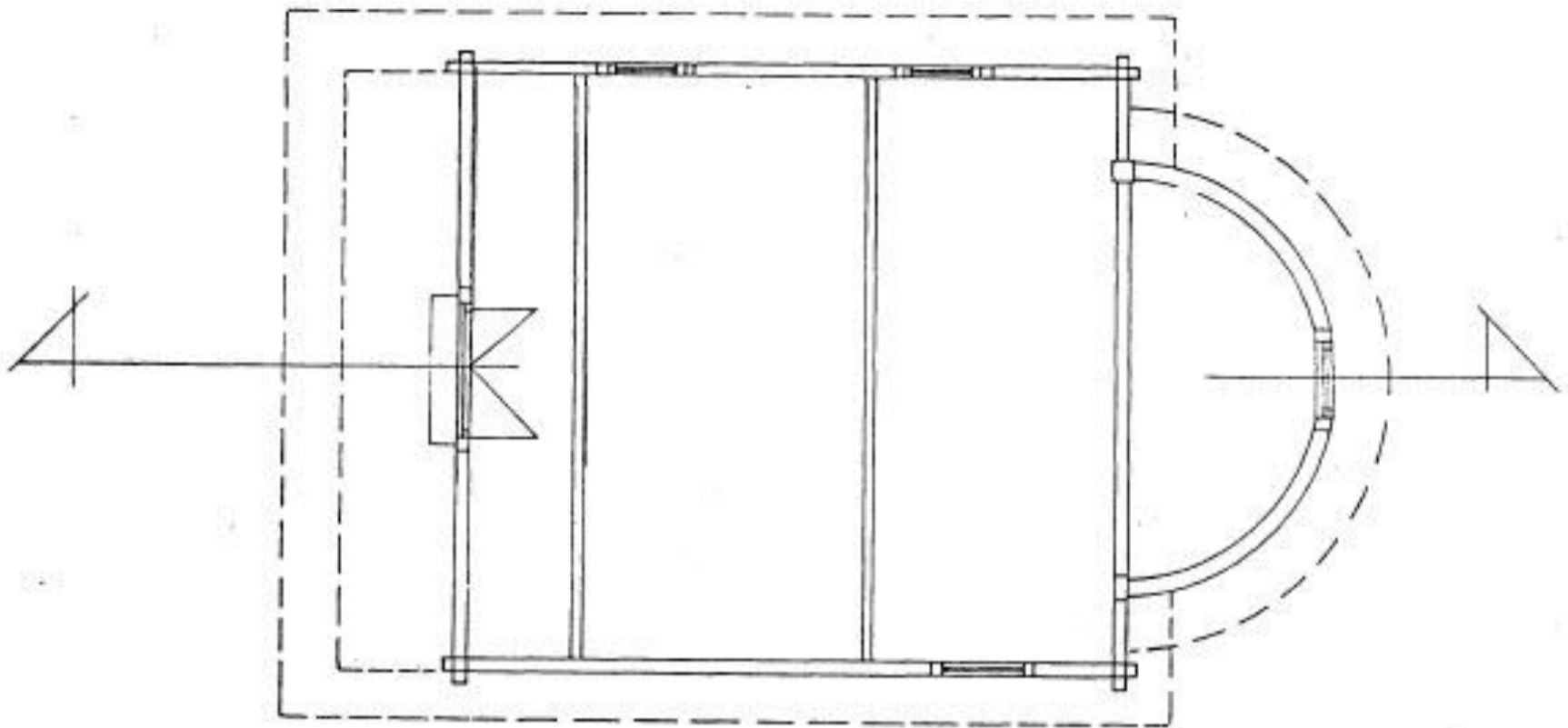

Цртеж 10. Основа цркве брвнаре у Белом Брду
Dessins. 10. Plan de l'église en bois de Belo Brdo

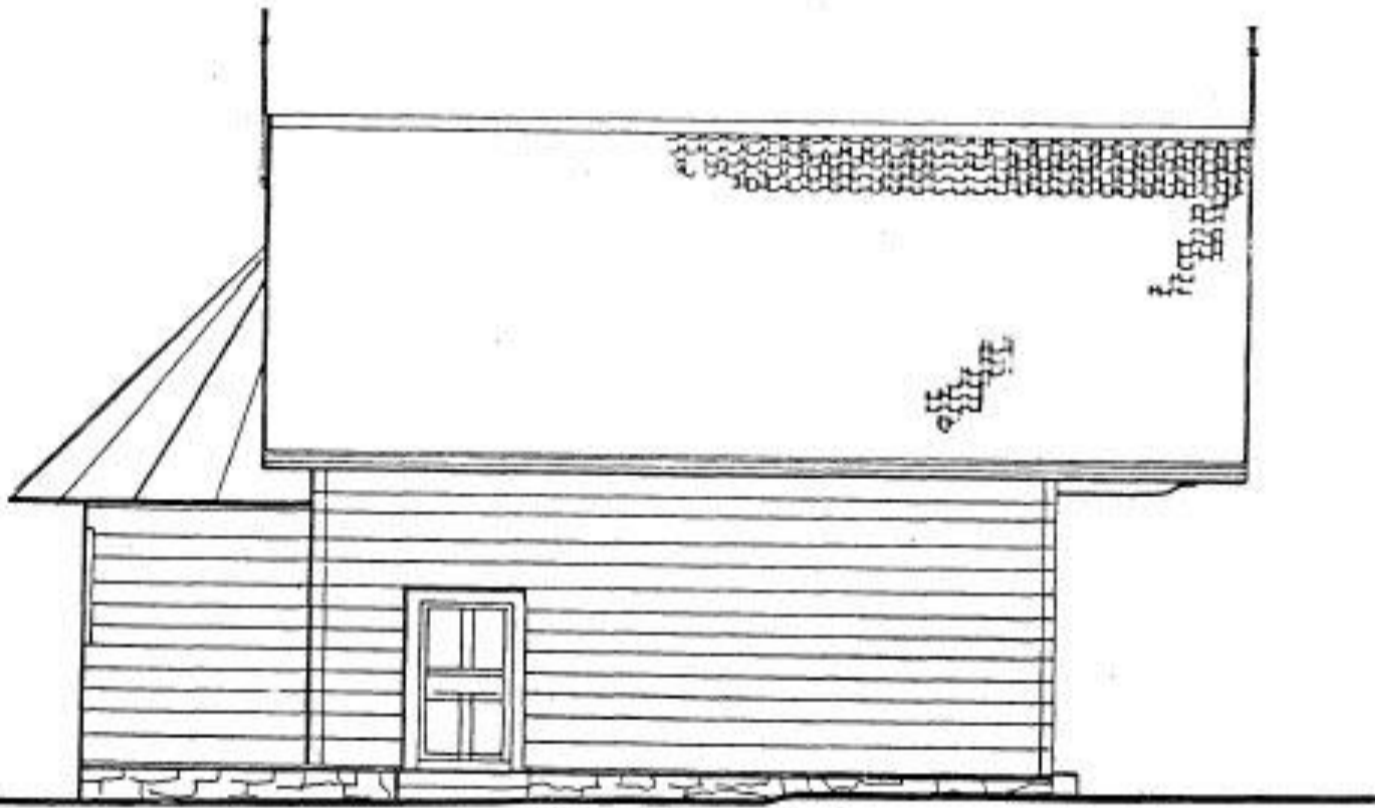

Цртеж 11. Северна страна цркве брвнаре на
Белом Брду
Dessins. 11. Côté septentrional de l'église en bois de
Belo Brdo

Недавно откривена ризница манастира Бање покренула је размишљања о постојању и другог дела те ризнице, чији су трагови водили у цркву Св. Илије.⁸⁵ Остало је отворено питање, које је са правом поставила Мирјана Шакота — није ли Дионисије Вранешевић пронашао други део скривене ризнице у богомољи посвећеној св. пророку Илији?⁸⁶ Али је исто тако отворено питање о могућој вези између скривене ризнице у комплексу манастира Бање и подизања цркве брвнаре у Штрпцима, па и градње друге богомоље у овом селу недалеко од Прибојске Бање.

Црква брвнара у Штрпцима подигнута је на терену са благим нагибом по принципу старовлашке куће „на ћелицу“, с тим што на западној страни није предвиђен подрум какав је, примерице, саграђен у Радијевићима. Темелј

⁷² М. Шакота, *Ризница манастира Бање код Прибоја*, Београд 1981, 12, 154.

⁷³ В. Шалипуровић наводи да су у шестој и седмој деценији обновљене запустеле цркве у Полимљу и то: у Тоцима, Радијевићима, Штрпцима, Бистрици, Лопижама, Побраћу и другим селима. В. Шалипуровић, *Устанак у западном делу Старе Србије 1875—1878*, Т. Ужице 1968, 33.

⁷⁴ В. Шалипуровић, *нав. дело*, 31, 32.

⁷⁵ В. Шалипуровић, *нав. дело*, 91.

⁷⁶ В. Шалипуровић, *нав. дело*, 32.

⁷⁷ У порти нове цркве у Штрпцима сахрањени су, осим Косте и Захарије Вранешевића, вероватно и још неки чланови ове свештеничке породице.

⁷⁸ М. Шакота, *нав. дело*, 154.

⁷⁹ М. Шакота, *нав. дело*, 24.

⁸⁰ М. Шакота, *Прилози познавању манастира Бање код Прибоја...*, 23.

⁸¹ А. Ф. Гиљфердинг, *нав. дело*, 113.

⁸² Св. Илија је један од веома поштованих светаца у овим крајевима. Другог августа одржавају се највећи сабори у Бањи, али и у другим селима у Полимљу.

⁸³ М. Шакота, *Ризница манастира Бање...*, 24.

⁸⁴ В. Шалипуровић, *нав. дело*, 140.

⁸⁵ М. Шакота, *нав. дело*, 154.

⁸⁶ М. Шакота, *нав. дело*, 154.



Сл. 11. Црква брвнара у Штрпцима, Распеће (детал), рад Ј. Шрајера

Fig. 11. Église en bois de Štrpci, Crucifixion, détail, icône due à J. Schreier

грађевине зидан је од ломљеног камена са кречним малтером преко кога су постављене масивне темељне греде. Зидна платна чине борова брвна слагана на крајевима у ћерт, док су у средишњим деловима објекта, као и у отворима брвна, слагана у нутоване стубове. Црква спада у ред средњих грађевина. На западној страни постављен је трем на четири дрвена стуба, иначе редак у фолклорном градитељству Полимља. Стубови трема који придржавају кровну конструкцију у горњем делу леже на фино профилисаним седлима. Испред улаза у богомољу постављене су у новије доба бетонске степенице, па су исте пореметиле првобитну градитељску концепцију, која је свакако предвиђала степенице од дрвета или камена. И у Штрпцима, као и у другим помињаним црквама, улазна и северна врата су сасвим једно ставна и без украсних детаља. Унутрашњост сразмерно дугачке грађевине, попречно је ојачана са четири масивне греде, док је олтарски простор уздужно повезан и ојачан са десет лезастих греда које се спајају на греди носачу иконостасне преграде. Црква је засведена коритастим сводом, а под је од дасака. У наосу грађевине налази се један прозор, а два мања постављена су у олтарском простору. Кров на четири воде био је првобитно

покривен шиндром, од које има и сада извесних трагова. У новије доба грађевина је препокривена црепом, док је на апсидалној страни постављен поцинковани лим.

Улазак аустроугарских јединица у Полимље и Босну 1878. године пада у време кад је црквена школска општина у Штрпцима поручила извештан број икона с раскошним царским дверима за цркву брвнару посвећену св. Илији. Посао је поверен готово непознатом Ј. Шрајеру, који се потписао на доњем десном крилу царских двери „Ј. Шрајер у Н. Сад“.⁸⁷ Његово новосадско порекло било је вероватно од значаја за добијање посла у овом делу Србије⁸⁸, у време кад су још сликали зографи и када се конзервативна иконографска концепција упорно бранила. Иначе, последње деценије XIX века нису биле златна ера новосадске уметничке традиције, јер су на свој начин значиле извесну декаденцију.⁸⁹ Сигурно да је уметност била и одраз тешких друштвених прилика у крајевима преко Саве и Дунава, када је, као и у другим подручјима под Аустроугарском, био покренут велики процес асимилације и „сузбијања немађарске народности“.⁹⁰

Има основа да се верује да је сликар Ј. Шрајер близак сликарском кругу Павла Чортановића, који је иначе у западној Србији сликао већи број икона и иконостаса у последњим деценијама XIX века.⁹¹ Предлошци које је Шрајер користио код сликања штрбачких икона веома су слични Чортановићевим предлошцима из Чајетине и Нове Вароши. На жалост, остало је само неколико очуваних Шрајерових радова у Штрпцима. Данас се на иконостасу брвнаре налазе Св. Илија и Богородица с Христом, док су царске двери пренете у новосаграђену цркву у Штрпцима освећену 1903. године. Остале иконе, скинуте већ давно са иконостаса, биле су пренете у олтарски простор који је прокишњавао. Како је црква дуго ван употребе, тачније од освећења нове богомоље, иконе из брвнаре биле су изложене влази, која је готово спрала уље са већег дела платана. На тај начин изгубљене су драгоцене слике које сведоче о тешком и дуготрајном продирању свежијих уметничких струјања, која су у дру-

⁸⁷ Шрајерово сликарство предмет је посебног рада под насловом *Прилози познавању црквеног сликарства у југозападној Србији и Полимљу средином XIX века*, и налази се у припреми за штампу у Ужичком зборнику бр. 20.

⁸⁸ И други новосадски сликари потписивали су се слично Шрајеру, као што је, примерице, потпис Петра Камбера са царских двери из 1853 године: „Камбер у Н. Саду 1853“; М. Јовановић, *Српско сликарство у доба романтизма*, Н. Сад 1976, 75.

⁸⁹ *Новосадске уметничке радионице од XVIII—XX века*, каталог изложбе, Н. Сад 1971, предговор Олге Микић, 20.

⁹⁰ О. Микић, *нав. дело*, 20.

⁹¹ Чортановићево сликарство из последњих деценија XIX века у овом делу Србије још није исцрпно евидентирано ни објављено.



Сл. 12. Црква брвнара у Штрпцима, Триптих
 Fig. 12. Eglise en bois de Štrpci, Triptyque



Сл. 13. Црква брвнара у Штрпцима, Триптих
 (детал)
 Fig. 13. Eglise en bois de Štrpci, Triptyque
 (détail)

гим крајевима имала већ значајнију традицију. Избрисани су и други данас важни докази о ћириличким записима на иконама, у време када је аустријски министар Калај мењао јавне натписе насеља и варошица са ћирилице у латиницу, чак и у оним насељеним местима где су искључиво живели припадници српског народа. У том смислу занимљив је запис са, срећом, добро очуване иконе Богородице са Христом, коју је цркви у Штрпцима приложио

један аустријски батаљон. Натпис о томе, скривен иза рама у дну слике, као и немачки назив гарнизона исписани су ћирилицом.

Готово избрисани трагови о боравку аустријских окупационих јединица у овим крајевима, само на основу маргиналних записа о њима уверавају нас, да ће их једино надживети духовни резултати њиховог битисања на овим просторима. Све остало као по правилу нестало је унеповрат.

Églises en bois inconnues des environs de Pribo

DRAGIŠA MILOSAVLJEVIĆ

Dans le cadre de la mise en oeuvre du projet intitulé «Monuments artistiques des XVIII^e et XIX^e siècles dans le sudouest de la Serbie», ont été enregistrées dans la vallée du Lim plusieurs églises en bois dont les plans ont été relevés en même temps. Leur importance réside surtout dans le fait qu'elles permettent d'établir une carte culturelle plus complète de la vallée du Lim, cette carte comprenant aussi, en plus des monuments sacraux, les sites archéologiques, les villes et les agglomérations et les édifices profanes des époques récentes.

La construction des bâtiments en bois a une longue tradition dans ces régions, due certainement entre autres à la grande abondance de forêts. Les bâtiments sacraux en bois, construits aux XVIII^e et XIX^e siècles, sont caractérisés par la simplicité et l'absence de détails décoratifs dans les galeries, dans l'embrasement des baies, sur les portails et à l'intérieur des églises. Certaines expériences acquises par les constructeurs de la région d'Osat (située sur la rive gauche de la Drina) et appliquées dans les églises en bois bâties sur les pentes du Zlatibor et du Zlatar (par exemple dans les villages de Kućani, Dobroselica et Jablanica) ont servi de modèles pour la construction des églises dans la vallée du Lim au cours de la seconde moitié du XIX^e siècle et dans les premières décennies du XX^e. Cela vaut pour les églises en bois de Vagan (Budimlija), de Belo Brdo et de Štrpci, où les constructeurs, connaissant sans doute les modèles d'Osat répandus sur l'ensemble du territoire de la Serbie, exécutèrent les formes identiques, surtout sur le côté oriental des églises, celui de l'abside. En effet, ils confectionnaient de petits segments semi-circulaires qu'ils superposaient en les reliant par des clous en bois, ce qui leur permettait d'obtenir des formes tout à fait régulières, pareilles à celles des églises de pierre ou de briques.

Sur l'église en bois de Vagan il n'y a presque pas de traces écrites. Tout porte à supposer que sur une colline voisine avait existé un édifice sacré de maçonnerie dont il subsiste des vestiges sur place. L'église de Vagan se range parmi les bâtiments de dimensions modestes; elle fut construite probablement dans la septième décennie du XIX^e siècle et comporte une saillie caractéristique sur son côté occidental et une toiture faite de bardeaux.

L'église de Belo Brdo se trouve non loin de l'ancienne caserne autrichienne et elle fut située selon toute apparence à proximité d'un emplacement sacré, ce dont il subsiste de bien maigres traces. L'église fut construite dans la troisième décennie de notre siècle à l'instar des bâtiments sacraux en bois des époques précédentes, comme ceux de Štrpci et Budimlija.

L'église en bois de Štrpci appartient aux bâtiments de dimensions moyennes. Elle est située sur un terrain en pente douce, selon le principe des maisons de la région de Stari Vlah dont l'intérieur était divisé en deux parties. Elle se trouve au cimetière du village, non loin d'un site archéologique bien connu. La construction et le destin de cette église sont reliés à la famille de prêtres bien connue Vranešević-Popović, dont l'aïeul du nom de Dionysos fut le premier à rénover le monastère de Banja, près de Priboj. C'est ce qui fut fait en 1852.

Ses descendants desservaient la paroisse de Štrpci et des villages voisins et c'est certainement grâce à eux qu'une autre église de maçonnerie fut bâtie à Štrpci (consacrée en 1903) et dans la cour de laquelle furent ensevelis les représentants remarquables de cette famille. La découverte d'une partie du trésor du monastère de Banja, vers le milieu des années 70 de notre siècle, fit poser la question de l'autre partie du trésor qui avait été enfouie probablement dans l'église Saint-Élie de Banja. Dionysos Vranešević que nous venons de mentionner n'aurait-il pas été celui qui en 1852 découvrit l'autre partie du trésor?

Après l'occupation du bassin du Lim par l'armée autrichienne, un peintre presque inconnu de (Novi Sad du nom de J. Schreier exécuta dans l'église en bois de Štrpci plusieurs icônes dont aussi celle pour la somptueuse porte royale où, dans l'angle inférieur droit, il apposa sa signature: «J. Schreier u N. Sad». Malheureusement, des icônes qu'il avait exécutées, celles qui figurent sur la porte royale et qui représentent la Vierge à l'Enfant et saint Élie sont les seules qui nous soient parvenues en bon état; les autres sont considérablement endommagées du fait que, pour des raisons inconnues, elles avaient été déposées au sanctuaire qui, par la suite, était exposé à la pluie.